



MEMÒRIA CONJUNTA DE LA INTERVENCIÓ
ARQUEOLÒGICA EFECTUADA AL CARRER ARC DEL
TEATRE, 6-14/ CARRER DE LANCASTER, 22-24/
PLACETA D'ANNA MURIÀ, 1-2/ CARRER DE GUÀRDIA,
15-19. (DISTRICTE DE CIUTAT VELLA, BARCELONA)

Codi Servei Arqueologia Ajuntament de Barcelona: 031/20.

Dates d'intervenció i Núm. Expedient DGPC:

Del 18 de maig al 10 de juny del 2020 / 1-28212

Del 22 de juny al 2 d'octubre del 2020 / 1-29349 / 3-29583

Del 15 de febrer al 28 de maig del 2021/ 32428; 32721

Del 31 de maig al 16 de juliol del 2021/ 33.004

IÑAKI MORENO EXPÓSITO

ANNA BORDAS TISSIER

Mataró, juny del 2023

ÍNDEX

1.	FITXA TÈCNICA	3
2.	INTRODUCCIÓ	4
3.	ENTORN GEOLÒGIC I GEOGRÀFIC	8
4.	NOTÍCIES HISTÒRIQUES I ANTECEDENTS ARQUEOLÒGICS	12
4.1.	Antecedents històrics.....	12
4.2.	Antecedents arqueològics.....	15
5.	METODOLOGIA.....	21
6.	DESENVOLUPAMENT DELS TREBALLS.....	22
7.	CONCLUSIONS	80
7.1	Fases preurbanes.....	80
7.1.1	Fase 1. Neolític Final (2500-1800 ane).....	80
7.1.2.	Fase 2. Ocupacions del Bronze Mig i Bronze Final	82
7.1.3.	Fase 3. Època romana (canvi d'era-s. II dne).....	83
7.1.4.	Fase 4. Època medieval-moderna (segles XIII-XVI)	88
7.2	Fases urbanes.....	89
7.2.1	Fases 5, 6 i 7 (s. XVII)	90
7.2.2	Fases 8 i 9 (s. XVIII)	99
7.2.3	Fase 10 (s. XIX).....	101
8.	BIBLIOGRAFIA	102
9.	DOCUMENTACIÓ GRÀFICA.....	108
9.1	Documentació fotogràfica.....	108
9.2	Documentació Planimètrica.....	205

Memòria conjunta de la intervenció arqueològica al carrer de l'Arc del Teatre, 6-14, carrer de Lancaster, 22-24, placeta d'Anna Murià, 1-2 i carrer de Guàrdia, 15-19. Codi 031/20.

VOLUM 2: ANNEXOS

UNITATS ESTRATIGRÀFIQUES

INVENTARI DEL MATERIAL ARQUEOLÒGIC

DIBUIX DEL MATERIAL ARQUEOLÒGIC

FITXES D'ELEMENTS RESTAURATS

1. FITXA TÈCNICA

NOM DE LA INTERVENCIÓ	Carrer Arc del Teatre, 6-14.
UBICACIÓ	El Raval. Districte de Ciutat Vella (Barcelona.)
COORDENADES UTM Fus31N ETRS89 (UB/ITC)	X: 430980,0. Y: 4581041,0. Z: 5,50 msnm
CONTEXT	Zona urbana.
TIPUS D'INTERVENCIÓ	Preventiva terrestre.
CLASSE D'ACTIVITAT	Control i excavació.
DATES D'INTERVENCIÓ	Juny– agost del 2020/ març-abril del 2021.
PROMOTOR	BeCorp
EQUIP TÈCNIC	Arqueòlegs directors: Iñaki Moreno Expósito, Anna Bordas Tissier. Arqueòlegs tècnics: Elisenda Moix, Marta Nolla, Sergi Segura, Jose Manuel Espejo, Vanesa Triay, Esther Medina i Isabel Moreno
COORDINACIÓ	Marta Fàbregas Espadaler

2. INTRODUCCIÓ

La present memòria recull els resultats de la intervenció arqueològica efectuada al carrer de l'Arc del Teatre, 6-14, Lancaster 22,24, placeta d'Anna Murià, 1-2 i carrer de Guardia, 15-19 (Districte de Ciutat Vella de Barcelona). La intervenció es dugué a terme en dues fases; la primera, entre els mesos de juny i agost del 2020, sota la direcció tècnica i científica de l'arqueòleg **Iñaki Moreno Expósito** i la segona, entre els mesos de març i juliol de 2021, sota la direcció de l'arqueòloga **Anna Bordas Tissier** ambdós de l'empresa **ATICS, S.L. Gestió i Difusió del Patrimoni Arqueològic i Històric**.

Totes les feines comptaren amb la supervisió del Servei d'Arqueologia de l'Ajuntament de Barcelona i del Servei d'Arqueologia de la Generalitat de Catalunya.

Els treballs d'intervenció arqueològica van estar motivats pel projecte de construcció d'un edifici d'habitatge per part de la promotora **BeCorp**, a la finca ubicada al carrer Arc del Teatre, 6-14.

La zona afectada per l'actuació s'inclou en una Zona d'Interès Arqueològic, motiu pel qual va ser necessària la realització d'una sèrie de sondejos arqueològics previs.

Els motius d'aquesta intervenció, tal com s'expliquen en el Projecte d'Intervenció Arqueològica, venen donats per la rellevància potencial de l'estudi del subsol en aquest indret, estretament vinculat amb un sector històric molt important de la ciutat de Barcelona. L'interès arqueològic i alt valor històric de l'àrea afectada pel projecte són factors que determinaren la necessitat de la realització d'una excavació amb metodologia arqueològica dins l'àrea afectada pel projecte, destinada a allotjar una sèrie de plantes soterrades.

La intervenció arqueològica i el control de les tasques preliminars a l'execució del projecte, s'efectuaren seguint el procediment establert per la Llei 9/1993, de 30 de setembre, del patrimoni cultural català, i el Decret 78/2002 de 5 de març de 2002, del Reglament de protecció del patrimoni arqueològic i paleontològic.

La transcendència històrica del sector que ens ocupa i la protecció de la que gaudeix l'edifici i la finca es basen a grans trets:

Memòria conjunta de la intervenció arqueològica al carrer de l'Arc del Teatre, 6-14, carrer de Lancaster, 22-24, placeta d'Anna Murià, 1-2 i carrer de Guàrdia, 15-19. Codi 031/20.

1. En diverses àrees de l'actual barri del Raval de Barcelona properes a l'àrea d'intervenció, s'han documentat evidències d'ocupació prehistòrica¹.
2. Es troba al suburbium de la ciutat romana de Bàrcino.
3. És una zona d'expansió medieval, molt a prop de la muralla medieval de la Rambla i de les Drassanes Reials (s. XIII) i està inclòs dins el recinte de la tercera muralla de Barcelona del segle XIV.
4. Defensa passiva. Cal assenyalar l'existència d'alguns refugis antiaeris que van ser construïts en el context de la Guerra Civil espanyola (1936-1939) per tal de protegir la població civil dels bombardejos feixistes, i dels quals majoritàriament només se'n conserva la seva ubicació aproximada i alguna part dels seus recorreguts.

Des del primer atac sobre el nucli urbà de Barcelona la nit del 13 de febrer de 1937, fins a la caiguda de la ciutat el 26 de gener de 1939, Barcelona va patir un total de 194 bombardejos que van generar moltes baixes i un fort impacte psicològic entre la població civil.

L'Ajuntament de Barcelona, a través del Servei de Defensa Passiva Antiaèria, i la Junta de Defensa Passiva de la Generalitat van dur a terme un projecte per salvaguardar els edificis més emblemàtics de la ciutat i van impulsar la creació de nous refugis subvencionant-ne vora un centenar. La resta de refugis, uns 1.300, van començar-se a construir per iniciativa privada, de forma auto-organitzada i auto-finançada, configurant un autèntic moviment social sense precedents. Els refugis antiaeris són espais soterrats, amb un o més accessos a la via pública i diversos espais al seu interior. Els que havien estat planificats per l'Ajuntament, però, estaven dissenyats amb la vocació de poder ser reaprofitats posteriorment com a trams de clavegueres, banys públics, magatzems, sales de lectura, etcètera. Els refugis veïnals, en canvi, tenien majoritàriament un caràcter més provisional i efímer i van ser construïts per

¹ Carta Arqueològica de Barcelona (<http://cartaarqueologica.bcn.cat/986>).

Memòria conjunta de la intervenció arqueològica al carrer de l'Arc del Teatre, 6-14, carrer de Lancaster, 22-24, placeta d'Anna Murià, 1-2 i carrer de Guàrdia, 15-19. Codi 031/20.

civils no militaritzats, especialment vells, dones i criatures, en zones que no comprometen les estructures dels edificis ja construïts, com ara en places públiques.

Segons la informació recollida a l'Arxiu Administratiu de l'Ajuntament de Barcelona, a prop de la zona del present projecte s'hi localitzen els refugis següents:

1. Refugi núm. 00784 Carrer de la Guàrdia

D'aquest refugi només se'n té referència per la seva inclusió en un llistat de refugis existents a la ciutat de Barcelona, però se'n desconeix l'accés, les dimensions o el recorregut.

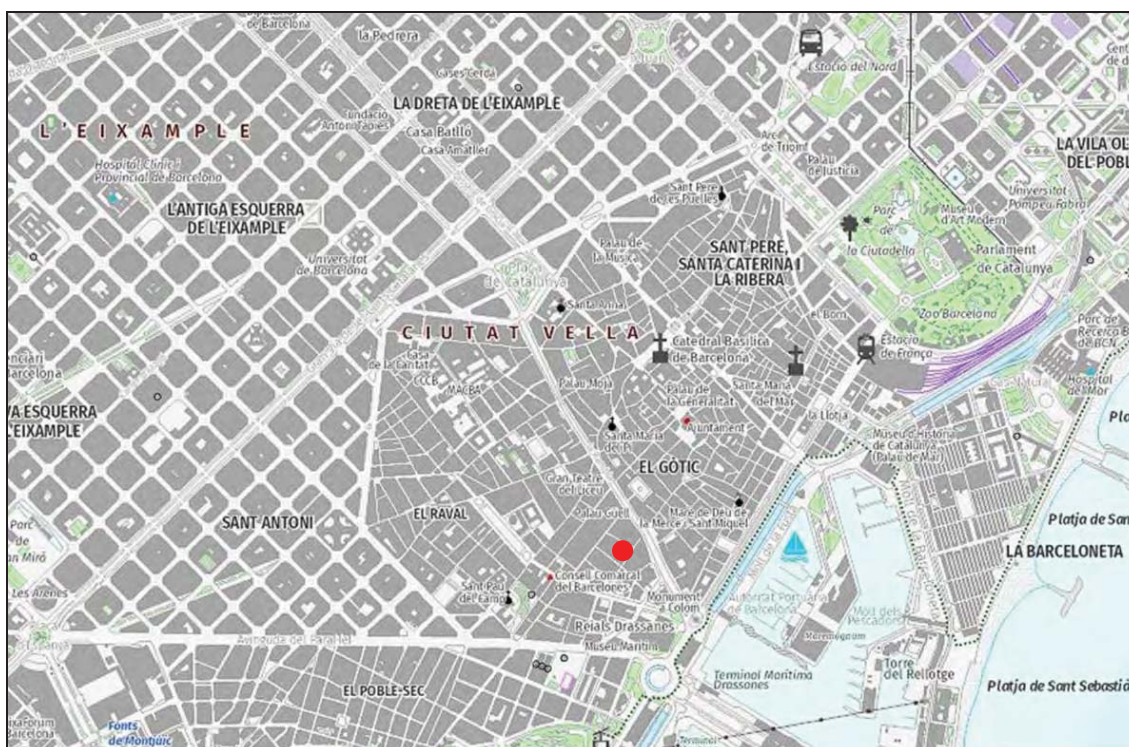

Ubicació de la intervenció.

Memòria conjunta de la intervenció arqueològica al carrer de l'Arc del Teatre, 6-14, carrer de Lancaster, 22-24, placeta d'Anna Murià, 1-2 i carrer de Guàrdia, 15-19. Codi 031/20.



Solar afectat per la intervenció.

3. **ENTORN GEOLÒGIC i GEOGRÀFIC**

La comarca del Barcelonès, comprèn el territori existent entre la Mediterrània i la Serralada Litoral, en el tram conegut com a Collserola i delimitat pels rius Llobregat i Besòs. Des del punt de vista morfològic s'aprecien dues grans unitats, la Serralada de Collserola i el Pla de Barcelona.

A la Serra de Collserola hi trobem una formació de horst compostat per materials granítics i esquistosos, limitat al Nord pel Vallès (Sector central de la Depressió Prelitoral), a Llevant amb el Turó de Roquetes (Besòs), al Sud el Turó de Valldaura i a l'Oest pel Llobregat.

El Pla es troba obert a mar i limitat al nord per la Serralada Litoral i a migjorn per la falla que segueix ran de mar des del Garraf i el turó de Montjuïc fins al Turó de Montgat, més enllà del Besòs. La falla, originada en el moment de la fractura del Massís Català -Balear, va dibuixar el que a grans trets havia de ser la costa catalana.

En el miocè i el pliocè, damunt del sòcol paleozoic, sedimentaren dipòsits marins dels quals són testimoni una sèrie de petits i suaus turons (dels Ollers, del Tàber, de les Falzies, de la Bota). La falla es fa visible al Pla, ja que si des de Collserola els dipòsits baixen d'una manera continuada, suau i regular, al punt de contacte entre Ciutat Vella i l'Eixample es produeix una ruptura amb la presència d'un salt d'uns 20 metres, clarament observable en la morfologia urbana (les baixades de Jonqueres, de la Via Laietana, els carrers d'Estruc, de les Moles o de Jovellanos). Aquest salt fou aprofitat per la defensa de la ciutat situant-hi les muralles o a nivell econòmic, explotat amb la ubicació de diversos molins a la zona coneguda com de les moles (actual carrer de les Moles).

De l'esglaó cap a mar hi ha un mantell al·luvial format per les aportacions de les rieres, dels torrents, dels deltes dels rius veïnals i el corrent litoral. En aquest sector del pla es formaren maresmes i estanyols que ja no existeixen a l'actualitat per la reculada del mar i com a conseqüència d'una intensa urbanització. Malgrat això, molts d'ells han continuat vius en els topònims de la

ciutat: Banyols a la marina de Provençals, la Llavinerà al Portal Nou, la Llacuna i la Llanera al Llobregat o l'estany del Cagalell a la zona del Port.

Litològicament el material quaternari es pot dividir en dues unitats. Per una banda hi ha la plataforma superior, que s'inicia des del peu de la Serralada del Tibidabo i baixa fins al mar. Es troba molt afectada per l'acció dels torrents, és on s'assenta la ciutat, sobre tot el sector antic. El substrat presenta argiles i sorres grogues pliocèniques damunt de les quals trobem els derrubis quaternaris molt potents, graves anguloses dins d'una matriu d'argiles vermelles que provenen de la zona del Tibidabo per aportacions torrencials. D'altra banda, hi ha la plataforma baixa, que va del graó o talús erosiu de 20 o 30 metres de desnivell fins a la línia de costa. Està constituïda per la formació de les terrasses i deltes dels rius Llobregat i Besòs (Palet, 1994).

L'acció sedimentària de la plataforma presenta una sèrie de característiques que ha permès definir-la com un procés cíclic. Sembla que allà on l'efecte dels torrents no ha estat tan violent, es poden diferenciar tres nivells que es superposen quasi sempre en el mateix ordre i que es repeteix cíclicament unes tres vegades, és per aquest motiu que se'l coneix com "tricle" (Palet, 1994). Aquests nivells són de baix a dalt:

- argiles vermelles de procedència col·luvial i que seria la conseqüència d'un sòl format en condicions de clima semblant al de les regions tropicals humides, es a dir, una fase humida i una altra de seca.
- llims groguencs d'origen eòlic, *loess*, i que sembla que es formarien amb un clima sec i fred.
- per últim, trobem el torturà, aquestes crostes calcàries s'haurien format en períodes de transició entre els dos climes anteriors, és a dir, més humit que durant el loess perquè hi hagués circulació de carbonat càlcic, però més càlid que el primer nivell, per tal que s'evaporés l'aigua.

En aquests nivells anirien incidint els diferents torrents i rieres, encaixant-se i produint formacions al·luvials i col·luvials de llims i argiles poc consolidades, la qual cosa explicaria l'aparició esporàdica de llengües de còdols i graves que trenca aquest cicle.

Memòria conjunta de la intervenció arqueològica al carrer de l'Arc del Teatre, 6-14, carrer de Lancaster, 22-24, placeta d'Anna Murià, 1-2 i carrer de Guàrdia, 15-19. Codi 031/20.

La present intervenció arqueològica s'ha portat a terme al nucli antic de Barcelona, concretament al barri del Raval, en un solar lliure d'edificis, enderrocats en les últimes dècades que tenien façana al carrer de l'Arc del Teatre entre els números 6 i 14.

El terme municipal de Barcelona arriba a una extensió de 1.754.900 h i s'estén a la costa mediterrània en una plana de 5 Km d'amplada limitada al NW per la Serra de Collserola (que culmina a 512 metres amb el Tibidabo), entre els sectors deltaics del Llobregat i el Besòs. La seva funció de capital ha estat afavorida per la situació geogràfica d'aquesta plana, on conflueixen els dos grans eixos de comunicació que travessen en direcció Nord - Sud la Catalunya central (el Llobregat i l'eix dels rius Besòs - Congost -Ter) i que accedeixen a la ciutat a través del congost de Martorell el primer i del coll de Finestrelles, sota el turó de Montcada, el segon.

La funció de capital de Barcelona ha estat sens dubte afavorida per la situació geogràfica del Pla, on conflueixen els dos grans eixos de comunicació que travessen en direcció nord - sud la Catalunya central (el Llobregat i l'eix dels rius Besòs - Congost - Ter); accedeixen a la ciutat a través del congost de Martorell, el primer, i del coll de Finestrelles, sota el turó de Montcada, el segon².

En aquesta plana, quasi completament urbanitzada avui, es destaquen unes zones clarament distingibles³:

a) El nucli antic, que restà clos fins a la desaparició de les muralles, a mitjans del segle XIX. Proper a la mar, està dominat pel sud pel gran promontori de Montjuïc, que s'aixeca suaument sobre el Pla i cau bruscament sobre la mar, facilitant així la defensa del litoral. En aquesta zona hi podem diferenciar tres àrees:

² AADD, 1982: 68.

³ Op. cit, 1982: 68.

Memòria conjunta de la intervenció arqueològica al carrer de l'Arc del Teatre, 6-14, carrer de Lancaster, 22-24, placeta d'Anna Murià, 1-2 i carrer de Guàrdia, 15-19. Codi 031/20.

- un nucli central, damunt el Mont Tàber, que correspon a la primitiva ciutat romana. És justament en aquesta àrea on s'ha portat a terme la intervenció que ens ocupa.
 - al voltant d'aquest nucli central trobem tot un seguit de petites viles que es van formar en època medieval i que s'inclogueren dins el perímetre de les muralles aixecades els segles XIII-XIV: les vilanoves del Pi, de Santa Anna, de la Mercè, de Sant Cugat, de Sant Pere, de Santa Maria del Mar o dels Arcs, entre d'altres.
 - els darrers sectors del nucli antic de la ciutat, és a dir, la Rambla i el Raval, que començaren a ser urbanitzats quan van quedar inclosos dins del tercer recinte fortificat, entre la segona meitat del segle XIV i la primera del XV.
- b) Una sèrie de petits nuclis de poblament més densos, antics pobles forans creats a l'entorn de la ciutat, sense possibilitat d'aproximar-se a la Barcelona emmurallada per evidents raons estratègiques. No fou fins a darreries del segle XIX i principis del XX, una vegada enderrocades les muralles, que anaren essent annexionats a la ciutat.

Una àmplia zona quadriculada, de carrers amples, planificada a la segona meitat del segle XIX (l'Eixample del Pla Cerdà), quan caigueren les muralles medievals que encotillaven el creixement urbanístic de la ciutat. L'Eixample va representar la unió entre la Barcelona vella i els municipis del Pla (que, com ja hem dit, acabarien formant part de la ciutat a partir de la fi del segle), i permeté alhora el creixement demogràfic i urbanístic modern, ultrapassat els darrers decennis per un creixement sovint caòtic i incontrolat que ha arribat, amb caràcter marcadament suburbial, als racons més extrems de la plana i ha amenaçat tota la muntanya.

4. NOTÍCIES HISTÒRIQUES I ANTECEDENTS ARQUEOLÒGICS

4.1. Antecedents històrics.

Els carrers de l'Arc del Teatre, Guàrdia i Lancaster es troben situats a l'extrem meridional del barri del Raval, un dels darrers sectors del nucli antic de la ciutat que, juntament amb la Rambla, varen començar a ser urbanitzats quan quedaren inclosos dins del tercer recinte fortificat que es bastí al llarg de la segona meitat del segle XIV.

Les primeres dades relatives a algun tipus d'establiment humà a la zona s'adscriuen al Neolític Antic i romanen fins ben entrat el II mil·lenni, en ple Bronze Inicial, tal com ho semblen demostrar les restes arqueològiques trobades a la caserna de Sant Pau del Camp. Molt a prop, es van documentar acumulacions de pedres dins d'estrats prehistòrics i alguns retalls identificats com sitges. Les poques ceràmiques recuperades van permetre ubicar cronològicament el jaciment dins del Campaniforme. Hi ha altres restes disperses a la zona (Illa Robadors, Carrer Reina Amàlia, Carrer Riereta), atribuïbles al Bronze Inicial, conegudes a través de petites estructures domèstiques, habitualment en un precari estat de conservació.

Aquest barri situat a ponent de la Rambla, va ser durant molts segles un conjunt principalment de caràcter rural d'horts, camins i rieres, i lentament incorporà els carrers que inicialment foren les principals vies de comunicació a la ciutat de Barcelona per la banda de ponent.

El progressiu creixement urbanístic de la ciutat emmurallada obligà ja en època medieval -segle XIII- a construir un altre circuit de muralles que tenia com a límit la Rambla. Aquesta nova línia no inclogué dins els seus murs la futura zona del Raval, però sí que determinà el seu ús i caràcter. En aquest moment s'intentà utilitzar el Raval com a espai per a desplaçar tots aquells oficis o activitats que dins la ciutat emmurallada podien ser desagradables (prostitució, feines sorolloses, hospitals, cases de misericòrdia i de caritat, presons, convents de les noves ordres contrareformistes). Més endavant, en els segles XIX i XX, es convertirà en un centre d'activitat fabril. De la rellevància que prengué la zona en època medieval n'és testimoni el fet que només un segle

Memòria conjunta de la intervenció arqueològica al carrer de l'Arc del Teatre, 6-14, carrer de Lancaster, 22-24, placeta d'Anna Murià, 1-2 i carrer de Guàrdia, 15-19. Codi 031/20.

més tard, a finals del segle XIV, Barcelona eixampla el seu recinte emmurallat per incloure-hi el Raval.

L'expansió comercial i militar vers la Mediterrània va fer augmentar la riquesa de la ciutat (fins arribar a ser una de les primeres potències marítimes de la Mediterrània). Una de les conseqüències d'aquest creixement fou la construcció de les Drassanes a finals del segle XIII.

Aquesta riquesa també comportà un creixement demogràfic que incidí sobre la necessitat de la construcció d'una nova muralla. Al llarg del regnat de Pere III el Cerimoniós (s'inicià la seva construcció el 1359), es van aixecar les muralles que configuraren territorialment el Raval. Les drassanes, fora del recinte, tenien les seves pròpies defenses. El perímetre emmurallat serà de 6.240 metres amb una extensió de 218 hectàrees, de les quals dues cinquenes parts corresponen al Raval⁴.

El 1348 la pesta negra arriba a Barcelona i un seguit d'epidèmies posteriors provocaren un alta mortalitat dels seus habitants. La misèria va fer aflorar les tensions socials: al camp amb la revolta dels pagesos de remença contra els senyors feudals i, a l'interior de la ciutat, es succeiran els enfrontaments entre les famílies riques que monopolitzaven el govern de la ciutat (agrupats als voltants del "partit" de la Biga) amb la resta de sectors de la ciutat, artesans, mercaders,.. (també amb la seva organització: la Busca).

A partir de finals del segle XV, la crisi es generalitzà a tota la Mediterrània. La descoberta d'Amèrica desplaça el centre del comerç vers l'Atlàntic, i Barcelona va perdre bona part de la seva activitat marinera.

El Raval no va viure al marge de tot aquest procés. Si bé havia de donar sortida al continuat ritme de creixement de la ciutat, les crisis polítiques, econòmiques i demogràfiques, però, van fer que el Raval estigués pràcticament desocupat durant els segles següents. No obstant, a partir del segle XIII, el Raval passarà a ser un dels llocs amb més convents de tota la ciutat.

⁴ CUBELES i BONET, A.; PUIG, F. (2004).

Memòria conjunta de la intervenció arqueològica al carrer de l'Arc del Teatre, 6-14, carrer de Lancaster, 22-24, placeta d'Anna Murià, 1-2 i carrer de Guàrdia, 15-19. Codi 031/20.

Entre els segles XV i XVII el barri continua tenint les mateixes funcions que en època medieval, mantenint un baix poblament i nombroses zones desocupades. Amb preferència en aquest sector de la ciutat s'establiren alguns oficis com els terrissaires i carnissers, i s'incrementà el nombre d'edificis destinats als serveis ciutadans i sobretot a les institucions religioses com a resultat de la contrareforma. Bona mostra en són les construccions dedicades a la beneficència: la Casa de la Convalescència, la Casa dels Infants Orfes, la Casa de la Caritat o el Convent del Bonsuccés.

Cal fer menció especial a l'Hospital de la Santa Creu, que dona nom al carrer, i que començà a crear-se el 1401 mitjançant la unificació en un de sol, d'un seguit d'hospitals dependents tant del municipi com de l'església, entre els quals es comptaven l'Hospital d'en Colom, el d'en Guitart, l'Hospital de Messells, la casa de Maternitat de Sant Macià, etc. Sota la protecció reial, la iniciativa es cristal·litzà en la fundació de l'Hospital de la Santa Creu.

Pel que fa a l'àrea de la present intervenció, l'any 1587, l'Hospital de la Santa Creu començà a aixecar la Casa de Comèdies en una horta dita "d'en Trenta Claus". Destruït l'edifici per un incendi l'any 1787, al següent ja tornava a funcionar amb el nom de Teatro de la Santa Cruz, que més tard canvià pel de Principal. L'any 1915, després de desaparèixer l'històric teatre consumit per un altre foc, fou reconstruït amb el nom de Principal Palace.

Així, l'edifici amb més entitat de la zona és el Teatre Principal, de finals del segle XVIII; amb la seva fesomia actual datable el 1845. És una obra d'estil romàntic de Francesc Daniel Molina. L'obra té una façana tripartida lleugerament convexa; el seu cos central, més alt i destacat, té arcs de mig punt als baixos i als cossos laterals, i al principal tres grans arcs més, que abasten dos pisos; primitivament aquests eren tancats amb vidrieres i entre ells i als seus carcanyols hi havia decoració anàloga del coronament, que desaparegué –després d'algunes modificacions– a començament del segle XX, arran de diversos incendis.

La creació d'aquest edifici cal situar-la en el context d'importants canvis en el paisatge urbà del barri esdevinguts en els segles XVIII i XIX. S'obren nous

Memòria conjunta de la intervenció arqueològica al carrer de l'Arc del Teatre, 6-14, carrer de Lancaster, 22-24, placeta d'Anna Murià, 1-2 i carrer de Guàrdia, 15-19. Codi 031/20.

carrers i famílies burgeses s'instal·len al barri, portant amb elles les seves indústries, i ocupant les fàbriques, i els espais oberts de que disposava el barri. És en aquest moment, doncs, quan s'obren els carrers de Lancaster (1797) i de Guàrdia. D'aquest darrer, cal esmentar que Jaume de Guàrdia i d'Ardèvol, fou el darrer propietari de l'indret que dugué el cognom. El carrer fou obert al segle XVIII en terrenys propietat de la família Guàrdia i Aymerich. Segons la documentació, Jaume Guàrdia pagà l'empedrat i la claveguera del nou carrer. En aquest context es va produir l'aparició i el desenvolupament de l'habitatge obrer, el qual té com a conseqüència una notable transformació del teixit urbà. De la monumentalitat del barri, deixant de banda els grans conjunts religiosos i de beneficència i salut, resten molts pocs exemples d'edificis anteriors a aquesta època.

L'enderrocament de les muralles el 1859 permeté l'expansió urbanística cap a l'Eixample i de la indústria cap a la perifèria, de manera que el Raval es convertí en un barri d'habitatges per als més desfavorits, en el que es concentraren gran part dels immigrants arribats amb motiu de les exposicions universals de 1888 i 1929. L'abandonament de les residències senyoriales, el trasllat de les indústries a altres llocs de la ciutat o fora d'aquesta, i les diferents onades d'immigració en el decurs del segle XX anaren abocant el Raval cap a la marginalitat que avui dia encara pateix.

4.2. Antecedents arqueològics.

Són nombroses les intervencions que s'han dut a terme en aquesta zona, de les quals farem esment d'aquelles amb una durada i abast espacial remarcables.

Des de l'any 1931 es tenen notícies de l'existència de restes arqueològiques a les immediacions de Sant Pau del Camp, quan com a conseqüència d'uns moviments de terres es localitzaren fragments de Terra Sigil·lada Africana A, Terra Sigil·lada Hispànica i una sivella de bronze d'època visigòtica.

No obstant, la primera intervenció amb metodologia arqueològica es va executar els anys 1988-1989, arran de les obres de construcció d'un pàrquing

Memòria conjunta de la intervenció arqueològica al carrer de l'Arc del Teatre, 6-14, carrer de Lancaster, 22-24, placeta d'Anna Murià, 1-2 i carrer de Guàrdia, 15-19. Codi 031/20.

situat en uns solars del darrere de l'església de Sant Pau del Camp. Es van documentar les dependències d'una vil·la amb una àrea destinada a magatzem i part d'una necròpolis amb tombes de tegulae de les quals se'n van excavar un total de 20⁵.

A partir d'aquell moment són moltes les intervencions a la zona que han posat al descobert diverses restes i estructures que van des d'època romana, medieval i moderna. En canvi, no és fins els darrers anys quan han proliferat les intervencions en les que es documenten estructures o nivells arqueològics que ens permeten parlar d'una ocupació de la zona ja en època prehistòrica que sembla iniciar-se cap el final del Neolític i que perduraria fins ben entrat el II mil·lenni, en ple Bronze Inicial.

La intervenció a la Caserna de la Guàrdia Civil del Raval, al C/ Sant Pau núm. 92⁶, va posar al descobert diverses estructures identificades com fogars, retalls que podien tractar-se de sitges, forats de pal i altres que contenien sepultures. També es parlava de l'existència d'acumulacions de pedres formant alineacions que es relacionaven amb possibles indicis d'una estructura d'habitació. A nivell cronològic es va identificar tres moments: un nivell del Neolític Antic, un segon que ubiquen dins del Bronze Inicial i per últim una fàcies del Bronze Final III.

En una altra intervenció realitzada els anys 1998-99⁷ al carrer Sant Pau núm. 116, cantonada Reina Amàlia i carrer Carretes, es van documentar restes disperses juntament amb acumulacions de pedres dins dels estrats prehistòrics i algun retall identificat com sitges. Les poques ceràmiques documentades van permetre ubicar cronològicament el jaciment dins del Campaniforme.

Durant el mateix any es va realitzar diversos sondejos i intervencions al carrer Sant Pau núm. 82⁸ que també van donar resultats positius. En una es parla de

⁵<http://cartaarqueologica.bcn.cat/750> i <http://cartaarqueologica.bcn.cat/758>

⁶ <http://cartaarqueologica.bcn.cat/559> i <http://cartaarqueologica.bcn.cat/989>.

⁷ <http://cartaarqueologica.bcn.cat/661>

⁸ <http://cartaarqueologica.bcn.cat/570>

Memòria conjunta de la intervenció arqueològica al carrer de l'Arc del Teatre, 6-14, carrer de Lancaster, 22-24, placeta d'Anna Murià, 1-2 i carrer de Guàrdia, 15-19. Codi 031/20.

dos estrats que es situen cronològicament al Bronze Inicial i fins i tot d'una acumulació de pedres que dibuixaven un cercle que recordaven les llars localitzades a la intervenció efectuada a la Caserna de la Guàrdia Civil del mateix carrer. En una segona intervenció en aquest mateix solar es torna a fer referència a estructures de combustió.

També a la intervenció arqueològica feta a la zona anomenada Pla Central del Raval l'any 1998⁹, es va documentar un nivell d'argiles marrons d'uns 50-60 cm de potència i a una fondària d'uns 3 o 4 metres, en el qual es recuperaren restes ceràmiques atribuïbles al Bronze Inicial. Aquestes evidències es localitzaren al sud de l'àrea intervinguda així com estructures medievals datades partir del segle XV. Al sector nord, el que quedava més proper a la plaça d'Emili Vendrell, es van documentar restes romanes i medievals, amb la constatació de l'ocupació i edificació de la zona a partir dels segles XVII i XVIII. En un moment més recent, la intervenció feta al carrer Reina Amàlia 16-16 bis¹⁰, va donar com a resultats algun nivell prehistòric i estructures de planta circular formades per pedres i abundant material arqueològic, que es va atribuir a un Neolític Mitjà Peninsular (3500-2800 aC.).

L'any 2004 es va dur a terme una excavació en extensió de gran part del solar de l'Illa d'en Robador¹¹ on es va poder documentar part de les primeres vivendes del barri del segle XIV, així com de reformes posteriors fins al segle XX. Cal fer especial atenció a un conjunt d'estructures d'hàbitat de l'edat del bronze; es tractava de restes de tres estructures de combustió i d'una zona de treball definida per un gran retall on a l'interior s'ubicaven diverses estructures relacionades amb combustió i buidament d'aquestes. S'han adscrit

⁹ <http://cartaarqueologica.bcn.cat/58>

¹⁰ <http://cartaarqueologica.bcn.cat/1386>

¹¹ <http://cartaarqueologica.bcn.cat/19>, <http://cartaarqueologica.bcn.cat/65> i <http://cartaarqueologica.bcn.cat/15> .

Memòria conjunta de la intervenció arqueològica al carrer de l'Arc del Teatre, 6-14, carrer de Lancaster, 22-24, placeta d'Anna Murià, 1-2 i carrer de Guàrdia, 15-19. Codi 031/20.

cronològicament al Bronze Inicial, concretament al que es coneix com el Grup del Nord-est.

En el cas del carrer Riereta, la intervenció feta durant l'any 2005¹², va posar al descobert un total de sis estructures formades per alineacions de pedres en paral·lel, foses, petits forats, superfícies rubefactades, la base d'un forn i l'enterrament en pou i cambra lateral d'un individu infantil. Aquest jaciment s'ha adscrit dins del Bronze Inicial, entre el III i II mil·lenni aC.

La intervenció feta a Can Ricart¹³ es va centrar en la realització de diverses rases a la part perimetral del solar i uns rebaixos en tres punts del solar. També es van excavar quatre cales de catorze per dos metres. Es va localitzar un sediment prehistòric amb material dispers i rodat, fet que es va interpretar com les evidències d'ocupació de la zona, malgrat que sense una vinculació amb un assentament. No obstant, caldria destacar que es va poder documentar un seguit d'estrats d'aportació lacustre que es van identificar com restes de l'estany del Cagalell.

El novembre del 2005¹⁴ es van realitzar dos sondejos als terrenys que havia d'ocupar el nou conservatori del Liceu, entre els carrers Nou de la Rambla núm. 82-88, Estel núm. 2-2B i Tàpies núm. 7-9. Es va documentar una seqüència estratigràfica amb nivells contemporanis, un estrat romà, i una capa d'època prehistòrica, de la qual es suggeria com a hipòtesi l'existència de dues fases; una corresponent al Bronze Inicial i l'altre pertanyent al Neolític Inicial.

En el mateix indret, l'any 2006¹⁵ es procedí a l'excavació en extensió de tota la superfície. Fou possible documentar els edificis pertanyents al parcel·lari del segle XVIII i XIX, algunes estructures aïllades de cronologia medieval relacionades amb un ús agrari del sector, evidències d'ocupació romana a

¹² <http://cartaarqueologica.bcn.cat/1035>

¹³ <http://cartaarqueologica.bcn.cat/336>

¹⁴ <http://cartaarqueologica.bcn.cat/16>

¹⁵ <http://cartaarqueologica.bcn.cat/1001>

Memòria conjunta de la intervenció arqueològica al carrer de l'Arc del Teatre, 6-14, carrer de Lancaster, 22-24, placeta d'Anna Murià, 1-2 i carrer de Guàrdia, 15-19. Codi 031/20.

través d'un estrat amb material d'aquest moment, i, finalment, es varen detectar un conjunt d'estructures prehistòriques d'àmbit domèstic atribuïbles al Bronze Inicial i al Neolític Antic Evolucionat.

El 2006¹⁶ arran de la instal·lació d'un nou ascensor a la finca del carrer de l'Arc del Teatre, 3 es va dur a terme una intervenció arqueològica que va permetre documentar un mur anterior al segle XIX i diversos materials amb cronologies del segle XIV-XV.

Finalment, el setembre de 2007¹⁷ es van efectuar dues rases de grans dimensions als solars que ocupaven els números 4-6 i 12-14 del carrer de l'Arc del Teatre. La intervenció va permetre recuperar informació relacionada amb la disposició i l'evolució del parcel·lari del segle XVIII. Es van poder documentar restes de dues cases d'aquesta cronologia. De cronologies anteriors a aquesta urbanització, es van poder constatar evidències d'ocupació de l'espai durant el segle XVII, probablement relacionades amb una ocupació dispersa de la zona vinculada a processos productius que devien tenir lloc molt a prop de la zona excavada. Cal destacar la localització d'una sitja a la rasa corresponent als números 12-14 del carrer. Aquesta sitja va ser amortitzada durant la primera meitat del segle XVII i tenia un estrat amb abundància de material ceràmic que presentava defectes de cocció, presència de sutge i que no tenia el brunyit final. La majoria d'aquesta ceràmica estava decorada amb reflexos metàl·lics amb pinzell-pinta, característics de principis del segle XVII. Es va considerar que devia tractar-se del material de rebuig d'algun obrador proper.

També van documentar-se restes de presència romana a partir de materials ceràmics dispersos amb elevat índex de rodament, però no va localitzar-se cap estructura d'aquesta cronologia.

¹⁶ <http://cartaarqueologica.bcn.cat/861>

¹⁷ <http://cartaarqueologica.bcn.cat/517>

Memòria conjunta de la intervenció arqueològica al carrer de l'Arc del Teatre, 6-14, carrer de Lancaster, 22-24, placeta d'Anna Murià, 1-2 i carrer de Guàrdia, 15-19. Codi 031/20.

Finalment, entre els 0,20 i 1,20 m snm es van recuperar alguns fragments de ceràmica feta a mà que es van atribuir al Neolític Antic Evolucionat i al Bronze inicial.

5. METODOLOGIA

La metodologia arqueològica aplicada ha estat la basada en el mètode de registre utilitzat per E. C. Harris (1979) i per A. Carandini (1981). Es tracta de registrar objectivament els elements construïts i estrats que s'identifiquen, realitzant una numeració correlativa d'aquests, sota el nom d'Unitat Estratigràfica (UE) que individualitza els uns del altres. Cada UE es registra en una fitxa on se n'indica la ubicació en el jaciment, les seves característiques físiques, i la posició física respecte a les altres unitats estratigràfiques amb les que es relaciona.

La identificació estratigràfica s'ha realitzat segons l'ordre d'aparició durant el procés d'excavació, utilitzant una clau, en aquest cas, de quatre dígit (p. ex. UE 1000) per a les unitats estratigràfiques localitzades en el sondeig, i de cinc dígit en la designació dels fets arqueològics detectats a les cales de cimentació de l'edifici.

En el cas de les restes prehistòriques, l'aplicació del mètode Harris s'ha mantingut i s'ha vist ampliat el registre amb l'aixecament de plantes topogràfiques de diversos moments del procés d'excavació de les estructures. A més, s'ha ubicat espacialment el material recuperat individualitzant-lo mitjançant quadrícules.

Aquest mètode a més inclou la realització de material gràfic, constituït per plantes i seccions, les quals proporcionen, respectivament, una visió diacrònica i sincrònica de les troballes recuperats. La planimetria s'ha realitzat amb el sistema de referència geodèsic ETRS89.

Cal afegir el material fotogràfic imprescindible per a la constància visual dels treballs efectuats.

El material extret en la present intervenció ha estat codificat amb el número 031, junt amb l'any en què s'ha dut a terme l'actuació arqueològica, 2020, i finalment la UE a la qual pertany, p.ex. **031/20-1000-01**, hi ha un últim dígit que s'empra en aquells materials inèdits o amb característiques peculiars que han estat dibuixats.

6. DESENVOLUPAMENT DELS TREBALLS

Els treballs es desenvoluparen en dues fases; la primera, sota la direcció de l'arqueòleg Iñaki Moreno, es basà en la documentació de les cases construïdes en aquest sector de la ciutat en època moderna i en el seu posterior desmuntatge, i es dugué a terme entre els mesos de juny i agost del 2020.

La segona fase, dirigida per l'arqueòloga Anna Bordas, es destinà a la documentació d'estructures medievals, romanes i prehistòriques fins a exhaurir l'estratigrafia existent. Aquests treballs es dugueren a terme entre els mesos de març i abril de 2021.

Primera fase.

En primer lloc les feines a desenvolupar es basaren en l'obertura de fins a 14 sondejos informatius per tal de conèixer d'una banda la fondària i característiques de les fonamentacions dels edificis confrontants al solar afectat i de l'altre, per tenir una estimació de la potència arqueològica conservada donada la seva possible afectació per unes futures obres d'edificació d'habitatges.

Els sondejos oberts van proporcionar una estratigrafia força homogènia a tot el predi, confirmant el registre documentat l'any 2007, quan s'obriren dues cales informatives.

En primer lloc, a partir de la cota de circulació actual vam trobar una capa d'enderroc d'època contemporània que comptava amb una potència d'uns 0'20 m. a excepció del sector est on acumulava entre 0'80 i 1m de potència. Aquest nivell d'enderroc coincidia en cota amb l'arrasament dels murs dels edificis existents fins fa pocs anys en aquest indret i que foren bastits a partir dels segles XVIII-XIX. Es tracta de murs amb fonamentacions de fins amb 2 m. de fondària obrats amb pedres i maons lligats amb morter de calç de color blanc de gran duresa.

A continuació, a la banda més propera al carrer Arc del Teatre es detectaren estructures pertanyents a un seguit de cases i/o tallers que semblaven

Memòria conjunta de la intervenció arqueològica al carrer de l'Arc del Teatre, 6-14, carrer de Lancaster, 22-24, placeta d'Anna Murià, 1-2 i carrer de Guàrdia, 15-19. Codi 031/20.

respondre a la primera urbanització del carrer. L'estratigrafia apareguda semblava indicar que aquestes construccions havien estat bastides a partir del s. XVI i funcionaren fins a inicis del s. XVIII. En aquell moment ja es pogueren documentar diferents paviments d'aquestes construccions a diverses cotes manifestant l'existència d'àmbits semisoterrats.

Aquestes construccions s'assentaven sobre un conjunt de dos –de vegades 3- estrats que de manera força uniforme van aparèixer en tots els sondejors i que comptaven en conjunt amb aproximadament 1m. de potència oferint grans quantitats de material ceràmic, carbons, fauna etc...aquest nivell d'un característic color marró-verdós, molt orgànic, sembla respondre a un nivell aportat amb voluntat de crear grans extensions de camps de conreu un cop foren englobats dins el tercer recinte murat, al s. XV. El nivell oferí material datable d'entre els segles XIV i XVII.

Sota aquests estrats hi trobarem una potentíssima capa d'argiles de color taronja que es veia afectada en diferents punts per estructures negatives – fosses per abocar rebutjos ceràmics baixmedievals-. Aquest estrat es documentà en una potència de 2 m. i anava variant la seva consistència i color a mesura que aprofundirem en els sondejors; l'argila s'anava degradant d'un taronja viu a un marró fosc a l'hora que progressivament guanyava en consistència. L'estrat oferí esporàdicament ceràmiques de cronologia tardorepublicana i altimperial romana no havent-se documentat, però, cap estructura d'aquesta cronologia.

Finalment, el nivell freàtic apareixia entre els 3'80 i els 4 m. de fondària.

Un cop oberts els sondejors i coneguda la potència estratigràfica de la finca es procedí a la retirada, amb dues màquines i sota supervisió de dos arqueòlegs, de la capa de runa que cobria tot el predi fruit de la demolició dels edificis d'època contemporània que ocupaven l'espai fins fa pocs anys.



Retirada de runes.

A banda de la runa, també, s'efectuà un primer rebaix amb màquines excavadores que permeteren eliminar els paviments dels segles XIX i XX pertanyents a les finques edificades en aquest predi a partir de la dècada de 1830 a excepció de la finca núm. 22-24 del carrer Guàrdia, l'edificació més antiga de la qual pertany a una casa-fàbrica edificada el 1796.

A mesura que l'espai quedava alliberat de runa l'equip d'arqueòlegs iniciava les feines de neteja i excavació. Així, l'estudi dels diferents àmbits s'inicia en sentit est-oest començant per la finca núm. 6 del carrer Arc del Teatre.

Finca núm. 6.

La neteja de la finca nombre 6 va permetre documentar la fonamentació de l'edifici construït aquí durant la primera meitat del segle XIX. Es tracta de potents fonamentacions obrades amb pedres i maons lligades amb morter de calç de color blanc de gran duresa que en tots els casos arriben a recolzar a la capa d'argiles amb nòduls de carbonat càlcic documentada als sondejos i que presenta material d'època romana.

Memòria conjunta de la intervenció arqueològica al carrer de l'Arc del Teatre, 6-14, carrer de Lancaster, 22-24, placeta d'Anna Murià, 1-2 i carrer de Guàrdia, 15-19. Codi 031/20.

L'edifici presenta planta rectangular amb 6 crugies de manera paral·lela al carrer Arc del Teatre amb un celobert al centre que comptava amb un pou de captació freàtica. A banda, a tocar de la façana del carrer l'edifici també comptava amb una gran fossa sèptica.

Les estructures vinculades a aquest edifici són les següents:

UE 1004: Mur obrat amb grans pedres i maons lligats amb morter de calç de color blanc de gran duresa. El mur discorre en sentit NE-SO amida 11,30 m. de llarg per 0,60 m. d'ample.

UE 1006: Mur obrat amb grans pedres i maons lligats amb morter de calç de color blanc de gran duresa. El mur discorre en sentit NE-SO amida 12,30 m. de llarg per 0,60 m. d'ample. Queda ubicat sota el tall de l'excavació.

UE 1008: Mur obrat amb grans pedres i maons lligats amb morter de calç de color blanc de gran duresa. El mur discorre en sentit NE-SO amida 12,45 m. de llarg per 0,60 m. d'ample.

UE 1010: Mur obrat amb grans pedres i maons lligats amb morter de calç de color blanc de gran duresa. El mur discorre en sentit SE-NO amida 2,50 m. de llarg per 0,60 m. d'ample.

UE 1012: Fossa sèptica obrada amb maons lligats amb morter de calç de color blanc de gran duresa. El mur discorre en sentit NO-SE amida 2,52 m. de llarg per 1,80 m. d'ample. Desmuntat gairebé en la seva totalitat en el moment de fer els edificis. Suposa la mitgera entre les finques Núm.6 i Núm. 8 del carrer Arc del teatre.

UE 1029: Mur obrat amb grans pedres i maons lligats amb morter de calç de color blanc de gran duresa. El mur discorre en sentit SE-NO amida 2,50 m. de llarg per 0,60 m. d'ample.

UE 1031: Mur obrat amb grans pedres i maons lligats amb morter de calç de color blanc de gran duresa. El mur discorre en sentit SE-NO amida 2,52 m. de llarg per 0,60 m. d'ample.

UE 1033: Mur obrat amb grans pedres i maons lligats amb morter de calç de color blanc de gran duresa. El mur discorre en sentit NO-SE amida 1,60 m. de llarg per 0,60 m. d'ample. Desmuntat gairebé en la seva totalitat en el moment

Memòria conjunta de la intervenció arqueològica al carrer de l'Arc del Teatre, 6-14, carrer de Lancaster, 22-24, placeta d'Anna Murià, 1-2 i carrer de Guàrdia, 15-19. Codi 031/20.

de fer els edificis. Suposa la mitgera entre les finques Núm.6 i Núm. 8 del carrer Arc del Teatre.

UE 1035: Basament de pilar de planta rectangular d'1mx 0,80m. Obrat amb grans pedres i maons lligats amb morter de calç de color blanc de gran duresa.

UE 1037: Basament de pilar de planta rectangular d'1mx 1,20m. Obrat amb grans pedres i maons lligats amb morter de calç de color blanc de gran duresa.

UE 1039: Basament de pilar de planta rectangular de 0,60 m. x 0,90m. Obrat amb grans pedres i maons lligats amb morter de calç de color blanc de gran duresa.

UE 1041: Basament de pilar de planta rectangular de 0,70 m. x 0,90 m . Obrat amb grans pedres i maons lligats amb morter de calç de color blanc de gran duresa.

UE 1048: Envà obrat amb maons lligats amb morter de calç de color blanc de gran duresa. El mur discorre en sentit NO-SE amida 2,52 m. de llarg per 0,20 m. d'ample.

UE 1055: Mur obrat amb grans pedres i maons lligats amb morter de calç de color blanc de gran duresa. El mur discorre en sentit SE-NO amida 2,52 m. de llarg per 0,60 m. d'ample.

L'excavació dins aquesta finca es prioritzà en dos sectors que conformaven una "L" un cop vam veure que gran part del predi no havia estat edificat en època antiga havent estat destinat a petites hortes. Així es decidí excavar d'una banda tota una franja en sentit mar-muntanya (perpendicular al sentit del carrer), de 2,5 m. d'ample a partir del mur UE 1019, i de l'altra tot l'espai al sud d'aquest mur que conformava l'àrea edificada en aquest sector.

L'estratigrafia documentada en la primera franja oferí una sèrie d'abocaments de terra amb gran quantitat de rebutjos ceràmics: plats i escudelles amb una primera cocción sense vidrar i d'altres ja vidrats i decorats.

En primer lloc l'estrat UE 1027-1016-1059-1017-1060, un nivell sorrenc de color gris amb carbons i fauna que oferí materials datables de finals del s. XVI i primer quart del segle XVII; vaixel·la decorada en reflex daurat amb tècnica de pinzell-pinta i importacions lígurs i de la Val d'Arno.

Memòria conjunta de la intervenció arqueològica al carrer de l'Arc del Teatre, 6-14, carrer de Lancaster, 22-24, placeta d'Anna Murià, 1-2 i carrer de Guàrdia, 15-19. Codi 031/20.

Per sota aquests nivells aparegueren uns altres de textura compacte i color marró fosc que es poden equiparar entre ells. Es tracta de les UE's 1063-1026-1065 i 1064, que oferiren materials idèntics als anteriors.

Aquests nivells cobrien la UE 1066, l'estrat d'argiles taronges amb carbonats càlcic i material romà que aparegué afectat a l'extrem nord de la franja per un retall, UE 1067, de funció indeterminada reblert per l'estrat UE 1068 el qual oferí materials datables del segle XV; vaixella decorada en verd i morat, blau valencià i blau gòtic català.



Retall UE 1067 un cop buidat.

Un cop exhaurida la primera franja l'equip d'arqueòlegs intervingué en una de nova, paral·lela al carrer, delimitada al sud pel tall-límit de la intervenció, al nord pel mur UE 1019 i a l'est pel mur UE 1021 .

El mur UE 1019 era obrat amb grans carreus i toves lligats amb morter de calç de color beix. El mur discorria en sentit NE-SO amidava 14,80 m. de llarg per 0,70 m. d'ample a nivell de fonamentació i de 0,50 m. a nivell de mur vist.

El mur UE 1021 havia estat construït amb grans carreus i toves lligats amb morter de calç de color beix. El mur discorre en sentit NO-SE amida 2,40 m. de

Memòria conjunta de la intervenció arqueològica al carrer de l'Arc del Teatre, 6-14, carrer de Lancaster, 22-24, placeta d'Anna Murià, 1-2 i carrer de Guàrdia, 15-19. Codi 031/20.

llarg per 0,70 m. d'ample a nivell de fonamentació i de 0,50 m. a nivell de mur vist.

L'estratigrafia dins aquest àmbit s'iniciava amb l'estrat UE 1015-1050, el qual a l'extrem sud de la finca havia conservat de manera molt precària restes d'un paviment per sobre seu, la UE 1049. La UE 1015-1050 un estrat de color marró clar amb runa oferí materials de mitjans segle XVII; vaixel·la de reflex daurat pinzell-pinta i blava catalana d'orles diverses.

Aquesta UE cobria les restes molt malmeses d'un paviment de cairons del quals només restava *in situ* el llit de morter que li feia de base, la UE 1024. Es tracta del paviment que funcionava originalment amb els murs UE 1021 i 1019.



Restes del paviment UE 1024.

Per sota aquest paviment aparegué en primer lloc l'estrat UE 1051, que oferí materials de finals del s. XVI o inicis del s. XVII; vaixel·la de reflex daurat pinzell-pinta i importacions ligurs.

A continuació vam excavar l'estrat UE 1062 un estrat argilós i compacte que apareixia afectat a l'extrem nord per un retall ovalat, UE 1061, que se'ns

Memòria conjunta de la intervenció arqueològica al carrer de l'Arc del Teatre, 6-14, carrer de Lancaster, 22-24, placeta d'Anna Murià, 1-2 i carrer de Guàrdia, 15-19. Codi 031/20.

presentava reblert per la UE 1058; un nivell sorrenc que oferí materials del segle XVI-inicis del XVII (vaixella de reflex daurat pinzell-pinta).

Aquesta UE 1062 es posava directament sobre l'estrat UE 1066, nivell en el que de moment donàvem l'excavació del sector com conclosa.

Finca núm. 8 i 10

Arran de l'excavació de l'actual finca núm. 8 es pogué documentar part d'una casa o taller que continuava en la contigua finca núm. 10.

Les estructures de l'actual finca construïda al segle XIX són les següents:

UE 1033: Mur obrat amb grans pedres i maons lligats amb morter de calç de color blanc de gran duresa. Fa de mitgera entre les finques 6 i 8 del carrer Arc del teatre. El mur discorre en sentit SE-NO amida 20 m. de llarg per 0,60 m. d'ample.

UE 2014: Mur obrat amb grans pedres i maons lligats amb morter de calç de color blanc de gran duresa. Fa de mitgera entre les finques 8 i 10 del carrer Arc del teatre. El mur discorre en sentit SE-NO amida 20 m. de llarg per 0,60 m. d'ample.

UE 2020: Mur obrat amb grans pedres i maons lligats amb morter de calç de color blanc de gran duresa. El mur discorre en sentit NO-SE amida 3,80 m. de llarg per 0,50 m. d'ample.

UE 2022: Claveguera obrada amb grans pedres i maons lligats amb morter de calç de color blanc de gran duresa. Desguassa a la fossa sèptica UE 2024 amida 3,22 m. de llarg per 0,90 m. d'ample tenint cada mur 0,30 m. d'ample.

UE 2024: Fossa sèptica obrat amb grans pedres i maons lligats amb morter de calç de color blanc de gran duresa. L'estructura compta amb una amplada d' 1,80 m. i una llargada vista de 2 m. amb murs de 0,40 m. d'ample.

UE 2026: Pou de planta quadrada d'1,15 m. de costat. Obrat amb maons lligats amb morter de calç que conformen murs de 0,15 m. d'ample.

UE 2032: Mur obrat amb grans pedres i maons lligats amb morter de calç de color blanc de gran duresa. El mur discorre en sentit NE-SO amida 1,80 m. de llarg per 0,50 m. d'ample.

Memòria conjunta de la intervenció arqueològica al carrer de l'Arc del Teatre, 6-14, carrer de Lancaster, 22-24, placeta d'Anna Murià, 1-2 i carrer de Guàrdia, 15-19. Codi 031/20.

UE 2040: Mur obrat amb grans pedres i maons lligats amb morter de calç de color blanc de gran duresa. El mur discorre en sentit NE-SO amida 1,80 m. de llarg per 0,50 m. d'ample.

Totes aquestes estructures afectaven una construcció anterior el límit nord del qual era el mur UE 2002 mentre que pel cantó sud tenia continuïtat en la finca següent.

El mur UE 2002 el qual era obrat amb grans carreus i toves lligats amb morter de calç de color beix. El mur discorria en sentit NO-SE amidava 14,80 m. de llarg per 0,70 m. d'ample a nivell de fonamentació i de 0,50 m. a nivell de mur vist.

Funcionant amb aquest mur de manera perpendicular trobarem un altre mur, la UE 2017 al est del qual excavarem una petita habitació pavimentada amb el sòl de cairons UE 2038.

Aquest paviment cobria un estrat de sorres taronja, la UE 2041 que únicament oferí ceràmiques vidrades posant-se per sota d'un nou paviment de cairons, la UE 2124.

Sota aquest nou paviment s'excavà l'estrat UE 2147 que oferí materials del segle XVI (ceràmica de reflex metàl·lic i blava de Barcelona), el qual apareixia afectat per un retall ovalat, la UE 2148, reblerta per l'estrat UE 2149. Finalment, sota l'estrat UE 2147 aparegué la capa d'argiles UE 1066 on s'abandonà momentàniament l'excavació.

Al nord de l'envà UE 2017 es registrà un paviment de toves i rajoles, UE 2018, disposat a junt seguit, que ocupava tota l'actual finca nº 8 i part de la nº 10 i s'allargava des de l'envà mencionat en direcció nord 8,50 m. on acabava sobtadament sobre el mur UE 2056 donant pas al pati de la casa.

Aquest paviment es trobava envoltant una bassa doble conformada pels murs UE 2139, 2010, 2016 i un quart que havia desaparegut. Cada bassa feia 4,60 m d'ample per 4,20 m. de llarg i estaven separades per l'envà UE 2141. Aquestes basses o safarejos estaven pavimentats amb rajoles disposades a la mescla sobre una potent base de morter i pedra encofrada d'1 m. de potència.



Basses UE 2060.

En la seva darrera fase de funcionament la bassa oest havia quedat totalment inutilitzada mitjançant el mur UE 2110 que compartimentava l'espai i el paviment UE 2050, mentre que l'oriental s'havia vist reduïda mitjançant el dipòsit UE 2044 aprofitant el paviment preexistent. Aquest petit dipòsit de planta quadrada d'1'20 de costat intern comptava amb un sistema de desguàs, UE 2111, basat en un petit tub de peces ceràmiques que desguassava a la claveguera UE 2058-2022, la qual passava sota el paviment UE 2018.

A l'exterior de l'angle nord-oest de les basses el paviment 2126 comptava amb un altre per sobre d'ídèntiques característiques, la UE 2069, que es prolongava per tot el costat oest de la bassa en una llargada de 3,60 i una amplada d'1,30 m.



Paviment UE 2069.

Un cop aixecat el paviment UE 2018 al voltant de les basses s'excavà la UE 2042; un nivell de terres sorrenques que oferí materials de la segona meitat del segle XVIII (ceràmiques blaves de l'arracada i de la cirereta, *taches noires*, à la plume...). Sota aquest nivell documentàrem un nou paviment, la UE 2015-2129, construït amb una barreja de toves disposades a junt seguit i rajoles a trencajunt. Aquest paviment funcionava amb les basses UE 2060 i amb una sèrie de petits envans que, suposem conformaven diferents estances, una d'elles, delimitada pels envans UE 2100 al nord i UE 2004 al sud apareixia amb el paviment cobert per una gruixuda capa de calç de manera aleatòria i amb una sèrie de forats practicats.

El paviment terminava al mateix punt que l'anterior tenint, en aquest cas tenint tres basaments de pilar o columna conservats, obrats amb rajols lligats amb morter de calç i amb unes mides de 50 per 50 cm. que podien conformar un pòrtic que donaria pas al pati posterior. Es tracta de les UE's 2196, 2198 i 2200.

Memòria conjunta de la intervenció arqueològica al carrer de l'Arc del Teatre, 6-14, carrer de Lancaster, 22-24, placeta d'Anna Murià, 1-2 i carrer de Guàrdia, 15-19. Codi 031/20.

A la part occidental de les basses, ja dins l'actual finca núm. 10, el paviment UE 2129 limitava amb l'envà UE 3010 el qual discorria en sentit nord-sud de manera obliqua a l'articulació de les finques.

La part sud de la finca 10 comptava amb una sèrie d'estructures les fosses sèptiques UE 3055 i 3008 i el pou de captació 2064 que es recolzaven en un potent mur, UE 4006, paral·lel al carrer arc del teatre que semblava funcionar amb dos paviments successius de cairons i rajols, les UE's 3050 i 3046. Aquest mur UE 4006 funcionava amb un altre de perpendicular que es perdia sota el tall sud de l'excavació, el mur UE 3086.

Finalment, la sota aquest conjunt de paviments que envolten les basses es documentà a l'àmbit més oriental de la finca 8 les restes molt precàries d'una sèrie de paviments de ocupaven els àmbits d'aquesta zona.

En primer lloc, a l'est de l'envà UE 2071 trobarem les restes molt malmeses—només restava el llit de calç—, del paviment UE 2158. També dins aquest àmbit i encastat a la cara est de l'envà 2071 s'exhumà un vas de pedra que havia de funcionar amb el paviment UE 2158.

A l'oest de l'envà UE 2071 s'exhumaren les restes del paviment de toves UE 2125 i al sud de l'envà 2004 el paviment de toves a junt seguit UE 2124.

La part occidental de les basses estava ocupada en aquest cas pel paviment UE 2132-3058- 2132, obrat amb rajoles disposades a trencajunt.

El sector més proper al carrer Arc del teatre era ocupat per un paviment, UE 3045, que mostrava un disseny diferent; es tracta de toves disposades de punta amb una sèrie de línies en sentit est-oest de rajoles quadrades decorades tant en blau com en policromia. Les rajoles, malgrat estaven col·locades amb una certa intenció apareixien barrejades probablement en ser reaprofitades. Aquest paviment també apareixia cobert amb una capa de calç molt endurida fruit de les feines desenvolupades en aquests espais. El paviment es continuava a la finca 12-14.



Paviment UE 3045.

Finalment, sota aquests últims paviments vam excavar la UE 3066-3065, un estrat sorrenc de color marró que oferí materials del s. XVI (ceràmiques de reflex daurat amb tècnica de pinzell-pinta).

Aquest nivell aparegué dins la finca núm. 8 afectat per les estructures que articularen l'espai en el primer moment d'urbanitzar l'espai; es tracta dels envans UE 2004 i 2071 que juntament amb el mur de separació de finques UE 2002 i un de paral·lel, la UE 2098 conformaren la primera edificació d'aquesta parcel·la.

A l'oest de l'envà 2071, es documentà la presència d'una estructura circular, UE 2123 – molt malmesa per les estructures de fases posteriors. Es tracta d'una possible estructura de combustió / farga obrada amb maons lligats amb morter de calç de color taronja i presentava planta circular d'1,30 m. de diàmetre.



Estructura UE 2123 en primer pla i UE 2158 l'altra banda de l'envà UE 2071.

A continuació intervinguérem a la zona del pati de les finques 8 i 10; l'espai entre els pilars que fonamentaven el pòrtic que donava accés al pati i el mur UE 2008 que feia de límit nord de les finques que tenien l'accés al carrer Arc del teatre.

Dins aquest pati va documentar, en primer lloc, un mur de compartimentació, UE 2010, perpendicular al carrer arc del teatre i obrat amb grans pedres i maons lligats amb morter de calç de color beix. El mur discorria en sentit NO-SE amidava 9,60 m. de llarg per 0,50 m. d'ample. Es recolza al mur UE 2008 i al basament de pilar UE 2146.

Recolzat a l'angle est d'aquests dos murs s'exhumà la fossa sèptica UE 2074; obrada amb grans pedres i maons lligats amb morter de calç de color beix. Presentava planta rectangular de 2,20 m. de llarg per 1,95 m. d'ample i els murs presentaven una amplada de 0,35 m. El nivell d'amortització de l'estructura, UE 2075, presentava materials datables del segle XIX (blava de la cirereta).



Fossa sèptica UE 2074.

La banda occidental del que posteriorment serà la finca núm. 10 quedava delimitat pel mur UE 2010 a l'est i 3004 a l'oest, tots dos murs bastits en època moderna. En l'espai entre els dos murs, que comptava amb una amplada de 5 m., es van excavar dues estructures bessones de caire industrial, probablement petites premses, es tracta de la UE 3012 i 3016. Presentaven planta trapezoïdal amb un dels extrems arrodonits i eren obrades amb pedres i maons lligats amb morter de calç blanc fent 1,20 m. de llarg per 0,80 m. d'ample.

Memòria conjunta de la intervenció arqueològica al carrer de l'Arc del Teatre, 6-14, carrer de Lancaster, 22-24, placeta d'Anna Murià, 1-2 i carrer de Guàrdia, 15-19. Codi 031/20.



Estructures UE 3012 i 3016.

Al sud d'aquestes estructures i a tocar del mur UE 3004 es va intervenir en la sitja UE 3030, que presentava 1 m. de diàmetre i 1,5 m. de fondària, secció cilíndrica i fons còncav. L'estrat de rebliment de l'estructura, UE 3029, oferí material ceràmic datable del s. XVIII (blaves d'influència francesa, decorades amb orles i puntes i "de l'arracada").



Sitja UE 3030 un cop buidada.

Finca núm. 12-14.

La intervenció a la finca 12-14 del carrer Arc del teatre va permetre documentar en primer lloc les estructures relacionades amb l'edifici construït aquí durant la primera meitat del segle XIX i les reformes dutes al llarg del segle XX.

Les estructures del segle XIX són les següents:

UE 2054: Envà obrat amb maons lligats amb morter de calç de color blanc. L'envà discorria en sentit NO-SE amidava 2,20 m. de llarg per 0,15 m. d'ample.

UE 2066: Fossa sèptica obrada amb grans pedres i maons de 0,27 m. d'ample i lligats amb morter de calç de color blanc de gran duresa. Amidava 1,70 m. per 1,75 m.

UE 2068: Mur obrat amb grans pedres i maons lligats amb morter de calç de color blanc de gran duresa. El mur discorria en sentit NO-SE amidava 6,53 m. de llarg per 0,60 m. d'ample.

UE 2174: Possible base d'escala de planta rectangular obrat amb grans pedres i maons lligats amb morter de calç de color blanc de gran duresa. Amidava 1,85 m. de llarg per 0,90 m. d'ample.

UE 3018: Mur que suposa la façana posterior de la finca Núm. 10 obrat amb grans pedres i maons lligats amb morter de calç de color blanc de gran duresa. El mur discorria en sentit NE-SO amidava 9 m. de llarg per 0,35 m. d'ample.

UE 3034: Mur obrat amb grans pedres i maons lligats amb morter de calç de color blanc de gran duresa. El mur discorria en sentit NE-SO amidava 3,55 m. de llarg per 0,50 m. d'ample.

UE 3038: Mur tancament intern fa 2,10 de llarg i 0,40 d'ample, obrat amb grans pedres i maons lligats amb morter de calç de color blanc de gran duresa. El mur discorria en sentit NO-SE.

Aquest murs, que dibuixaven les línies mestres de l'edificació bastida al segle XIX foren complementats al llarg del segle XX amb altres que compartimentaren l'edifici original. Es tracta dels murs:

UE 2080: Mur obrat amb encofrat de ciment *portland* i maons. El mur discorria en sentit NE-SO i amidava 3,30 m. de llarg per 0,50 m. d'ample.

Memòria conjunta de la intervenció arqueològica al carrer de l'Arc del Teatre, 6-14, carrer de Lancaster, 22-24, placeta d'Anna Murià, 1-2 i carrer de Guàrdia, 15-19. Codi 031/20.

UE 2082: Mur obrat amb encofrat de ciment *portland* i maons. El mur discorria en sentit NE-SO i amidava 3,30 m. de llarg per 0,50 m. d'ample.

UE 2084: Mur obrat amb encofrat de ciment *portland* i maons. El mur discorria en sentit NE-SO i amidava 1 m. de llarg per 0,50 m. d'ample.

UE 3026: Mur obrat amb encofrat de ciment *portland* i maons. El mur discorria en sentit NE-SO i amidava 5,10 m. de llarg per 0,50 m. d'ample.

UE 3028: Mur obrat amb encofrat de ciment *portland* i maons. El mur discorria en sentit NE-SO i amidava 5,10 m. de llarg per 0,50 m. d'ample.

A partir d'aquí a la finca núm. 10 documentà la continuació de l'edifici construït en base al mur UE 4006 documentat a la finca núm. 10 i que comptava amb el seu tancament aquí mitjançant el mur UE 4008.

Al nord d'aquest edifici hi trobarem les restes d'una fossa sèptica, UE 4014, del qual només s'havia conservat un muret obrat amb encofrat de pedres i rajols lligats amb morter de calç de color beix. El mur discorria en sentit NO-SE amidava 0,85 m. de llarg per 0,33 m. d'ample. Sembla que s'havia conservat per de la claveguera que hi desguassava, la UE 4133, que era obrada amb grans pedres i maons lligades amb morter de calç beix i discorria en sentit NE-SO. Amidava 2,30 m. de llarg per 0,30 m. d'ample.

Entre aquesta claveguera i el mur UE 4006 aparegué un altre, UE 4104, que s'havia conservat de manera molt precària. L'estructura era obrada amb grans pedres lligades amb morter de calç beix. El mur discorria en sentit NE-SO i amidava 2,60 m. de llarg per 0,50 m. d'ample.

D'altra banda al nord de la claveguera aparegueren dos murs més; un de paral·lel al 4104, la UE 4061, i un de perpendicular, la UE 4059.

El mur 4061 estava construït amb grans pedres lligades amb morter de calç beix i discorria en sentit NE-SO fent 1,70 m. de llarg per 0,40 m. d'ample.

Finalment, el mur UE 4059 estava construït amb idèntica factura i s'orientava en sentit NO-SE fent 1,70 m. de llarg per 0,30 m. d'ample.

Totes aquestes estructures al nord del mur UE 4006 havien estat arrasades al s. XIX. Les estructures 4104, 4061 i 4059 eren cobertes per la UE 4094-4124, un estrat argilós amb material de ple s. XVII (blava catalana d'orles diverses) i

Memòria conjunta de la intervenció arqueològica al carrer de l'Arc del Teatre, 6-14, carrer de Lancaster, 22-24, placeta d'Anna Murià, 1-2 i carrer de Guàrdia, 15-19. Codi 031/20.

tallaven els estrats UE 4130 i 4131 amb materials que oferiren una cronologia de finals del s. XVI-inicis del segle XVII (blava de Barcelona i reflex daurat pinzell-pinta).

D'altra banda la fossa sèptica UE 4014 i la seva claveguera UE 4133 que funcionaven amb l'edifici conformat pels murs UE 4006 i 4008, tallaven l'estrat UE 4094-4124.

A l'espai intern d'aquest edifici excavàrem en primer lloc una rasa, UE 4016, perpendicular al mur 4006, reblerta per l'estrat UE 4017, que oferí materials d'inici del s- XVIII (Blava de la botifarra). Dins la rasa, a més, trobàrem l'arrencament d'un potent mur, UE 4140, que restà inacabat. Pensem que es tracta d'una temptativa de finalitzar l'edifici en aquest punt. Finalment el mur de tancament s'efectuà 0,70 m. més a l'oest amb el mur UE 4008. Aquest fet s'aprecia perfectament també en la cara externa del mur UE 4006 on un primer segment d'encofrat acaba en el punt on tenim l'arrencament del mur UE 4140 i un altre segment d'encofrat s'allarga, finalment fins al mur 4008.



Edifici conformat pels murs UE 4006 i UE 4008 i arrencament del mur UE 4140.



Cara externa del mur UE 4006. S'aprecia el final de l'encofrat original al punt on arrencava el mur UE 4140 en direcció al carrer Arc del Teatre.

La rasa tallava en primer lloc l'estrat UE 4015-4173, que oferí materials de la primera meitat del s. XVII (Blava catalana i maiòlica ligur). Aquest estrat cobria el paviment UE 4095 ja documentat a la finca anterior com a UE 3045. En aquest sector el paviment era obrat amb toves quadrades disposades de punta amb dues línies de rajoles, cada línia amb un model diferent, decorades en blau gòtic. Finalment, sota el paviment s'excavà la UE 4139-4175, un nivell sorrenc amb materials del segle XVII (blava catalana, maiòlica ligur i reflexos daurats pinzell-pinta).

A l'oest del mur del segle XIX UE 4023 – que dividia la finca 12 de la 14-, actuarem dins l'última edificació antiga. Aquesta tenia com a límit oriental el mur UE 4200, el qual havia quedat desmuntat parcialment a finals del segle XVIII en obrir un pou de captació freàtica, UE 4201, i espoliat totalment al s. XIX en edificar els nous edificis.

L'edifici del segle XIX en trobar el pou, malgrat que aquest ja era reblert, salvà l'estructura mitjançant un arc de descàrrega.



Pou UE 4201 i arc de descàrrega d'època contemporània.

Aquest edifici que se'ns obria a l'est del mur arrasat UE 4200 comptava al nord amb el mur de tancament UE 4047, el qual era obrat amb grans pedres lligades amb morter de calç beix. El mur s'havia conservat en una llargada de 2,10 m. i 0,50 m. d'ample.

De manera paral·lela a aquest, a 2,80 m. en direcció sud teníem un mur de compartimentació, UE 4027, d'idèntica factura a 2,20 m. més en la mateixa direcció un nou mur paral·lel, la UE 4152. A l'espai entre aquests dos darrers murs i recolzat a les restes del mur UE 4200 vam exhumar la pilastra UE 4032 que feia 0,70 per 0,80 m.

Funcionant amb tot aquest entramat de murs únicament documentàrem el paviment de rajoles disposades a la mescla, la UE 4110.

Sota aquest enrajolat vam aixecar l'estrat 4111, un nivell de color marró fosc sorrenc que oferí materials datables del segle XVIII (blaves d'influència francesa). A continuació l'estrat 4116, una capa de sorres de platja sense material i per sota la UE 4117; un estrat sorrenc de color beix amb gran quantitat de material ceràmic que remet al s. XVIII (blaves d'influència francesa).



Estrat UE 4117 cobrint el paviment UE 4153.

Aquest estrat cobria un paviment de rajoles disposades a la mescla que funcionava amb els murs UE 4152, 4047 i amb les restes del mur UE 4200.

Aquest paviment funcionava amb una altra habitació semisoterrada bastida mitjançant els murs UE 4035 i 4204. Aquesta habitació, que es perdia sota el tall sud de l'excavació comptava amb un paviment de rajoles a la mescla mig metre més baix que el paviment UE 4153.

Sota el paviment de rajoles s'exhumà l'estrat UE 4173, un nivell argilo-sorrenc de color marró fosc que oferí materials d'inicis del segle XVII (maiòlica lligur i blava catalana). L'estrat cobria les restes molt desfetes del paviment de toves disposades en punta UE 4174 documentat ja a les finques 10 i 12.



Paviment UE 4153.

Finalment, sota aquest paviment exhumàrem l'estrat UE 4175, que oferí materials d'inicis del s. XVII (vaixel·la de reflex daurat pinzell-pinta, importacions lígurs i blava catalana de la ditada).

Al nord del mur UE 4047 vam detectar la presència d'una estructura molt malmesa, la fossa sèptica UE 4206. El nivell de rebliment de l'estructura ens permeté datar la seva amortització al segle XIX (blava d'orles i puntes i de la cirereta).

L'excavació de la zona posterior o de pati de la finca 12 va permetre documentar un parell d'estructures de caràcter industrial i funció indeterminada. En primer lloc, trobem l'estructura UE 4083, recolzada a l'est al mur UE 3004 que separa les propietats 10 i 12.4083

Es tracta d'una gran estructura circular de 4 m. de diàmetre que suposa un rebaix en el terreny de 0,40 m. on es documentaren una successió de paviments de calç i capes d'escòria de ferro. Sembla funcionar amb una fonamentació central, UE 4145, obrada amb pedres lligades amb morter de calç blanc. S'havien conservat algunes toves del darrer paviment al costat est.

Memòria conjunta de la intervenció arqueològica al carrer de l'Arc del Teatre, 6-14, carrer de Lancaster, 22-24, placeta d'Anna Murià, 1-2 i carrer de Guàrdia, 15-19. Codi 031/20.



Estructura UE 4083.

Al nord d'aquesta i aprofitant l'angle nord-est de la finca s'intervingué a l'estructura 4087; una possible estructura de combustió / farga obrada amb maons lligats amb morter de calç de color taronja. Presenta planta circular d'1,60 m. de diàmetre amb un espai central de planta rectangular enrajolat. Funciona amb un espai semisoterrat d'1,30 m. per 1.60 m.



Estructura UE 4087.

Memòria conjunta de la intervenció arqueològica al carrer de l'Arc del Teatre, 6-14, carrer de Lancaster, 22-24, placeta d'Anna Murià, 1-2 i carrer de Guàrdia, 15-19. Codi 031/20.

Seguint amb la zona dels patis, a l'extrem nord de la finca 14 l'equip va excavar un pou o sínia de planta rectangular, UE 4091, amb un dels costats apuntat que era obrat amb pedres i rajoles lligades amb morter de calç taronja i comptava amb alguns encaixos interns. Amidava 1,50 m. de llarg per 1,30 m. d'ample. El mur de tancament del costat oest



Pou UE 4091.

Un cop exhaurits els àmbits construïts i documentades i excavades aquestes fases d'ocupació es va procedir al seu desmuntatge, una vegada sol·licitat a la Direcció General de Patrimoni Cultural, amb el corresponent informe per tal de poder continuar amb el rebaix del solar.

Segona fase

Un cop alliberat el solar de les estructures documentades i excavades en la primera fase, es va continuar amb el control del rebaix del solar. Aquest es va practicar en tres actuacions segons la cota de rebaix:

La primera es situa entre les cotes 3,60 -1,60 m snm. El control d'aquest rebaix va permetre ampliar la seqüència estratigràfica des de la UE 7000 - estrat on s'havia abandonat l'excavació a la primera fase-; una capa d'argiles de tonalitat vermellosa amb presència de conquilles i material romà que arribava fins la cota 2,40 m snm aproximadament, mostrant una lleugera pendent cap el carrer Guardia (nord-oest). Seguidament, es va exhumar la UE 8000, un estrat llimós amb sorres i conquilles i material romà, fins la cota 1,60. Aquest rebaix es va aturar a l'inici de la UE 9000 uns llims de to groguenc amb conquilles que contenia restes disperses de material prehistòric, i en el qual es van documentar diversos retalls d'època romana. A partir d'aquesta cota, les obres de fonamentació comportaven la realització de més de 80 batatges de diferents mides que s'havien de practicar a la cota 1,60 m snm, per damunt del nivell freàtic. Aquests murs pantalles realitzats amb pala bivalva hidràulica i la injecció de llots podien perjudicar les restes prehistòriques que s'havien detectat en cotes al voltant d'1,40 i 1,50 m snm, a 10 cm per sota dels treballs. Davant de la impossibilitat de continuar el rebaix fins les cotes arqueològiques, la promotora va estar d'acord en la realització de dos sondejos en dues zones concretes de 64 i 72 m² respectivament. En aquests, la cota final de l'excavació es situa al voltant dels 0,70 m snm, sense poder arribar més avall donada la presència del nivell freàtic que impossibilitava la seva excavació.

Memòria conjunta de la intervenció arqueològica al carrer de l'Arc del Teatre, 6-14, carrer de Lancaster, 22-24, placeta d'Anna Murià, 1-2 i carrer de Guàrdia, 15-19. Codi 031/20.



Inici dels treballs UE 7000.



Sondeig 1. Sector nord-oest, al costat del carrer de Guàrdia



Sondeig 2. Sector nord, entre edificis interiors

El segon rebaix es va practicar entre les cotes 1,60 i 0,70 m snm un cop instal·lades la xarxa de bombes per fer baixar el nivell freàtic del solar que impedia continuar amb els treballs de rebaix. En aquesta actuació, l'estrat afectat per l'excavació va ser la UE 9000, llims de to groguenc amb conquilles, la UE 9100 estrat llimós amb sorres i amb una coloració fosca que podria correspondre a una major presència de matèria orgànica (entre la cota 1,50 i 1,30 m snm), la UE 10000 (cota inicial 1,40 m snm) definida per uns llims de to gris amb molta presència de matèria orgànica, la UE 10100 corresponen a un estrat llimós amb presència de sorres i taques d'oxidació que indicava un procés d'edaficació. En el control arqueològic no es van documentar restes estructurals de les ocupacions humanes. Tan sols es van documentar restes ceràmiques disperses en el moment del rebaix dels estrats documentats en els sondejos practicats.



Treballs d'excavació entre la cota 1,60 i 0.70.

El tercer rebaix es va practicar entre les cotes 0,70 m i -0.40 m snm. En aquest cas, els estrats afectats van ser la UE 10200 (estrat llimós de tonalitat grisa que presenta carbonatacions i conquilles, afectat pel nivell freàtic). A partir de la darrera cota el rebaix va continuar fins cota d'obra però no es procedeix al control arqueològic donat que es tracta d'estrats geològics i no antròpics. En aquest cas, el control dels treballs va proporcionar les restes d'un retall indeterminat (UE 10201) i una estructura de combustió prehistòrica (UE 10231), tots dos retallats a la UE 10200.

Memòria conjunta de la intervenció arqueològica al carrer de l'Arc del Teatre, 6-14, carrer de Lancaster, 22-24, placeta d'Anna Murià, 1-2 i carrer de Guàrdia, 15-19. Codi 031/20.



Darrer control del rebaix del solar.



Fase final del rebaix.

Memòria conjunta de la intervenció arqueològica al carrer de l'Arc del Teatre, 6-14, carrer de Lancaster, 22-24, placeta d'Anna Murià, 1-2 i carrer de Guàrdia, 15-19. Codi 031/20.

Afectant aquesta estratigrafia excavàrem un conjunt d'estructures d'època històrica que podem agrupar en 4 fases cronològiques: moderna, baix-medieval, romana baix-imperial i romana alt-imperial.

Les estructures **d'època moderna** documentades són les següents:

UE 7001. Retall de funcionalitat indeterminada de planta ovalada de 2,60 x 0,90 m amb una fondària de 0,40 m. Presentava un farciment, UE 7002 d'argiles i sorres amb materials del segle XVI (reflex metàl·lic pinzell pinta, blava de Barcelona).



P

Planta Inicial del retall UE 7001

UE 7032. Retall de planta rectangular d'1,43 x 1,18 d'1 m de fondària amb una secció cúbica. Presentava un farciment, UE 7033, d'argiles i sorres amb materials del segle XVI (blava catalana i reflex daurat) que correspon al moment d'amortització de l'estructura.



Planta final del retall Ue 7032

UE 7038. Retall de planta rectangular d'1,60 x 1,70 m amb una fondària de 0,56 m, entre la cota 2,60 i 2,04, amb una secció cúbica. El farciment, UE 7039

Memòria conjunta de la intervenció arqueològica al carrer de l'Arc del Teatre, 6-14, carrer de Lancaster, 22-24, placeta d'Anna Murià, 1-2 i carrer de Guàrdia, 15-19. Codi 031/20.

presentava una coloració gris i negre producte de restes orgàniques amb presència de materials ceràmics amb una datació de la primera meitat del segle XVIII (blava d'influència francesa).



Planta Inicial retall UE 7038



Planta Final retall Ue 7038

UE 7016. Estructura excavada i construïda de planta rectangular, amb parets de 0,30-0,40 m d'ample de carreus rectangulars (0,30 x 0,40 m) lligats amb morter de sorres i argila.

Aquestes presenten encaixos laterals de 0,15 x 0,20 m en les parets més llargues. Les dimensions exteriors són de 2,36 x 1,70 m, i les interiors d'1,60 x 0,90 m. Localitzada a la cota 3,27 m snm s'ha excavat fins la cota 1,57 m snm. El seu nivell de rebliment, UE 7021



està compost per sorres, runes i enderroc de la mateixa estructura i s'ha recuperat material dels segles XV-XVI (blava de Barcelona). Sembla tractar-se d'un dipòsit o d'una estructura d'extracció d'aigua. Les parets presenten superfícies ennegrides a conseqüència de foc.

Memòria conjunta de la intervenció arqueològica al carrer de l'Arc del Teatre, 6-14, carrer de Lancaster, 22-24, placeta d'Anna Murià, 1-2 i carrer de Guàrdia, 15-19. Codi 031/20.

UE 7014. Retall de planta circular de 4,10 m de diàmetre localitzat a la cota 3,13 m snm, amb farciment de cendres i argiles i que es troba retallat per la UE 7016. En el seu farciment s'han documentat tres estrats diferenciats; UE 7015, - estrat d'arrasament de l'estructura UE 7014 definit per sorres i argiles-, UE 7025 - una capa de cendres i material constructiu cremat- i, finalment la UE 7029, un estrat argilós-sorrenc. El material documentat el situa la destrucció de l'estructura als segles XV-XVI (ceràmica blava de Barcelona i reflex daurat).



Planta inicial del retall UE 7014 i de l'estructura UE 7016



Planta final del retall UE 7014 i de l'estructura UE 7016

Les estructures **d'època baix medieval** (segles XIII-XIV) documentades són les següents:

UE 7043. Retall de planta quadrangular de 0,80 m de costat amb una fondària documentada de 0,30 m, entre les cotes 2,70 i 2,38 m snm. Presentava un farciment UE 7044, d'argiles i sorres amb materials probablement d'època baix-medieval (vidrades) que correspon al moment d'amortització de l'estructura.



Planta final del retall UE 7043

UE 7007. Retall de planta circular de 2 m de diàmetre que sembla correspondre a una sitja o estructura d'emmagatzematge. Localitzat a la cota 3,06 m snm s'ha excavat fins la cota 1,26 m snm, en total 1,80. Presentava un farciment, UE 7008, d'argiles i sorres amb materials del segle XIII-XIV (decoracions de verd-manganès i blau i reflex metàl·lic valencià).



Planta final del retall UE 7007

UE 7010. Estructura de planta rectangular de 2,70 x 2,30 m a la part inicial i d'1,90 x 1,70 m a la part final. Localitzat a la cota 3 m snm s'ha excavat fins la 1,39 m snm, un total d'1,60 m de potència. Presentava un farciment d'argiles i sorres, UE 7011, amb materials constructius amb restes de morter i material ceràmic del segle XV (decoracions de verd-manganès, blau valencià i blava de Barcelona).

Planta final del retall UE 7010



UE 7024. Retall negatiu de planta circular de de 2,50 m de diàmetre amb una fondària documentada fins el nivell freàtic d'1,20 m., entre les cotes 2,20 i 1,02 m snm. Presentava un nivell de farciment, UE 7026, d'argiles i sorres amb materials del segle XV (verd-manganès, blava valenciana, blava de Barcelona) que correspon al moment d'amortització de l'estructura. S'han recuperat gran quantitat de fragments de catúfols que indiquen la possibilitat de que es tractaria de les restes d'una sínia. Així, a la cota 1,40 l'estructura presenta una reducció del diàmetre de 0,50 m que correspondria al coll de la sínia, fins arribar al nivell freàtic. En el marge est del retall, s'ha documentat un retall rectangular, UE 7019, que estaria relacionat amb una part de l'estructura de la sínia. El rebliment, UE 7020, estava definit per argiles i sorres amb pedres.



Detall dels fragments de catúfols de la UE 7026



Planta final del retall UE 7024

UE 7027. Pou de planta irregular amb tendència circular de 2'20 m. de diàmetre i 1,20 m. de fondària. El nivell de l'enderroc del pou i a la seva amortització, UE 7028, presentava material del segle XIV-XV (verd gòtic, verd-manganès i blau valencià) A partir de la cota 1,80 m snm s'ha localitzat la part construïda del pou, que consta de pedres escairades de diferents mides lligades amb morter de sorra, i que presenta uns 0,70 m d'alçat.. A la zona nord del retall inicial, s'ha documentat un altre retall, UE 7040, de planta semicircular que estaria tallat per aquell. El farciment no presenta una diferencia cronològica, per la qual cosa, podria estar relacionat amb l'amortització del pou o amb el seu arrasament.



Pou UE 7027.



UE 7034. Retall de planta circular d' 1,44 m. de diàmetre i secció cilíndrica de 0,70 m. de fondària. El seu rebliment, UE 7035, estava definit per llims i sorres de to gris amb presència de material ceràmic amb una adscripció cronològica àmplia, entre el segle XIII i època romana (ceràmica melada i comuna oxidada romana).



Les estructures **d'època romana** documentades són les següents:

UE 8001. Retall de planta inicial circular de 2 m. de diàmetre amb una fondària documentada fins el nivell freàtic d'1,4 m. Presentava un farciment, UE 8002, d'argiles i sorres amb materials del segle I-II dne que correspon al moment d'amortització de l'estructura. Així, a la cota 1,40 l'estructura presenta una reducció del diàmetre a 1,24 m. que correspondria a la forma original de l'estructura que hem identificat com a un pou. Es deixà d'excavar a nivell del freàtic.

UE 8003. Retall de planta circular d'1,80 m. de diàmetre amb una fondària documentada d'1,42 m. El seu estrat d'amortització, UE 8004, estava definit per argiles i sorres amb presència de pedres escairades de diferents mides (entre

Memòria conjunta de la intervenció arqueològica al carrer de l'Arc del Teatre, 6-14, carrer de Lancaster, 22-24, placeta d'Anna Murià, 1-2 i carrer de Guàrdia, 15-19. Codi 031/20.

0,20 i 0,40 m) que correspondrien a la destrucció de l'estructura aèria del retall, el qual sembla correspondre a un pou o estructura relacionada amb l'extracció d'aigua. El material ceràmic recollit ens permet atorgar una cronologia de a partir de finals del s. II dne.



Planta Inicial de les UE 8001, esquerra, i 8003, dreta.



Planta final de la UE 8001



Planta final de la UE 8003

UE 8005. Retall de planta inicial circular d'1,90 m de diàmetre, amb una fondària



Memòria conjunta de la intervenció arqueològica al carrer de l'Arc del Teatre, 6-14, carrer de Lancaster, 22-24, placeta d'Anna Murià, 1-2 i carrer de Guàrdia, 15-19. Codi 031/20.

total de 0,68 m. Presentava un farciment, UE 8006, d'argiles i sorres amb material romà del segle I d'ne (comunes romanes, terra sigil·lada sud-gal·lica, àmfora itàlica).



UE 8007. Retall de planta semicircular que presenta un diàmetre d'1,60 m. i una fondària de 30 cm. El seu farciment, UE 8008, estava definit per argiles de to marró amb sorres i presència de material ceràmic de cronologia romana (T.S. sudgal·lica, africana de cuina i àmfora

tarraconense) que ens situen en un segle I-II d'ne.

UE 8009. Retall de planta circular d'1,80 m de diàmetre i de 0,46 m de potència identificat com un pou. Afectat

per la construcció dels dipòsits del s. XIX que es localitzava a tocar del carrer La Guàrdia. Es troba amortitzat per un estrat argilós-sorrenc, UE 8010, amb presència de pedres de gran mida (segurament formarien part del brocal del pou), 1 fragment de pedra de molí, fragments de morter i restes de material ceràmic amb una datació del segle I d'ne.



Memòria conjunta de la intervenció arqueològica al carrer de l'Arc del Teatre, 6-14, carrer de Lancaster, 22-24, placeta d'Anna Murià, 1-2 i carrer de Guàrdia, 15-19. Codi 031/20.

UE 9001. Rasa d'11 m. de llarg i de 0,45 m. d'ample amb una fondària de 0,50 m. màxim. Orientada d'est a oest, en la seva construcció es retalla la UE 9000 (llims de to groguenc amb conquilles). El farciment de la rasa està definit per argiles marrons amb material ceràmic romà que ens permet donar una cronologia dels segles I-II dne (vaixel·la africana de cuina).



Inici de la rasa UE 9001



Final de la rasa UE 9001

UE 9003. Rasa d'11 m. de llarg per 0,50 m. d'amplada màxima amb una potència màxima documentada de 0,30 m., entre les cotes 2,03 i 1,67 m. snm.

En la seva construcció es retalla la UE 8000 i la UE 9000. El seu estrat d'amortització, UE 9004, estava definit per argiles lleugerament vermelles amb material ceràmic recollit amb una datació al voltant de la



Memòria conjunta de la intervenció arqueològica al carrer de l'Arc del Teatre, 6-14, carrer de Lancaster, 22-24, placeta d'Anna Murià, 1-2 i carrer de Guàrdia, 15-19. Codi 031/20.

segona meitat del segle I dne (T.S. Sud gàl·lica i fragments d'àmfora Dressel 2/4).



UE 9005. Rasa corba de 4,50 m de llarg i de 0,50-0,60 m d'ample amb una potència documentada de 0,26 m. En la seva construcció es retalla la UE 9000. El seu estrat d'amortització, UE 9006, estava definit per argiles amb presència de material orgànic que li dona una coloració

fosca. Es va recollir material ceràmic amb una datació al voltant del canvi d'era.

UE 9020. Rasa de planta rectangular de 3,70 m. de llarg i de 0,38 m. d'ample amb una potència màxima documentada de 0,12 m. El seu estrat d'amortització, UE 9021, estava definit per argiles de to vermellós amb presència de material ceràmic recollit amb una datació del segle I dne.



Planta Inicial de la rasa UE 9020



Planta final de la rasa UE 9021

Memòria conjunta de la intervenció arqueològica al carrer de l'Arc del Teatre, 6-14, carrer de Lancaster, 22-24, placeta d'Anna Murià, 1-2 i carrer de Guàrdia, 15-19. Codi 031/20.

UE 9022. Rasa de planta rectangular de 6,25 m. de llarg i de 0,60 m. d'ample amb una potència màxima documentada de 0,38 m. El seu estrat d'amortització, UE 9023, estava definit per argiles de to vermellós amb presència de material ceràmic recollit amb una datació del s. I-II d'ne.



Planta Inicial UE 9022



Planta final UE 9022

UE 9033. Retall de planta ovalada irregular d'1'16 m. de llarg i de 0,18 m. de potència entre les cotes 1,76 i 1,56 m snm. Es troba amortitzat per un estrat argilós de to vermellós amb presència de material ceràmic amb una datació indeterminada d'època romana -UE 9034-. A la zona central de la base es localitza un petit retall. Es relaciona amb activitats agrícoles.



Planta Inicial UE 9033



Planta final UE 9033

Memòria conjunta de la intervenció arqueològica al carrer de l'Arc del Teatre, 6-14, carrer de Lancaster, 22-24, placeta d'Anna Murià, 1-2 i carrer de Guàrdia, 15-19. Codi 031/20.

UE 9035. Retall de planta circular de 0,14 m. de diàmetre i 0,16 m. de fondària, entre les cotes 1,68 i 1,50 m snm. Es troba amortitzat per un estrat argilós de to vermellós que no oferí material ceràmic (UE 9036). Es relaciona amb activitats agrícoles.



Planta Inicial UE 9035



Planta final UE 9035

A banda, s'intervingué en un conjunt de retalls (11 en total) ubicats en una zona concreta del solar que ocupava un total de 210 m². Presenten formes rectangulars tipus rasa de mides diverses o circulars de mesures molt homogènies (al voltant 1 m de diàmetre): Hem relacionat totes aquestes estructures amb una zona d'explotació agrícola de la zona que es situa a al voltant del canvi era, tenint en compte el material que han reportat.

UE 9008. Rasa de planta rectangular de 2 m de llarg i de 0,40-0,25 m d'ample amb una potència màxima documentada de 0,20 m. El seu estrat d'amortització, UE 9009, estava definit per argiles de to vermellós amb presència de material ceràmic recollit amb una datació al voltant del canvi d'era.

UE 9010. Rasa de planta rectangular d'1,35 m de llarg i de 0,40-0,35 m d'ample amb una potència màxima documentada de 0,15 m. El seu estrat d'amortització, UE 9011, estava definit per argiles de to vermellós amb

presència de material ceràmic recollit amb una datació al voltant del canvi d'era.

UE 9012. Rasa de planta rectangular 3 m de llarg i de 0,40-0,35 m d'ample amb una potència màxima documentada de 0,16 m. El seu estrat d'amortització, UE 9013, estava definit per argiles de to vermellós amb presència de material ceràmic recollit amb una datació al voltant del canvi d'era.

UE 9016. Rasa de planta rectangular 2,30 m de llarg i de 0,45 m d'ample amb una potència màxima documentada de 0,08 m. El seu estrat d'amortització, UE 9017, estava definit per argiles de to vermellós que no oferí material. Aquesta rasa, però, es troba relacionada amb els retalls de planta circular UE 9025, 9027 i 9014 que identifiquem com estructures relacionades amb l'explotació agrícola (empremtes de bases de sustentació de possibles dolies, o canalitzacions...).

UE 9018. Rasa de planta rectangular d'1,80 m. de llarg i de 0,50-0,35 m. d'ample amb una potència màxima documentada de 0,24 m. El seu estrat d'amortització, UE 9019, estava definit per argiles de to vermellós amb presència de material ceràmic recollit amb una datació al voltant del segle I d'ne.

UE 9024. Rasa de planta rectangular de 2,50 m. de llarg i de 0,30 m. d'ample amb una potència màxima documentada de 0,50-0,70 m. El seu estrat d'amortització, UE 9007, estava definit per argiles de to vermellós amb presència de material ceràmic recollit amb una datació d'entre els segles I-II d'ne.

UE 9025. Retall de planta circular d'1 m. de diàmetre i de 0,12 m. de potència entre les cotes 1,81 i 1,69 m snm. Es troba amortitzat per un estrat argilós de to vermellós, UE 9026, que no oferí material ceràmic.

UE 9027. Retall de planta circular de 0,82 m de diàmetre i de 0,14 m de potència entre les cotes 1,84 i 1,66 m snm. Es troba amortitzat per un estrat argilós de to vermellós, UE 9028, amb presència de material ceràmic amb una

Memòria conjunta de la intervenció arqueològica al carrer de l'Arc del Teatre, 6-14, carrer de Lancaster, 22-24, placeta d'Anna Murià, 1-2 i carrer de Guàrdia, 15-19. Codi 031/20.

datació al voltant de la segona meitat del segle I dne. Al sud es troba en connexió amb el retall UE 9014.

UE 9014. Retall de planta circular de 0,90 m. de diàmetre i de 0,18 m. de potència entre les cotes 1,81 i 1,63 m snm. Es troba amortitzat per un estrat argilós de to vermellós, UE 9015, amb presència de material ceràmic amb una datació al voltant del segle I dne. Al nord es troba en connexió amb el retall UE 9027.

UE 9029. Retall de planta circular de 0,75 m de diàmetre i de 0,8 m de potència entre les cotes 1,82 i 1,74 m snm. Es troba amortitzat per un estrat argilós de to vermellós, UE 9030, amb presència de material ceràmic amb una datació al voltant de del segle I dne.

UE 9031. Retall de planta circular de 0,70 m de diàmetre i de 0,8 m de potència entre les cotes 1,82 i 1,74 m snm. Es troba amortitzat per un estrat argilós de to vermellós, UE 9032, amb presència de material ceràmic amb una datació al voltant de la segona meitat del segle I dne.



Zona del conjunt de rases i estructures relacionades amb activitats agrícoles



Per últim amb el control del rebaix de la zona de la rampa d'accés al solar es van documentar 3 estructures negatives de cronologia alt imperial. Aquestes presenten una planta rectangular, a modus de rasa, de diferents longituds que disten entre elles uns 3 m aproximadament i en la mateixa orientació (nord-est/sud-oest) .



UE 9037. Retall de rasa de 3,70 m de llarg per 0,40 m d'amplada màxima amb una potència màxima documentada de 0,24 m, entre les cotes 1,74 i 1,50 m snm. En la seva construcció es retalla la UE 9000 (estrat llimós amb sorres i conquilles), mentre que a la base es localitza la UE 9050 (llims de tó groguenc amb conquilles) a la cota 1,50 m snm. El seu estrat d'amortització (Ue 9038) estava definit per argiles lleugerament vermelles amb malacologia terrestre que contenia material ceràmic amb una datació al voltant de la segona meitat del segle I (T.S. Sudgàl·lica, ceràmica gris), fragments de vidres i presència de material orgànic (malacologia marina, carbonets i algun fragment de fauna)



Planta Inicial rasa UE 9037



Planta Final rasa UE 9037

Rasa 9039. Retall de rasa de 7,10 m de llarg per 0,36 m d'amplada màxima amb una potència màxima documentada de 0,20 m, entre les cotes 1,74 i 1,56 m snm. En la seva construcció es retalla la Ue 9000 (estrat llimós amb sorres i conquilles) mentre que a la base es localitza la UE 9050 (llims de to groguenc amb conquilles) a la cota 1,50 m snm. El seu estrat d'amortització (Ue 9040) estava definit per argiles lleugerament vermelles amb malacologia terrestre que contenia material ceràmic amb una datació al voltant de la segona meitat del segle I (T.S. Sudgàl·lica, ceràmica gris), fragments de vidres i presència de material orgànic (malacologia marina, carbonets i algun fragment de fauna)



Planta Inicial i final rasa UE 9039



Memòria conjunta de la intervenció arqueològica al carrer de l'Arc del Teatre, 6-14, carrer de Lancaster, 22-24, placeta d'Anna Murià, 1-2 i carrer de Guàrdia, 15-19. Codi 031/20.

Rasa 9041. Retall de rasa de 3,60 m de llarg per 0,40 m d'amplada màxima amb una potència màxima documentada de 0,20 m, entre les cotes 1,72 i 1,48 m snm. En la seva construcció es retalla la UE 9000 (estrat llimós amb sorres i conquilles) mentre que a la base es localitza la UE 9050 (llims de to groguenc amb conquilles) a la cota 1,50 m snm. El seu estrat d'amortització (UE 9042) estava definit per argiles lleugerament vermelles amb malacologia terrestre que contenia material ceràmic amb una datació al voltant de la segona meitat del segle I (T.S. Sudgàl·lica, ceràmica gris), fragments de vidres i presència de material orgànic (carbonets i algun fragment de fauna).



Planta Inicial de la rasa UE 9041



Planta final de la rasa UE 9041

Els treballs van continuar amb la realització de dos sondejos manuals tal i com especifiquem a l'inici d'aquest apartat, en els quals es va documentar diverses ocupacions de cronologia prehistòrica.

Ocupació i estructures prehistòriques.

Bronze Final (1250 a.C. al 750 a.C.) – Bronze Inicial-Mig (1900-1300).

Sondeig 1:

Ubicat en la zona propera al carrer La Guardia i la mitgera amb l'edifici número 21 del mateix carrer, presentava unes dimensions de 64 m² que es van subdividir en 4 espais de 4 x 4 per tal de poder practicar la prospecció. Els treballs es van iniciar a la



cota 1,50 m snm a l'extrem nord-oest i a la cota 1,40 m snm a l'extrem sud-est. Durant l'excavació es van documentar 5 substrats que responen a diferents processos d'edafitzacions en curts períodes d'un estrat de matriu llimosa amb presència de sorres i conquilles. Així per sota (1,60m snm) de la UE 9000 de llims groguencs amb conquilles i incipients nòduls de carbonat, es localitza a la zona nord-oest un estrat (UE 9050) que presenta una matriu llimosa amb sorres amb una coloració ataronjada. Aquest estrat cobria a la vegada, un estrat (UE 9100) amb menor presència de sorres i amb una coloració fosca que podria correspondre a una major concentració de matèria orgànica, identificat entre la cota 1,40 i 1,10 m snm. És precisament en aquest estrat on es van localitzar el major nombre de fragments ceràmics, lítics i malacologia amb una datació relativa del Bronze Final (fragments decorats amb cordons ungulats, bases planes i aprensions en forma de mamelons). No obstant, la concentració de restes no proporcionava informació sobre una possible estructuració de l'espai relacionada amb un hàbitat, ja que es trobaven disperses en tot l'estrat

Memòria conjunta de la intervenció arqueològica al carrer de l'Arc del Teatre, 6-14, carrer de Lancaster, 22-24, placeta d'Anna Murià, 1-2 i carrer de Guàrdia, 15-19. Codi 031/20.

que té una potència de 0,40 m i es van recuperar un total de 40-50 fragments de ceràmica aproximadament.

Per sota d'aquest nivell, es va identificar un segon substrat amb la mateixa matriu però de coloració més fosca (UE 10000) que no va aportar pràcticament material arqueològic. Aquest estrat de 20 cm de potència (entre la cota 1,10 a 0,90 m snm) cobria un quart substrat de matriu llimosa (UE 10100) amb presència de sorres i taques d'oxidació el qual va proporcionar escasses restes arqueològiques, tan sols destacar una concentració localitzada a la zona nord-oest, en el quadrant A, que sembla correspondre a un mateix vas que presenta una aplicació de llengüeta i es va localitzar a la cota 0,75 m snm. La resta de material presentava decoracions incises (ungulades), cordons amb incisions, vores planes amb decoracions ungulades, i alguna resta de decoració tipus boquique. Aquest material ens indicava una cronologia més antiga que la documentada a l'estrat 9100. Es tractaria d'un moment indeterminat entre el Bronze Inicial i Bronze Mig. En aquest estrat es va poder detectar retalls de petites dimensions que podrien respondre a una possible estructuració de l'espai:

UE 10101: Retall de planta circular de 0,42 m de diàmetre que es trobava reblert pel substrat UE 10100. Es localitza entre les cotes 0,90 i 0,72 m snm, amb una potència de 0,20 m aproximadament. No va proporcionar material arqueològic.

UE 10103: Retall de planta irregular de 0,80 m de llarg per 0,30 m d'ample que es trobava reomplert pel substrat UE 10100. Es localitza entre les cotes 0,88 i 0,74 m snm, amb una potència de 0,14 m aproximadament. No va proporcionar material arqueològic.

UE 10105: Retall de planta circular de 0,28 m de diàmetre que es trobava reomplert pel substrat UE 10100. Es localitza entre les cotes 0,82 i 0,70 m snm, amb una potència de 0,12 m aproximadament. No va proporcionar material arqueològic.

Memòria conjunta de la intervenció arqueològica al carrer de l'Arc del Teatre, 6-14, carrer de Lancaster, 22-24, placeta d'Anna Murià, 1-2 i carrer de Guàrdia, 15-19. Codi 031/20.

UE 10107: Retall de planta irregular de 0,70 m de llarg per 0,20 m d'ample que es trobava reomplert pel substrat UE 10100. Es localitza entre les cotes 0,86 i 0,64 m snm, amb una potència de 0,22 m aproximadament. No va proporcionar material arqueològic

UE 10109: Retall de planta irregular de 0,50 m de llarg per 0,34 m d'ample que es trobava reomplert pel substrat UE 10100. Es localitza entre les cotes 0,80 i 0,68 m snm, amb una potència de 0,12 m aproximadament. No va proporcionar material arqueològic.

El sondeig va continuar fins localitzar el cinquè substrat llimós amb presència de sorres i petits nòduls de carbonat (UE 10200) a la cota 0,70 m snm, moment en el que el nivell freàtic va impedir la seva excavació.

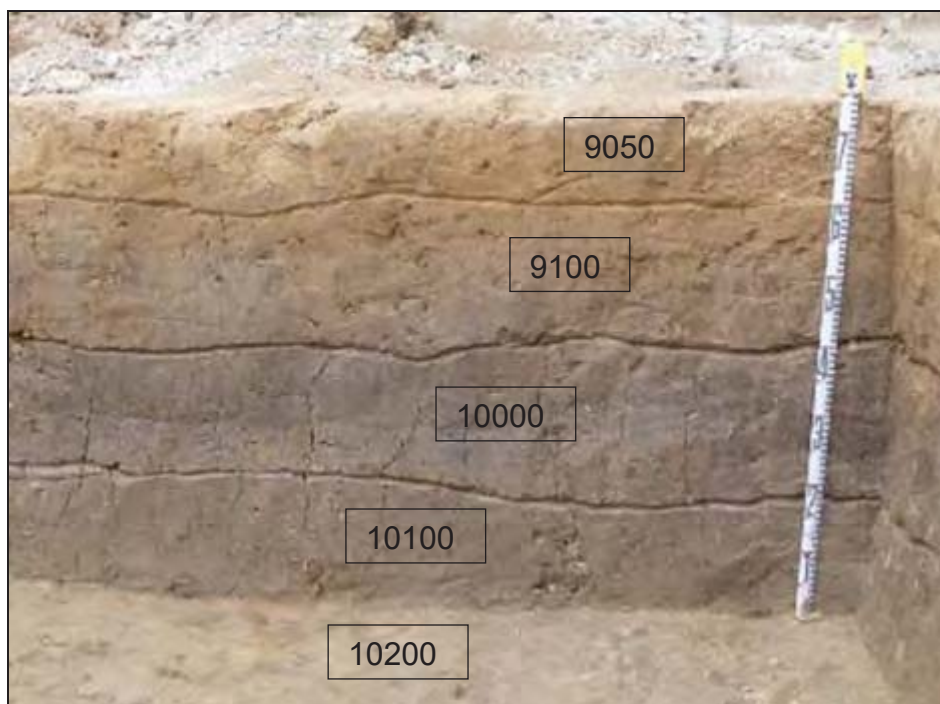

Estratigrafia documentada al sondeig 1..

Memòria conjunta de la intervenció arqueològica al carrer de l'Arc del Teatre, 6-14, carrer de Lancaster, 22-24, placeta d'Anna Murià, 1-2 i carrer de Guàrdia, 15-19. Codi 031/20.



Acumulació de fragments ceràmics. UE 10100.



Vista d'alguns dels retalls documentats a la UE 10100

Sondeig 2.

Ubicat a l'est del sondeig 1, a prop del darrera dels edificis del carrer Lancaster, entre dos murs pantalla, presentava unes dimensions de 72 m² que es van subdividir en 9 espais (6 quadrants de 3 x 3 i 3 quadrants de 3 x 2) per tal de poder practicar la



prospecció. Els treballs es van iniciar a la cota 1,60 m snm. Durant l'excavació es van documentar 5 estrats (igual que en el sondeig 1) que responen a diferents processos edífics en curts períodes d'un estrat de matriu llimosa amb presència de sorres i conquilles. Així per sota de la UE 9000 de llims groguencs amb conquilles i incipients nòduls de carbonat, es localitza a la zona nord-oest un estrat, UE 9050, que presenta una matriu llimosa amb sorres de coloració ataronjada. Aquest estrat cobria a la vegada, un nou nivell UE 9100 amb menor presència de sorres i amb una coloració fosca que respondria a una major concentració de matèria orgànica. Es va identificar entre la cota 1,50 i 1,32 m snm. De la mateixa manera que en el sondeig 1, aquest nivell van aportar material arqueològic (ceràmica, lític i malacologia) amb una cronologia semblant, però encara amb un menor nombre de peces, és a dir, la dispersió dins del substrat era major.

En contacte amb l'estrat 10000, es van recollir dos fragments de restes orgàniques de considerable mida. L'estrat 10000 es localitza entre la cota 1,40 i 1,18 m snm i cobria un quart nivell de matriu llimosa (UE 10100) amb presència de sorres i taques d'oxidació el qual va proporcionar restes arqueològiques d'igual cronologia però amb menor quantitat i major dispersió. Aquest estrat es situa entre la cota 1,18 i 0,90 m snm i en aquest sondeig no es va documentar cap retall que l'afectés. Per últim es va documentar l'estrat UE 10200, a la cota

Memòria conjunta de la intervenció arqueològica al carrer de l'Arc del Teatre, 6-14, carrer de Lancaster, 22-24, placeta d'Anna Murià, 1-2 i carrer de Guàrdia, 15-19. Codi 031/20.

0,90 m snm i s'estenia fins el 0,70 m snm, moment en que es va abandonar el sondeig.

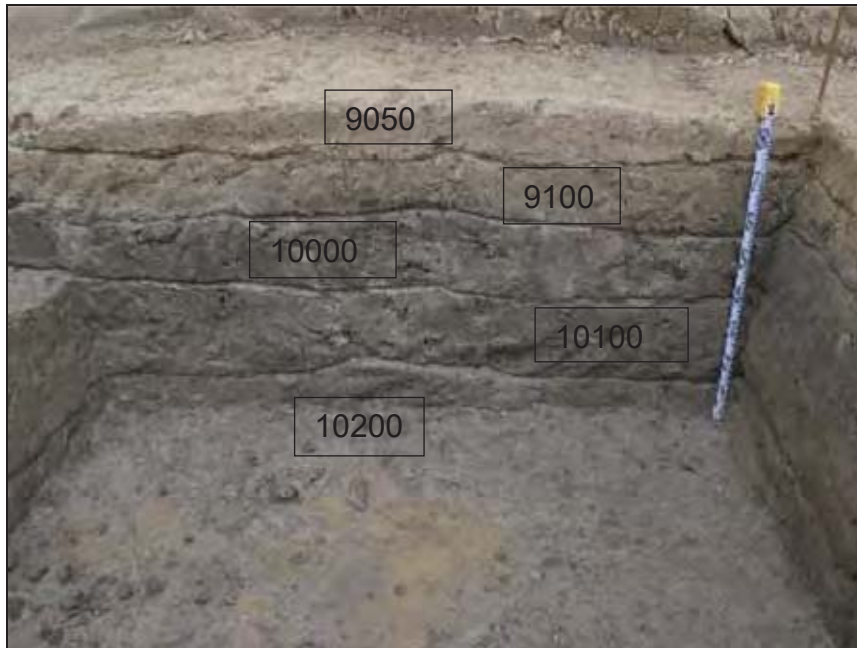

Estratigrafia documentada al sondeig 2

La tercera fase del rebaix es va practicar entre les cotes 0,70 m i -0.40 m snm. A partir de la darrera cota, el rebaix va continuar fins a la cota mínima que requeria el projecte d'obra però no es procedí al control arqueològic donat que es tractava d'estrats geològics. Així, el control dels treballs va proporcionar les restes d'un retall indeterminat i una estructura de combustió, que cronològicament es situarien dins del Neolític:

Estructures Neolítiques:

Les estructures documentades en el rebaix des de la cota 0,70 i 0,40 m snm. són les següents:

UE 10201. Es tractava d'una estructura de planta circular de 0,60 m de diàmetre que es va localitzar en el sector nord-est, a prop i sota del sondeig prehistòric 2, a la zona on es va ubicar una segona grua. Es trobava retallant la UE 10200 amb una potència de 0,50m. El seu farciment es basava en uns llims

Memòria conjunta de la intervenció arqueològica al carrer de l'Arc del Teatre, 6-14, carrer de Lancaster, 22-24, placeta d'Anna Murià, 1-2 i carrer de Guàrdia, 15-19. Codi 031/20.

de color gris d'origen lacustre que no van aportar cap resta arqueològica, no obstant, cronològicament el situem dins del moment prehistòric a partir de l'estratigrafia documentada en els diversos treballs efectuats, donat que es localitza en una cota inferior a les restes documentades del Bronze Inicial en el sondeig 2.

Resulta difícil determinar la seva funcionalitat a partir de les dades que es van recollir, però creiem que es podria tractar de les restes d'una estructura de sosteniment (forat de pal) d'una estructura perible que no s'ha arribat a documentar.

UE 10301. Aquesta estructura es va localitzar en la darrera fase del control del rebaix de terres, entre la cota 0,70 i -0,30 m snm, a la ubicació del sondeig 1, just a la cantonada sud-oest del nou edifici, a tocar del carrer La Guàrdia. Es tracta d'una estructura amb una planta en tendència circular de 3,70 m. de diàmetre aproximat en un inici, que amb la seva excavació es va ampliar fins els 4,60 m. a la planta final, resultant afectada per la pantalla de fonamentació del sector oest del nou edifici. La cota inicial era de 0,08 m snm i la final es situa a -0,18 m snm, dibuixant un perfil de cubeta d'uns 0,20 m de potència. Es trobava afectada a la zona est per un geotècnic practicat per l'obra.



Estructura UE 10301.



L'estructura presentava un farciment de pedres terme alterades, UE 10302, de les quals la majoria corresponen a gresos (segurament de la zona de Montjuïc), calcàries i algun esquist, essent els còdols rierencs merament testimonials. Això ens fa pensar que l'elecció d'aquest tipus de materials hauria estat intencionada per l'ús que es pretenia fer de l'estructura. A la part inicial de l'estructura es va poder recuperar un fragment ceràmic a

mà que no presentava forma ni decoració, fet que hauria permès indicar alguna cronologia. També es va poder recuperar dos fragments petits indeterminats d'os.

Entre les pedres es documentà la presència de gran quantitat de carbons. Una vegada aixecades les pedres, però, es posà de manifest una concentració de branques



senceres. Sembla doncs que s'hauria procedit a la cremació d'aquestes matèries orgàniques i abans de que fossin calcinades s'haurien cobert amb les pedres.

A la base de l'estructura, un cop buidada, es van documentar tres retalls de planta circular. Aquests retalls presentaven el mateix farciment de llims que la resta d'estructures. El retall **UE 10303**, ubicat al sector sud presentava unes dimensions de 0,25 m diàmetre per 0,10 m de fondària entre la cota -0,15 i -0,25 m snm. Més a l'oest i afectat pel mur pantalla de l'obra es va localitzar un segon retall, UE **10304**, que presentava un diàmetre de 0,38 m i una fondària de 0,15 m, entre la cota -0,15 m -0,30 m snm. Per últim cap la zona central, es va localitzar un tercer retall, UE **10305**, de 0,30 m de diàmetre i una potència de 0,10 m, entre la cota -0,20 i -0,30 m snm. Relacionem aquests retalls amb estructures de sosteniment i ens plantegem que els carbons localitzats podrien formar part d'aquestes estructures.



Durant el procés d'excavació, es va procedir a recollir tots els carbons documentats un cop situats espacialment. També es van recollir els diferents còdols i pedres tenint en compte la seva situació dins de la distribució interior de l'estructura. Es va recollir mostres de sediments.

Memòria conjunta de la intervenció arqueològica al carrer de l'Arc del Teatre, 6-14, carrer de Lancaster, 22-24, placeta d'Anna Murià, 1-2 i carrer de Guàrdia, 15-19. Codi 031/20.

Donat que no es va recollir cap material arqueològic que ens indiqués alguna cronologia relativa de l'estructura, vam establir mitjançant l'estratigrafia documentada fins el moment una datació *antequem*, ubicant-la dins del període del Neolític. Ens basem en dos elements per establir aquest context temporal. En primer lloc l'estratigrafia documentada fins el moment. Les restes materials localitzades al sondeig 1 practicat en aquest sector es localitzaven entre els estrats UE 9100 i 10100. Per sota d'aquest darrer es localitzava la UE 10200 que pràcticament no proporcionà material arqueològic, i algunes de les estructures localitzades amb cronologia del Bronze Mig el retallen, la qual cosa ens indica que estaríem davant d'un sòl, situat entre les cotes 0,70 i 0,20 m snm, el qual no es va poder esgotar donat que es trobava afectat pel nivell freàtic.

A partir de la darrera cota (0,20 m snm) identificarem l'estrat UE 10300 en el qual es troba retallada l'estructura de combustió UE 10301 i que ens indicaria un altre moment temporal.

En segon lloc, les característiques de l'estructura UE 10301; una cubeta de dimensions considerables amb una colmatació de pedres -sobretot gresos- i carbons, amb retalls circulars a la base de l'estructura ens remet a les estructures de combustió excavades a la intervenció del 2006 al Conservatori del Liceu¹⁸, i a les documentades el 1992 a la Caserna de Sant Pau¹⁹.

No obstant, es van recollir mostres de carbó per dur a terme una datació de C-14.

¹⁸ Bordas, A. (2011). Memòria de la intervenció arqueològica realitzada al c/ Nou de la Rambla, 82-88, Estel, 2-2b i Tàpies, 7-9, de Barcelona.. Codi MHCB: 104/06. Any 2006. Text Inèdit. Servei d'Arqueologia del MuHBA

¹⁹ GRANADOS, O.; PUIG, F.; FARRÉ, R. (1993): "La intervenció arqueològica a Sant Pau del Camp: un nou jaciment prehistòric al pla de Barcelona". A Tribuna d'Arqueologia 1991-1992, Departament de Cultura, Generalitat de Catalunya. Barcelona

7. CONCLUSIONS

La intervenció arqueològica ha permès documentar la gènesi i evolució de l'urbanisme en aquest sector de la ciutat i de manera prèvia a la creació de l'entramat urbà, una sèrie de fases d'ocupació del territori des de la prehistòria i passant per l'època romana.

7.1 Fases preurbanes.

7.1.1 Fase 1. Neolític Final (2500-1800 ane)

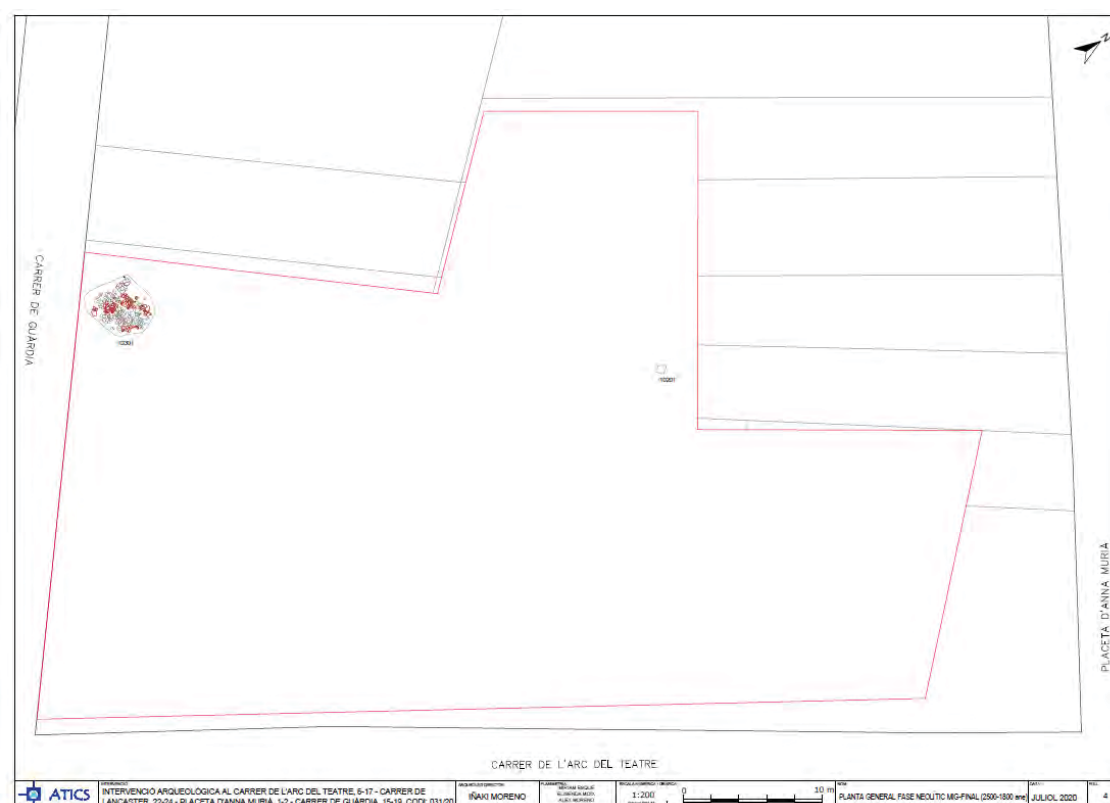

Estructures pertanyents al neolític final.

Fase identificada a partir de dues estructures, l'estructura de combustió UE 10301, i el retall indeterminat UE 10201. En el cas del darrer la cronologia la determinem a partir de l'estratigrafia, mentre que en el cas de l'estructura de combustió, les restes de carbons ens han permès realitzar una datació de C14.

Memòria conjunta de la intervenció arqueològica al carrer de l'Arc del Teatre, 6-14, carrer de Lancaster, 22-24, placeta d'Anna Murià, 1-2 i carrer de Guàrdia, 15-19. Codi 031/20.

Aquesta ens ha estimat una data de 4550 +/-30 BP que calibrada (57,2%) seria **3243 - 3102 cal BC²⁰**, la qual cosa ens situa a finals del Neolític Mig i inicis del Neolític Final.

Les característiques de l'estructura, cubeta de dimensions considerables amb un colmatació de pedres, sobretot gresos i carbons, amb retalls circulars a la base de l'estructura, ens remet a les estructures de combustió excavades a la intervenció del 2006 al Conservatori del Liceu²¹, i a les documentades l'any 1992 a la Caserna de Sant Pau²². Aquelles es van datar del Neolític Antic Evolucionat. Sembla doncs que aquestes llars s'estendran molt més enllà del IV mil·lenni.

És remarcable l'absència d'altres tipus d'estructures que ens permetin parlar d'un hàbitat, la qual cosa ens porta a pensar que aquestes estructures de combustió, tenint en compte les seves característiques, el seu context, el seu registre, podrien estar relacionades amb algun tipus d'activitat econòmica que requereixi una proximitat a zones lacustres i en la utilització d'un tipus determinat d'estructura de combustió (assecat o fumat d'aliments, per exemple), i no en zones d'hàbitat, les quals les haurem de buscar cap a zones més interiors.

Ens trobem davant d'assentaments en zones d'aiguamolls des del Neolític Mig cap endavant, com és el cas del Conservatori del Liceu i a la intervenció de l'Arc de Teatre que contribueix a ampliar el coneixement de l'ocupació de la

²⁰Beta Analytic Radiocarbon Dating Laboratory 4985 S.W. 74th Court, Miami, Florida 33155 • Tel: (305)667-5167 • Fax: (305)663-0964 • Email: beta@radiocarbon.com

²¹ Bordas, A. (2011). Memòria de la intervenció arqueològica realitzada al c/ Nou de la Rambla, 82-88, Estel, 2-2b i Tàpies, 7-9, de Barcelona.. Codi MHCB: 104/06. Any 2006. Text Inèdit. Servei d'Arqueologia del MuHBA

²² GRANADOS, O.; PUIG, F.; FARRÉ, R. (1993): "La intervenció arqueològica a Sant Pau del Camp: un nou jaciment prehistòric al pla de Barcelona". A Tribuna d'Arqueologia 1991-1992, Departament de Cultura, Generalitat de Catalunya. Barcelona

Memòria conjunta de la intervenció arqueològica al carrer de l'Arc del Teatre, 6-14, carrer de Lancaster, 22-24, placeta d'Anna Murià, 1-2 i carrer de Guàrdia, 15-19. Codi 031/20.

zona del Raval durant el Neolític. Els estudis realitzats pels doctors Ramon Julià i Santi Riera han permès establir l'evolució paleoambiental de la plana de Barcelona en aquest període, on es confirma que a la depressió topogràfica situada entre Montjuïc i el Mont Taber, es forma una zona d'aiguamolls delimitada per un cordó litoral sota les actuals Drassanes amb l'acumulació de sorres²³.

La intervenció de l'Arc del Teatre també posa en relleu la continuïtat de les ocupacions de la zona des del Neolític Final fins un Bronze Final, aquest darrer poc documentat en aquest espai.

7.1.2. Fase 2. Ocupacions del Bronze Mig i Bronze Final

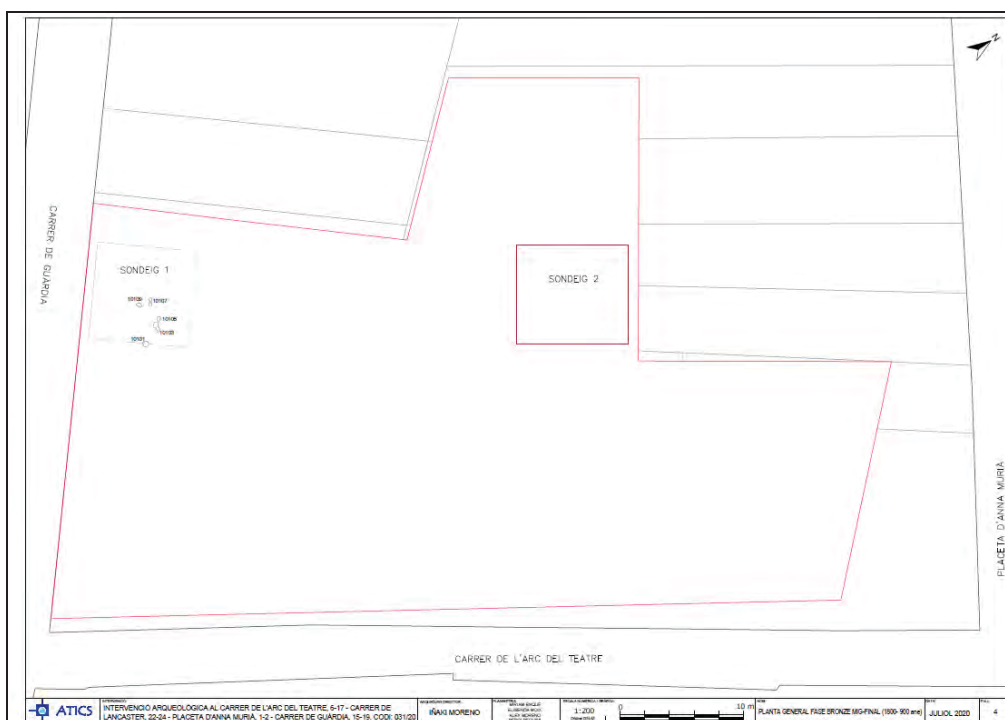

Sondeigs 1 i 2 amb nivells del Bronze Final i Mig

²³ JULIÀ, BRUGUÉS, R.; RIERA I MORA, A. 2012. "Proposta d'evolució del front marítim de Barcelona durant l'holocè, a partir de la integració de dades geotècniques, intervencions arqueològiques i cronologies absolutes" *Quaderns d'Arqueologia i Història de la Ciutat de Barcelona, època II, número 8*. Barcelona. Museu d'Història de la Ciutat, pp.16-37

Memòria conjunta de la intervenció arqueològica al carrer de l'Arc del Teatre, 6-14, carrer de Lancaster, 22-24, placeta d'Anna Murià, 1-2 i carrer de Guàrdia, 15-19. Codi 031/20.

Si bé aquesta fase s'ha documentat només amb el material recuperat en els dos sondejos practicats, sense arribar a establir una estructuració espacial de l'ocupació, sí que en podem indicar algunes conclusions o elements a destacar:

Els sondejos han permès documentar dos moments d'ocupació del Bronze, encara que en el primer (UE 9100) no podem establir una estructuració de l'espai, que sí sembla indicar els retalls en el cas de la segona ocupació (UE 10100). Disposem, a més a més, d'una datació de C14 de l'estrat 9100. Aquesta ens ha estimat una data de 2770 +/- 30 BP que calibrada (95.4%) seria **999 - 832** cal BC²⁴, la qual cosa ens situa dins del Bronze Final.

L'estratigrafia documentada ens permet establir, *a priori*, que estem en una zona molt propera a la costa que patiria inundacions freqüents. Així, els substrats identificats correspondrien a moments on els sediments aportats haurien patit un procés d'edafització, que en el cas de la UE 9100 i 10100 haurien estat ocupades durant el Bronze Final i Mig. La UE 10000 sembla correspondre a un moment d'inundació.

Si bé el registre del Bronze Final en el cas de l'Arc del Teatre no ens aporta gaires dades, cal remarcar la seva importància donada la falta de nivells o estructures d'aquesta cronologia a la zona de la intervenció, en la qual destaquen sobretot, restes d'assentaments Neolítics i d'inici del Bronze. Contribueix en definitiva, a confirmar l'ocupació d'aquesta zona en períodes pre-ibèrics, que més tard trobarem a la zona de Montjuïc.

7.1.3. Fase 3. Època romana (canvi d'era-s. II dne)

S'han documentat una sèrie d'estructures, els nivells d'amortització de les quals es poden datar entre el canvi d'era i el s. II dne. Es tracta d'estructures de caire

²⁴ Beta Analytic Radiocarbon Dating Laboratory 4985 S.W. 74th Court, Miami, Florida 33155 • Tel: (305)667-5167 • Fax: (305)663-0964 • Email: beta@radiocarbon.com

Memòria conjunta de la intervenció arqueològica al carrer de l'Arc del Teatre, 6-14, carrer de Lancaster, 22-24, placeta d'Anna Murià, 1-2 i carrer de Guàrdia, 15-19. Codi 031/20.

agrícola que podem relacionar amb l'explotació de l'ager de *Barcino* en el context de la seva fundació.

Tenim representada una tipologia basada en quatre formes bàsiques.

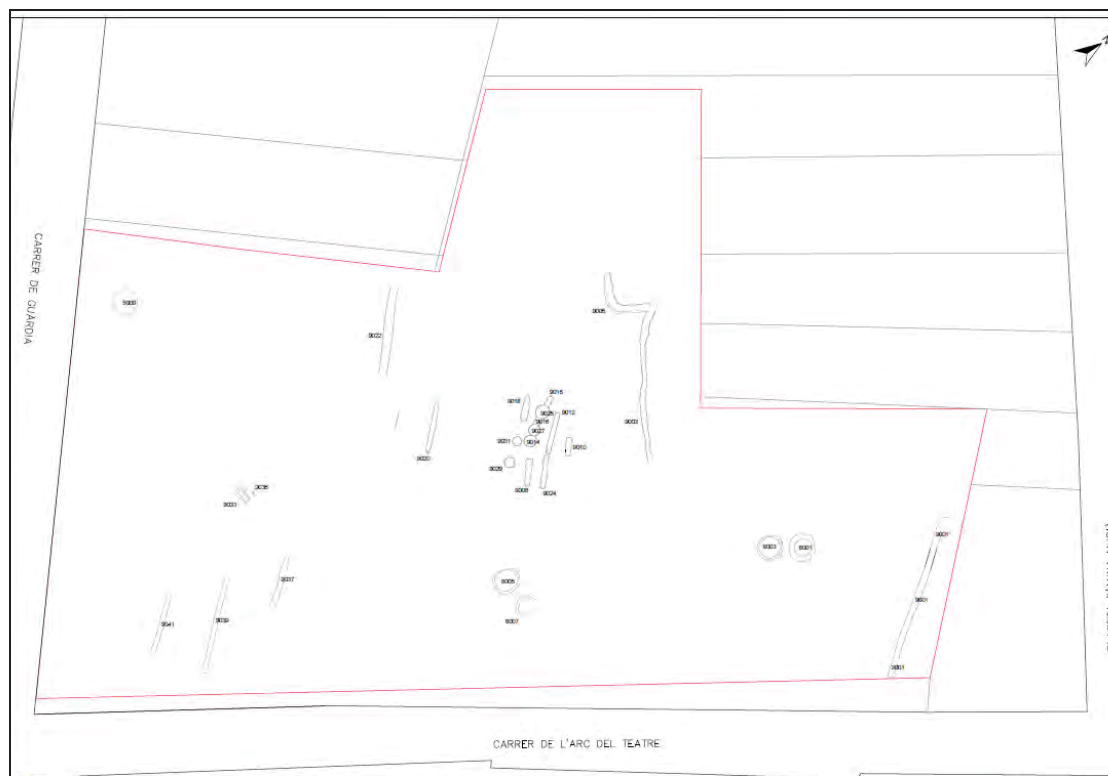

Estructures de cronologia romana

Les estructures més antigues, per seqüència física i pels escassos materials que oferiren, serien una sèrie de rases de conreu –*alvei*– documentades a la part central de l'àmbit d'excavació. Es tracta d'estructures normalment vinculades al conreu de la vinya i destinades a acollir els ceps d'aquest fruit. S'acostumen a documentar en clares alineacions i intervals fixos amb mesures més o menys estandarditzades. Es tracta de les estructures UE 9018, 9008, 9020, 9012, 9024, 9016 i 9010. En el cas que ens ocupa mesuren entre 2 i 3,50 m. de llarg amb amplades fixes de 0,40 m. i fondàries que no acostumen a superar els 0,30 m.- prova de la conservació precària de les estructures-. Aquestes estructures semblen haver estat amortitzades al voltant del canvi d'era.



Alvei un cop buidats.

Coexistent amb els *alvei* trobem una sèrie d'estructures basades en rases llargues i rectilínies amb la mateixa orientació mar-muntanya que presentaven els *alvei*. En aquest cas desconeixem si es tracta de rases llargues de conreu, -*sulcus*-, de petites rases de desguàs o, inclús de negatives de petits murs que no s'han conservat que delimitessin parcel·lacions. En aquest cas, es tracta de les estructures UE 9022, 9003, 9005 i 9001. Aquestes estructures foren amortitzades entre els segles I i II d'ne.

Per posar en context aquestes estructures; a partir de mitjans segle I aC. s'inicià a tota la Laietània un període de producció i comercialització massiva del vi local destinat a l'exportació que es reflexa, d'una banda, en la multiplicació de tallers terrissers destinats a la producció d'àmfores vinàries, i de l'altra, a l'ampliació extensiva de la superfície destinada al conreu de la vinya. Del segon cas tenim a la present intervenció tot aquest conjunt d'estructures vinculades al conreu de l'àrea d'influència de la ciutat de *Barcino*.

Memòria conjunta de la intervenció arqueològica al carrer de l'Arc del Teatre, 6-14, carrer de Lancaster, 22-24, placeta d'Anna Murià, 1-2 i carrer de Guàrdia, 15-19. Codi 031/20.

En aquest sentit, recorrerem a l'arqueòleg L. Buffat²⁵ per entendre la tècnica del conreu de la vinya en època antiga. Segons l'autor francès: *“Per plantar la vinya, es necessita evidentment fer una excavació en el sòl. Això respon a la necessitat de remenar el terreny per tal de facilitar el creixement de les arrels i del peu jove. Podem distingir dues formes: la fossa i la trinxera.*

La fossa és la forma de plantació més corrent que trobem a les excavacions arqueològiques. Aquestes fosses són habitualment de forma oblonga. La forma quadrada (scrobes) és coneguda però poc atestada al sud de la Gallia. La fossa oblonga té una llargada variable, però en general se situa entre 0,8 i 1,2 metres. És traçada per acollir dos peus de vinya a cadascuna de les seves extremitats. Segons Ph. Boissinot, la fossa oblonga seria l'alveus descrit per Plini (N. H., XVII, 35).

La plantació en trinxera està ben documentada a la Gallia Narbonensis, tot i que en menor grau que la tècnica de la fossa. El seu principi de funcionament és igual, però representa un treball i una inversió més grans. Seria el sulcus mencionat en els textos antics (Columel·la, RR, II, 2, 27; Plini, N. H., XVIII, 181). En general, les trinxeres tenen una amplada mitjana de 20 a 40 centímetres. L'espai entre els eixos varia entre 0,55 i 2,75 metres.”

En el cas que ens ocupa la distància entre els eixos dels alvei oscil·la entre 0,75 m. i 1 m.

²⁵ BUFFAT, L. 2009.

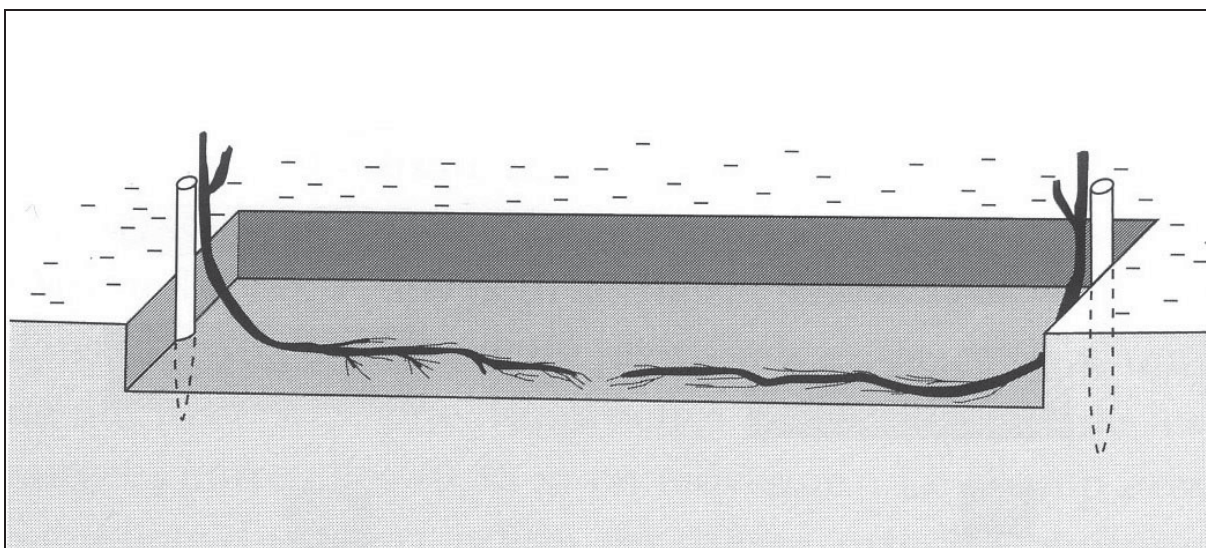

Esquema de funcionament d'un *alveus* (segons Boissinot 2001). Font: Buffat, L 2009.

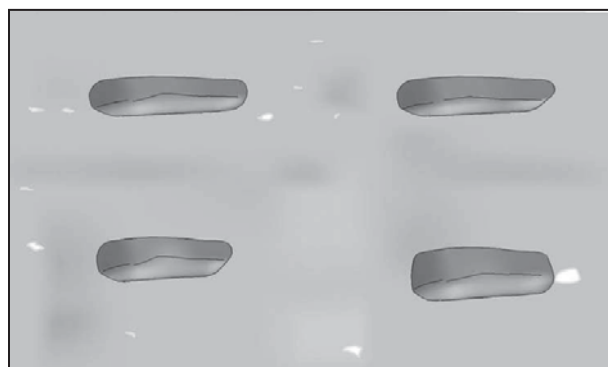

LLa plantació amb *alvei*: restitució (dreta) i traces

arqueològiques (esquerra). Font: Buffat, L 2009.

El tercer tipus d'estructura que se'ns presenta es basa en una sèrie de retalls circulars, de planta circular d'entre 0,60 i 0,90 m. de diàmetre i amb un potència conservada d'entre 0,15 i 0,25 m. Pensem que probablement es tracti d'encaixos per a dolia donada la seva morfologia i alineació coincidents amb les estructures de conreu preexistents-*alvei*- i coetànies-*sulcus*-. Com passa amb la resta d'estructures de cronologia romana, aquestes serien força més profundes però la remoció de terres dutes a terme amb posterioritat les ha escapçat sensiblement. Sembla que aquestes estructures també foren reblertes entre els segles I i II dne.

Memòria conjunta de la intervenció arqueològica al carrer de l'Arc del Teatre, 6-14, carrer de Lancaster, 22-24, placeta d'Anna Murià, 1-2 i carrer de Guàrdia, 15-19. Codi 031/20.

Finalment, comptem amb una sèrie d'estructures – UE 8001,8003 i 8009- de planta circular que oscil·len entre els 1,6 i els 2 m. de diàmetre que identifiquem com a pous de captació freàtica. Aquests pous, que oferiren materials provinents dels seus nivells de rebliment dels segle I i II dne, no s'exhauriren donat que arribaven a nivell freàtic.

És possible que les negatives UE 8005 i 8007 responguin a temptatives de pous abandonades. Les seves dimensions amb diàmetres de 2 m. no semblen respondre a encaixos de dolia i morfològicament tampoc semblen ser sitges ja que estimem que la potència de l'estrat romà que ha desaparegut pot tenir un màxim de 40 cm. en relació a les restes conservades. Aquesta potència no seria suficient si projectem els retalls, per obtenir un tancament òptim de les sitges. No podem enquadrar dins aquest grup els retalls UE 9033 i 9035 en desconèixer a què responen malgrat els vinculem també a tasques agrícoles.

7.1.4. Fase 4. Època medieval-moderna (segles XIII-XVI)

D'època baix-medieval ens han arribat una sèrie d'estructures també vinculades a l'explotació de la zona en forma de camps de conreu.



Quarta fase. Estructures d'època baixmedieval i moderna prèvia al s. XVII.

Memòria conjunta de la intervenció arqueològica al carrer de l'Arc del Teatre, 6-14, carrer de Lancaster, 22-24, placeta d'Anna Murià, 1-2 i carrer de Guàrdia, 15-19. Codi 031/20.

Es tracta de les sitges UE 7007 i 7034, amortitzades, en virtut dels materials recuperats, entre els segles XIII i XIV. En aquest moment, finals del segle XIV, ja s'havia tancat el segon recinte murat mitjançant la fortificació endegada a partir de 1357 per Pere III, quedant de moment exclòs tot el sector del raval que havia estat històricament ocupat per establiments religiosos i camps de conreu al servei de la ciutat.

D'una cronologia sensiblement posterior, s. XV, daten les amortitzacions d'un seguit de pous de captació freàtica; UE 7027, 7024 (possible sitja), i probablement UE 7010. Aquestes estructures infereixen l'existència d'una zona de conreu vinculada al regadiu un cop els camps del barri del Carme (actual Raval) ja havien quedat closos pel nou recinte murat segons una modificació efectuada entre els anys 1372-1375 del projecte redactat el 1358.

Finalment, amb una amortització datada dins el segle XVI contemplem dos pous de captació freàtica, UE 7016 i 7014, de planta rectangular amb idèntiques mides, el primer dels quals comptava amb murs perimetrals conservats al seu interior.

Dins aquesta fase també ubiquem les negatives UE 7001 i 7032, de planta ovalada la primera i rectangular la segona i amb una funció indeterminada.

7.2 Fases urbanes.

Les finques estudiades es situen al barri del Raval, l'urbanisme del qual és el resultat de la pervivència del traçat d'antigues vies medievals – com és el cas del mateix carrer de l'Arc del Teatre, antigament conegut com a Trentaclus- i de l'obertura de nous carrers promoguda a finals del segle XVIII i inicis del XIX. La creació de les parcel·les que ocupen actualment els frontis del carrer de l'Arc del Teatre- abans conegut amb el nom de Trentaclus- ve determinada per l'antiguitat d'aquesta via urbana; el seu traçat es remunta a l'ampliació del recinte fortificat del s. XIV i està estretament relacionat amb la presència d'una

Memòria conjunta de la intervenció arqueològica al carrer de l'Arc del Teatre, 6-14, carrer de Lancaster, 22-24, placeta d'Anna Murià, 1-2 i carrer de Guàrdia, 15-19. Codi 031/20.

de les portes de la muralla, coneguda precisament amb el nom de Porta de Trentaclaus.

La recerca documental efectuada per González, Caballé i Nolasco²⁶ constata – i així ha quedat palès durant la intervenció arqueològica- que les parcel·les actuals tenen el seu origen en la parcel·lació de l'horta de sant Pau del Camp, iniciada amb anterioritat a la segregació d'altres àrees de conreu del barri.

Així, el buidatge documental efectuat per aquests investigadors ha permès veure que ja des d'inicis del s. XVII existeixen notícies referents a l'existència d'hortos, de dimensions relativament reduïdes, la majoria d'ells relacionats amb l'activitat econòmica del gremi dels candelers de cera. Així, doncs, són freqüents les al·lusions a construccions d'escassa entitat arquitectònica, descrites com a casalots o *domuncules*, i altres infraestructures com safareigs, sínies i pous.

Les fases constructives

S'han documentat fins a 6 fases constructives d'entitat encabides dins un període de 200 anys; des d'inici del segle XVII fins a la dècada de 1830.

7.2.1 Fases 5, 6 i 7 (s. XVII)

La cinquena fase ve determinada per la parcel·lació originària dels terrenys, basada en l'edificació de murs perimetrals que tanquen els predis.

En aquest sentit podem veure com la finca núm. 6 es troba fossilitzada en els seus límits establerts a inicis del 1600 amb una petita variació al límit occidental d'1 m.

Aquesta primera finca comptava amb una petita casa de 14 m. de llarg (E-O) per aproximadament 5,50 m. d'ample (N-S)- suposant la façana en la seva ubicació actual, una amplada coherent amb les crugies medievals que

²⁶ González, R.; Caballé, F.; Nolasco, N., 2002 A, B, C, D i F.

Memòria conjunta de la intervenció arqueològica al carrer de l'Arc del Teatre, 6-14, carrer de Lancaster, 22-24, placeta d'Anna Murià, 1-2 i carrer de Guàrdia, 15-19. Codi 031/20.

s'estableixen amb una amplada d'entre 20 i 30 pams (1 pam de Barcelona equival a 19,43 cm.; 25 pams corresponen a 4,85 metres.). La casa comptava, a la banda de muntanya, amb un gran pati o hort posterior que tenia com a límit la finca núm. 20 del carrer Lancaster.

D'aquesta primera casa es documentà la presència de les restes de la capa de morter de calç que feia de suport del paviment.

Sembla que la següent parcel·la englobava en origen les actuals finques 8, 10 i 12/14. El registre arqueològic ens mostra com no sembla haver-hi grans parcel·lacions internes en un primer moment, a excepció de les restes molt precàries d'un mur que separaria les designes actuals 8 i 10.

Dins la designa 8 observem la presència, però, d'una sèrie d'envans que separarien fins a 4 àmbits i en un d'ells l'existència molt malmesa d'una estructura indeterminada, UE 2123.

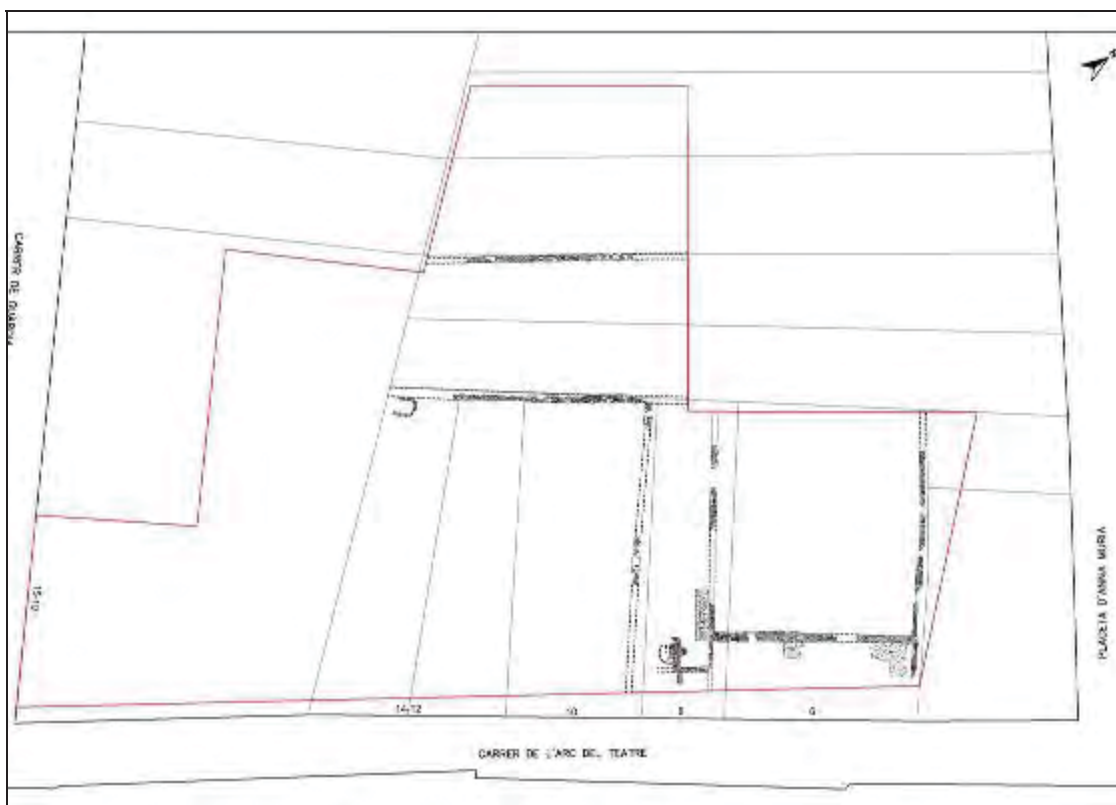

Cinquena fase constructiva.

La sisena fase constructiva afectarà a les finques 8, 10 i 12-14 i es basà en la edificació d'una casa paral·lela al carrer Arc del Teatre que ocuparà els núm.

Memòria conjunta de la intervenció arqueològica al carrer de l'Arc del Teatre, 6-14, carrer de Lancaster, 22-24, placeta d'Anna Murià, 1-2 i carrer de Guàrdia, 15-19. Codi 031/20.

12-14 i part del núm. 10 i de la qual s'han documentat part dels paviments, UE 4095, que hi funcionaven i el mur posterior de la crugia. La casa comptava amb una amplada idèntica a la documentada a la finca núm. 6, demostrant que en la edificació primigènica de les cases del carrer aquestes s'havien establert amb crugies en sentit E-O enlloc de N-S com s'establirà a partir del s. XIX.

Serà a més, dins aquest fase del s. XVII quan es construeixin dos grans safareïjos i un pou de captació freàtica que ocuparan les actuals finques 8 i 10 amb un gran pati-corredor que els envoltarà a llevant nord i ponent.

Així resultarà, en aquest moment, tres casalots que afrontaven al carrer Arc del Teatre; un a la finca 6, un altre a cavall de les finques 8 i 10 i un tercer entre les actuals finques 10 i 12-14, compartint aquests dos últims un pati posterior amb un pou i dos grans safareïjos. El pati s'obria als horts posteriors mitjançant un pòrtic tal i com ha quedat palès per la presència d'una sèrie de basaments de pilar paral·lels a la façana posterior.

A l'angle N-O dels patis es construirà en aquest moment un pou de captació freàtica.

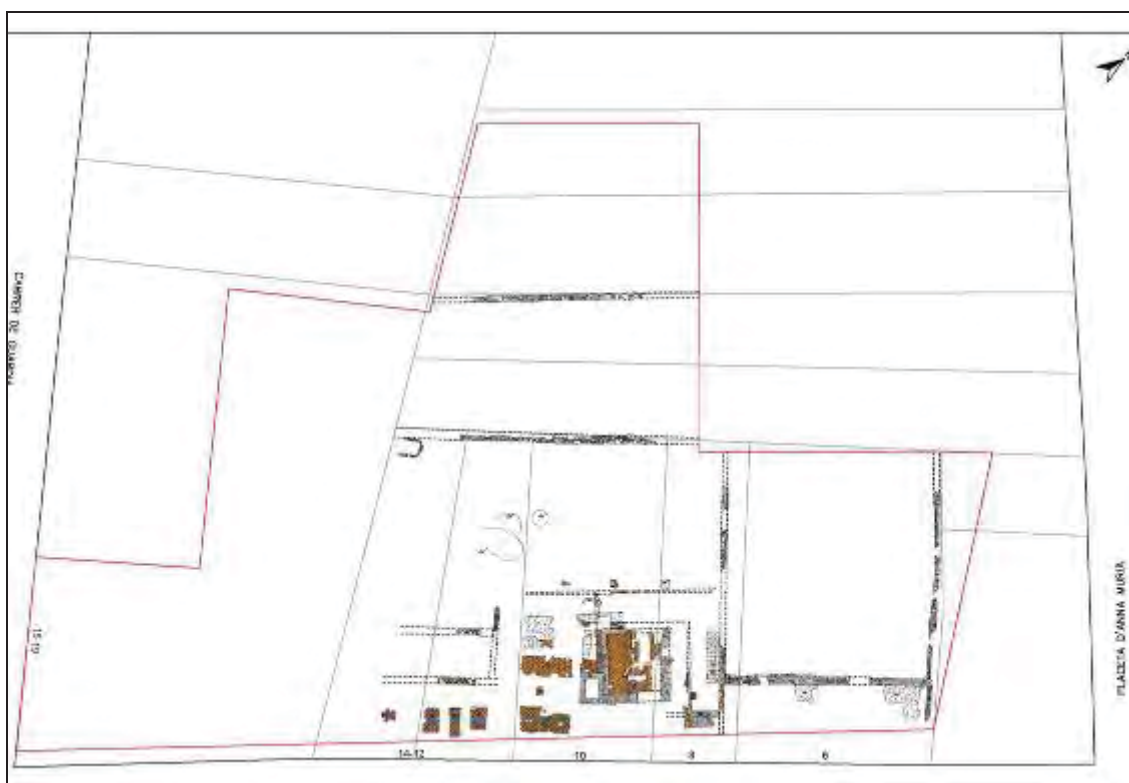

Sisena fase constructiva.

Memòria conjunta de la intervenció arqueològica al carrer de l'Arc del Teatre, 6-14, carrer de Lancaster, 22-24, placeta d'Anna Murià, 1-2 i carrer de Guàrdia, 15-19. Codi 031/20.

Serà molt possiblement aquest edifici, a cavall entre els núms. 8 i 12, al que fa referència un establiment emfitèutic atorgat a Manel Mas l'any 1737, segons els protocols notariais que esmenten que els seus avantpassats posseïen terrenys des de mitjans del s. XVII i que diu :*"(...) un casalot integrat posteriorment a un casal gran que albergava diverses instal·lacions del gremi de candelers; aquest edifici va ser enderrocat – en una data indeterminada- per tal de construir altres cases comunes. Més explícita és la menció d'un gran terrat (terramen magnum) situat en la segona designa i destinat a blanquejar cera"*²⁷.

En aquest sentit, els candelers de cera treballaven la cera que s'importava des del nord d'Àfrica o del Bàltic. La cera que provenia de les abelles era més grogosa i s'utilitzava per a les cerimònies religioses i per a les famílies benestants.

Per tal de treballar-la s'havia de blanquejar, fondre-la al foc i fer-la caure en un corrent d'aigua freda fins que es formessin grumolls. Un cop fets, s'estenien als terrats i el sol els assecava i els emblanquia.

Reprenent el document de 1737 ens diu que en aquesta data les dues designes estudiades es trobaven agregades en una única parcel·la, circumdada de tàpies, en la que s'ubicaven quatre casalots, una botiga, un pou, un safareig, diverses oficines i el mencionat terrat.

A finals del s. XVII hi haurà la setena fase. Aquesta es basarà en primer lloc en la repavimentació del pati-corredor existent al voltant dels dos safaretjos.

En segon lloc el gran casalot ubicat entre les parcel·les 10 i 12-14 quedarà amortitzat i se'n construirà un de nou entre les finques 10 i 12. Dins aquesta fase el pati posterior quedarà dividit mitjançant el mur UE 3004, que quedarà fossilitzat d'ara en endavant com a límit entre les futures finques 10 i 12.

²⁷ GONZÀLEZ, R.; CABALLÉ, F.; NOLASCO, N., 2002 B.

Memòria conjunta de la intervenció arqueològica al carrer de l'Arc del Teatre, 6-14, carrer de Lancaster, 22-24, placeta d'Anna Murià, 1-2 i carrer de Guàrdia, 15-19. Codi 031/20.

En tercer lloc en aquest moment es bastirà una nova casa amb una orientació subtilment diferent- de la qual s'han documentat dues habitacions- i amb crugies amb orientació N-S que serà l'origen de la finca 14.

El pati posterior de les finques 12 i 14 serà ocupat ara per dues estructures de funcionalitat incerta. D'una banda la UE 4083, una gran estructura circular de 4 m. de diàmetre que suposa un rebaix en el terreny de 0,40 m. on es documentaren una successió de paviments de calç i capes d'escòria de ferro.

En segon lloc la UE 4087; una estructura obrada amb maons lligats amb morter de calç de color taronja idèntica a la UE 2123 documentada a la finca 8 durant la primera fase.

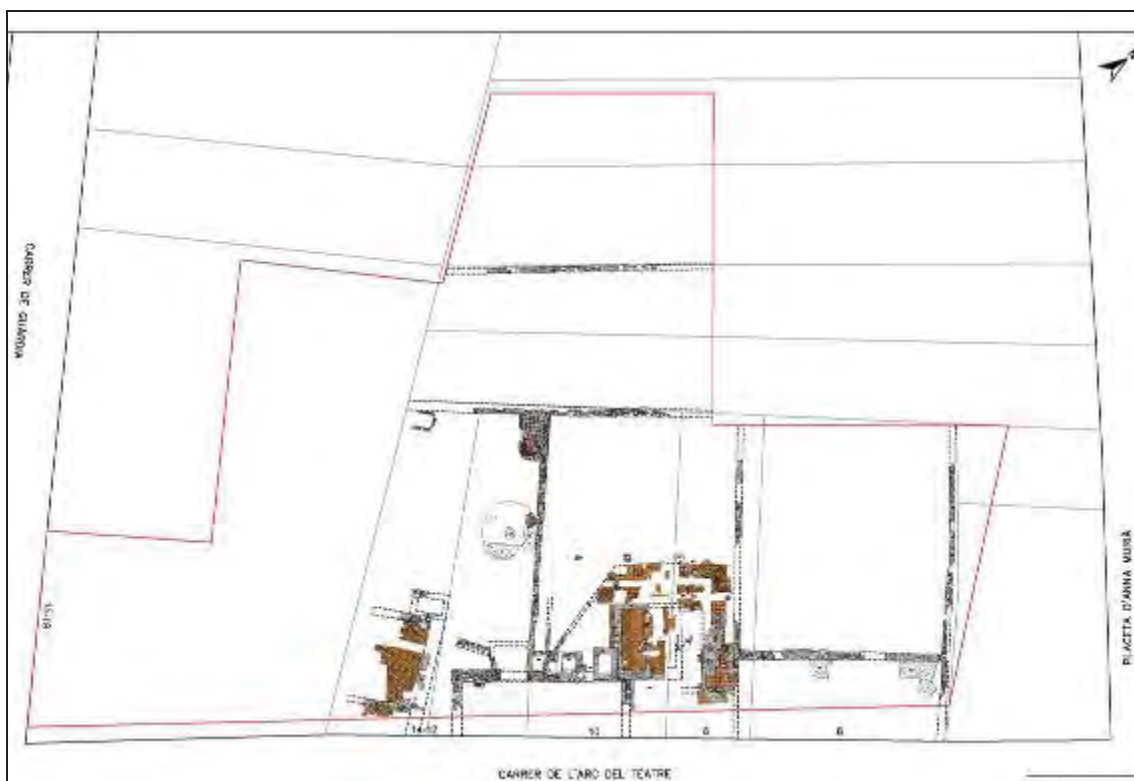

Setena fase constructiva.

Desconeixem la funcionalitat d'aquesta estructura malgrat que n'hem comprovat l'existència d'altres idèntiques; la primera fou documentada per l'arqueòloga Anna Martí a la intervenció 079/13 amb la UE 1221 i la segona és

Memòria conjunta de la intervenció arqueològica al carrer de l'Arc del Teatre, 6-14, carrer de Lancaster, 22-24, placeta d'Anna Murià, 1-2 i carrer de Guàrdia, 15-19. Codi 031/20.

encara visible avui en dia a l'antic hostal de Sant Jaume de Vallhonestà²⁸ (Sant Vicenç de Castellet). Donada la importància que tenia aquest hostal en la tinença de mules ens inclinem a pensar que es podia tractar de petites fargues o ferreries destinades a l'arranjament dels estris relacionats amb el manteniment d'aquests animals.

²⁸ Sant Jaume de Vallhonestà és un conjunt monumental protegit com a BCIL (Bé Cultural d'Interès Local) al municipi de Sant Vicenç de Castellet. Està format per l'ermita d'origen romànic, ja documentada a finals del segle XIII, ben conservada, encara que transformada amb posterioritat, i les ruïnes de l'hostal. Fou un dels tres més importants que hi hagué al camí ral de Barcelona a Manresa, juntament amb el de la Barata, a Matadepera, i l'hostal del Pont de Vilomara, al costat del pont. Amb la construcció de la carretera de Can Maçana, que enllaçava Manresa amb la carretera nacional de Barcelona a Madrid, a mitjans del segle XIX, i l'arribada del ferrocarril de Barcelona a Saragossa a Manresa el 1859, el camí ral va anar entrant en desús. Al cadastre de 1741 a Sant Jaume de Vallhonestà es documentaven 70 mules, la qual cosa ens demostra la importància de l'indret en quant a criar d'aquest bestiar que hauria portar importants beneficis en uns moments en què en faltava pel transport de viatgers i de mercaderies, i per les activitats preindustrials. De fet, un dels elements que impressiona l'hostal són les seves immenses quadres. Al segle XIX la vinya i el vi van substituir aquesta explotació ramadera, ja que hauria donar més rendiment econòmic.

Memòria conjunta de la intervenció arqueològica al carrer de l'Arc del Teatre, 6-14, carrer de Lancaster, 22-24, placeta d'Anna Murià, 1-2 i carrer de Guàrdia, 15-19. Codi 031/20.



Estructura UE 4087.



Estructura UE 1221 exhumada a la intervenció UE 079/13. Font: Anna Martí.

Memòria conjunta de la intervenció arqueològica al carrer de l'Arc del Teatre, 6-14, carrer de Lancaster, 22-24, placeta d'Anna Murià, 1-2 i carrer de Guàrdia, 15-19. Codi 031/20.



Estructura indetremada a l'hostal de sant Jaume de Vallhonestà. Font Francesc Ramos, Google Maps.

Memòria conjunta de la intervenció arqueològica al carrer de l'Arc del Teatre, 6-14, carrer de Lancaster, 22-24, placeta d'Anna Murià, 1-2 i carrer de Guàrdia, 15-19. Codi 031/20.



Estructura indetremada a l'hostal de sant Jaume de Vallhonestà. Font Francesc Ramos, Google Maps.

Memòria conjunta de la intervenció arqueològica al carrer de l'Arc del Teatre, 6-14, carrer de Lancaster, 22-24, placeta d'Anna Murià, 1-2 i carrer de Guàrdia, 15-19. Codi 031/20.

7.2.2 Fases 8 i 9 (s. XVIII)

Un cop conformada la trama de casalots durant la fase 3 del s. XVII assistirem, dins la nova centúria, a un seguit de reformes menors que no alteraran la trama urbanística.

La fase 8 es caracteritza per la repavimentació del casalot que ocupava les actuals finques 8 i 10 mitjançant el paviment UE 2038 i la nova pavimentació del pati-corredor que envoltava els safarejos amb els paviments UE 2018 i 2116.

En aquest moment els dos grans safarejos queden amortitzats veient-se reduït l'espai de dipòsit únicament a la UE 2044.

A l'angle N-O de la finca 8 es basteix en aquest moment una fossa sèptica, La UE 2074.

D'altra banda al pati de la finca 10 es col·loquen dos fonaments paral·lels probablement com a suport d'una premsa de vinària o oliària.

La finca 14 que havia estat conformada en la fase anterior pateix una compartimentació interna en aquesta fase passant de tenir 2 a 3 habitacions paral·leles a l'eix del carrer.



Vuitena fase constructiva.

Memòria conjunta de la intervenció arqueològica al carrer de l'Arc del Teatre, 6-14, carrer de Lancaster, 22-24, placeta d'Anna Murià, 1-2 i carrer de Guàrdia, 15-19. Codi 031/20.

La novena fase, ja encabida dins la segona meitat del s. XVIII suposarà una nova pavimentació del pati-corredor que circumda els antics safareïjos.

Sembla que la casa de la finca 14 quedarà amortitzada en aquest moment donat que l'obertura del pou de captació freàtica, UE 4201.

En aquest moment es produeix la urbanització de la finca 16 del carrer Arc del Teatre / 15-19 del carrer de Guàrdia. En aquest sentit l'estudi de González, Caballé i Nolasco²⁹ ens informa que un primer edifici ja estava edificat en aquest predi l'any 1796 com a conseqüència de l'obertura del carrer de Guàrdia el 1793.

Sembla que durant la primera meitat del segle XIX aquestes edificacions foren reconvertides en una casa-fàbrica.



Novena fase constructiva.

²⁹ González, R.; Caballé, F.; Nolasco, N., 2002 A, B, C, D i F.

Memòria conjunta de la intervenció arqueològica al carrer de l'Arc del Teatre, 6-14, carrer de Lancaster, 22-24, placeta d'Anna Murià, 1-2 i carrer de Guàrdia, 15-19. Codi 031/20.

7.2.3 Fase 10 (s. XIX)

Finalment la desena fase es basa en la demolició d'aquest conjunt de cases construïdes al segle XVII i en la progressiva de nous edificis al llarg de la primera meitat del segle XIX.

La finca núm. 8 va ser aixecada per Josep Casas el 1834, la núm. 10 per Josep Buxareu pels volts de 1835 i la finca núm. 16 fou reformada per Bonaventura Balcells el 1906 conferint-li la fesomia que s'havia conservat fins fa pocs anys.

De les finques 6 i 12-14 no es conserva documentació notarial però els resultats arqueològics demostren que formen part de la mateixa dinàmica constructiva.



Desena fase constructiva.

8. BIBLIOGRAFIA

- AADD. (1982). *Gran geografia comarcal de Catalunya. Volum 8: El Barcelonès i el Baix Llobregat*. Fundació Enciclopèdia Catalana. Barcelona.
- AADD. (1993). *Congrés d' història de Barcelona. La ciutat i el seu territori, dos mil anys d'història*. Barcelona. 20, 21, 22 d'octubre de 1993. Volum I. Ponències i Comunicacions.
- AADD. (1993). *Anuari d'intervencions arqueològiques a Catalunya: campanyes 1982-1989*. Generalitat de Catalunya. Departament de Cultura. Barcelona.
- AADD. (1995). *Historia de Barcelona desde su fundación al siglo XXI*. Edicions el Periódico de Catalunya. Barcelona.
- AADD. (1997). *Els barris de Barcelona. Vol.1: Ciutat Vella i Eixample*. Enciclopèdia Catalana. Barcelona.
- AADD. (2003). *L'art gòtic a Catalunya. Arquitectura. Dels palaus a les masies*. Vol. III. Enciclopèdia Catalana. Barcelona.
- AINAUD, J.; GUDIOL, J.; VERRIÉ, F. -P. (1947). *Catálogo monumental de España. La ciudad de Barcelona*. Consejo Superior de Investigaciones Científicas. Instituto Diego Velázquez. Madrid.
- AMADES, J. (1984). *Històries i llegendes de Barcelona. Passejada pels carrers de la ciutat vella. Volum II*. Edicions 62. Barcelona.
- AQUILUÉ, X. (1989). "Terra sigil·lada africana. Un abocador del segle V dC en el fòrum provincial de Tàrraco". *Memòries d'excavació*. 2: 123- 155. Tarragona
- BALAGUER, V. (1865). *Las calles de Barcelona*. 2 volums. Barcelona.
- BANKS, P. (1992). "L'estructura urbana de Barcelona, 714-1300". *Història de Barcelona. La formació de la Barcelona medieval*. pp.25-71. Enciclopèdia Catalana. Ajuntament de Barcelona. Barcelona.
- BANKS, P. (2003). El creixement físic de Barcelona, segles X- XIII. *Quarhis: Quaderns d'Història de la Ciutat de Barcelona*. 8: 11-33. Barcelona.
- BARRIENDOS, M. (1993). "Les inundacions al Pla de Barcelona (segles XIV - XIX). Aspectes paleoclimàtics del fenomen". *III Congrés d'història de Barcelona*. vol. I: 275-280.

Memòria conjunta de la intervenció arqueològica al carrer de l'Arc del Teatre, 6-14, carrer de Lancaster, 22-24, placeta d'Anna Murià, 1-2 i carrer de Guàrdia, 15-19. Codi 031/20.

BATLLORI, A., LLUBIÀ, LL. (1974). *Ceràmica catalana decorada*. Vicens Vives. Barcelona.

BELTRÁN DE HEREDIA, J. (dir.) et ali (2001). *De Barcino a Barcinona (segles I-VII). Les restes arqueològiques de la plaça del Rei de Barcelona*. Institut de Cultura. Museu d'Història de la Ciutat. Ajuntament de Barcelona.

BELTRÁN DE HEREDIA BERCERO, J. (2005). "Las producciones locales e importaciones de cerámica común del yacimiento de la plaza del Rei de Barcelona, entre la época visigoda y el período islámico. Siglos VI-VIII". *Quarhis: Quaderns d'Arqueologia i Història de la Ciutat de Barcelona*. 1: 68-89.

BELTRÁN DE HEREDIA, J.; MIRÓ ALAIX, N. (2010). "El comerç de ceràmica a Barcelona als segles XVI – XVII: Itàlia, França, Portugal, els tallers del Rin i Xina". *Quarhis: Quaderns d'Arqueologia i Història de la Ciutat de Barcelona*. 6: 13-91. Barcelona.

BONIFAY, M. (2004). *Etudes sur la céramique romaine tardive d'Afrique* (BAR International Series 1301). VIII 525. Oxford.

BORDAS, A.; GÓMEZ, A.; JULÀ, R.; LLERGO, Y.; NADAL, J.; PIQUÉ, R.; RIERA, S.; SAÑA, M.; MOLIST, M. 2013. "Els horitzons de l'època neolítica i l'inici de l'edat del bronze a les excavacions del Conservatori del Liceu". *Quaderns d'Arqueologia i Història de la Ciutat de Barcelona (QUARHIS), època II, número 9*. Barcelona. pp.120-137.

BORDAS, AMALIA .; SALAZAR, NATÀLIA . (2006) "Vestigis del Neolític Final al barri del Raval de Barcelona: Estudi de les restes trobades al carrer Reina Amàlia. *Quaderns d'Arqueologia i Història de la Ciutat de Barcelona, (QUARHIS), Època II, any 2006, número 2, pp.24-35*. Barcelona

CARANDINI, A. (1997). *Historias en la Tierra. Manual de excavación arqueológica*. Crítica. Barcelona.

CARRERAS y CANDI, F. [1916]. *Geografia General de Catalunya. La ciutat de Barcelona*. Establiment Editorial de Albert Martín. Barcelona.

CAYON, J. R.; CASTAN, C. (1979). *Las monedas españolas desde D. Pelayo (718) a Juan Carlos I (1980)*. Carlos Castan Juan R. Cayon. Madrid.

Memòria conjunta de la intervenció arqueològica al carrer de l'Arc del Teatre, 6-14, carrer de Lancaster, 22-24, placeta d'Anna Murià, 1-2 i carrer de Guàrdia, 15-19. Codi 031/20.

CERDÀ MELLADO, J. A. (2001). *La ceràmica catalana del segle XVII trobada a la Plaça Gran (Mataró)*. Associació Catalana de Ceràmica Decorada i Terrissa. Barcelona.

CIRICI, A. (1971). *Barcelona pam a pam*. Ed. Teide. Barcelona.

CUBELES BONET, A. (2001). "L'evolució de les actuacions del Consell de Cent en matèria d'urbanisme al segle XIV". *Quarhis. Quaderns d'Història de la Ciutat de Barcelona*. 4: 128-145. Barcelona.

CUBELES BONET, A. (2003). "Poder públic i llançament urbanístic en el segle XIV". *Quarhis. Quaderns d'Història de la Ciutat de Barcelona*. 8: 33-64. Ajuntament de Barcelona. Barcelona.

CUBELES i BONET, A.; PUIG, F. (2004). "Les fortificacions de Barcelona". AADD. *Abajo las murallas!!! 150 anys de l'enderroc de les muralles de Barcelona*. Museu d'Història de la Ciutat. Institut de Cultura. Ajuntament de Barcelona. Barcelona.

FABRE, J.; HUERTAS CLAVERIA, J. M. (1977). *Tots els barris de Barcelona*. Vol. VII: Els polígons (2) i el Districte Cinquè. Edicions 62. Barcelona.

FERNÁNDEZ RUIZ, J. (2016) *Les estructures de combustió en la prehistòria recinte en el nordeste de la Península Ibèrica*. Tesis Doctoral. Universitat Autònoma de Barcelona. Bellaterra.

FUGUET SANS, J. (1982). "La Comanda Templera de Palau a Barcelona". A: AA. VV. *Catalunya romànica. Vol. XX. El Barcelonès. El Baix Llobregat*. 233-236. *El Maresme*. Fundació Enciclopèdia Catalana. Barcelona.

GALERA, M., ROCA, F., TARRAGÓ, S. (1982). *Atles de Barcelona*. Segles XVI-XX. Publicacions del COAC. Barcelona.

GARCIA ESPUCHE, A.; GUÀRDIA BASSOLS, M. (1986). *Espai i societat a la Barcelona preindustrial*. Edicions de la Magrana. Barcelona.

GÓMEZ, A.; BORDAS, A.; ARROYO, S.; HUERTAS, J.; AGUELO, J.; GONZÁLEZ, J.; NADAL, J.; SAÑA, M.; VELASCO, A.; MOLIST, M. (2015) Evidències arqueològiques de les comunitats humanes en la transició del III-II mil·lenni cal bc al Pla de Barcelona. *Quaderns d'Arqueologia i Història de la Ciutat de Barcelona*, XI número de la revista QUARHIS. Barcelona.

Memòria conjunta de la intervenció arqueològica al carrer de l'Arc del Teatre, 6-14, carrer de Lancaster, 22-24, placeta d'Anna Murià, 1-2 i carrer de Guàrdia, 15-19. Codi 031/20.

GONZÁLEZ, J.; MOLIST, M.; HARZBECHER, K. 2011. "Un nou assentament del V mil·lenni a la costa de Barcelona". *Quaderns d'Arqueologia i Història de la Ciutat de Barcelona, Quarhis 07*, MHCB, Barcelona, pp. 86-100.

GRANADOS, O. (1976). "Estudios de arqueología romana barcelonesa: la Puerta Decumana o del Noroeste". *Pyrenae. Crónica arqueológica*. 12: 157-171. Universitat de Barcelona. Barcelona.

GRANADOS, O. (1982). "El pla de Barcelona i la seva Història". *Actes del 1er Congrés d'Història del Pla de Barcelona*. Institut Municipal d'Història. Barcelona.

GRANADOS, O. (1991). "Estructura urbana de la ciutat romana". *Història de Barcelona*. Volum 1. Dirigida per SOBREQUÉS, J. Enciclopèdia Catalana Barcelona.

GUÀRDIA, M., ESPUCHE, A. (2002). "Consolidació d'una estructura urbana". AADD. *La ciutat consolidada (segles XIV- XV)*. pp. 35-72. Enciclopèdia Catalana. Ajuntament de Barcelona. Barcelona.

GUÀRDIA, M., ESPUCHE, A. (2002). "Estructura urbana". AADD. *Barcelona dins la Catalunya Moderna (segles XVI i XVIII)*. pp. 42-101. Enciclopèdia Catalana. Ajuntament de Barcelona. Barcelona.

HARRIS, E. C. (1990). *Principios de estratigrafía arqueológica*. Ed. Crítica. Barcelona.

JULIÀ, BRUGUÉS, R.; RIERA I MORA, A. 2012. "Proposta d'evolució del front marítim de Barcelona durant l'holocè, a partir de la integració de dades geotècniques, intervencions arqueològiques i cronologies absolutes" *Quaderns d'Arqueologia i Història de la Ciutat de Barcelona, època II, número 8*. Barcelona. Museu d'Història de la Ciutat, pp.16-37.

LLORENS, J. (1977). *Plats i pots de ceràmica catalana. Segles XV al XVIII*. Ed. Altès S.L. Barcelona.

MESQUIDA, M. (1998). "La producció alfarera de Paterna en la primera mitad del siglo XVI", *2as Jornadas de ceràmica medieval e pós-medieval. Métodos e resultados para o seu estudo*: 267- 281. Câmara Municipal de Tondela. Tondela.

Memòria conjunta de la intervenció arqueològica al carrer de l'Arc del Teatre, 6-14, carrer de Lancaster, 22-24, placeta d'Anna Murià, 1-2 i carrer de Guàrdia, 15-19. Codi 031/20.

MESQUIDA, M. (2001). *La cerámica dorada. Quinientos años de su producción en Paterna*. Ajuntament de Paterna. Paterna.

MESQUIDA, M. (2002). *La vajilla azul en la cerámica de Paterna*. Ajuntament de Paterna. Paterna.

MOLIST, M.; VICENTE, O. ; FARRÉ, R. (2008) "El jaciment de la Caserna de Sant Pau del Camp: aproximació a la caracterització d'un assentament del neolític antic" *Quaderns d'Arqueologia i Història de la Ciutat de Barcelona* (QUARHIS), Època II, any 2008, número 04, pp.14-24. Barcelona

MOLIST MONTAÑA, M.; GÓMEZ BACH, ANNA (editors) (2016) *La prehistòria al pla de Barcelona Documents per a una nova síntesi*. MUHBA Documents 11. Barcelona

PARERA, M. (1996). "Materials per a l'estudi de la ceràmica de Barcelona decorada en blau (segles XIV- XVI). *Jornades d'Estudis Històrics Locals*. 125-146.

PIQUER, E. (1982). "Castells, fortificacions i edificacions civils del Barcelonès anteriors al 1300. Castell del Regomir". AADD. *Catalunya romànica. Vol. XX. El Barcelonès. El Baix Llobregat. El Maresme*: 59. Fundació Enciclopèdia Catalana. Barcelona.

PLADEVALL, A. (1982). "Barcelona i el Barcelonès". *Gran geografia comarcal de Catalunya*. Volum 8. El Barcelonès i el Baix Llobregat. Dirigida per CARRERAS, J. Enciclopèdia Catalana. Barcelona. pp.11-14.

PORCEL BEDMAR, M. (2001). "Reaprovechamiento de materiales de construcción en la Barcelona gótica". *Quaderns d'Història*. 5: 9-18. Ajuntament de Barcelona. Barcelona.

PUIG, F. (1999). "Ciutat i muralla de Bàrcino". AADD. *Del romà al romànic. Història, art i cultura de la Tarraconense mediterrània entre els segles IV i X*: 84-86. Enciclopèdia Catalana, S. A. Barcelona.

RIBA ARDERIU, O. (1993). "Assaig sobre la geomorfologia medieval de la ciutat vella de Barcelona". *III Congrés d'Història de Barcelona. Ponències i Comunicacions. La ciutat i el seu territori. Dos mil anys d'Història. Balanç*

Memòria conjunta de la intervenció arqueològica al carrer de l'Arc del Teatre, 6-14, carrer de Lancaster, 22-24, placeta d'Anna Murià, 1-2 i carrer de Guàrdia, 15-19. Codi 031/20.

historiogràfic d'una dècada. Ajuntament de Barcelona. Institut Municipal d'Història.

SOLE SABARIS, L. (1963). "Ensayo de interpretación del Cuaternario Barcelonés". *Miscelanea Barcilonensia*. vol. II. pp. 7-54. Barcelona.

TELESE COMPTE, A. (1991). *La vaixella blava catalana de 1570 a 1670. Repertori, catalogació i proposta per a la seva nomenclatura.* Investigació bibliogràfica sobre la pisa hispànica. Barcelona.

NETGRAFIA

Carta Arqueològica de Barcelona: <http://cartaarqueologica.bcn.cat/>

Memòria conjunta de la intervenció arqueològica al carrer de l'Arc del Teatre, 6-14, carrer de Lancaster, 22-24, placeta d'Anna Murià, 1-2 i carrer de Guàrdia, 15-19. Codi 031/20.

9. DOCUMENTACIÓ GRÀFICA

9.1 Documentació fotogràfica.

Sondejos.



Sondeig 1.

Memòria conjunta de la intervenció arqueològica al carrer de l'Arc del Teatre, 6-14, carrer de Lancaster, 22-24, placeta d'Anna Murià, 1-2 i carrer de Guàrdia, 15-19. Codi 031/20.



Sondeig 2.



Sondeig 3.

Memòria conjunta de la intervenció arqueològica al carrer de l'Arc del Teatre, 6-14, carrer de Lancaster, 22-24, placeta d'Anna Murià, 1-2 i carrer de Guàrdia, 15-19. Codi 031/20.



Sondeig 4.



Sondeig 6.

Memòria conjunta de la intervenció arqueològica al carrer de l'Arc del Teatre, 6-14, carrer de Lancaster, 22-24, placeta d'Anna Murià, 1-2 i carrer de Guàrdia, 15-19. Codi 031/20.



Sondeig 7.



Sondeig 8.

Memòria conjunta de la intervenció arqueològica al carrer de l'Arc del Teatre, 6-14, carrer de Lancaster, 22-24, placeta d'Anna Murià, 1-2 i carrer de Guàrdia, 15-19. Codi 031/20.



Sondeig 9.



Sondeig 10.

Memòria conjunta de la intervenció arqueològica al carrer de l'Arc del Teatre, 6-14, carrer de Lancaster, 22-24, placeta d'Anna Murià, 1-2 i carrer de Guàrdia, 15-19. Codi 031/20.



Sondeig 11.



Sondeig 12.

Memòria conjunta de la intervenció arqueològica al carrer de l'Arc del Teatre, 6-14, carrer de Lancaster, 22-24, placeta d'Anna Murià, 1-2 i carrer de Guàrdia, 15-19. Codi 031/20.



Sondeig 13.



Sondeig 14.

Memòria conjunta de la intervenció arqueològica al carrer de l'Arc del Teatre, 6-14, carrer de Lancaster, 22-24, placeta d'Anna Murià, 1-2 i carrer de Guàrdia, 15-19. Codi 031/20.



Sondeig 16.

Memòria conjunta de la intervenció arqueològica al carrer de l'Arc del Teatre, 6-14, carrer de Lancaster, 22-24, placeta d'Anna Murià, 1-2 i carrer de Guàrdia, 15-19. Codi 031/20.

Intervenció

FINCA Núm. 6, CARRER ARC DEL TEATRE
Estructures segle XIX



Vista general inici.

Memòria conjunta de la intervenció arqueològica al carrer de l'Arc del Teatre, 6-14, carrer de Lancaster, 22-24, placeta d'Anna Murià, 1-2 i carrer de Guàrdia, 15-19. Codi 031/20.



Conjunt de murs UE 1004, 1010 i 1006.

Memòria conjunta de la intervenció arqueològica al carrer de l'Arc del Teatre, 6-14, carrer de Lancaster, 22-24, placeta d'Anna Murià, 1-2 i carrer de Guàrdia, 15-19. Codi 031/20.



Mur UE 1055.

Memòria conjunta de la intervenció arqueològica al carrer de l'Arc del Teatre, 6-14, carrer de Lancaster, 22-24, placeta d'Anna Murià, 1-2 i carrer de Guàrdia, 15-19. Codi 031/20.



Fossa sèptica UE 1012.

Memòria conjunta de la intervenció arqueològica al carrer de l'Arc del Teatre, 6-14, carrer de Lancaster, 22-24, placeta d'Anna Murià, 1-2 i carrer de Guàrdia, 15-19. Codi 031/20.



Murs UE 1029 i UE 1031.

Memòria conjunta de la intervenció arqueològica al carrer de l'Arc del Teatre, 6-14, carrer de Lancaster, 22-24, placeta d'Anna Murià, 1-2 i carrer de Guàrdia, 15-19. Codi 031/20.



Mur UE 1033.

Memòria conjunta de la intervenció arqueològica al carrer de l'Arc del Teatre, 6-14, carrer de Lancaster, 22-24, placeta d'Anna Murià, 1-2 i carrer de Guàrdia, 15-19. Codi 031/20.



Basament UE 1035.

Memòria conjunta de la intervenció arqueològica al carrer de l'Arc del Teatre, 6-14, carrer de Lancaster, 22-24, placeta d'Anna Murià, 1-2 i carrer de Guàrdia, 15-19. Codi 031/20.



Basament UE 1037.

Memòria conjunta de la intervenció arqueològica al carrer de l'Arc del Teatre, 6-14, carrer de Lancaster, 22-24, placeta d'Anna Murià, 1-2 i carrer de Guàrdia, 15-19. Codi 031/20.



Basament de pilar UE 1039.



Basament UE 1041.

Memòria conjunta de la intervenció arqueològica al carrer de l'Arc del Teatre, 6-14, carrer de Lancaster, 22-24, placeta d'Anna Murià, 1-2 i carrer de Guàrdia, 15-19. Codi 031/20.



Mur UE 1048.

Memòria conjunta de la intervenció arqueològica al carrer de l'Arc del Teatre, 6-14, carrer de Lancaster, 22-24, placeta d'Anna Murià, 1-2 i carrer de Guàrdia, 15-19. Codi 031/20.

Estructures segle XVI-XVIII



Mur UE 1019.

Memòria conjunta de la intervenció arqueològica al carrer de l'Arc del Teatre, 6-14, carrer de Lancaster, 22-24, placeta d'Anna Murià, 1-2 i carrer de Guàrdia, 15-19. Codi 031/20.



Mur UE 1021.



Al fons, mur UE 1023.

FINCA Núm. 8, CARRER ARC DEL TEATRE

Estructures segle XIX



Murs UE 2014, 2040, 2020, 2032 i pou UE 2026.

Memòria conjunta de la intervenció arqueològica al carrer de l'Arc del Teatre, 6-14, carrer de Lancaster, 22-24, placeta d'Anna Murià, 1-2 i carrer de Guàrdia, 15-19. Codi 031/20.



Clavoguera UE 2022 i col·lector UE 2024.

Memòria conjunta de la intervenció arqueològica al carrer de l'Arc del Teatre, 6-14, carrer de Lancaster, 22-24, placeta d'Anna Murià, 1-2 i carrer de Guàrdia, 15-19. Codi 031/20.

Estructures segle XVI-XVIII



Conjunt de murs i paviments d'època moderna.

Memòria conjunta de la intervenció arqueològica al carrer de l'Arc del Teatre, 6-14, carrer de Lancaster, 22-24, placeta d'Anna Murià, 1-2 i carrer de Guàrdia, 15-19. Codi 031/20.



Estructura UE 2123.



Conjunt de murs i paviments d'època moderna.

Memòria conjunta de la intervenció arqueològica al carrer de l'Arc del Teatre, 6-14, carrer de Lancaster, 22-24, placeta d'Anna Murià, 1-2 i carrer de Guàrdia, 15-19. Codi 031/20.



Estructura UE 2133.

Memòria conjunta de la intervenció arqueològica al carrer de l'Arc del Teatre, 6-14, carrer de Lancaster, 22-24, placeta d'Anna Murià, 1-2 i carrer de Guàrdia, 15-19. Codi 031/20.

FINCA Núm. 10, CARRER ARC DEL TEATRE
Estructures segle XX



Mur UE 2082.

Memòria conjunta de la intervenció arqueològica al carrer de l'Arc del Teatre, 6-14, carrer de Lancaster, 22-24, placeta d'Anna Murià, 1-2 i carrer de Guàrdia, 15-19. Codi 031/20.



Murs UE 2080 i 3028.

Memòria conjunta de la intervenció arqueològica al carrer de l'Arc del Teatre, 6-14, carrer de Lancaster, 22-24, placeta d'Anna Murià, 1-2 i carrer de Guàrdia, 15-19. Codi 031/20.



Mur UE 2084.

Memòria conjunta de la intervenció arqueològica al carrer de l'Arc del Teatre, 6-14, carrer de Lancaster, 22-24, placeta d'Anna Murià, 1-2 i carrer de Guàrdia, 15-19. Codi 031/20.



Mur UE 3026.

Estructures segle XIX



Fossa sèptica UE 2066.

Memòria conjunta de la intervenció arqueològica al carrer de l'Arc del Teatre, 6-14, carrer de Lancaster, 22-24, placeta d'Anna Murià, 1-2 i carrer de Guàrdia, 15-19. Codi 031/20.



Envà UE 2054.

Memòria conjunta de la intervenció arqueològica al carrer de l'Arc del Teatre, 6-14, carrer de Lancaster, 22-24, placeta d'Anna Murià, 1-2 i carrer de Guàrdia, 15-19. Codi 031/20.



Mur UE 3018.

Memòria conjunta de la intervenció arqueològica al carrer de l'Arc del Teatre, 6-14, carrer de Lancaster, 22-24, placeta d'Anna Murià, 1-2 i carrer de Guàrdia, 15-19. Codi 031/20.



A l'esquerra mur UE 2068.

Memòria conjunta de la intervenció arqueològica al carrer de l'Arc del Teatre, 6-14, carrer de Lancaster, 22-24, placeta d'Anna Murià, 1-2 i carrer de Guàrdia, 15-19. Codi 031/20.



Fossa sèptica formada pels murs UE 3042 i 3019.

Memòria conjunta de la intervenció arqueològica al carrer de l'Arc del Teatre, 6-14, carrer de Lancaster, 22-24, placeta d'Anna Murià, 1-2 i carrer de Guàrdia, 15-19. Codi 031/20.



Murs UE 3034 i 3038.



Fossa sèptica UE 3020.

Memòria conjunta de la intervenció arqueològica al carrer de l'Arc del Teatre, 6-14, carrer de Lancaster, 22-24, placeta d'Anna Murià, 1-2 i carrer de Guàrdia, 15-19. Codi 031/20.

Estructures segle XVI-XVIII



Fossa sèptica UE 2028.



Pou UE 2064.

Memòria conjunta de la intervenció arqueològica al carrer de l'Arc del Teatre, 6-14, carrer de Lancaster, 22-24, placeta d'Anna Murià, 1-2 i carrer de Guàrdia, 15-19. Codi 031/20.

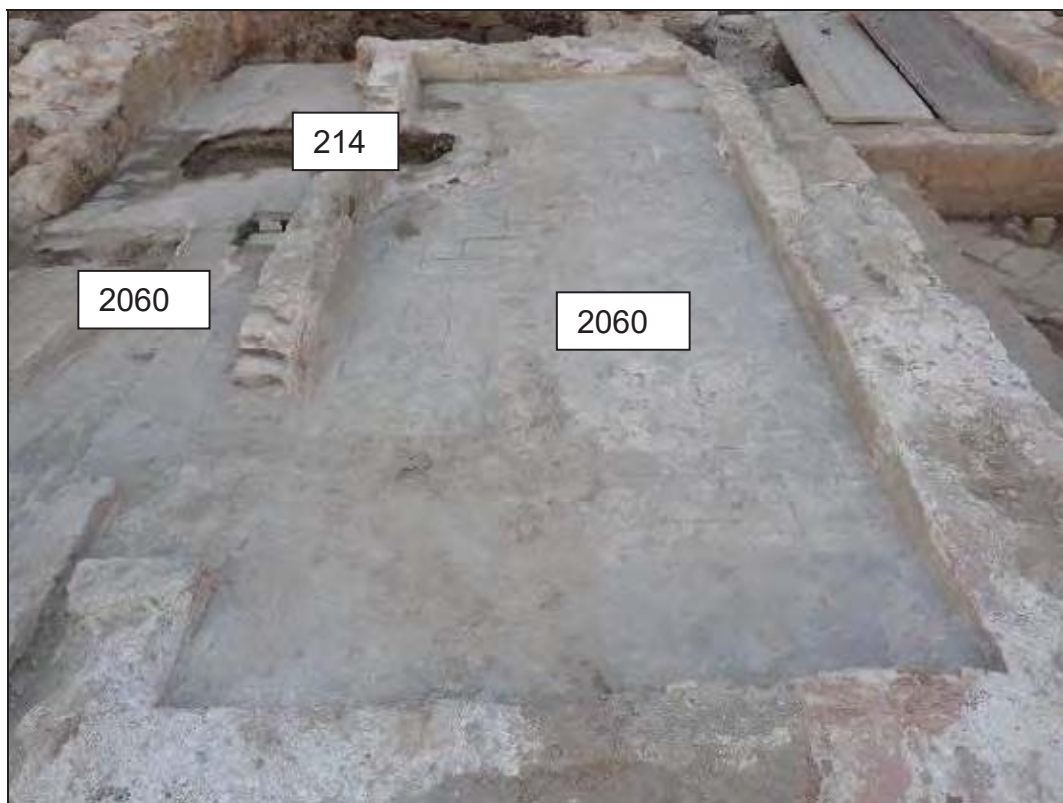

Basses UE 2060, separades per l'envà UE 2141.



Basament UE 2144.

Memòria conjunta de la intervenció arqueològica al carrer de l'Arc del Teatre, 6-14, carrer de Lancaster, 22-24, placeta d'Anna Murià, 1-2 i carrer de Guàrdia, 15-19. Codi 031/20.



Basament UE 2146.



Envà UE 3010.

Memòria conjunta de la intervenció arqueològica al carrer de l'Arc del Teatre, 6-14, carrer de Lancaster, 22-24, placeta d'Anna Murià, 1-2 i carrer de Guàrdia, 15-19. Codi 031/20.



Sitja UE 3030.

Memòria conjunta de la intervenció arqueològica al carrer de l'Arc del Teatre, 6-14, carrer de Lancaster, 22-24, placeta d'Anna Murià, 1-2 i carrer de Guàrdia, 15-19. Codi 031/20.



Envà UE 2006.

Memòria conjunta de la intervenció arqueològica al carrer de l'Arc del Teatre, 6-14, carrer de Lancaster, 22-24, placeta d'Anna Murià, 1-2 i carrer de Guàrdia, 15-19. Codi 031/20.



Estructures UE 3012 i 3016.

Memòria conjunta de la intervenció arqueològica al carrer de l'Arc del Teatre, 6-14, carrer de Lancaster, 22-24, placeta d'Anna Murià, 1-2 i carrer de Guàrdia, 15-19. Codi 031/20.



Pou UE 2074.

Memòria conjunta de la intervenció arqueològica al carrer de l'Arc del Teatre, 6-14, carrer de Lancaster, 22-24, placeta d'Anna Murià, 1-2 i carrer de Guàrdia, 15-19. Codi 031/20.



Estructura UE 2174.

Memòria conjunta de la intervenció arqueològica al carrer de l'Arc del Teatre, 6-14, carrer de Lancaster, 22-24, placeta d'Anna Murià, 1-2 i carrer de Guàrdia, 15-19. Codi 031/20.



Mur UE 2010.

Memòria conjunta de la intervenció arqueològica al carrer de l'Arc del Teatre, 6-14, carrer de Lancaster, 22-24, placeta d'Anna Murià, 1-2 i carrer de Guàrdia, 15-19. Codi 031/20.



Mur UE 2008.

Memòria conjunta de la intervenció arqueològica al carrer de l'Arc del Teatre, 6-14, carrer de Lancaster, 22-24, placeta d'Anna Murià, 1-2 i carrer de Guàrdia, 15-19. Codi 031/20.



Mur UE 3004.

Memòria conjunta de la intervenció arqueològica al carrer de l'Arc del Teatre, 6-14, carrer de Lancaster, 22-24, placeta d'Anna Murià, 1-2 i carrer de Guàrdia, 15-19. Codi 031/20.



Paviment UE 3058.



Paviment UE 3058.

Memòria conjunta de la intervenció arqueològica al carrer de l'Arc del Teatre, 6-14, carrer de Lancaster, 22-24, placeta d'Anna Murià, 1-2 i carrer de Guàrdia, 15-19. Codi 031/20.



Paviment UE 3058.

Memòria conjunta de la intervenció arqueològica al carrer de l'Arc del Teatre, 6-14, carrer de Lancaster, 22-24, placeta d'Anna Murià, 1-2 i carrer de Guàrdia, 15-19. Codi 031/20.



Paviment UE 3058.



Mur UE 4006 i paviment UE 3045.

Memòria conjunta de la intervenció arqueològica al carrer de l'Arc del Teatre, 6-14, carrer de Lancaster, 22-24, placeta d'Anna Murià, 1-2 i carrer de Guàrdia, 15-19. Codi 031/20.



Detall del paviment UE 3045.



Detall del paviment UE 3045.

Memòria conjunta de la intervenció arqueològica al carrer de l'Arc del Teatre, 6-14, carrer de Lancaster, 22-24, placeta d'Anna Murià, 1-2 i carrer de Guàrdia, 15-19. Codi 031/20.



Fossa sèptica UE 3008.



Fossa sèptica UE 3055.

Memòria conjunta de la intervenció arqueològica al carrer de l'Arc del Teatre, 6-14, carrer de Lancaster, 22-24, placeta d'Anna Murià, 1-2 i carrer de Guàrdia, 15-19. Codi 031/20.

FINCA Núm. 12-14, CARRER ARC DEL TEATRE
Estructures segle XIX



Mur UE 4023 i fossa sèptica UE 4012.

Memòria conjunta de la intervenció arqueològica al carrer de l'Arc del Teatre, 6-14, carrer de Lancaster, 22-24, placeta d'Anna Murià, 1-2 i carrer de Guàrdia, 15-19. Codi 031/20.



Fossa sèptica UE 4037.

Memòria conjunta de la intervenció arqueològica al carrer de l'Arc del Teatre, 6-14, carrer de Lancaster, 22-24, placeta d'Anna Murià, 1-2 i carrer de Guàrdia, 15-19. Codi 031/20.



Mur UE 1008.

Memòria conjunta de la intervenció arqueològica al carrer de l'Arc del Teatre, 6-14, carrer de Lancaster, 22-24, placeta d'Anna Murià, 1-2 i carrer de Guàrdia, 15-19. Codi 031/20.



Mur UE 2002.

Memòria conjunta de la intervenció arqueològica al carrer de l'Arc del Teatre, 6-14, carrer de Lancaster, 22-24, placeta d'Anna Murià, 1-2 i carrer de Guàrdia, 15-19. Codi 031/20.



Mur del segle XIX UE 4021, mur d'època moderna UE 4104 i claveguera UE 4133.

Memòria conjunta de la intervenció arqueològica al carrer de l'Arc del Teatre, 6-14, carrer de Lancaster, 22-24, placeta d'Anna Murià, 1-2 i carrer de Guàrdia, 15-19. Codi 031/20.



Sitges UE 4141 i UE 4194.

Memòria conjunta de la intervenció arqueològica al carrer de l'Arc del Teatre, 6-14, carrer de Lancaster, 22-24, placeta d'Anna Murià, 1-2 i carrer de Guàrdia, 15-19. Codi 031/20.



Murs UE 4023 i 4049.

Memòria conjunta de la intervenció arqueològica al carrer de l'Arc del Teatre, 6-14, carrer de Lancaster, 22-24, placeta d'Anna Murià, 1-2 i carrer de Guàrdia, 15-19. Codi 031/20.



Fossa sèptica UE 4004.

Memòria conjunta de la intervenció arqueològica al carrer de l'Arc del Teatre, 6-14, carrer de Lancaster, 22-24, placeta d'Anna Murià, 1-2 i carrer de Guàrdia, 15-19. Codi 031/20.



Claveguera UE 4057.

Memòria conjunta de la intervenció arqueològica al carrer de l'Arc del Teatre, 6-14, carrer de Lancaster, 22-24, placeta d'Anna Murià, 1-2 i carrer de Guàrdia, 15-19. Codi 031/20.



Mur UE 4025.

Memòria conjunta de la intervenció arqueològica al carrer de l'Arc del Teatre, 6-14, carrer de Lancaster, 22-24, placeta d'Anna Murià, 1-2 i carrer de Guàrdia, 15-19. Codi 031/20.



Fossa sèptica UE 4149.

Memòria conjunta de la intervenció arqueològica al carrer de l'Arc del Teatre, 6-14, carrer de Lancaster, 22-24, placeta d'Anna Murià, 1-2 i carrer de Guàrdia, 15-19. Codi 031/20.



Mur UE 4065.

Memòria conjunta de la intervenció arqueològica al carrer de l'Arc del Teatre, 6-14, carrer de Lancaster, 22-24, placeta d'Anna Murià, 1-2 i carrer de Guàrdia, 15-19. Codi 031/20.



Conjunt de pous UE 4073, 4069, 4071 i 4067.

Memòria conjunta de la intervenció arqueològica al carrer de l'Arc del Teatre, 6-14, carrer de Lancaster, 22-24, placeta d'Anna Murià, 1-2 i carrer de Guàrdia, 15-19. Codi 031/20.



Mur UE 4075.

Memòria conjunta de la intervenció arqueològica al carrer de l'Arc del Teatre, 6-14, carrer de Lancaster, 22-24, placeta d'Anna Murià, 1-2 i carrer de Guàrdia, 15-19. Codi 031/20.



Mur UE 4077.

Memòria conjunta de la intervenció arqueològica al carrer de l'Arc del Teatre, 6-14, carrer de Lancaster, 22-24, placeta d'Anna Murià, 1-2 i carrer de Guàrdia, 15-19. Codi 031/20.



Mur UE 4079.

Memòria conjunta de la intervenció arqueològica al carrer de l'Arc del Teatre, 6-14, carrer de Lancaster, 22-24, placeta d'Anna Murià, 1-2 i carrer de Guàrdia, 15-19. Codi 031/20.



Basament UE 4081.



Mur UE 4077.

Memòria conjunta de la intervenció arqueològica al carrer de l'Arc del Teatre, 6-14, carrer de Lancaster, 22-24, placeta d'Anna Murià, 1-2 i carrer de Guàrdia, 15-19. Codi 031/20.



Pou UE 4099.

Memòria conjunta de la intervenció arqueològica al carrer de l'Arc del Teatre, 6-14, carrer de Lancaster, 22-24, placeta d'Anna Murià, 1-2 i carrer de Guàrdia, 15-19. Codi 031/20.



Pou UE 4089.

Memòria conjunta de la intervenció arqueològica al carrer de l'Arc del Teatre, 6-14, carrer de Lancaster, 22-24, placeta d'Anna Murià, 1-2 i carrer de Guàrdia, 15-19. Codi 031/20.



Estructures UE 4145 i 4147.

Memòria conjunta de la intervenció arqueològica al carrer de l'Arc del Teatre, 6-14, carrer de Lancaster, 22-24, placeta d'Anna Murià, 1-2 i carrer de Guàrdia, 15-19. Codi 031/20.



Mur UE 4030.

Memòria conjunta de la intervenció arqueològica al carrer de l'Arc del Teatre, 6-14, carrer de Lancaster, 22-24, placeta d'Anna Murià, 1-2 i carrer de Guàrdia, 15-19. Codi 031/20.



Mur UE 4183.

Memòria conjunta de la intervenció arqueològica al carrer de l'Arc del Teatre, 6-14, carrer de Lancaster, 22-24, placeta d'Anna Murià, 1-2 i carrer de Guàrdia, 15-19. Codi 031/20.

Estructures segle XVI-XVIII



Murs UE 4053 (contemporani) i 4061 (modern).

Memòria conjunta de la intervenció arqueològica al carrer de l'Arc del Teatre, 6-14, carrer de Lancaster, 22-24, placeta d'Anna Murià, 1-2 i carrer de Guàrdia, 15-19. Codi 031/20.



Paviment UE 4106.



Estructura UE 4083.

Memòria conjunta de la intervenció arqueològica al carrer de l'Arc del Teatre, 6-14, carrer de Lancaster, 22-24, placeta d'Anna Murià, 1-2 i carrer de Guàrdia, 15-19. Codi 031/20.



Mur UE 4014.

Memòria conjunta de la intervenció arqueològica al carrer de l'Arc del Teatre, 6-14, carrer de Lancaster, 22-24, placeta d'Anna Murià, 1-2 i carrer de Guàrdia, 15-19. Codi 031/20.



Paviment UE 4153.



Murs UE 4006 i 4008 i paviment UE 4095.

Memòria conjunta de la intervenció arqueològica al carrer de l'Arc del Teatre, 6-14, carrer de Lancaster, 22-24, placeta d'Anna Murià, 1-2 i carrer de Guàrdia, 15-19. Codi 031/20.



Paviment UE 4095.



Restes del mur UE 4200.

Memòria conjunta de la intervenció arqueològica al carrer de l'Arc del Teatre, 6-14, carrer de Lancaster, 22-24, placeta d'Anna Murià, 1-2 i carrer de Guàrdia, 15-19. Codi 031/20.



Murs UE 4035 i 4152.



Mur UE 4047.

Memòria conjunta de la intervenció arqueològica al carrer de l'Arc del Teatre, 6-14, carrer de Lancaster, 22-24, placeta d'Anna Murià, 1-2 i carrer de Guàrdia, 15-19. Codi 031/20.



Mur UE 4059.

Memòria conjunta de la intervenció arqueològica al carrer de l'Arc del Teatre, 6-14, carrer de Lancaster, 22-24, placeta d'Anna Murià, 1-2 i carrer de Guàrdia, 15-19. Codi 031/20.



Estructura UE 4087.



Mur UE 4204.

Memòria conjunta de la intervenció arqueològica al carrer de l'Arc del Teatre, 6-14, carrer de Lancaster, 22-24, placeta d'Anna Murià, 1-2 i carrer de Guàrdia, 15-19. Codi 031/20.



Pou 4091.

Memòria conjunta de la intervenció arqueològica al carrer de l'Arc del Teatre, 6-14, carrer de Lancaster, 22-24, placeta d'Anna Murià, 1-2 i carrer de Guàrdia, 15-19. Codi 031/20.

FINCA Núm. 15-19, CARRER DE GUÀRDIA



Conjunt de murs de la casa-fàbrica Perellada; UE 4039, 6022, 6020 i 6024.



Conjunt de murs del s. XX.

Memòria conjunta de la intervenció arqueològica al carrer de l'Arc del Teatre, 6-14, carrer de Lancaster, 22-24, placeta d'Anna Murià, 1-2 i carrer de Guàrdia, 15-19. Codi 031/20.

PATI POSTERIOR

Estructures segle XVI-XVIII



Mur UE 5002.

Memòria conjunta de la intervenció arqueològica al carrer de l'Arc del Teatre, 6-14, carrer de Lancaster, 22-24, placeta d'Anna Murià, 1-2 i carrer de Guàrdia, 15-19. Codi 031/20.

FASES PREURBANES

Estructures segle XIII-XVI



Retall i dipòsit UE 7014 i 7016



Memòria conjunta de la intervenció arqueològica al carrer de l'Arc del Teatre, 6-14, carrer de Lancaster, 22-24, placeta d'Anna Murià, 1-2 i carrer de Guàrdia, 15-19. Codi 031/20.



Estructura UE 7010



Memòria conjunta de la intervenció arqueològica al carrer de l'Arc del Teatre, 6-14, carrer de Lancaster, 22-24, placeta d'Anna Murià, 1-2 i carrer de Guàrdia, 15-19. Codi 031/20.



Estructura UE 7010



Memòria conjunta de la intervenció arqueològica al carrer de l'Arc del Teatre, 6-14, carrer de Lancaster, 22-24, placeta d'Anna Murià, 1-2 i carrer de Guàrdia, 15-19. Codi 031/20.

Sínia UE 7024



Memòria conjunta de la intervenció arqueològica al carrer de l'Arc del Teatre, 6-14, carrer de Lancaster, 22-24, placeta d'Anna Murià, 1-2 i carrer de Guàrdia, 15-19. Codi 031/20.



Pou UE 7027 i retall UE 7040



Memòria conjunta de la intervenció arqueològica al carrer de l'Arc del Teatre, 6-14, carrer de Lancaster, 22-24, placeta d'Anna Murià, 1-2 i carrer de Guàrdia, 15-19. Codi 031/20.



Estructura UE 7032



Memòria conjunta de la intervenció arqueològica al carrer de l'Arc del Teatre, 6-14, carrer de Lancaster, 22-24, placeta d'Anna Murià, 1-2 i carrer de Guàrdia, 15-19. Codi 031/20.



Estructura UE 7038



Memòria conjunta de la intervenció arqueològica al carrer de l'Arc del Teatre, 6-14, carrer de Lancaster, 22-24, placeta d'Anna Murià, 1-2 i carrer de Guàrdia, 15-19. Codi 031/20.

Estructures fase romana



Estructura UE 8001 i 8003



Estructura UE 8001

Memòria conjunta de la intervenció arqueològica al carrer de l'Arc del Teatre, 6-14, carrer de Lancaster, 22-24, placeta d'Anna Murià, 1-2 i carrer de Guàrdia, 15-19. Codi 031/20.



Estructura UE 8003



Pou UE 8009

Memòria conjunta de la intervenció arqueològica al carrer de l'Arc del Teatre, 6-14, carrer de Lancaster, 22-24, placeta d'Anna Murià, 1-2 i carrer de Guàrdia, 15-19. Codi 031/20.



Final Pou UE 8009



Zona de concentració de rases

Memòria conjunta de la intervenció arqueològica al carrer de l'Arc del Teatre, 6-14, carrer de Lancaster, 22-24, placeta d'Anna Murià, 1-2 i carrer de Guàrdia, 15-19. Codi 031/20.



Rasa UE 9001



Conjunt de rases UE 9039 i 9041

Memòria conjunta de la intervenció arqueològica al carrer de l'Arc del Teatre, 6-14, carrer de Lancaster, 22-24, placeta d'Anna Murià, 1-2 i carrer de Guàrdia, 15-19. Codi 031/20.



Secció estratigràfic 3,40 a 2 m snm



Secció estratigràfic 2 m a -10 m snm



Estructura UE 10201

Memòria conjunta de la intervenció arqueològica al carrer de l'Arc del Teatre, 6-14, carrer de Lancaster, 22-24, placeta d'Anna Murià, 1-2 i carrer de Guàrdia, 15-19. Codi 031/20.



Estructura de combustió UE 10301



Estructura de combustió UE 10301. Nivell de carbons

Memòria conjunta de la intervenció arqueològica al carrer de l'Arc del Teatre, 6-14, carrer de Lancaster, 22-24, placeta d'Anna Murià, 1-2 i carrer de Guàrdia, 15-19. Codi 031/20.



Memòria conjunta de la intervenció arqueològica al carrer de l'Arc del Teatre, 6-14, carrer de Lancaster, 22-24, placeta d'Anna Murià, 1-2 i carrer de Guàrdia, 15-19. Codi 031/20.

9.2 Documentació Planimètrica.

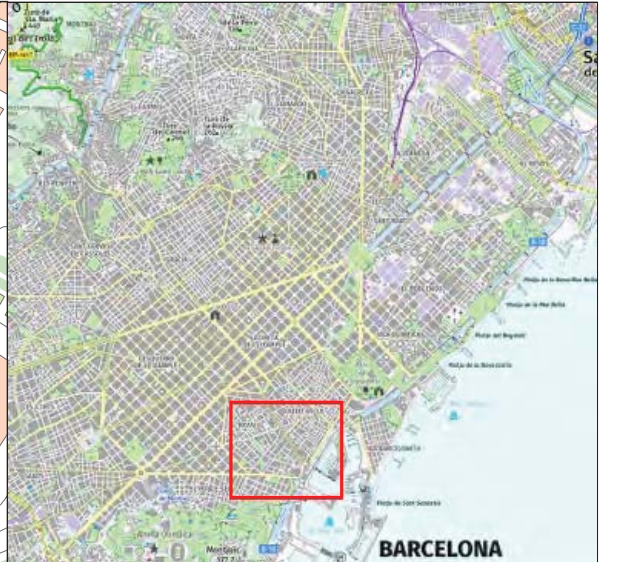
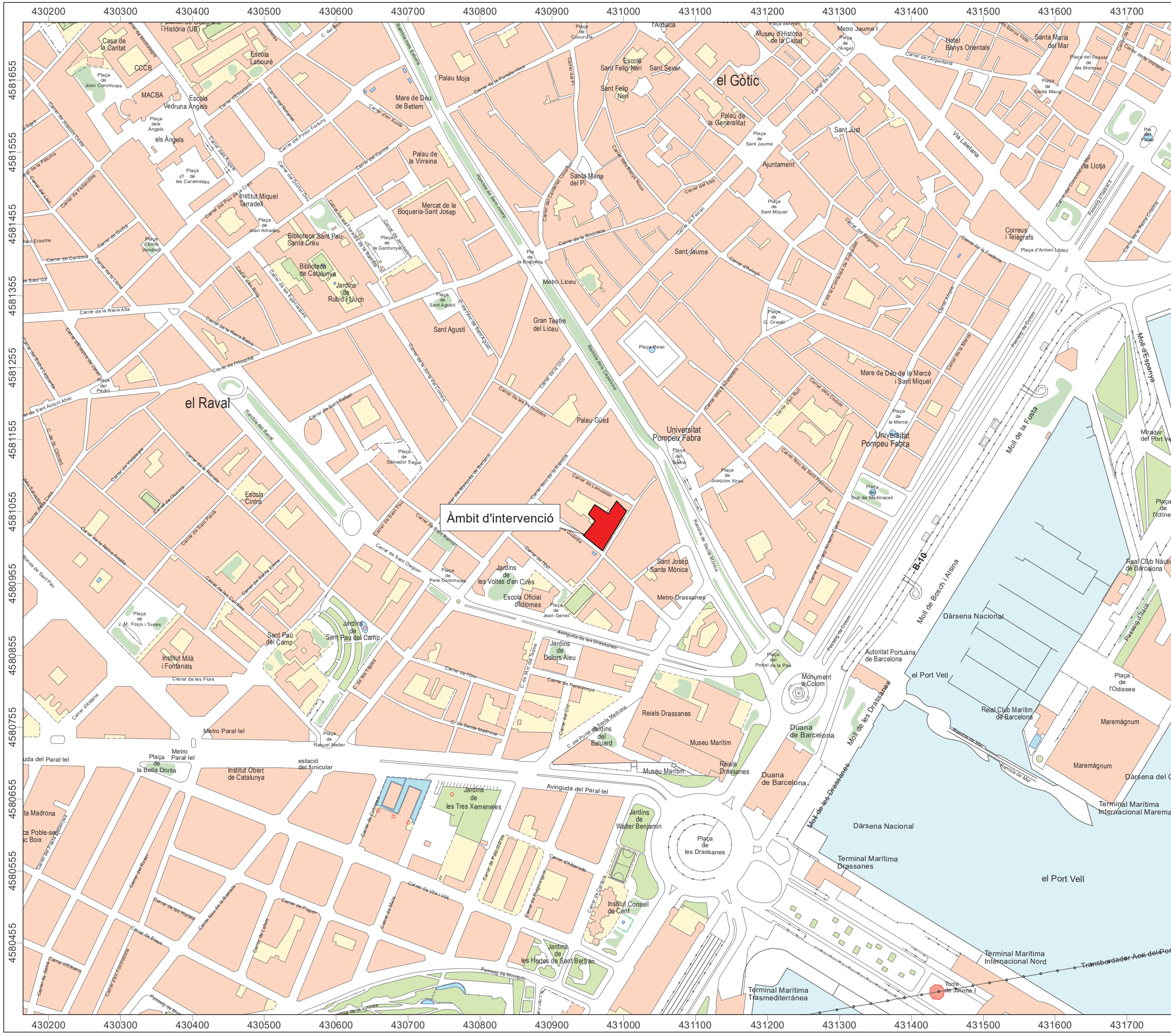

NOM DEL PROJECTE

INTERVENCIÓ ARQUEOLÒGICA AL
 CARRER DE L'ARC DEL TEATRE, 6-14/
 CARRER DE LANCASTER, 22-24/PLACETA
 D'ANNA MURIÀ, 1-2/CARRER GUÀRDIA, 15-19

CODI 031/20

MUNICIPI

BARCELONA

DISTRICTE

CIUTAT VELLA

LLEENDA

 Àmbit d'intervenció

Escala 1:5.000
 originals DIN-A3

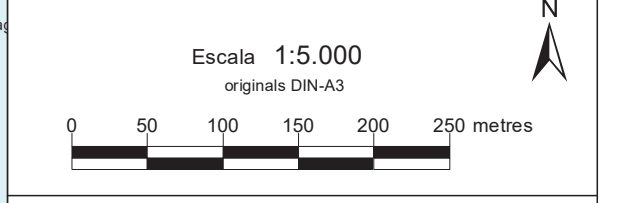
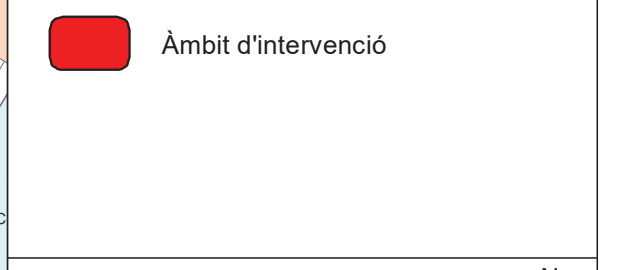

BASE CARTOGRÀFICA: ICC www.icc.cat
 PROJECCIÓ UTM FUS 31N / ETRS 89

PLÀNOL NÚM.: 1



Àmbit d'intervenció

Àmbit d'intervenció



CARRER DE GUÀRDIA

15-19

14-12

10

8

6

CARRER DE L'ARC DEL TEATRE

ÀMBIT D'INTERVENCIÓ
 s.XVI-XVIII
 s.XIX-XX
 ESTRUCTURES ARQUEOLÒGIQUES



INTERVENCIÓ:
 INTERVENCIÓ ARQUEOLÒGICA AL CARRER DE L'ARC DEL TEATRE, 6-17 - CARRER DE LANCASTER, 22-24 - PLACETA D'ANNA MURIÀ, 1-2 - CARRER DE GUÀRDIA, 15-19. CODI: 031/20

ARQUEÒLEG DIRECTOR:
 IÑAKI MORENO

PLANIMETRIA:
 MIRIAM ESQUÉ
 ELISENDA MOIX
 ALEX MORENO
 SERGI SEGURA

ESCALA NUMÈRICA I GRÀFICA:
 1:200
 Original DIN-A3

NOM:
 PLANTA GENERAL ESTRUCTURES ARQUEOLÒGIQUES
 FASE 1

DATA:
 JULIOL 2020

FULL:
 3



CARRER DE GUÀRDIA

PLACETA D'ANNA MURIA

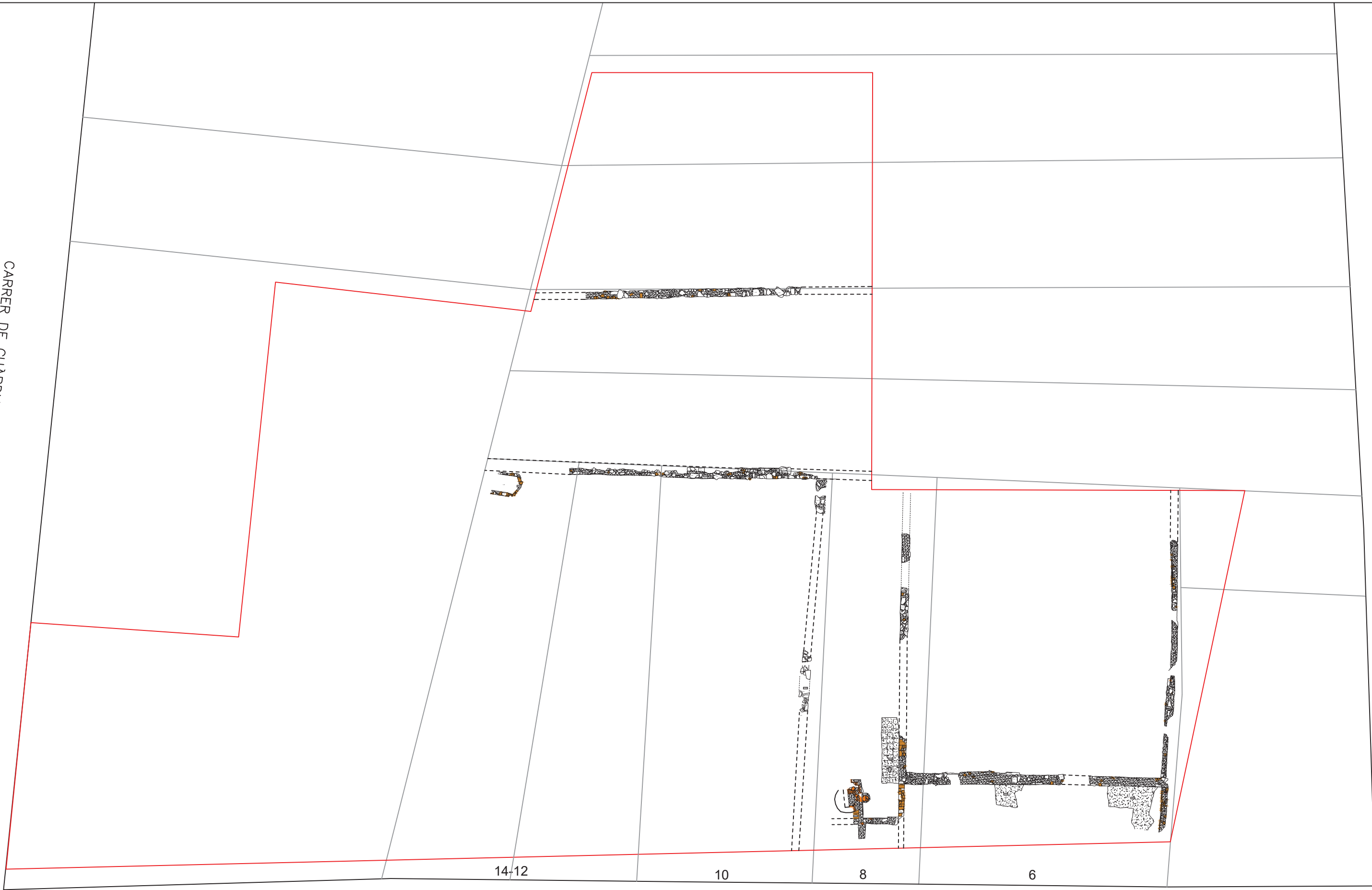

14+12

10

8

6

CARRER DE L'ARC DEL TEATRE



INTERVENCIÓ:
 INTERVENCIÓ ARQUEOLÒGICA AL CARRER DE L'ARC DEL TEATRE, 6-17 - CARRER DE LANCASTER, 22-24 - PLACETA D'ANNA MURIÀ, 1-2 - CARRER DE GUÀRDIA, 15-19. CODI: 031/20

ARQUEÒLEG DIRECTOR:
 IÑAKI MORENO

PLANIMETRIA:
 MIRIAM ESQUÉ
 ELISENDA MOIX
 ALEX MORENO
 SERGI SEGURA



ESCALA NUMÉRICA I GRÀFICA:
 1:200
 Original DIN-A3

NOM:
 PLANTA GENERAL FASE 5. S. XVII



DATA:
 JULIOL 2020

FULL:
 4

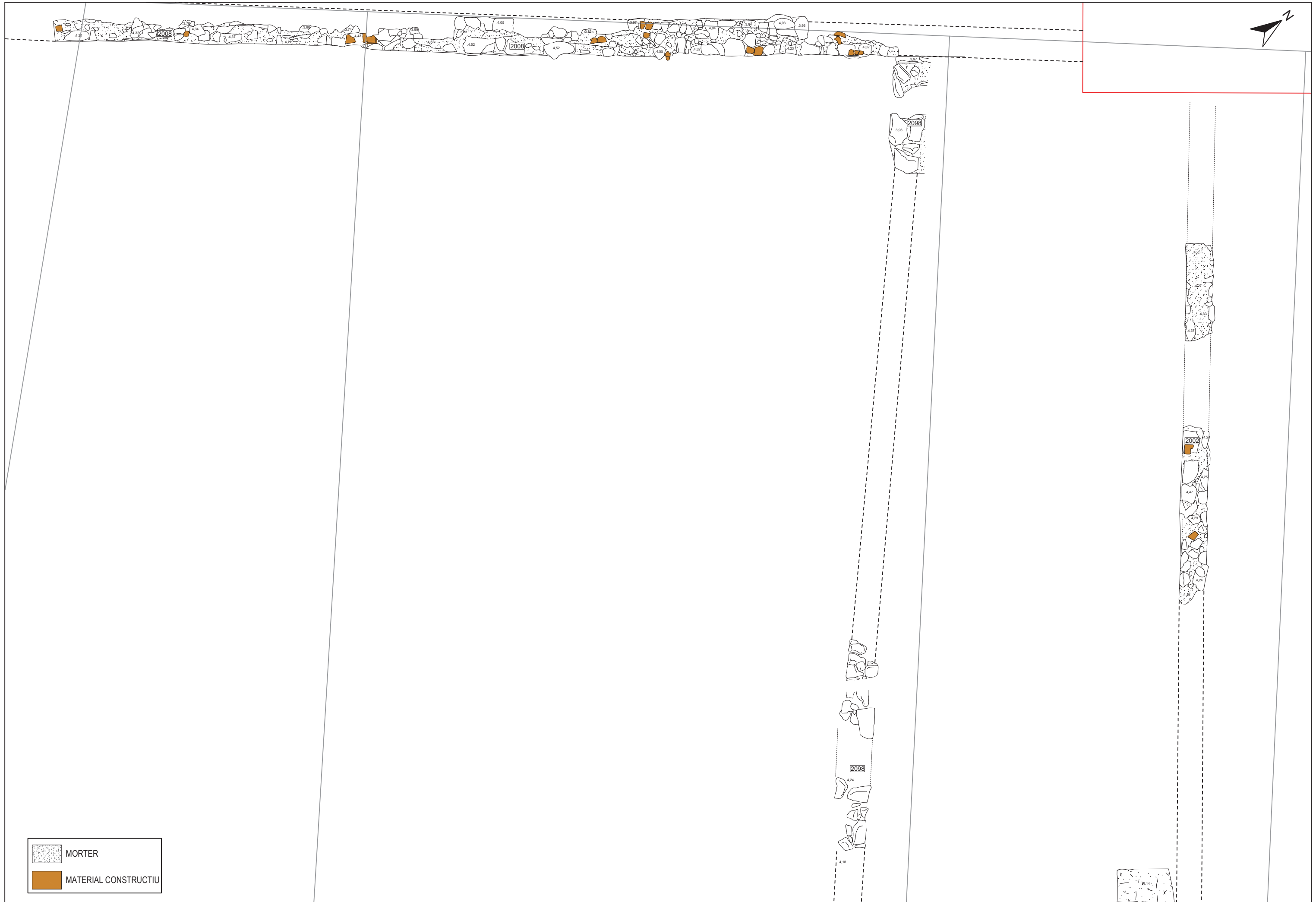

	MORTER
	MATERIAL CONSTRUCTIU



	MORTER
	MATERIAL CONSTRUCTIU



CARRER DE GUÀRDIA

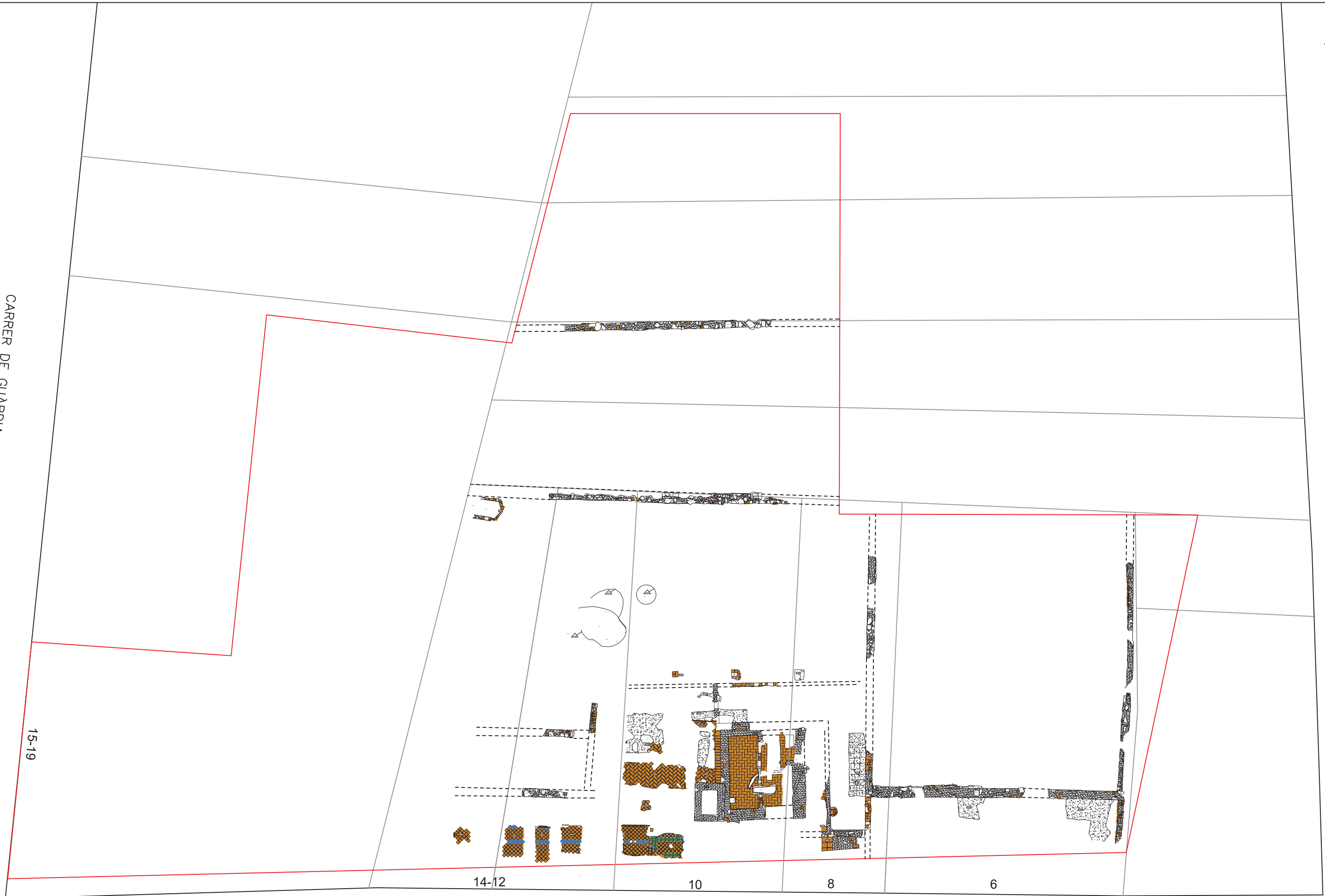

PLACETA D'ANNA MURIA



CARRER DE L'ARC DEL TEATRE





	MORTER
	MATERIAL CONSTRUCTIU

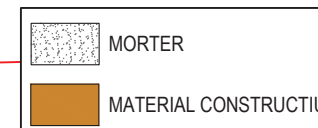
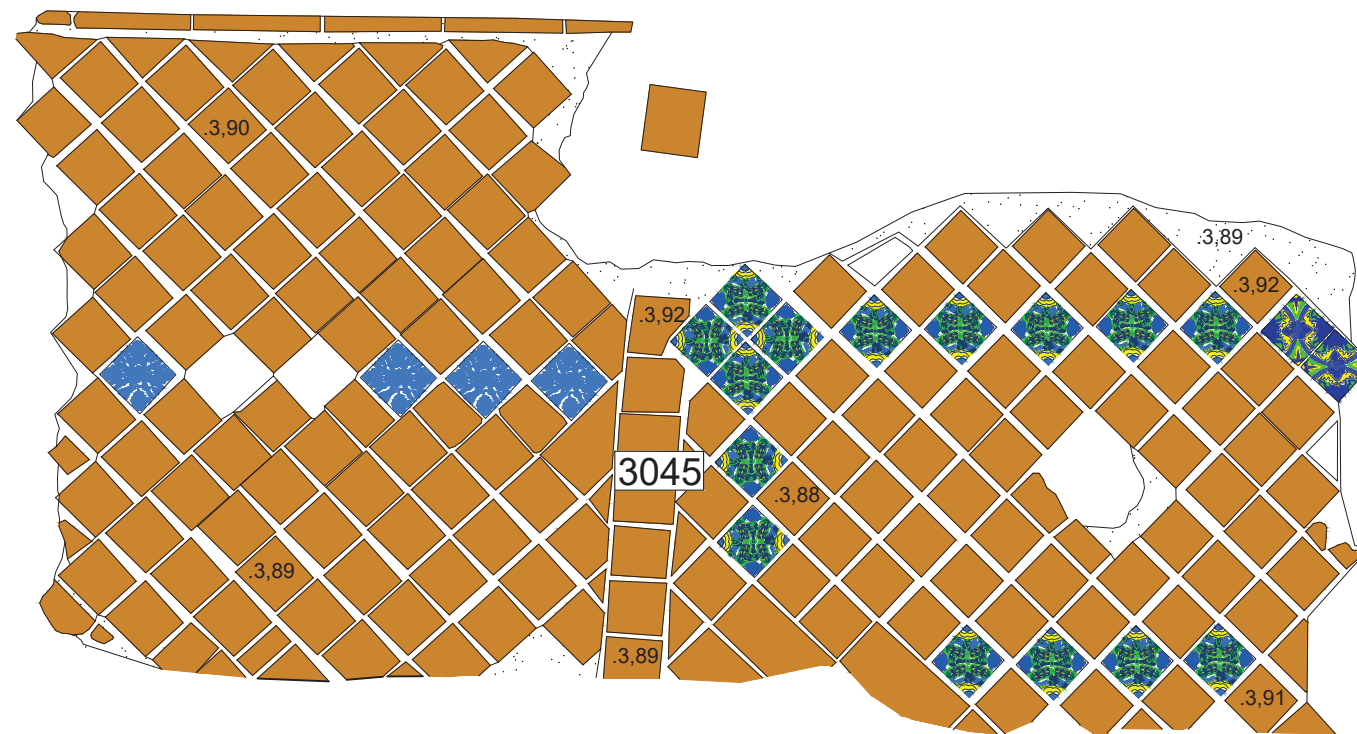
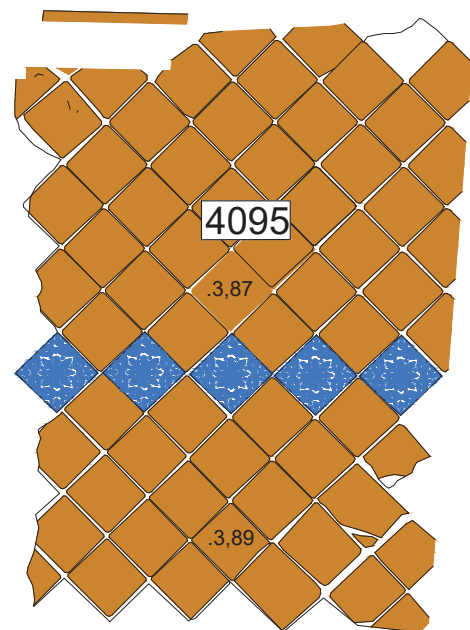
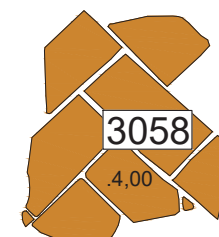
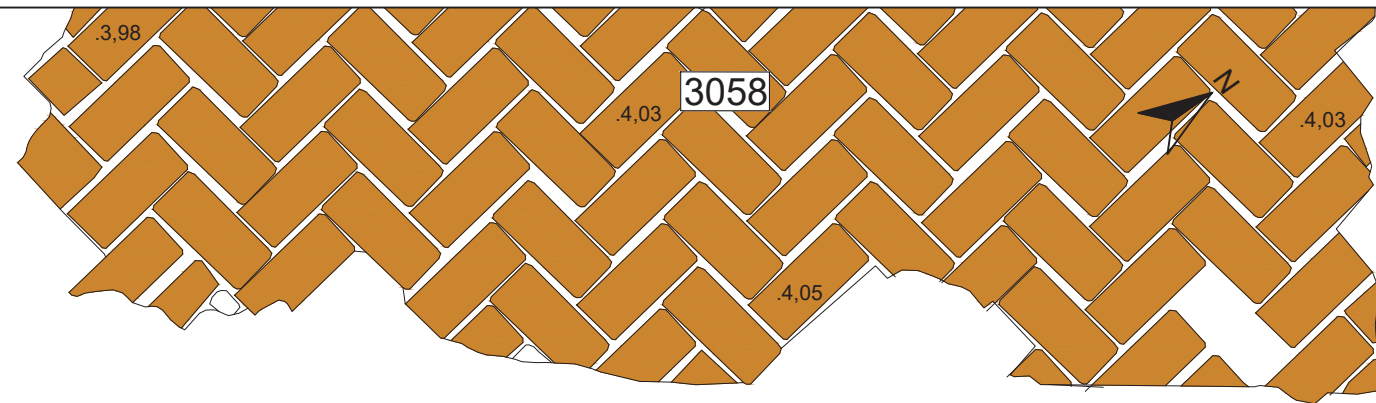
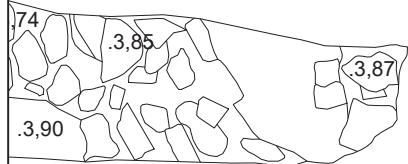

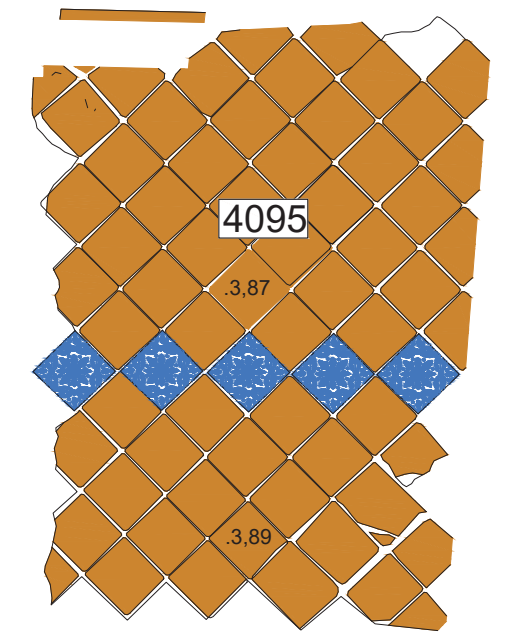
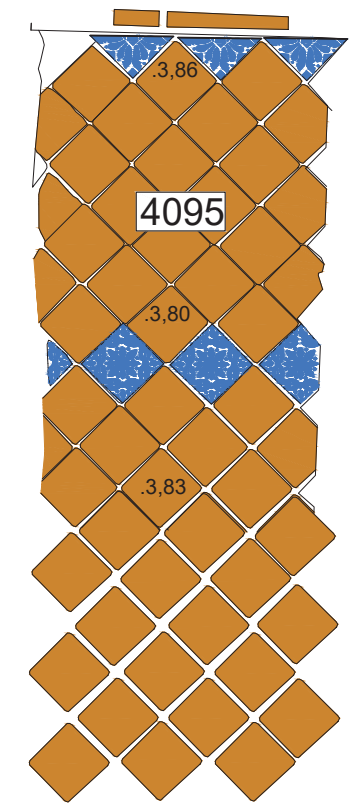
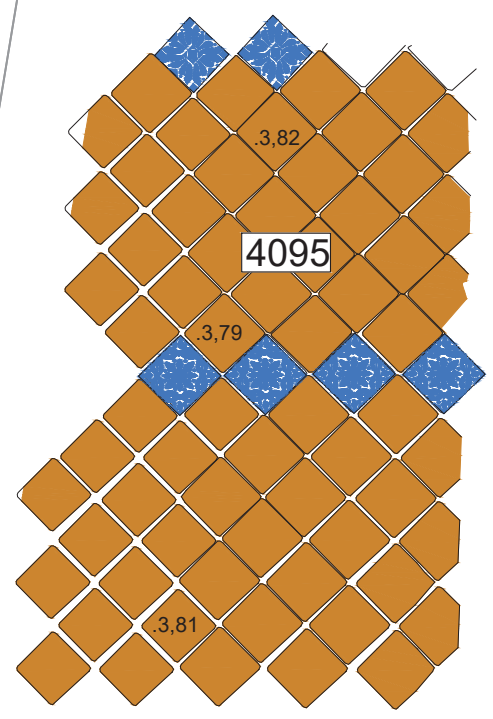
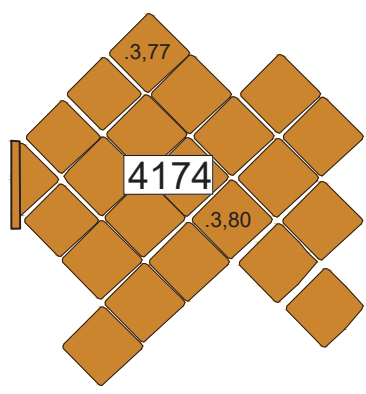
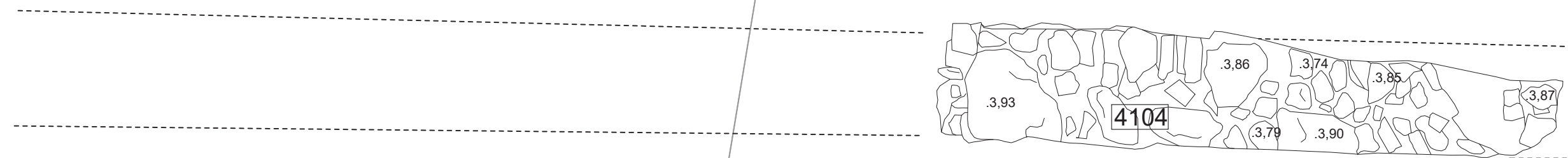

	MORTER
	MATERIAL CONSTRUCTIU



CARRER DE GUÀRDIA

PLACETA D'ANNA MURIÀ



15-19

14-12

10

8

6

CARRER DE L'ARC DEL TEATRE

	MORTER
	MATERIAL CONSTRUCTIU



INTERVENCIÓ:
 INTERVENCIÓ ARQUEOLÒGICA AL CARRER DE L'ARC DEL TEATRE, 6-17 - CARRER DE LANCASTER, 22-24 - PLACETA D'ANNA MURIÀ, 1-2 - CARRER DE GUÀRDIA, 15-19. CODI: 031/20

ARQUEÒLEG DIRECTOR:
 IÑAKI MORENO

PLANIMETRIA:
 MIRIAM ESQUÉ
 ELISENDA MOIX
 ALEX MORENO
 SERGI SEGURA

ESCALA NUMÈRICA I GRÀFICA:
 1:200
Original DIN-A3

NOM:
 PLANTA GENERAL FASE 7 (S. XVII)

DATA:
 JULIOL 2020

FULL:
 12



	MORTER
	MATERIAL CONSTRUCTIU





14-12

10

	MORTER
	MATERIAL CONSTRUCTIU



	MORTER
	MATERIAL CONSTRUCTIU



CARRER DE GUÀRDIA

15-19

7038

14-12



10

8



6

PLACETA D'ANNA MURIÀ

CARRER DE L'ARC DEL TEATRE

	MORTER
	MATERIAL CONSTRUCTIU





	MORTER
	MATERIAL CONSTRUCTIU



14-12

	MORTER
	MATERIAL CONSTRUCTIU



 MORTER
 MATERIAL CONSTRUCTIU



CARRER DE GUÀRDIA

PLACETA D'ANNA MURIÀ



CARRER DE L'ARC DEL TEATRE

	MORTER
	MATERIAL CONSTRUCTIU

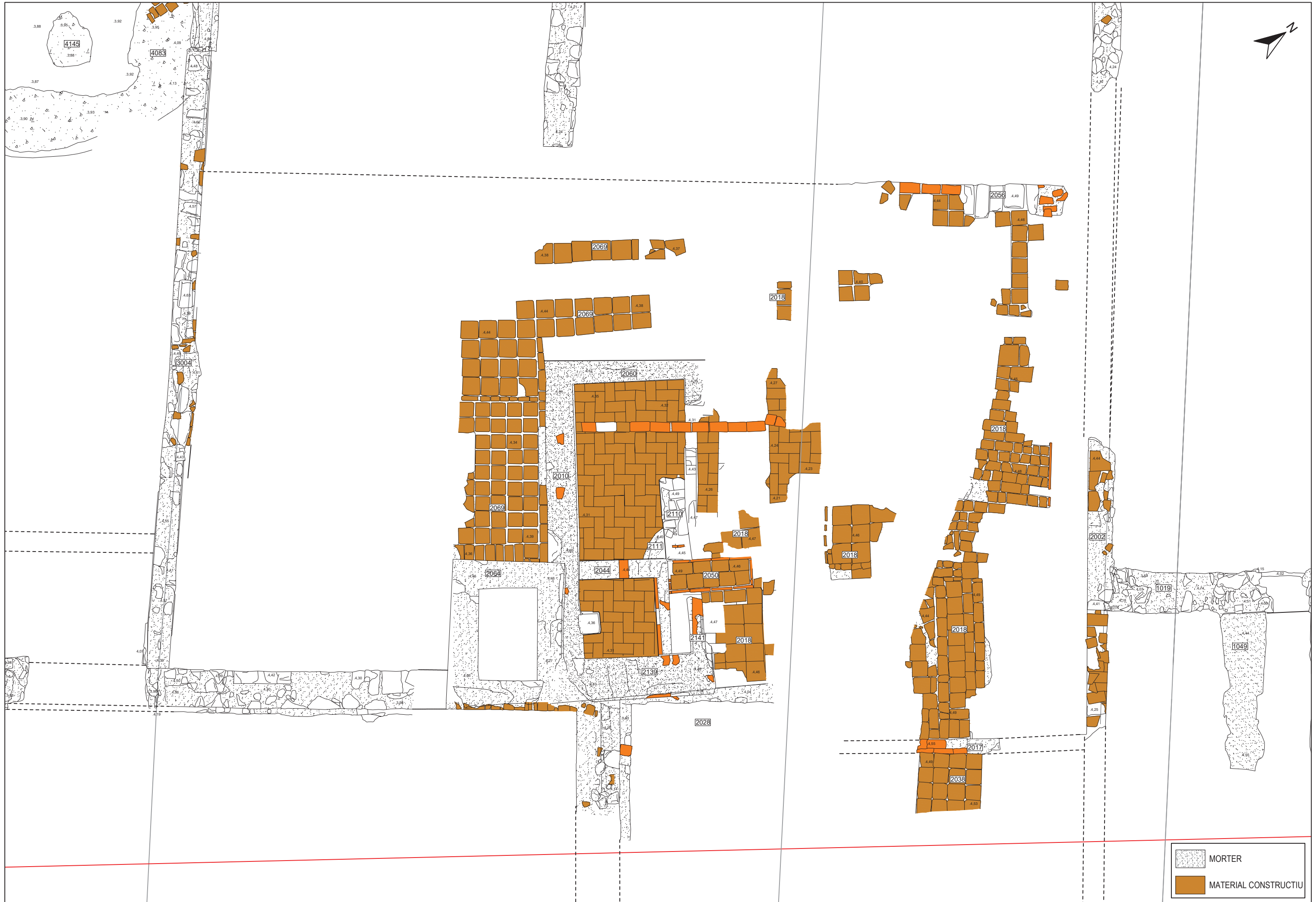



CARRER DE GUÀRDIA

PLACETA D'ANNA MURIÀ



15-19

14-12

10

8

6

CARRER DE L'ARC DEL TEATRE



INTERVENCIÓ:
 INTERVENCIÓ ARQUEOLÒGICA AL CARRER DE L'ARC DEL TEATRE, 6-17 - CARRER DE
 LANCASTER, 22-24 - PLACETA D'ANNA MURIÀ, 1-2 - CARRER DE GUÀRDIA, 15-19. CODI: 031/20

ARQUEÒLEG DIRECTOR:
 IÑAKI MORENO

PLANIMETRIA:
 MIRIAM ESQUÉ
 ELISENDA MOIX
 ALEX MORENO
 SERGI SEGURA

ESCALA NUMÈRICA I GRÀFICA:
 1:200
 Original DIN-A3

NOM:
 PLANTA GENERAL FASE 10 (S. XIX)

DATA:
 JULIOL 2020

FULL:
 22



CARRER DE GUÀRDIA



CARRER DE L'ARC DEL TEATRE

	ÀMBIT D'INTERVENCIÓ
	s.XVI-XVIII
	s.XIX-XX
	ESTRUCTURES ARQUEOLÒGIQUES



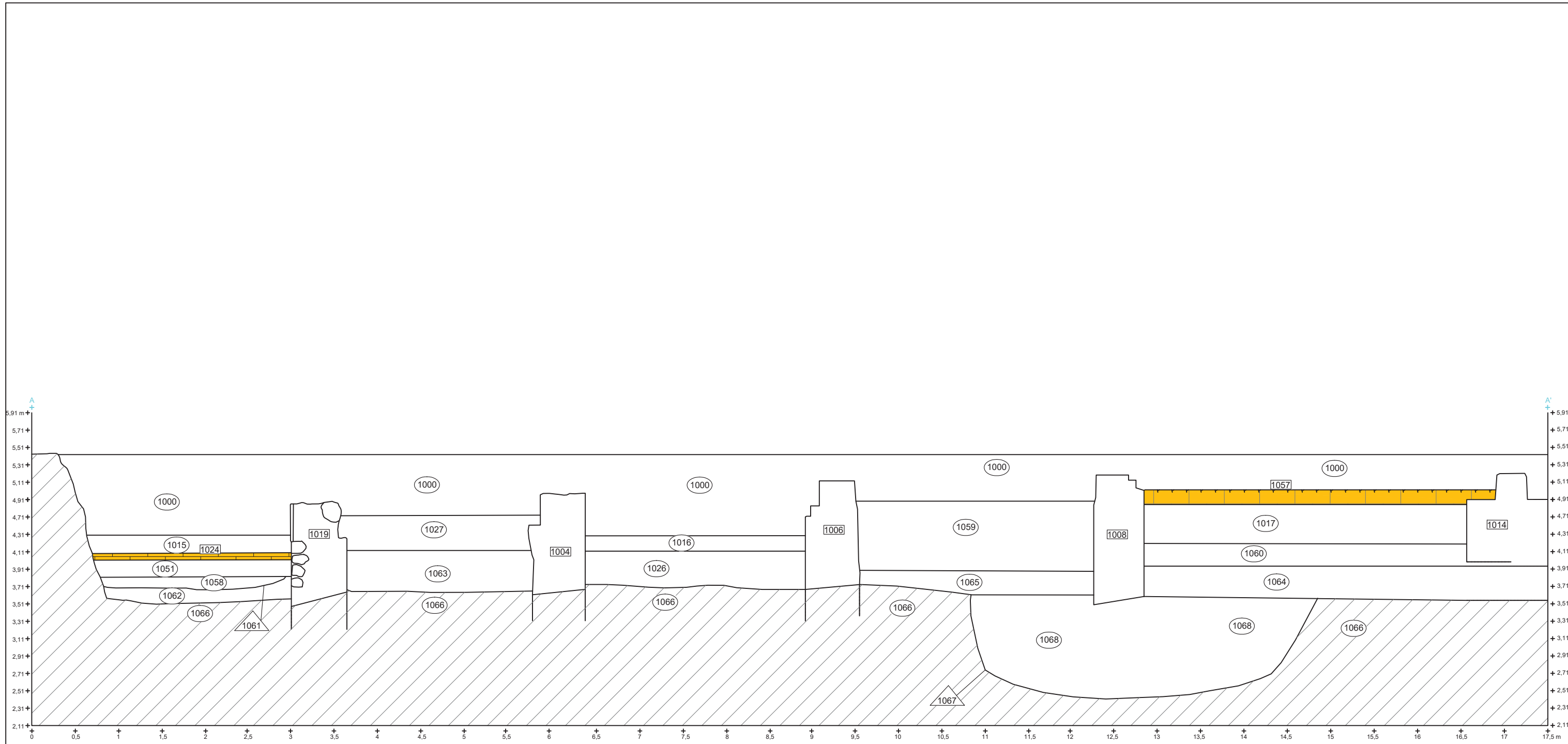

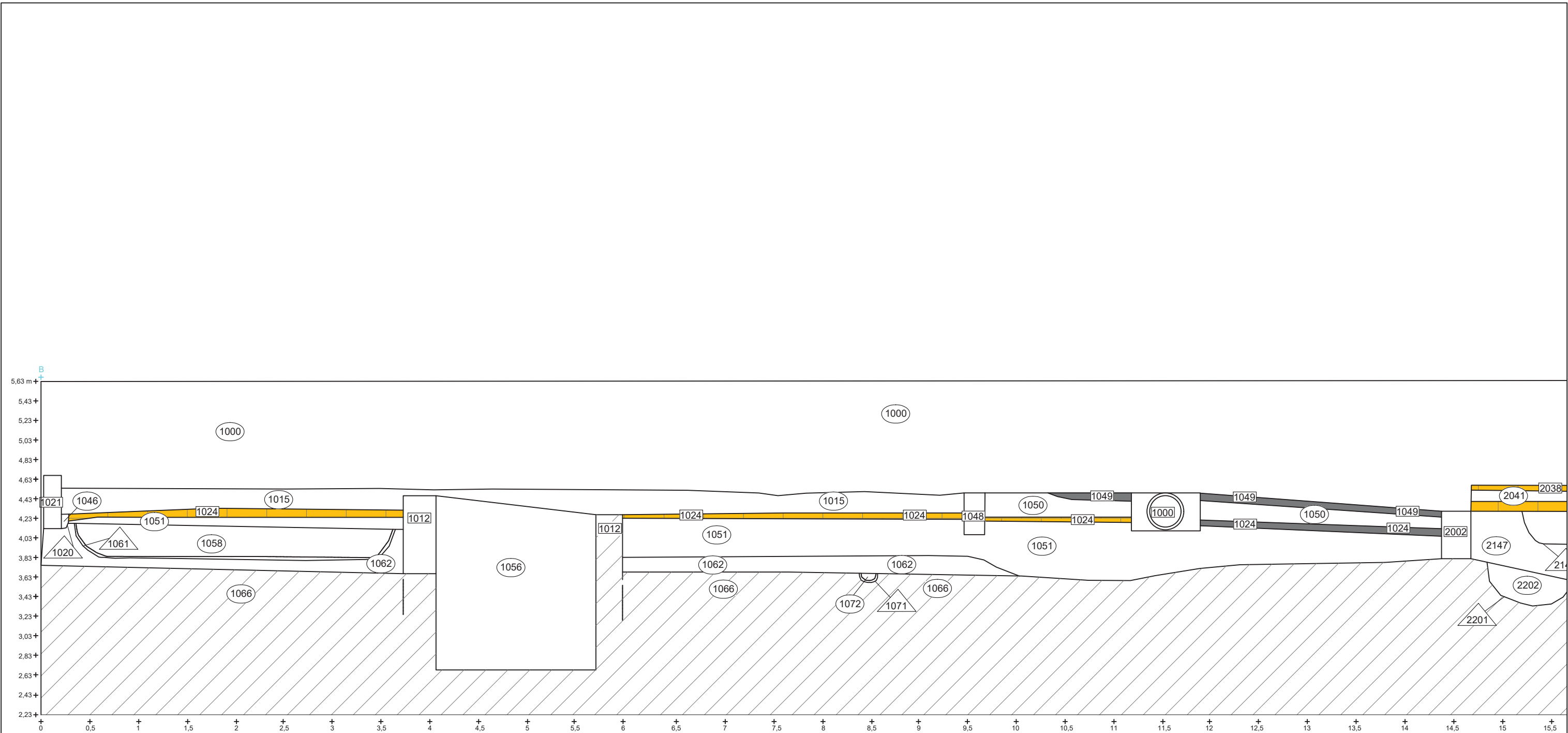

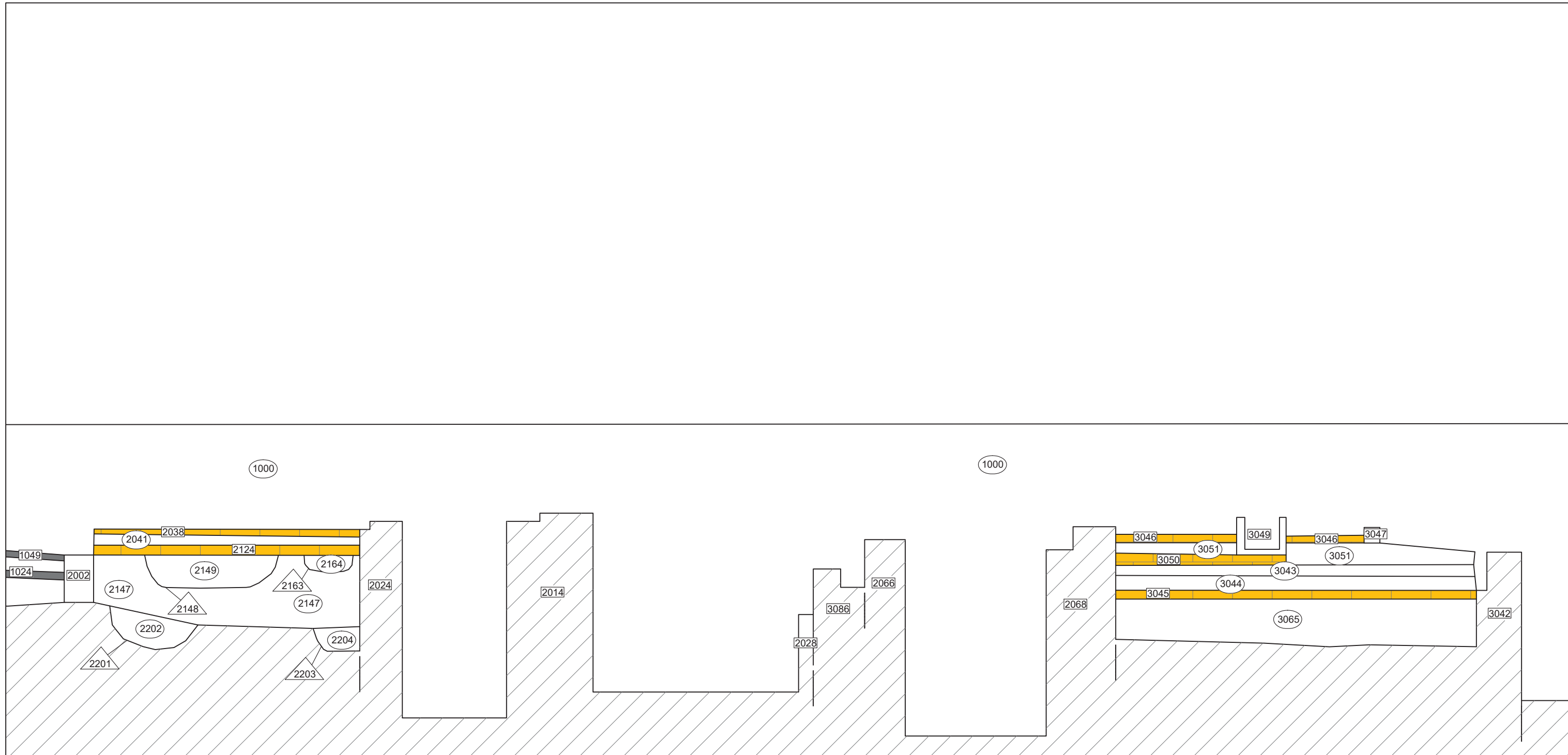

14 14,5 15 15,5 16 16,5 17 17,5 18 18,5 19 19,5 20 20,5 21 21,5 22 22,5 23 23,5 24 24,5 25 25,5 26 26,5 27 27,5 28 28,5 29 29,5

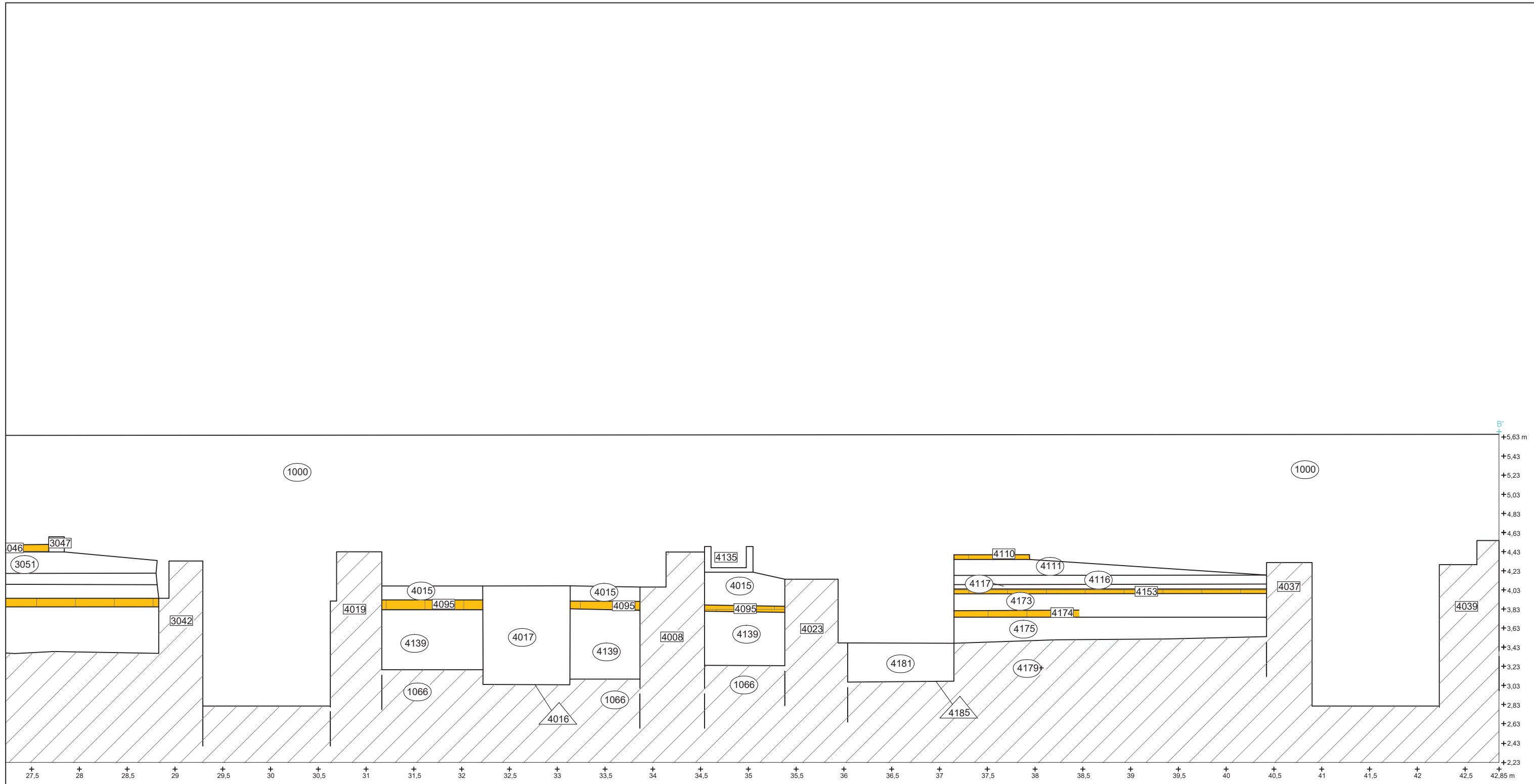

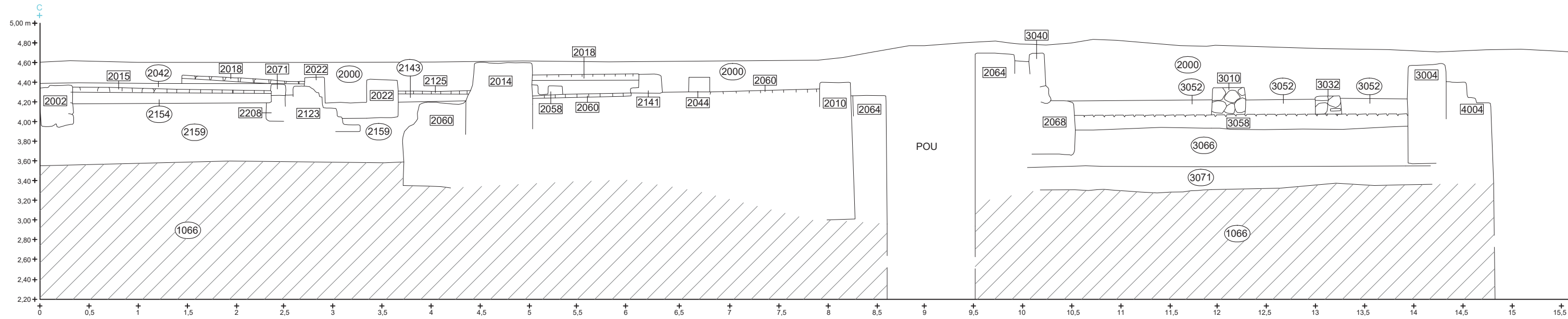

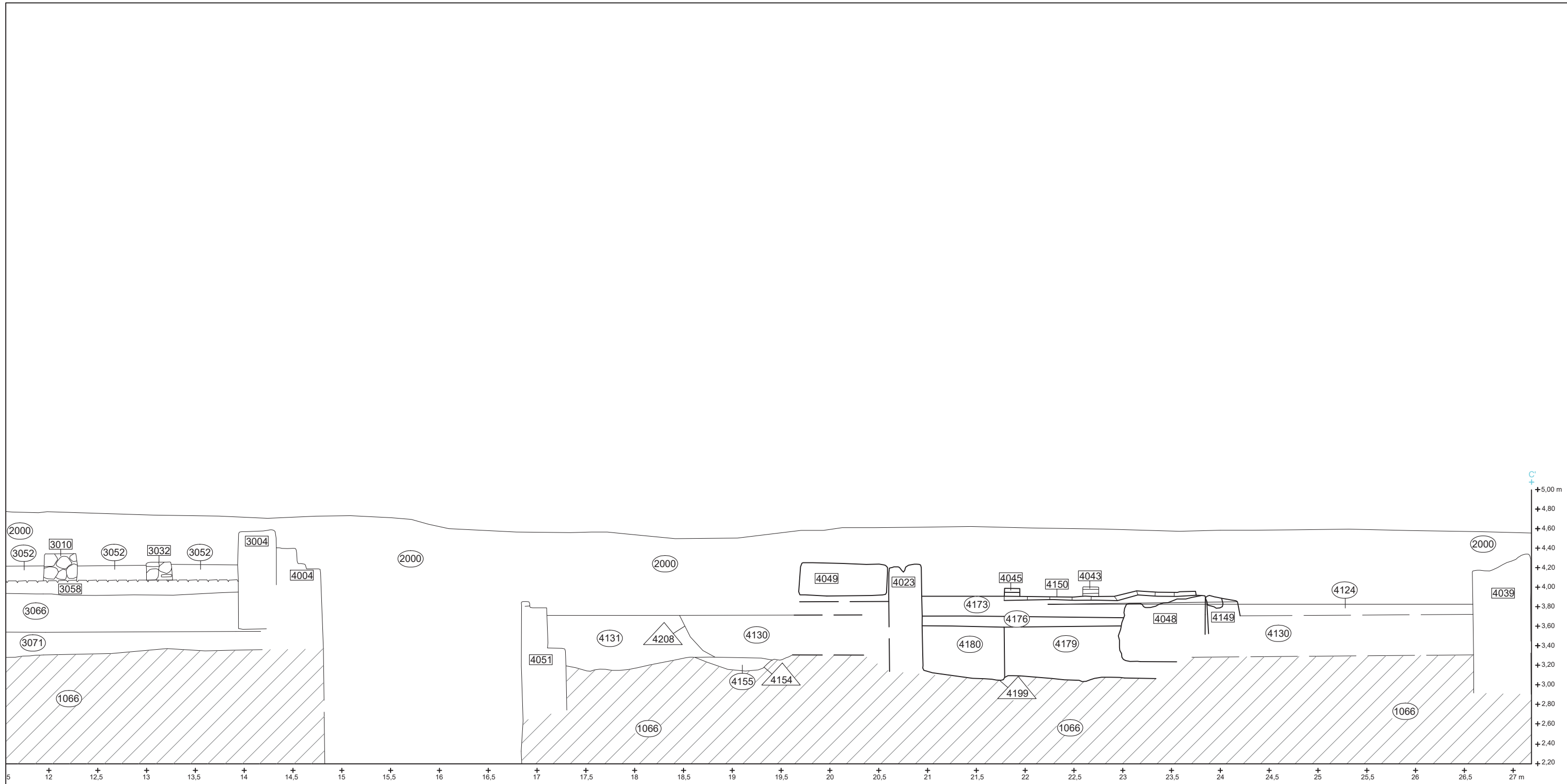

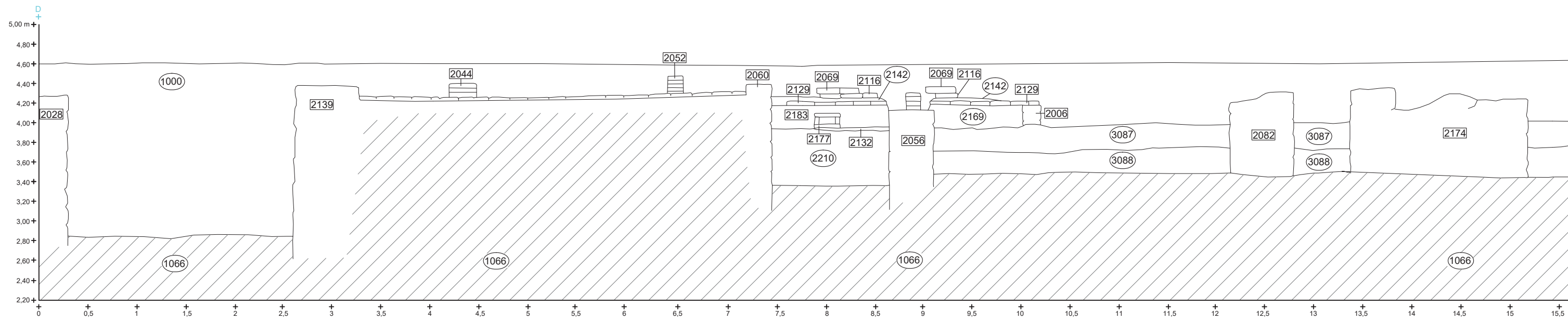

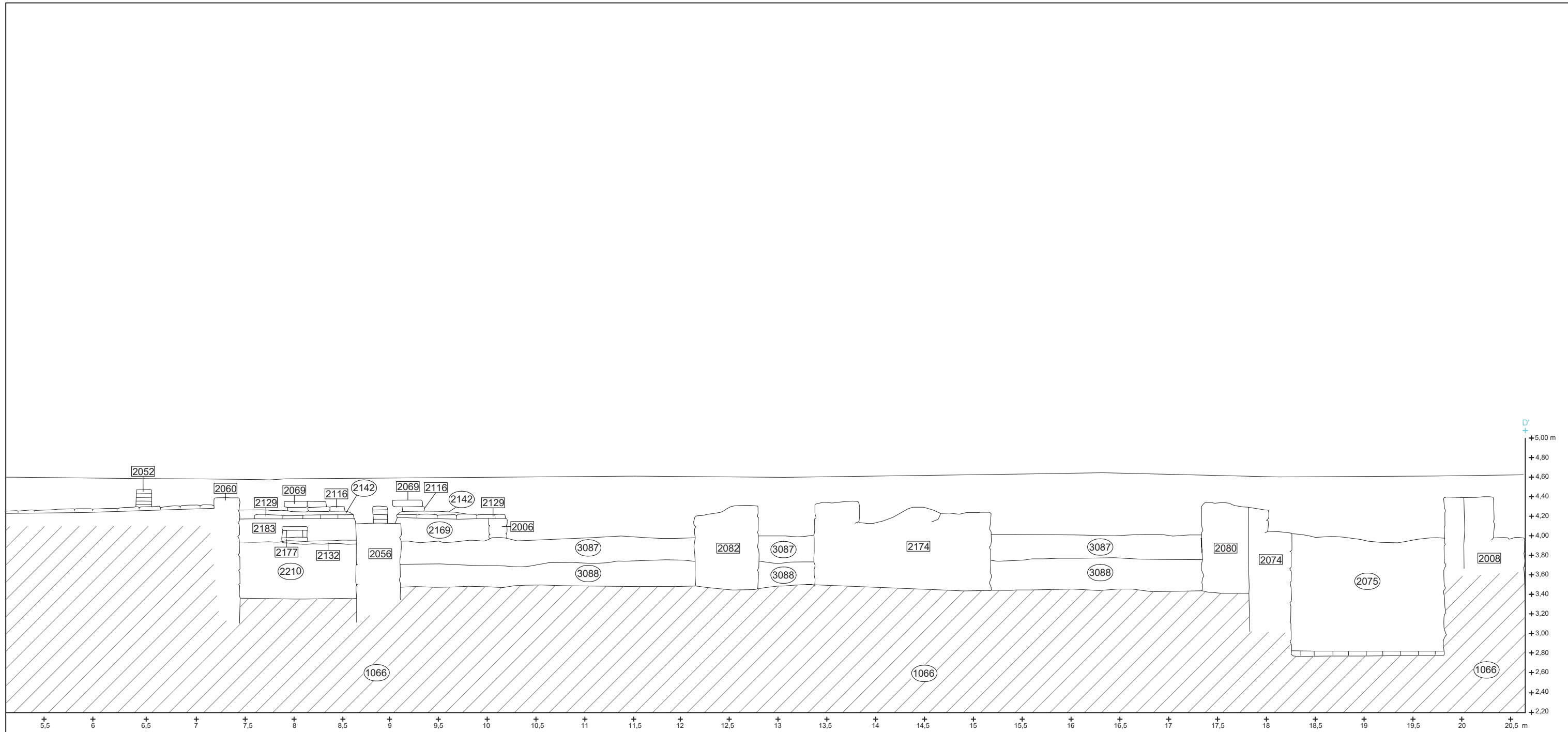



CARRER DE GUÀRDIA

PLACETA D'ANNA MURIA

CARRER DE L'ARC DEL TEATRE

SONDEIG 1

SONDEIG 2

- ESTRUCTURES NEOLÍTIC MIG-FINAL
- ESTRUCTURES BRONZE MIG-FINAL
- ESTRUCTURES ROMANES
- ESTRUCTURES BAIX MIEIEVALS (s. XIII-XIV)
- ESTRUCTURES MODERNES (s. XV-XVI)



INTERVENCIÓ:
 INTERVENCIÓ ARQUEOLÒGICA AL CARRER DE L'ARC DEL TEATRE, 6-17 - CARRER DE LANCASTER, 22-24 - PLACETA D'ANNA MURIA, 1-2 - CARRER DE GUÀRDIA, 15-19. CODI: 031/20

ARQUEÒLEG DIRECTOR:
 ANNA BORDAS

PLANIMETRIA:
 ANNA BORDAS
 ALEX MORENO

ESCALA NUMÈRICA I GRÀFICA:
 1:20
 Original DIN-A3

NOM:
 PLANTA GENERAL FASE 2

DATA:
 ABRIL 2021

FULL:
 32



CARRER DE GUÀRDIA

PLACETA D'ANNA MURIA

CARRER DE L'ARC DEL TEATRE

7034

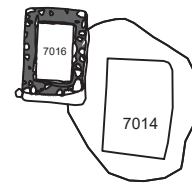

7007 ESTRUCTURES BAIX MEDIEVALS (s. XIII-XIV)

7001 ESTRUCTURES MODERNES (s. XV-XVI)

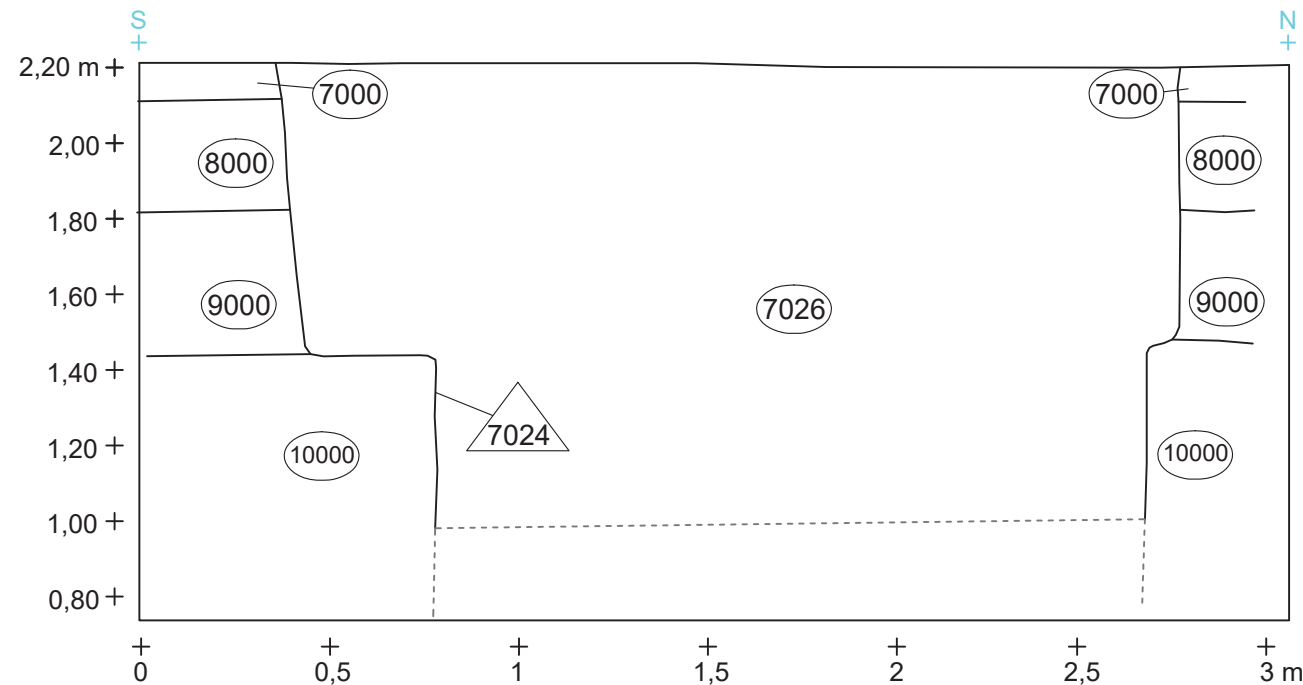
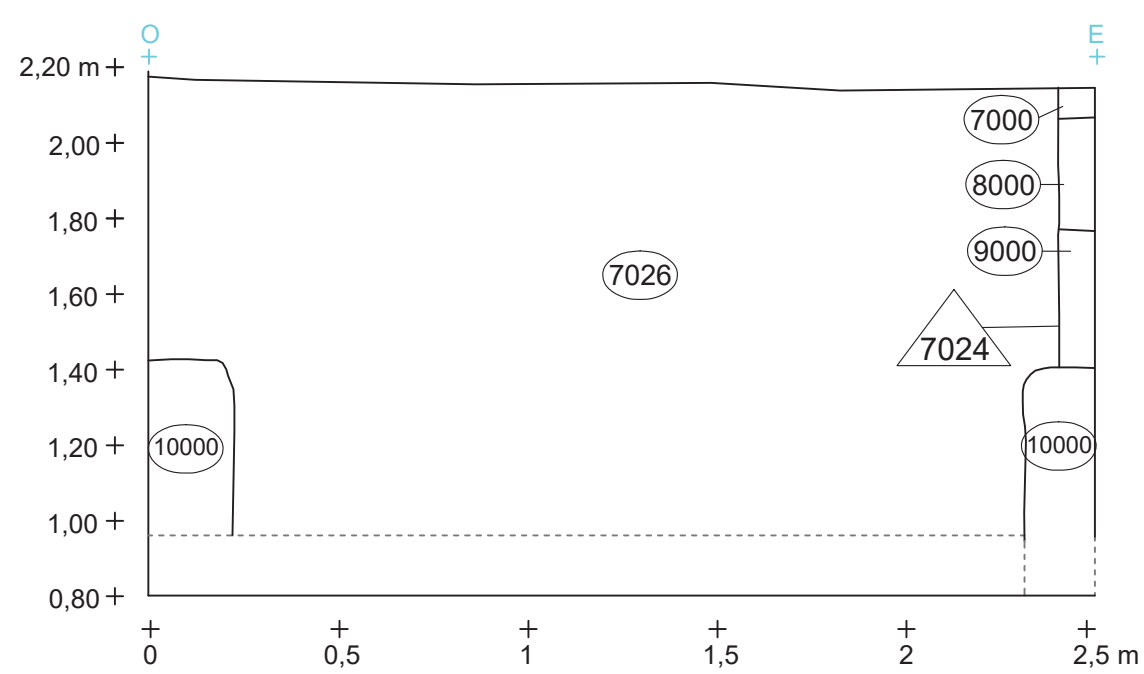
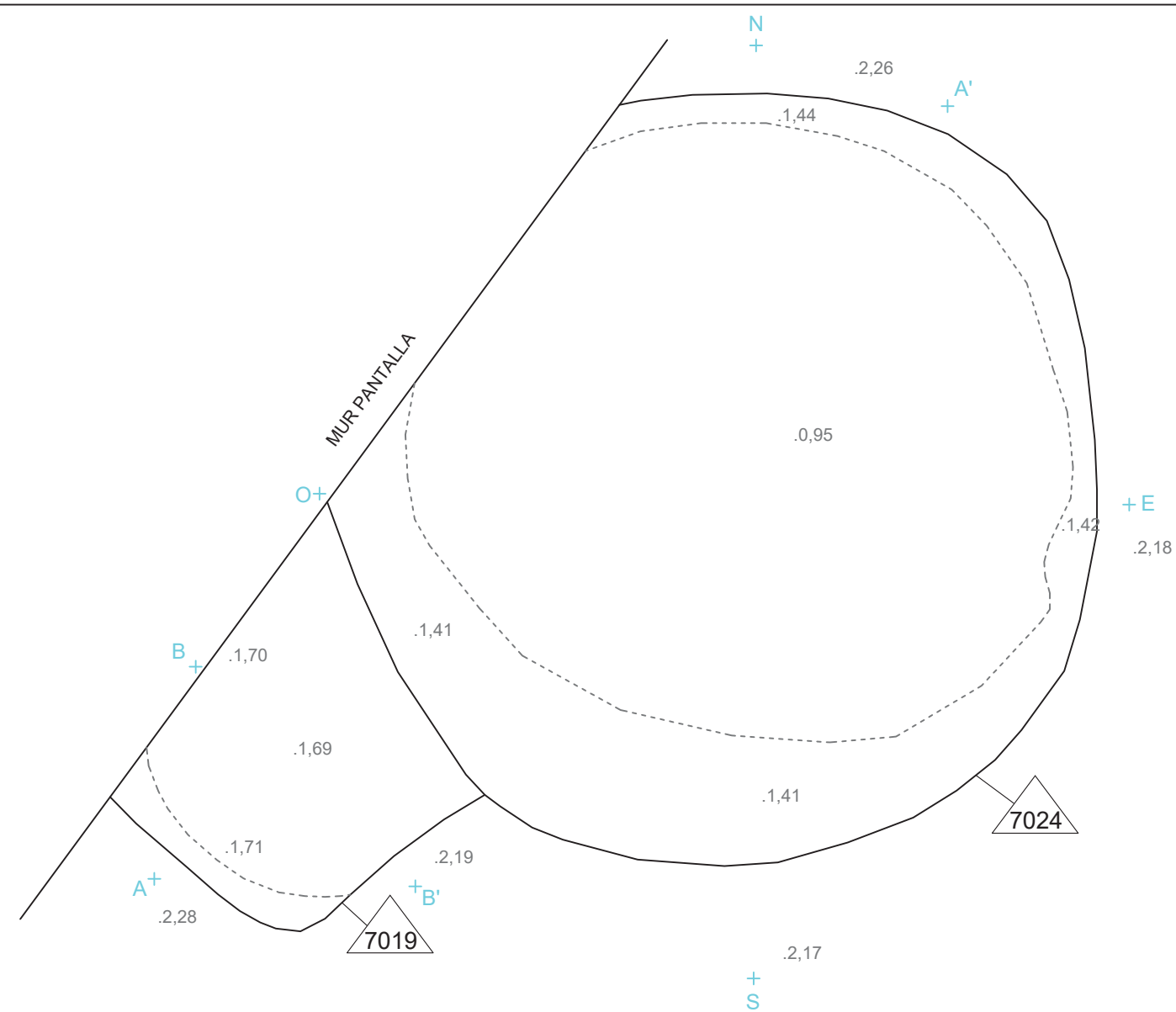

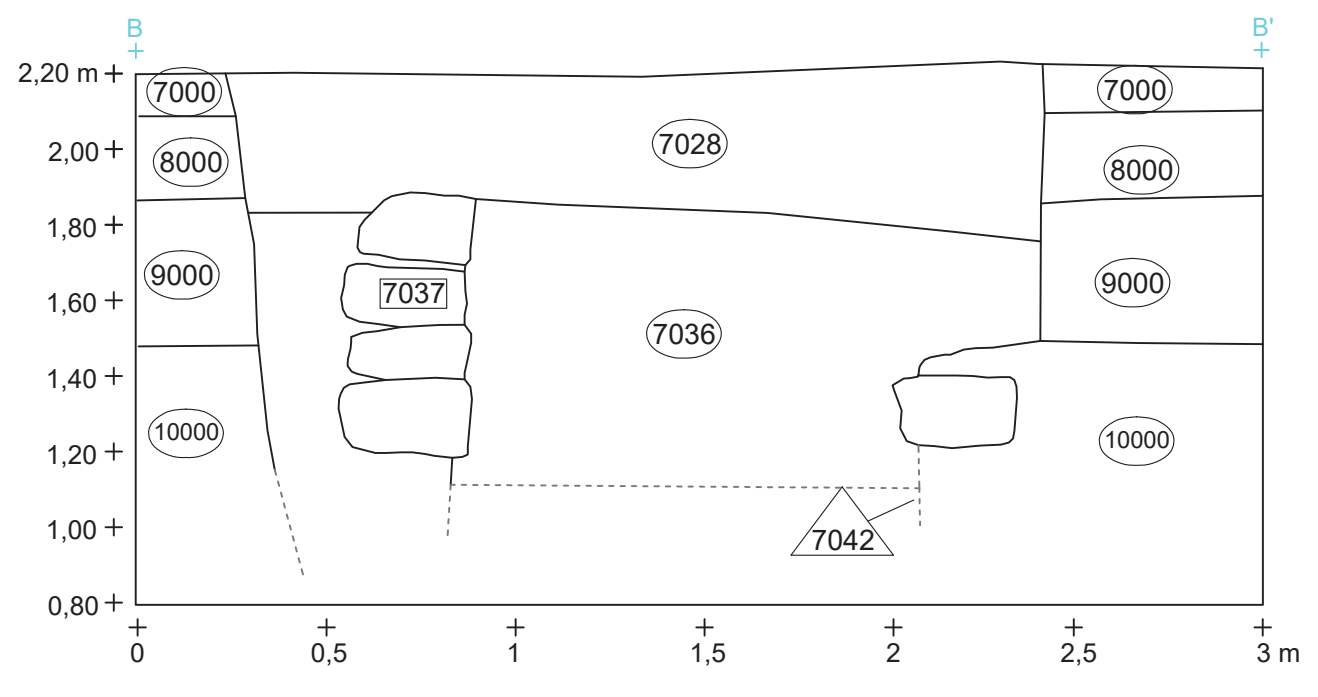
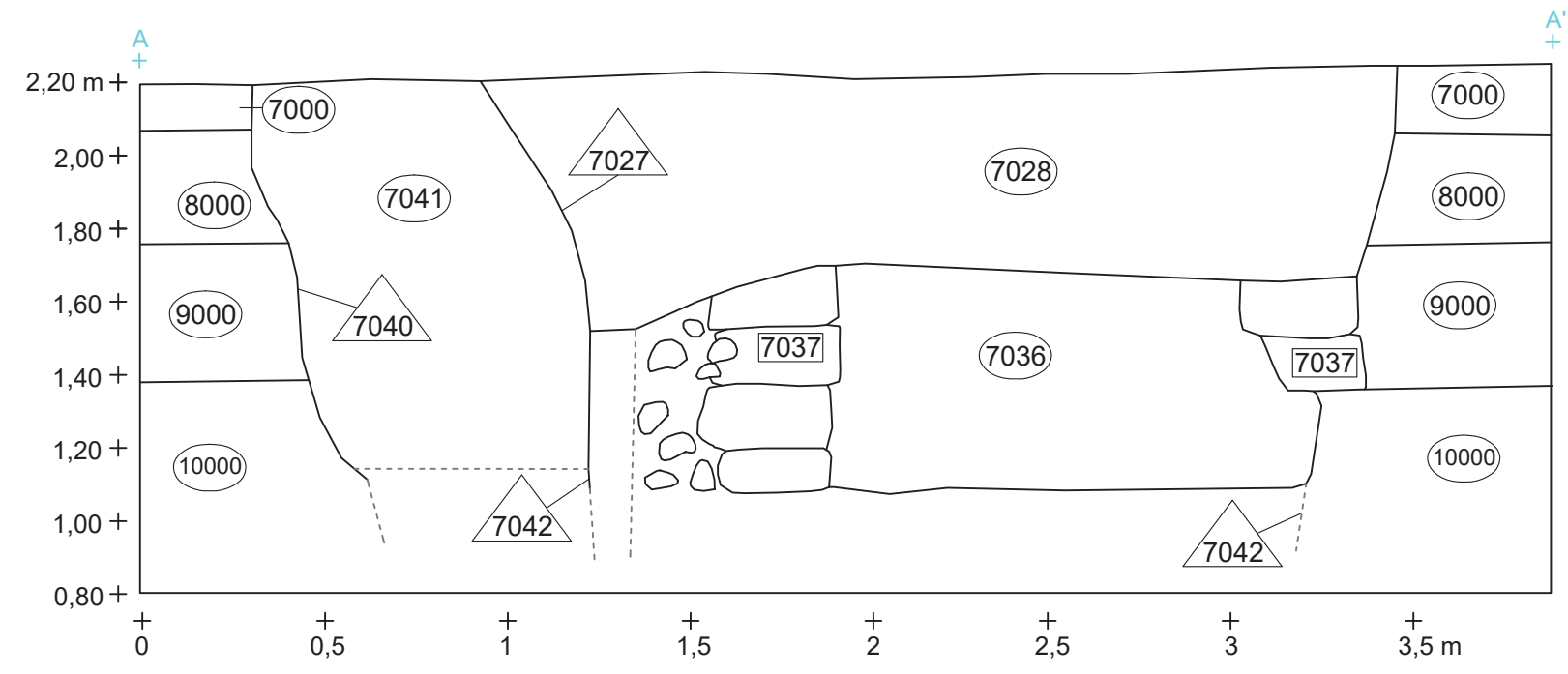
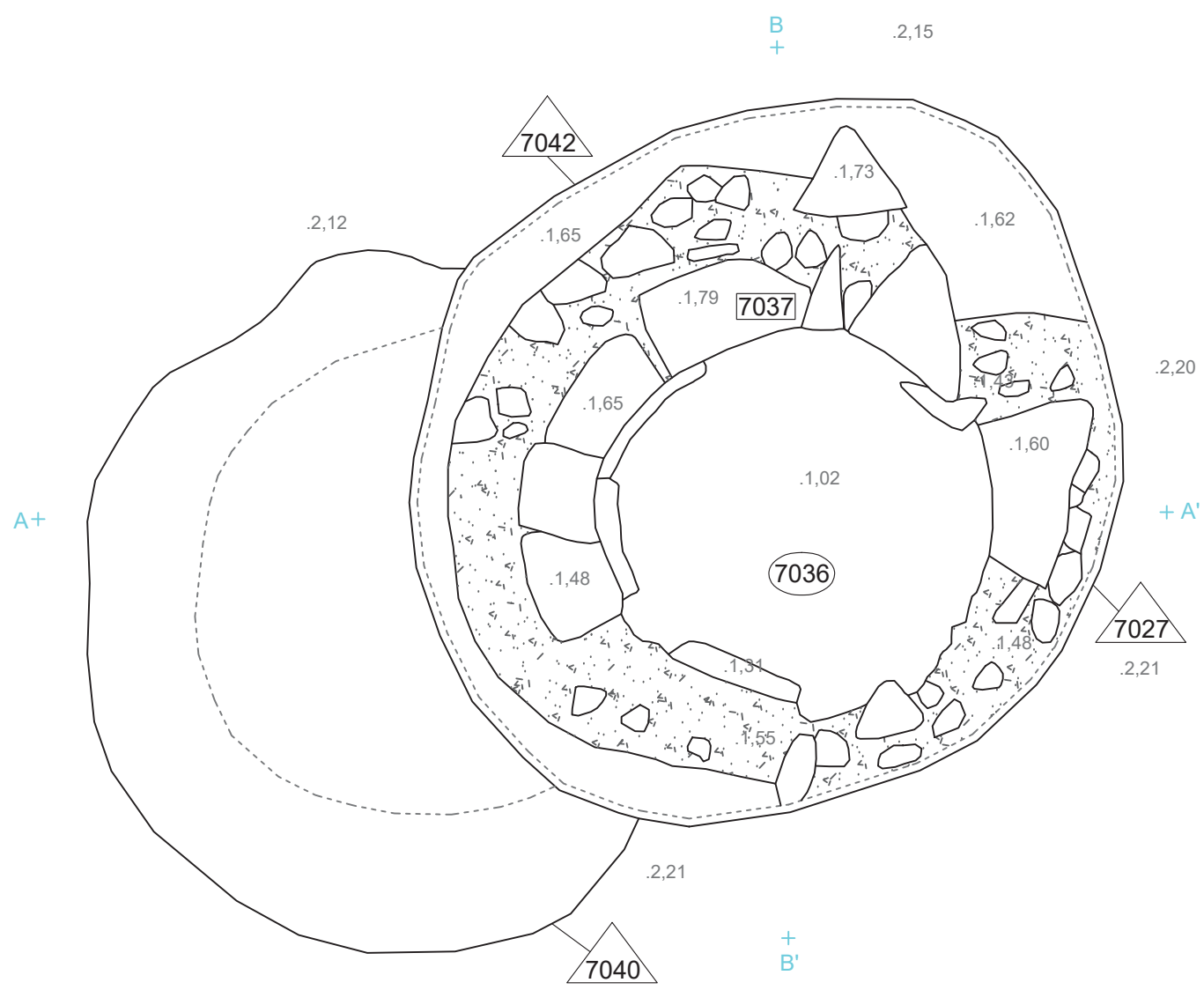

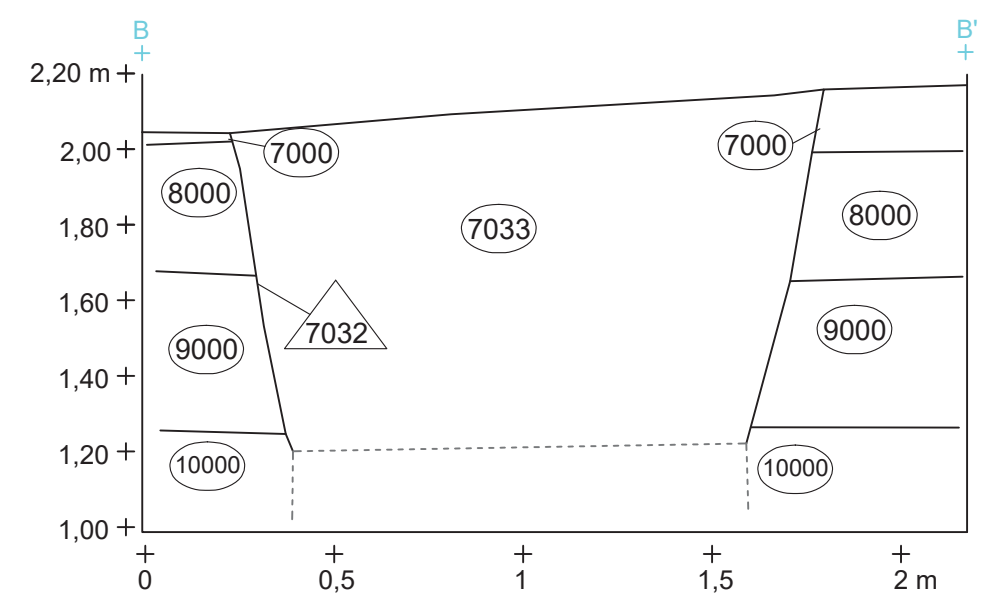
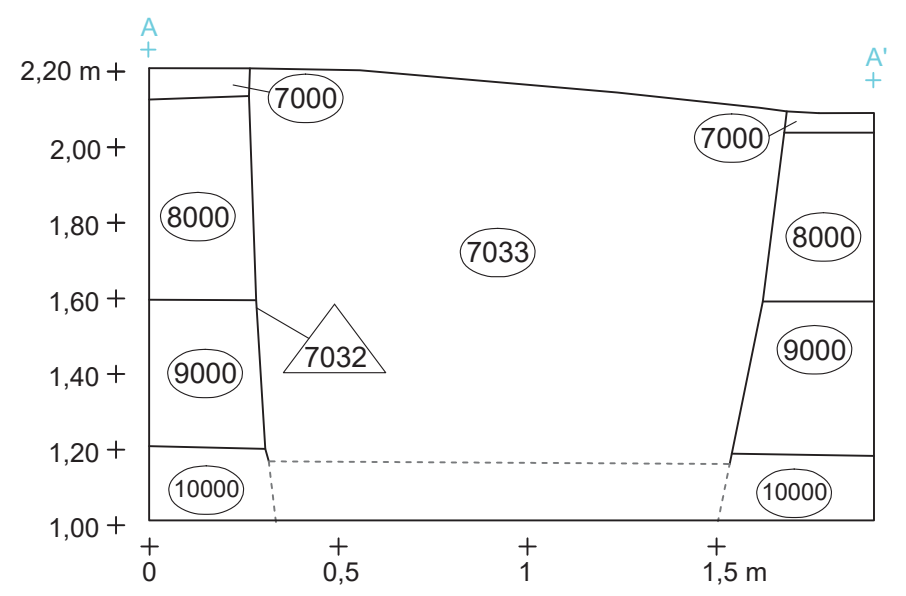
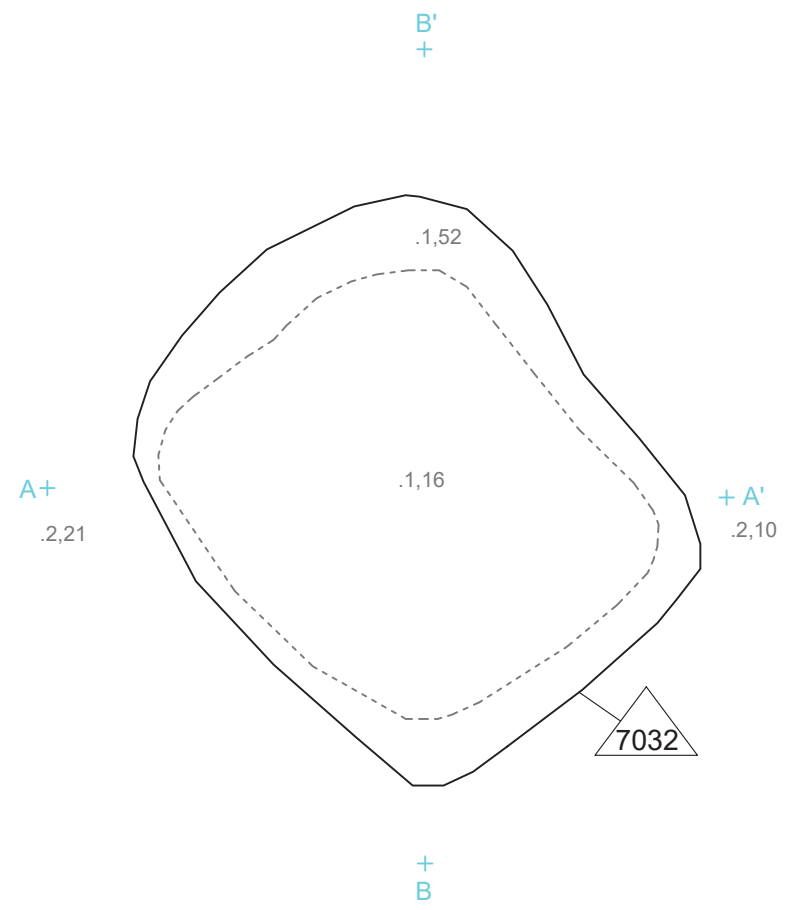

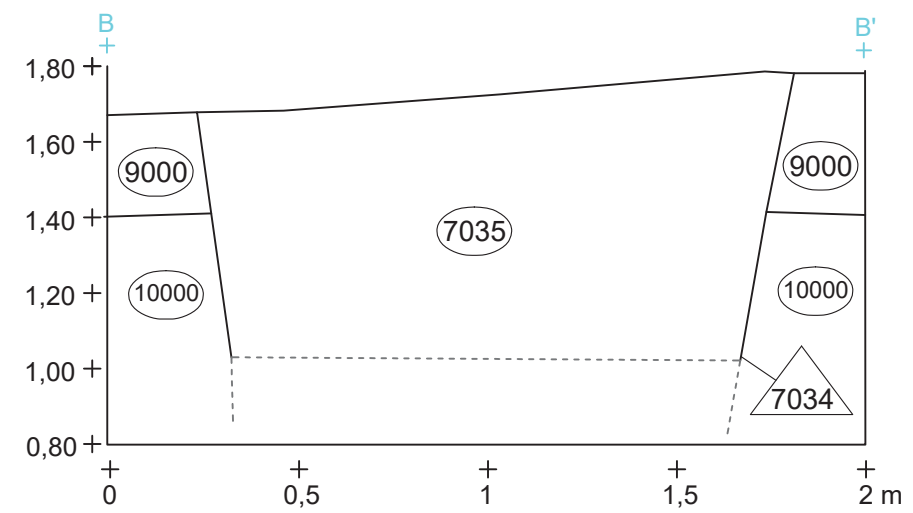
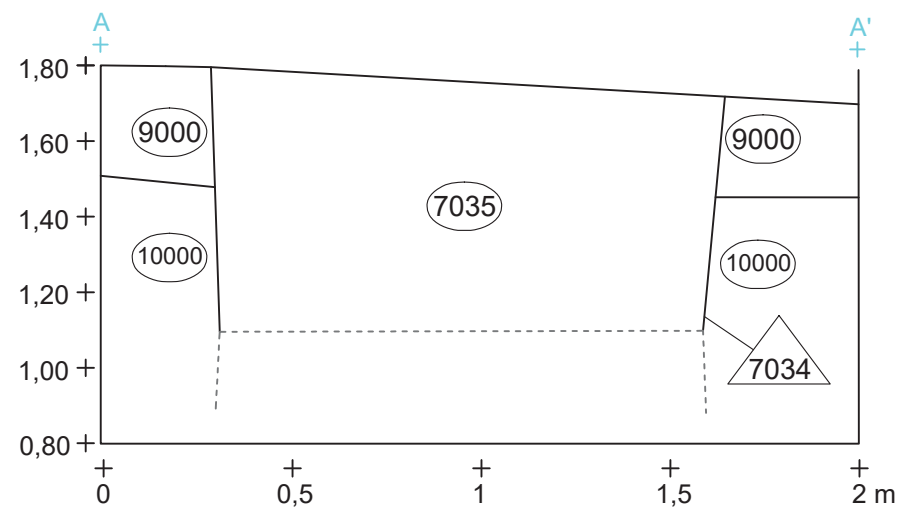
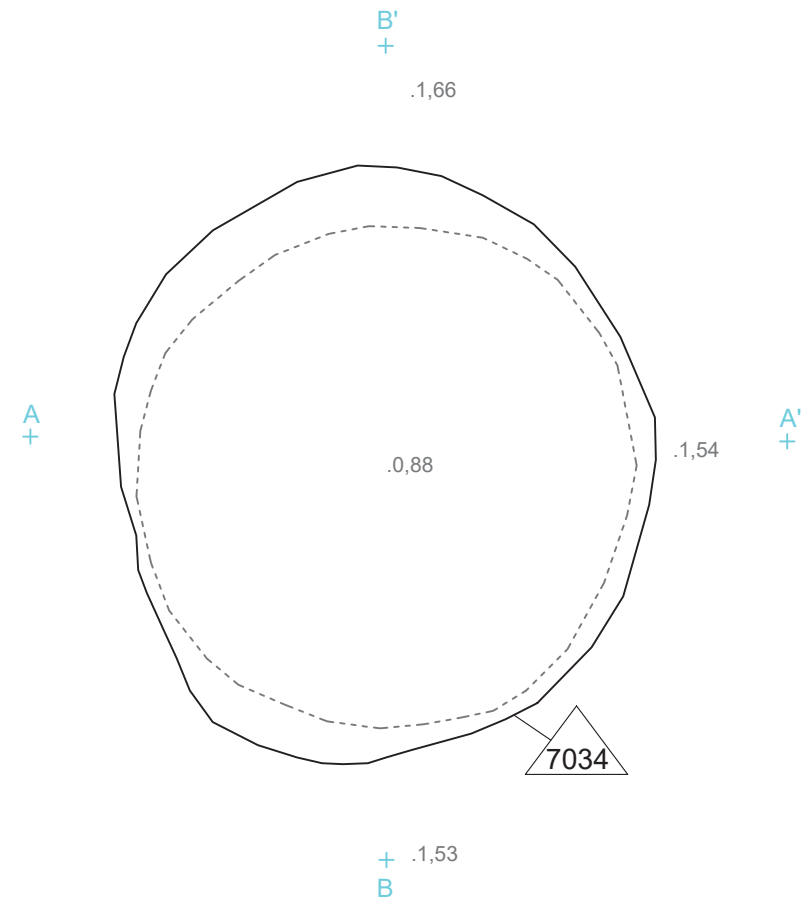

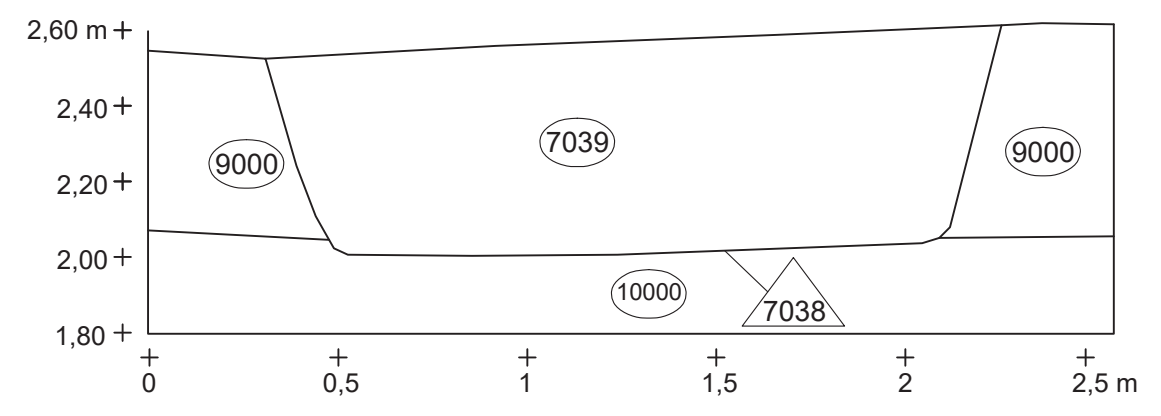
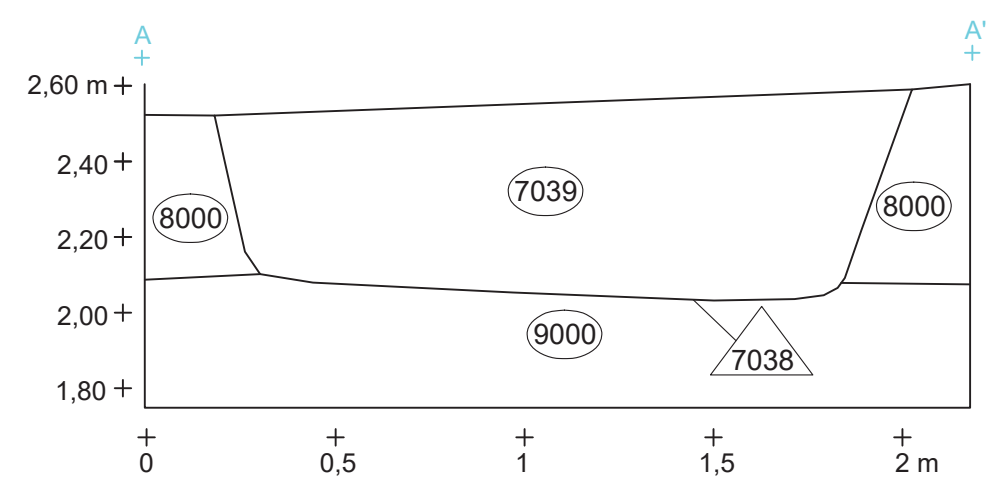
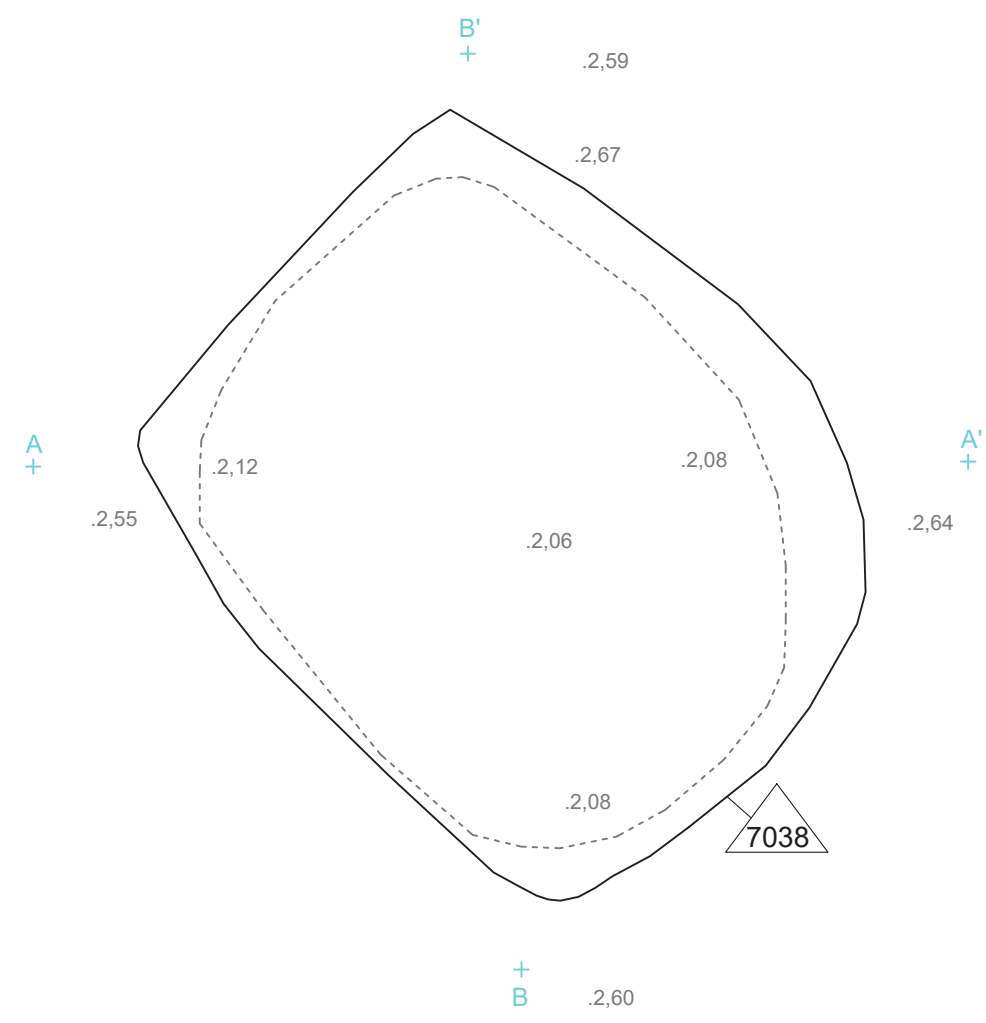

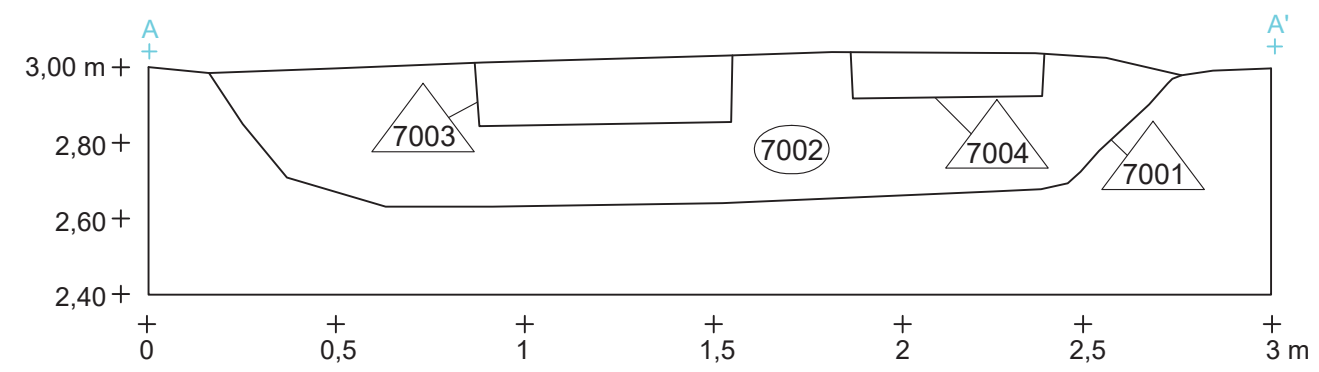
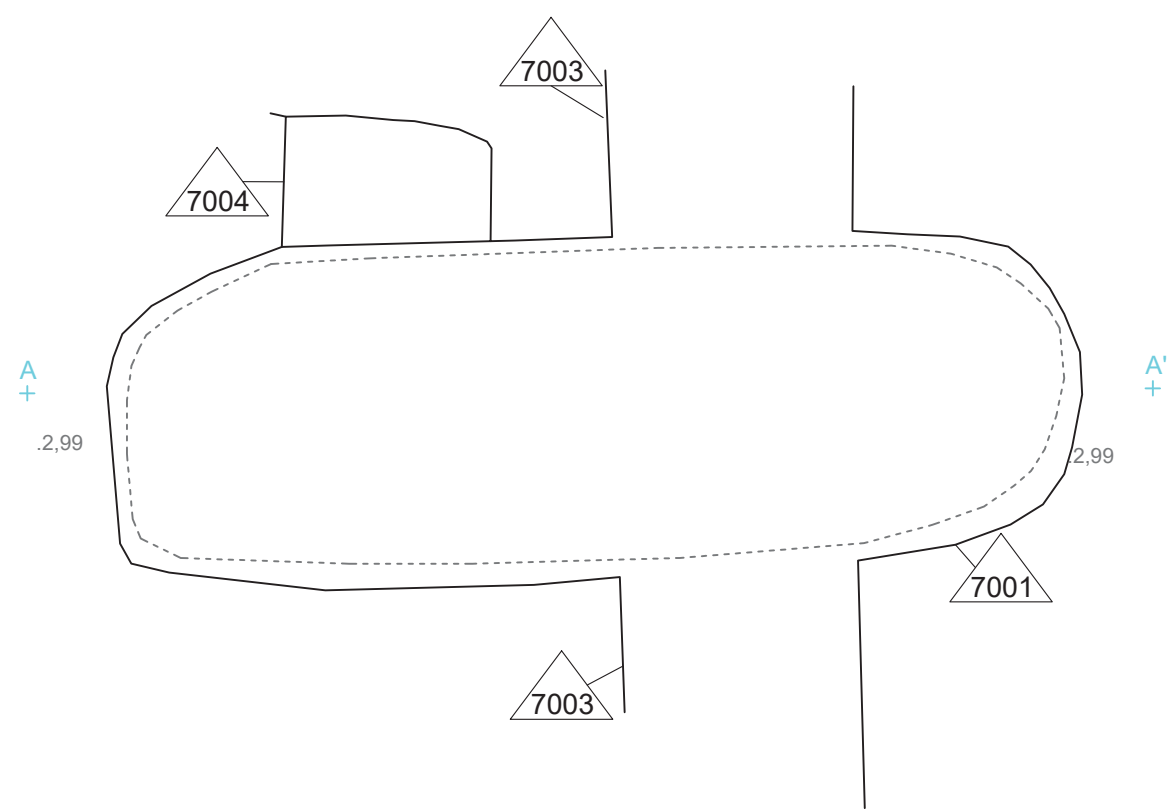

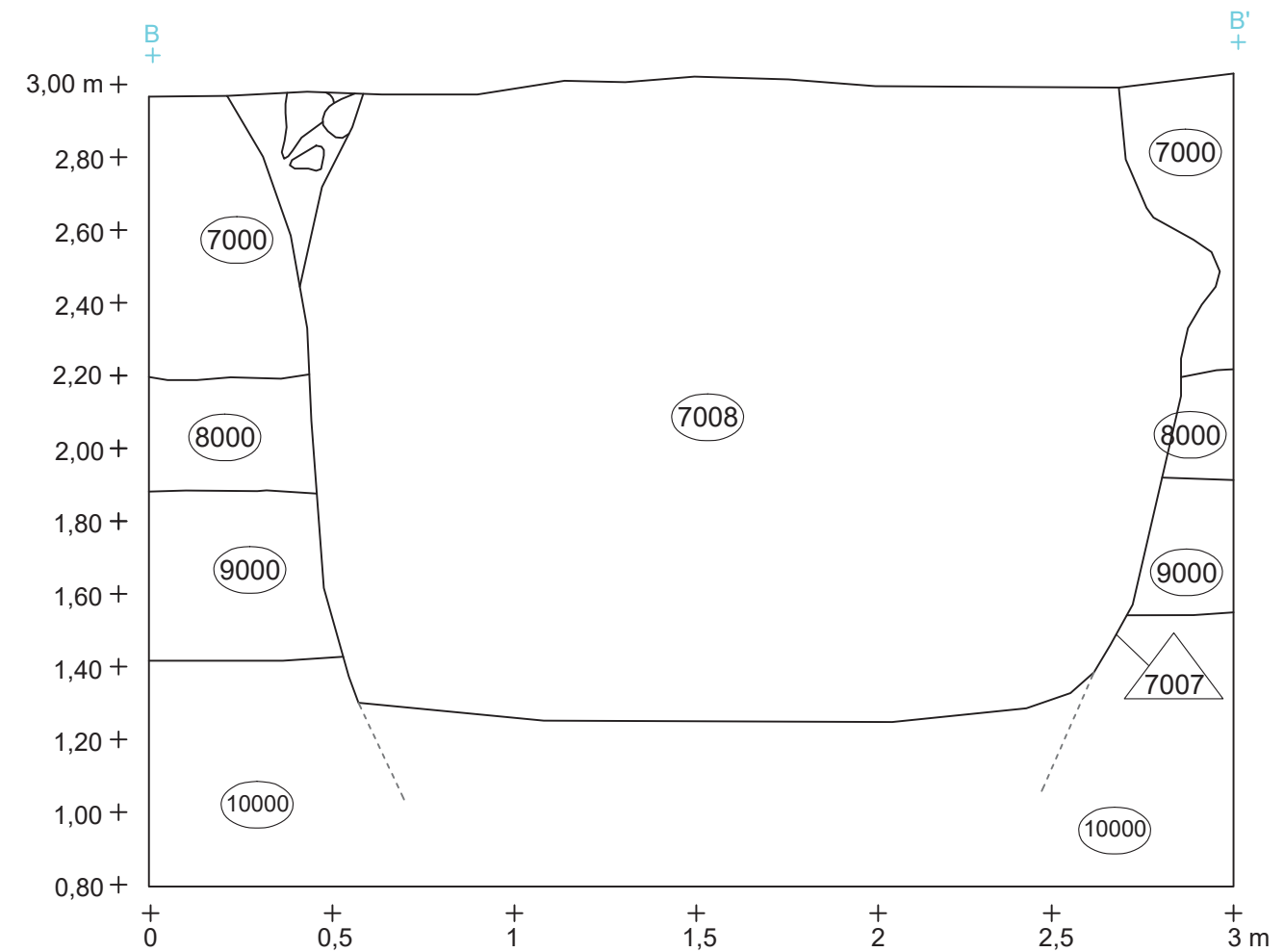
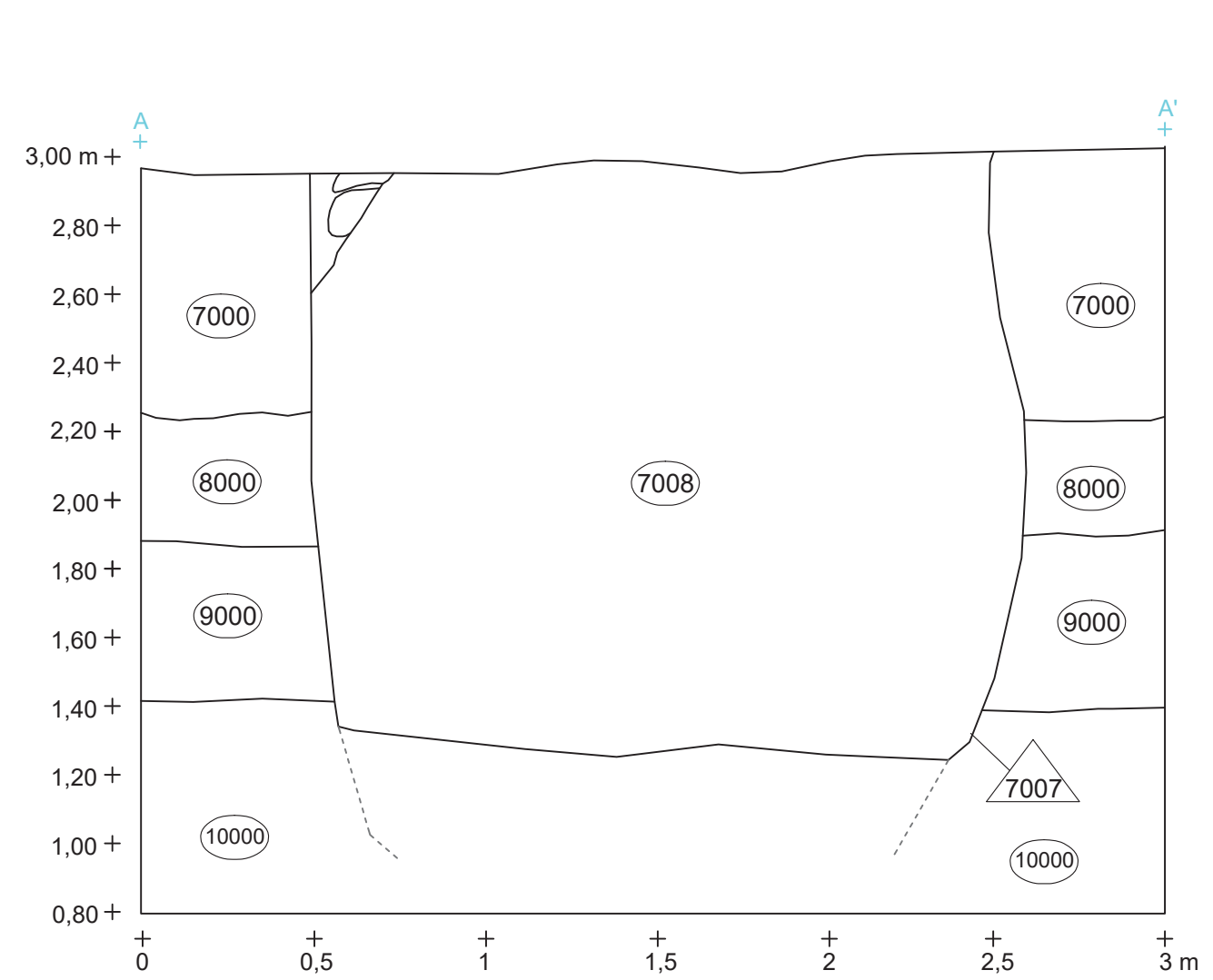
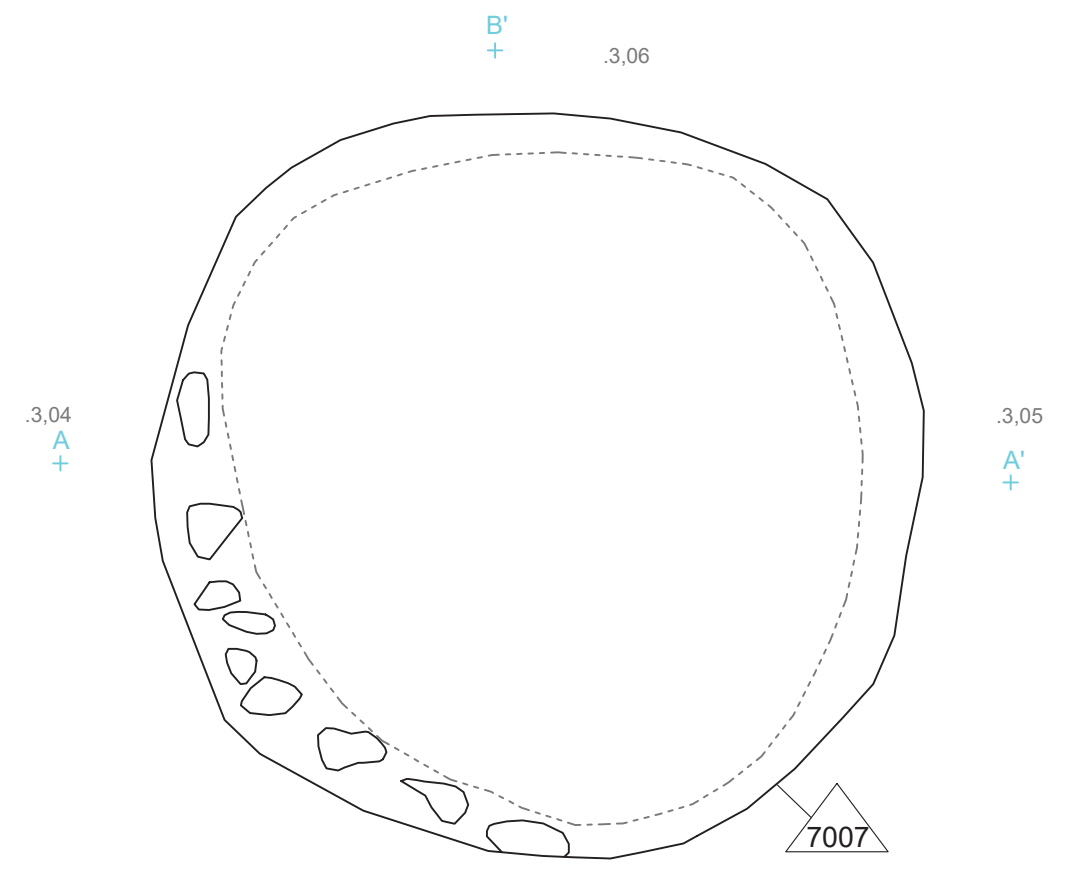

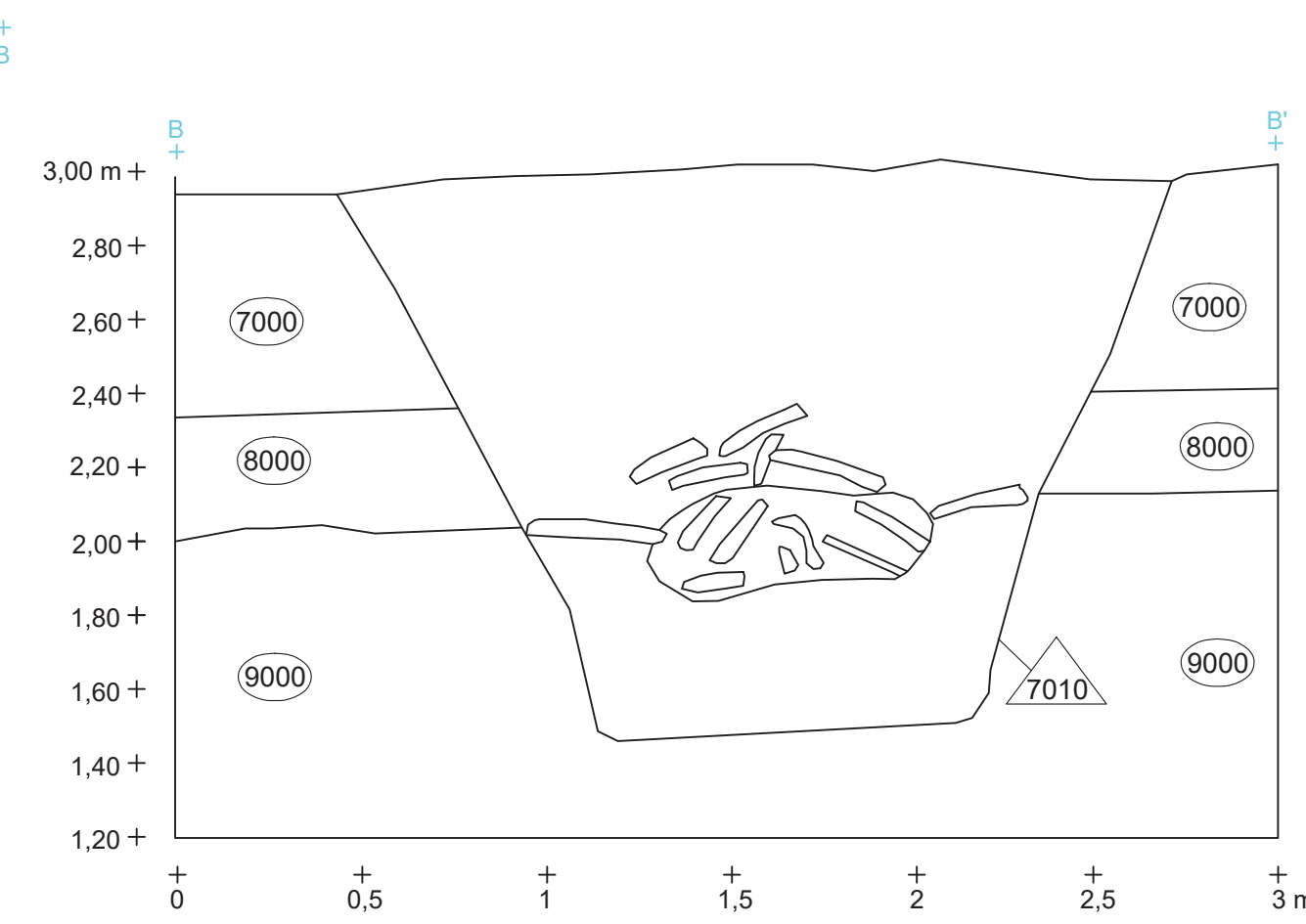
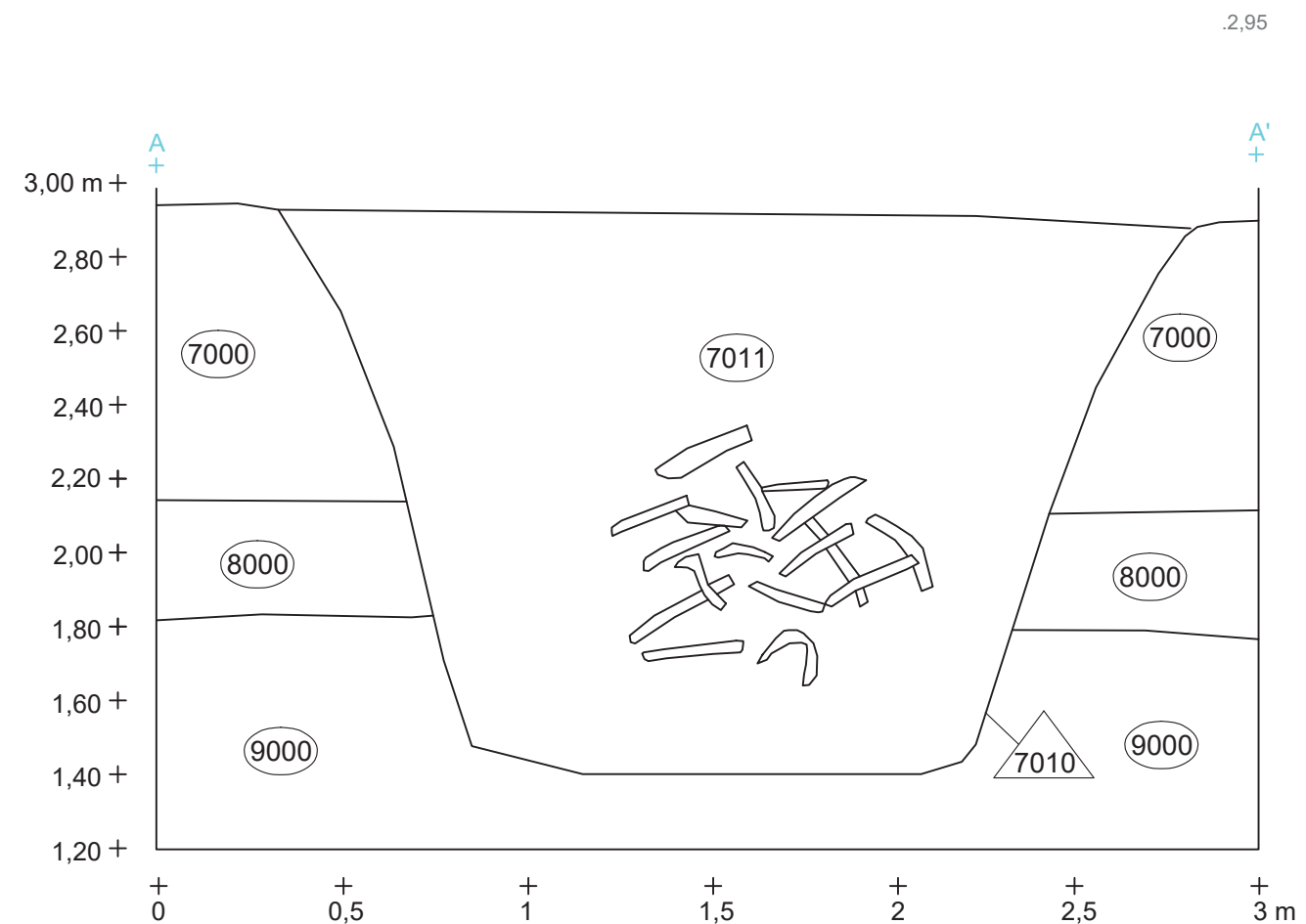
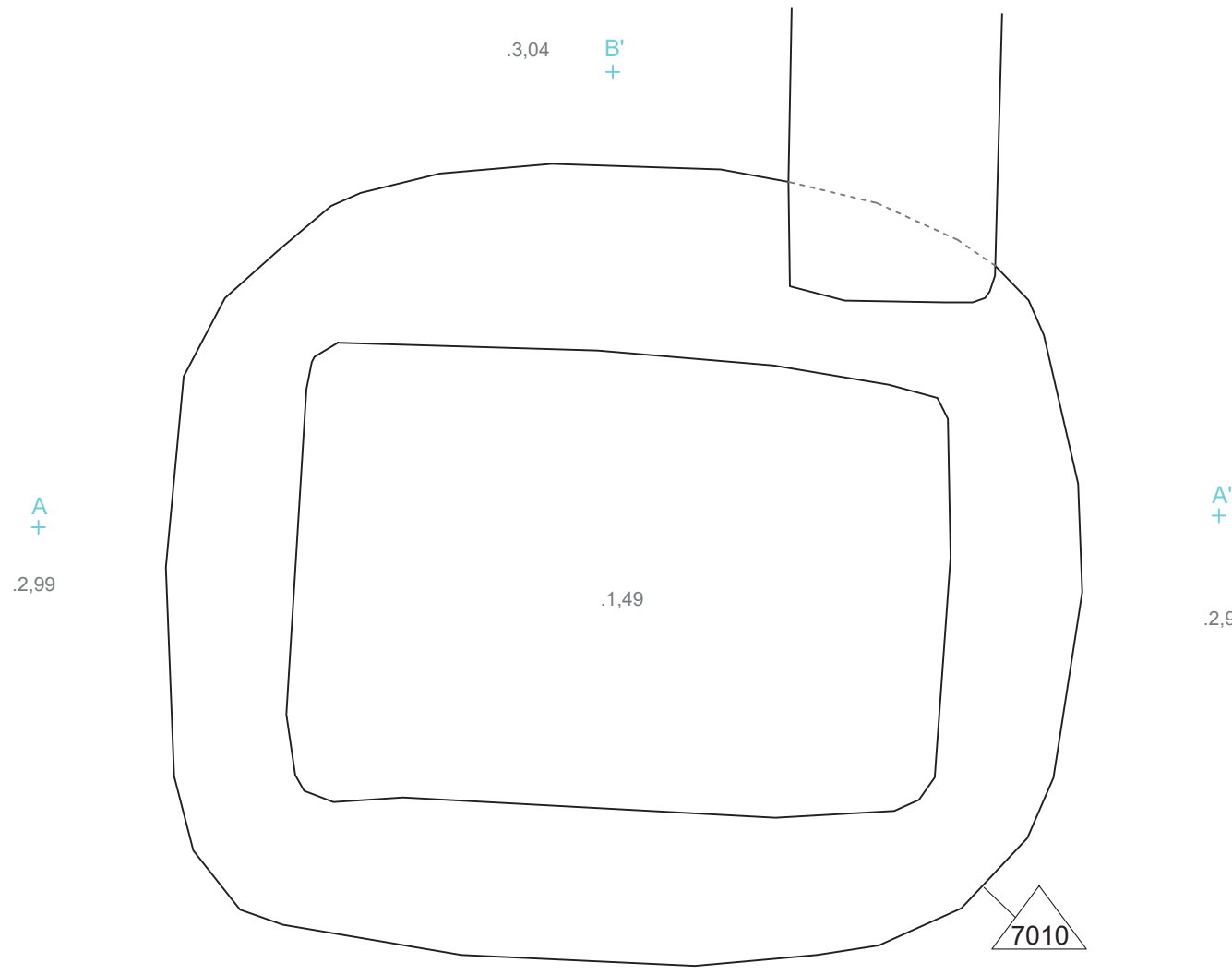

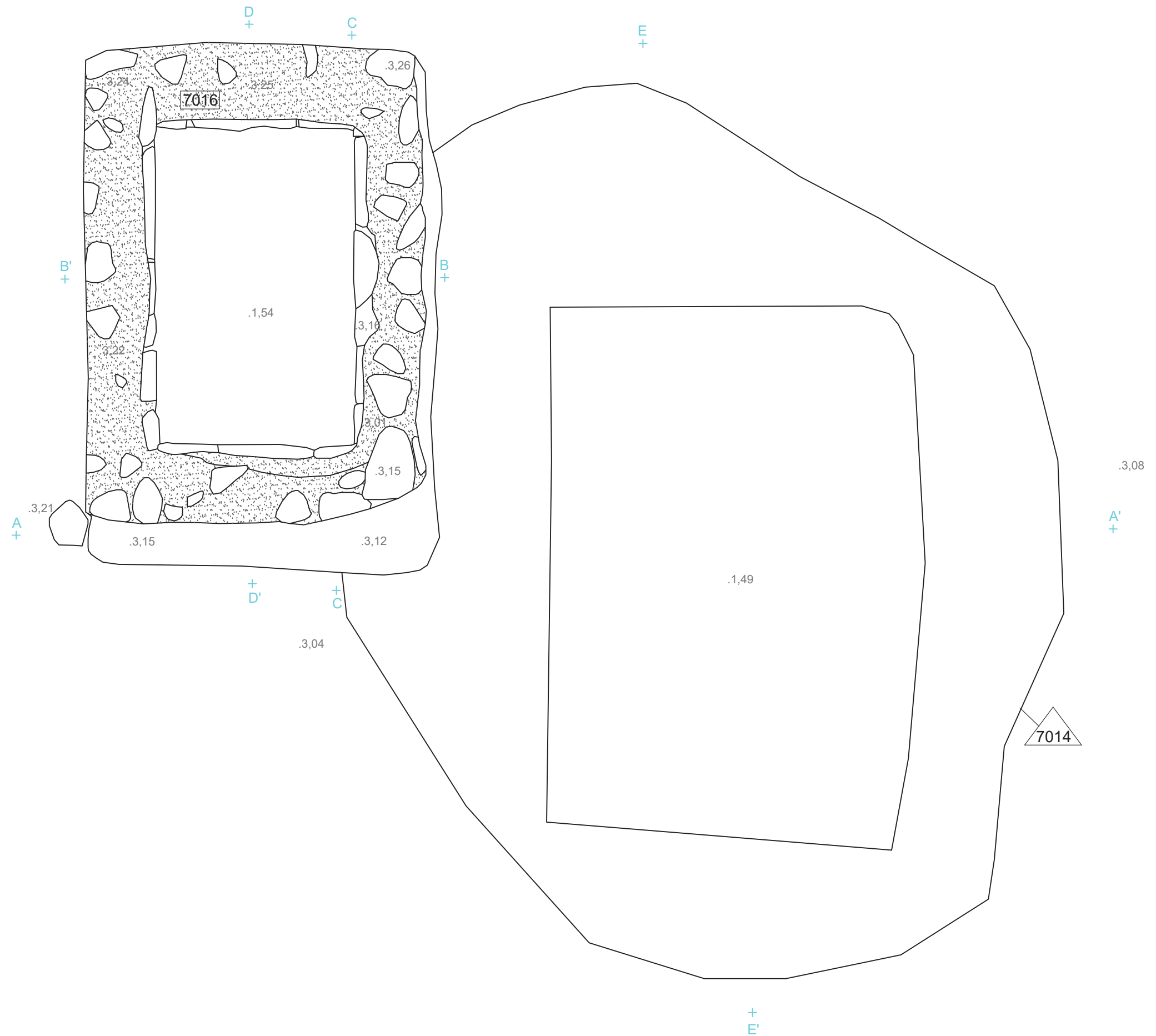

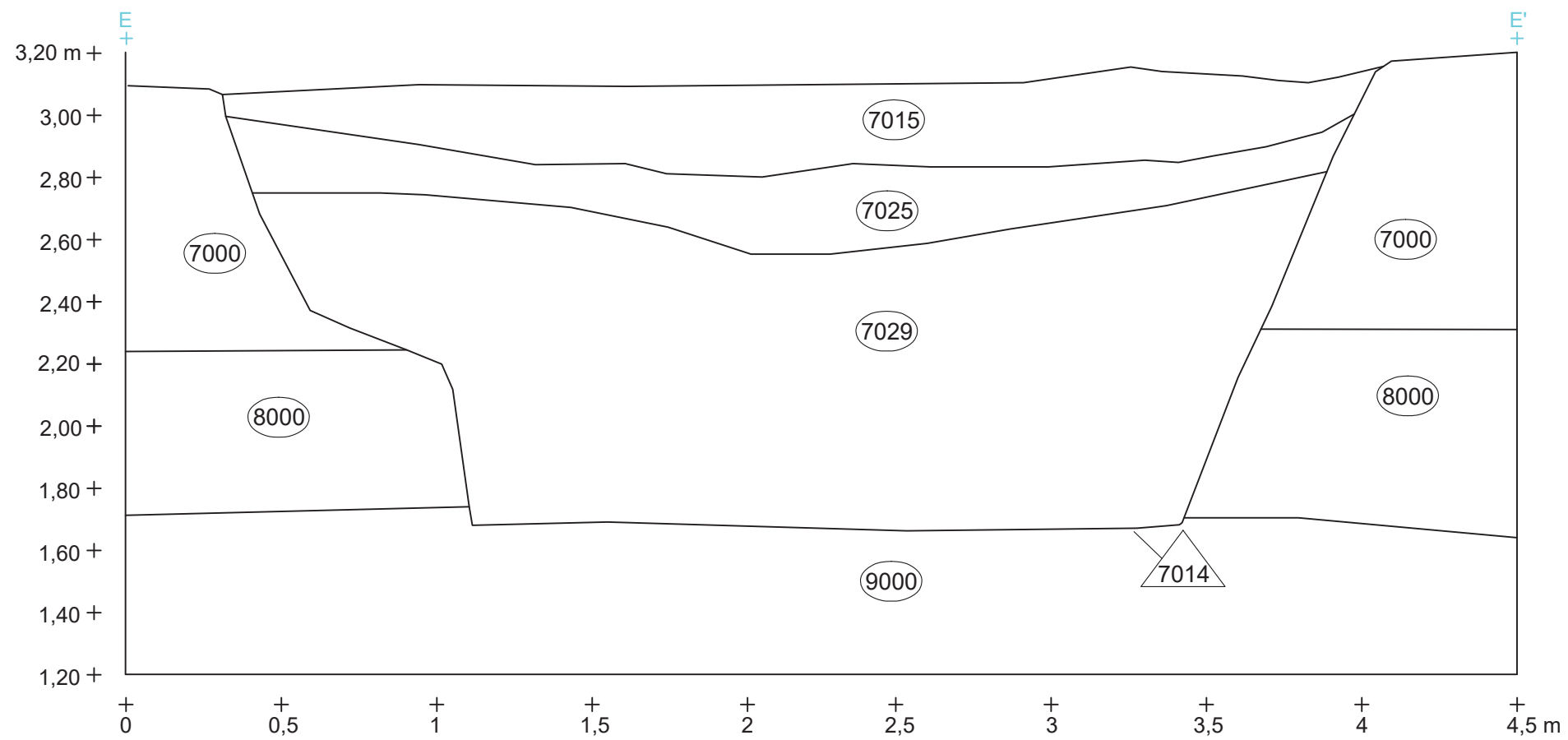
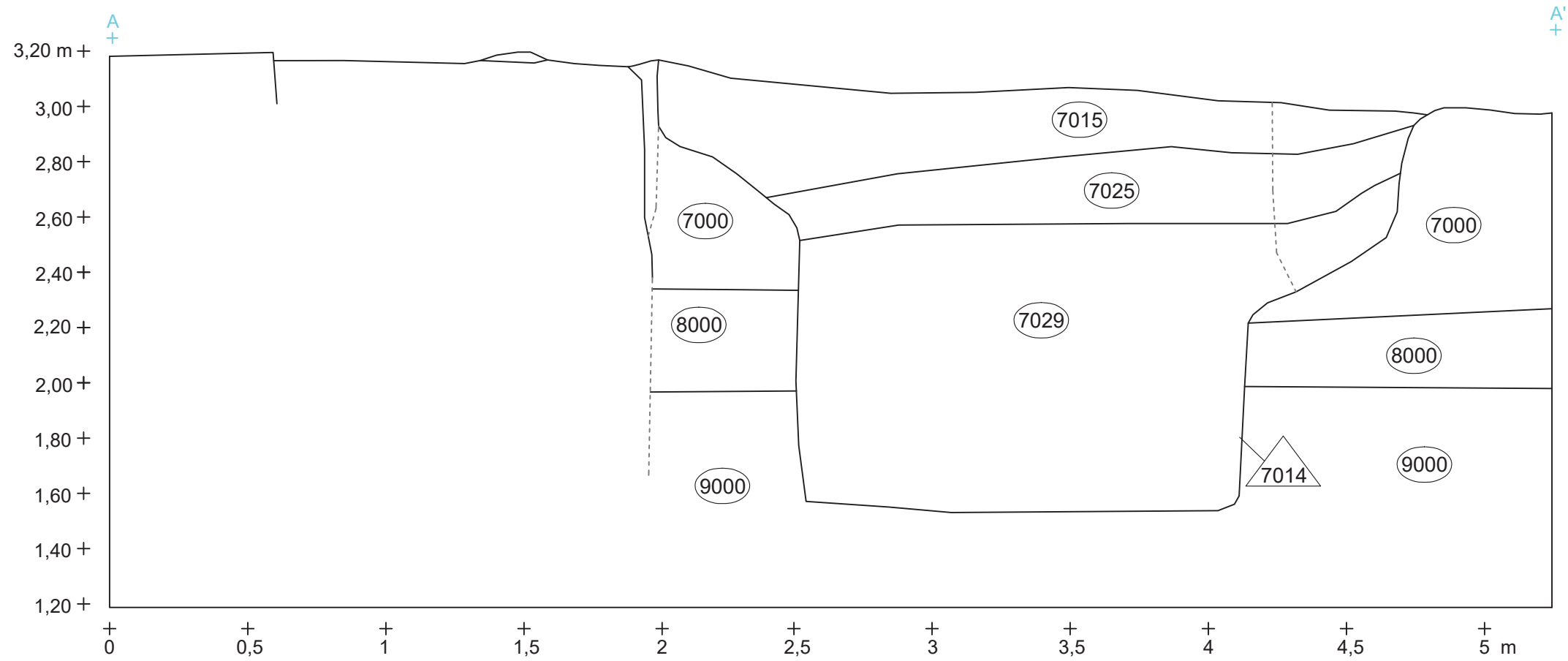

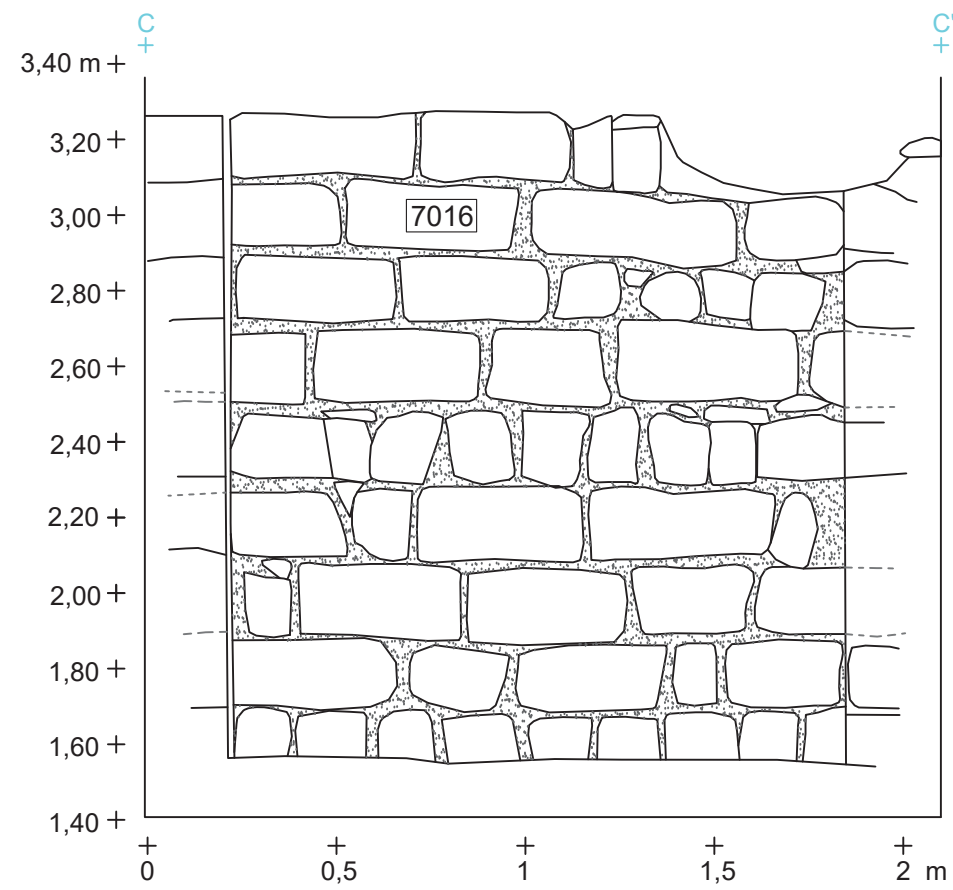
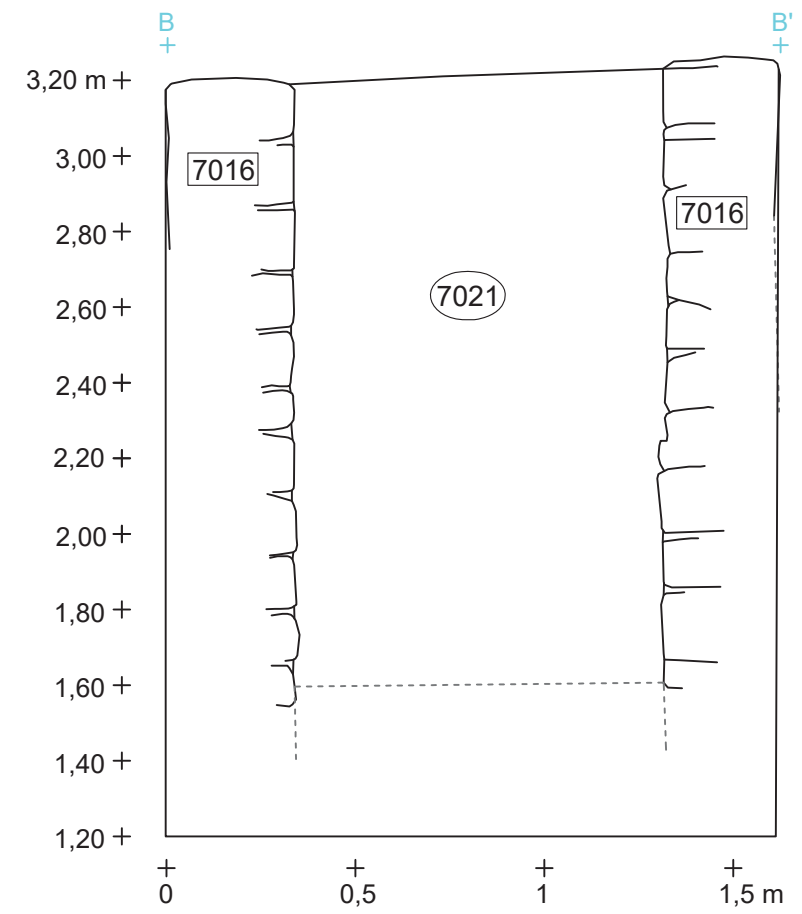
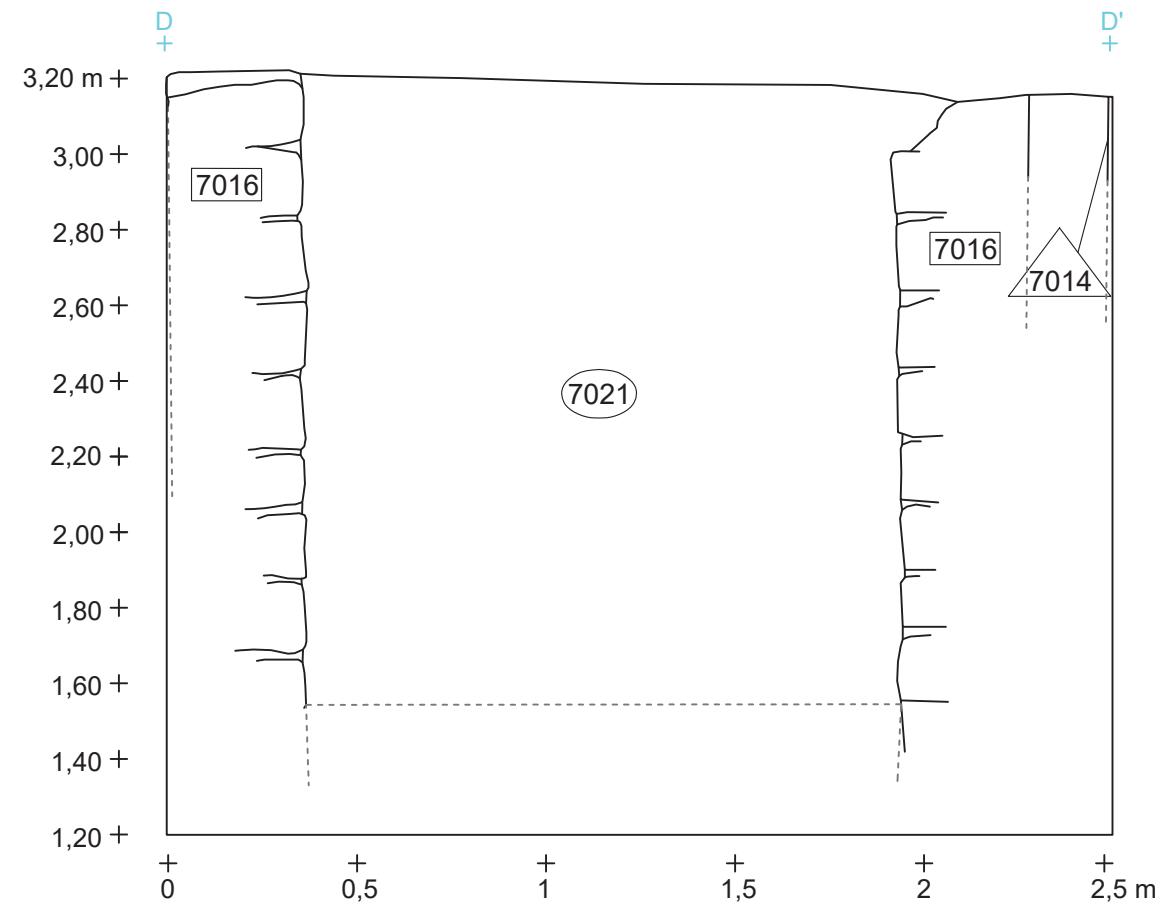

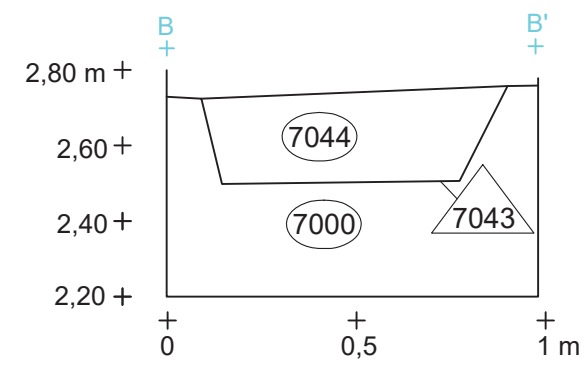
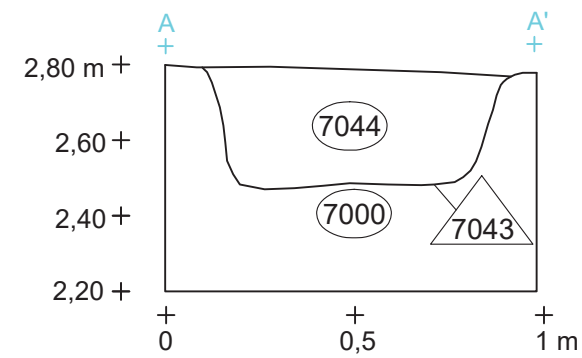
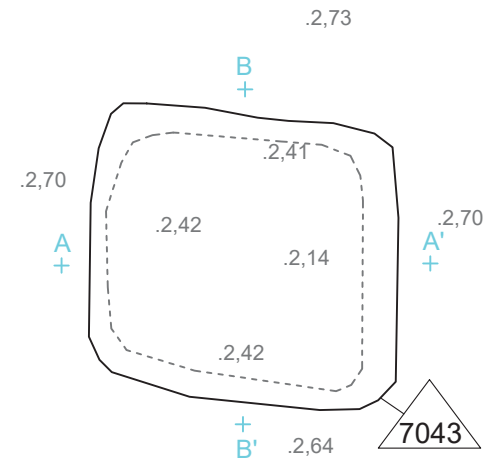



CARRER DE GUÀRDIA

PLACETA D'ANNA MURIÀ

CARRER DE L'ARC DEL TEATRE

8009

9022

9005

9003

9018
9016
9015
9016
9027
9012
9010
9031
9014
9029
9008
9024

9020

9033
9035

8003
8001

9041

9039

9037

8005
8007

9001
9001
9001

7007

7001



INTERVENCIÓ:
INTERVENCIÓ ARQUEOLÒGICA AL CARRER DE L'ARC DEL TEATRE, 6-17 - CARRER DE LANCASTER, 22-24 - PLACETA D'ANNA MURIÀ, 1-2 - CARRER DE GUÀRDIA, 15-19. CODI: 031/20

ARQUEÒLEG DIRECTOR:
ANNA BORDAS

PLANIMETRIA:
ANNA BORDAS
ALEX MORENO

ESCALA NUMÈRICA I GRÀFICA:
1:20
Original DIN-A3



NOM:
PLANTA GENERAL FASE ROMANA

DATA:
ABRIL 2021

FULL:
46

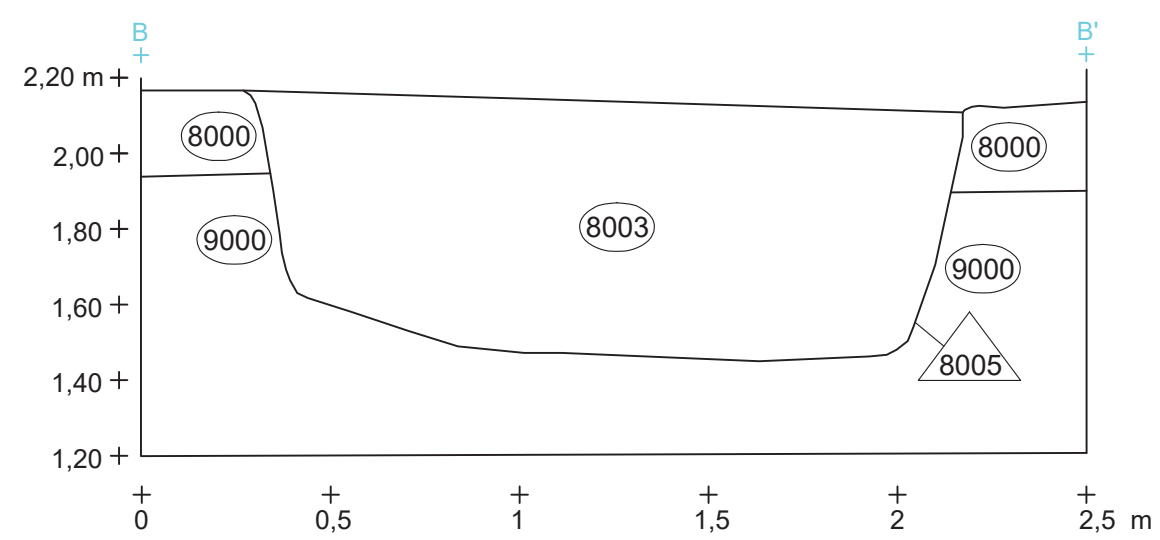
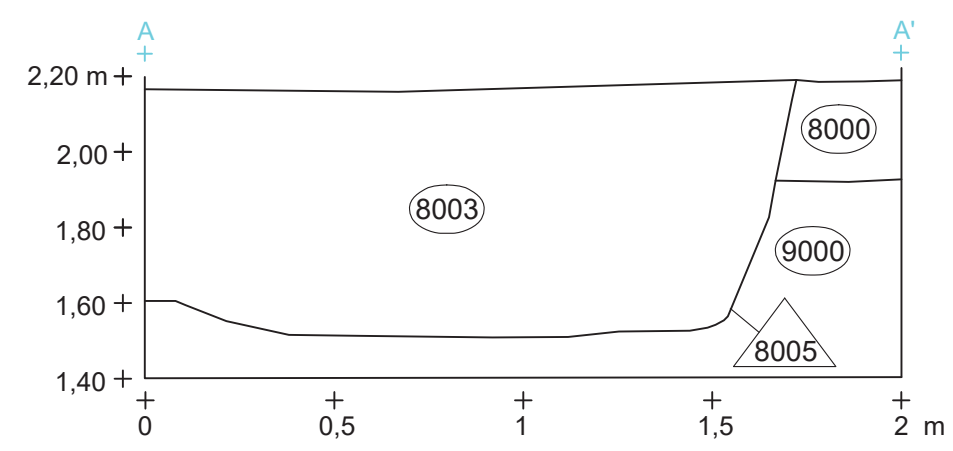
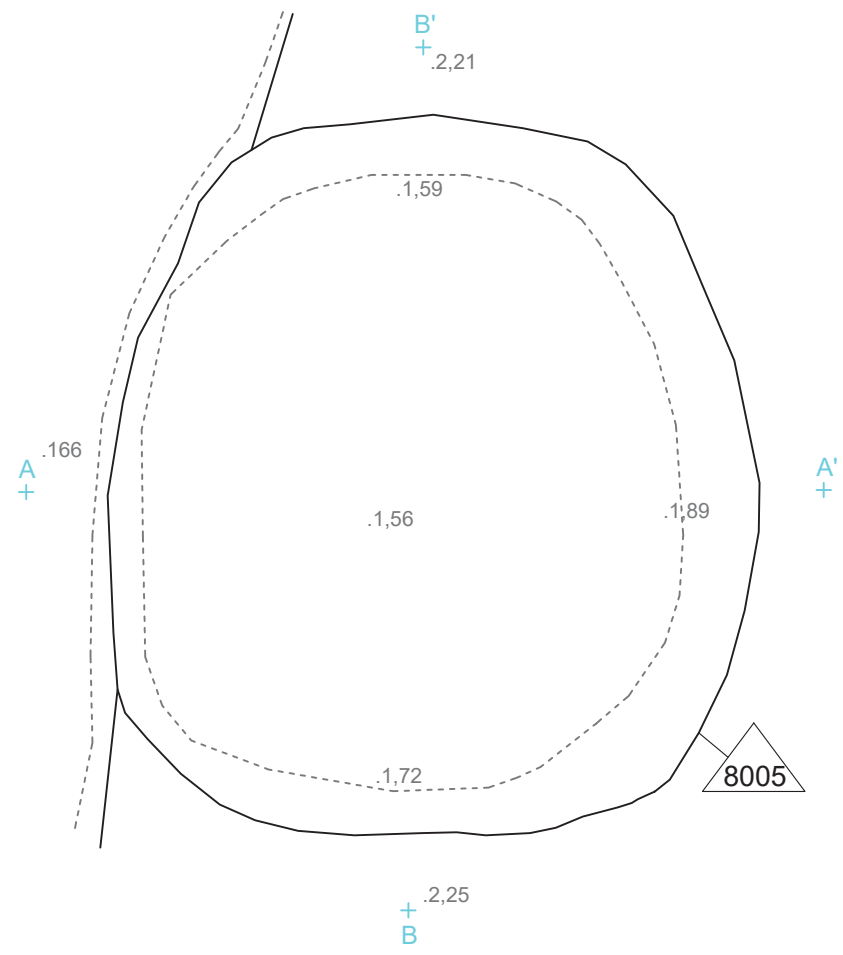

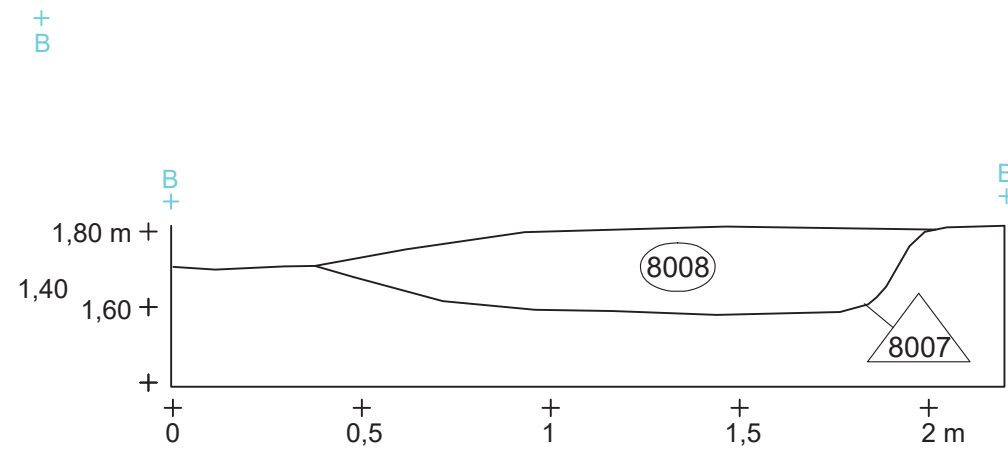
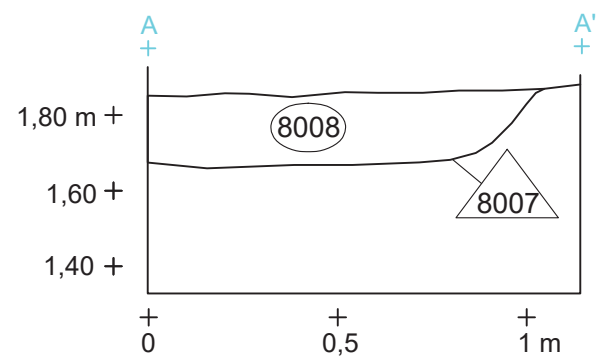
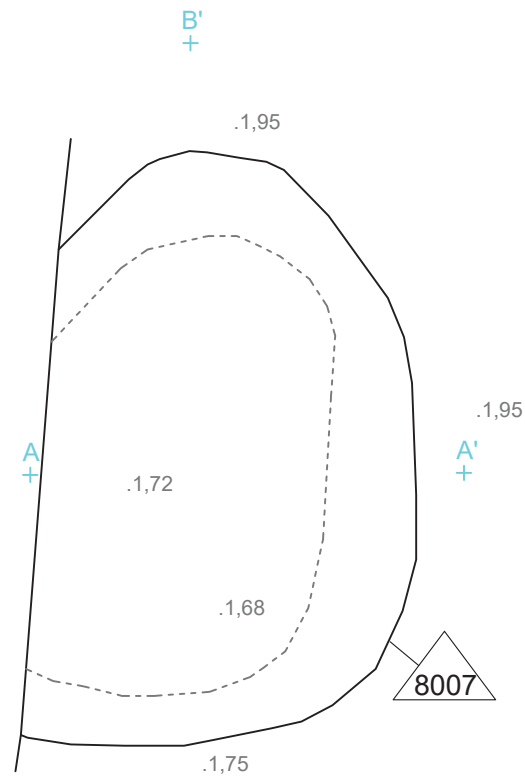

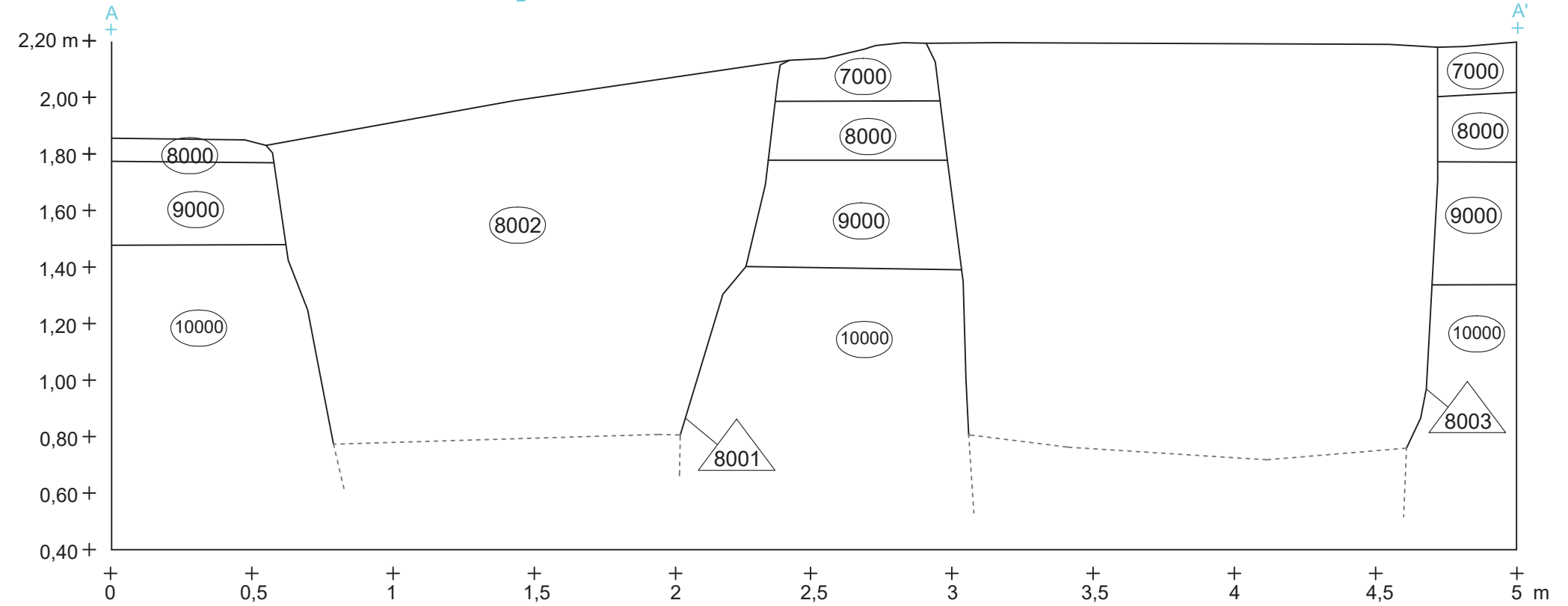
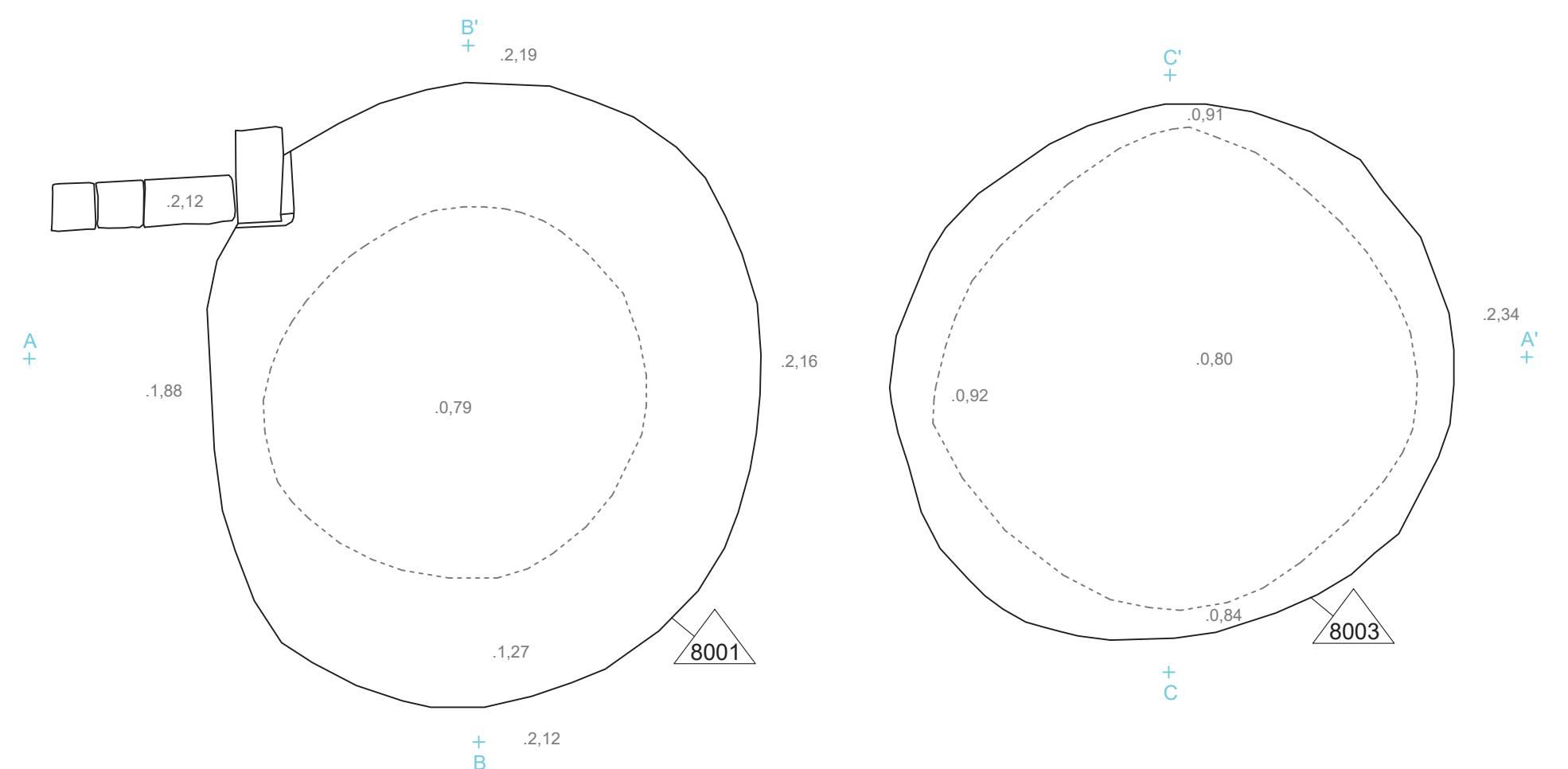

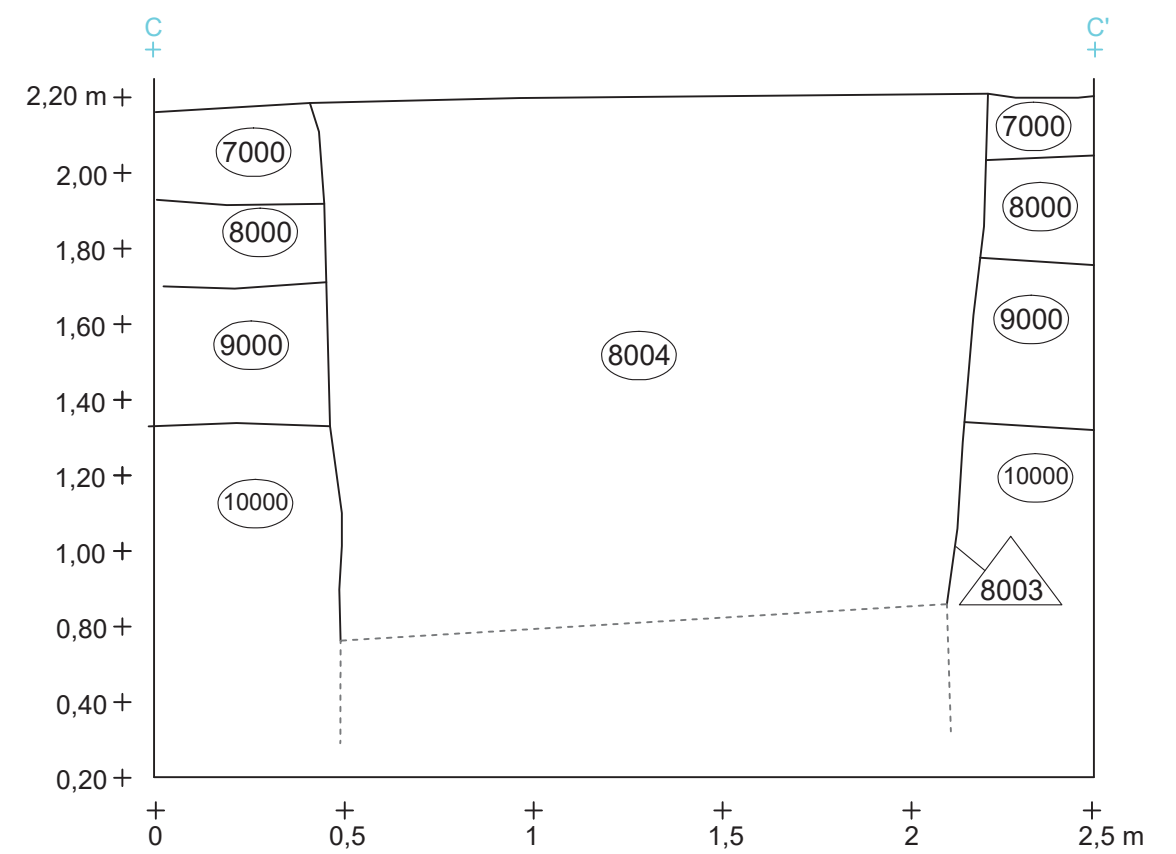
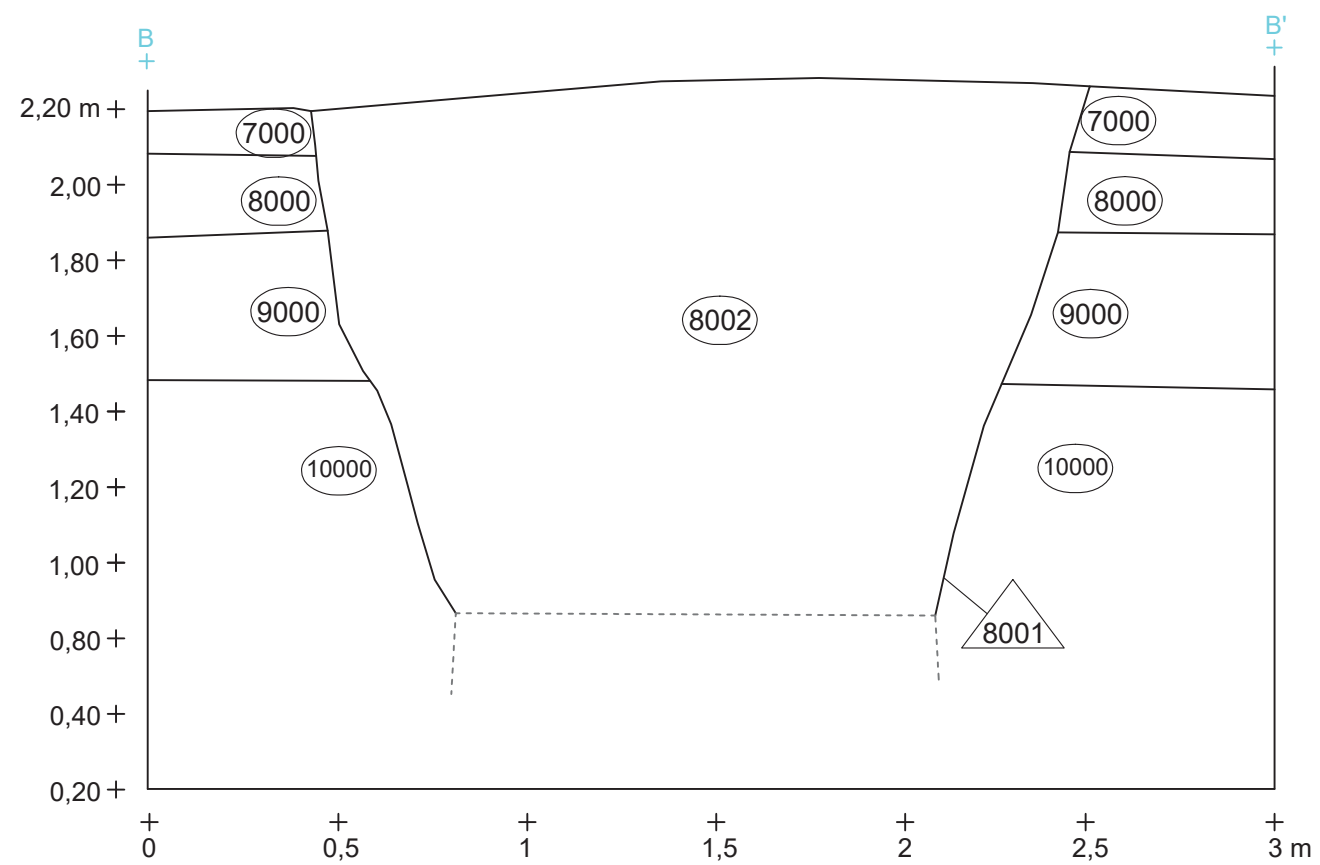

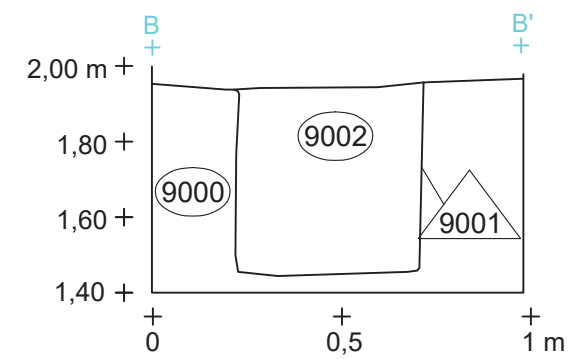
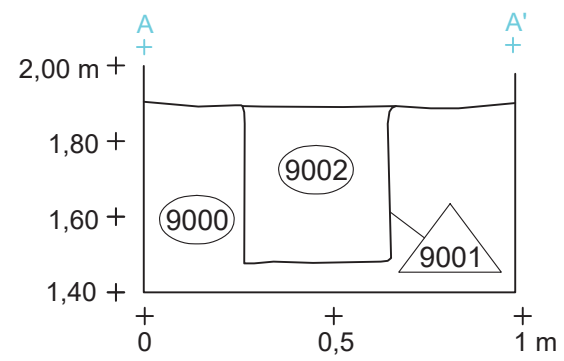
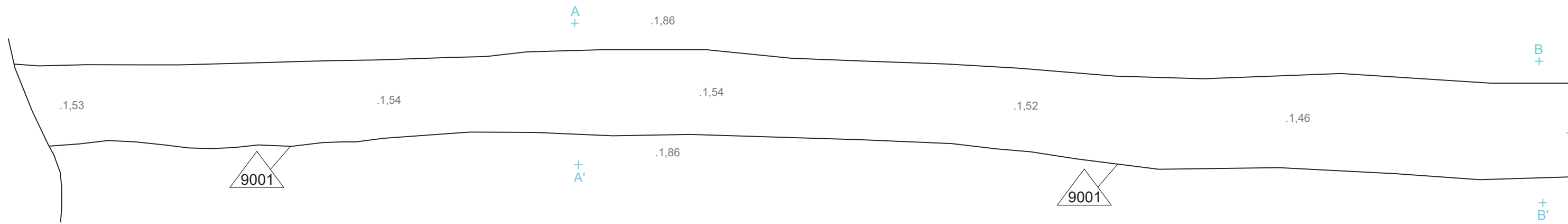

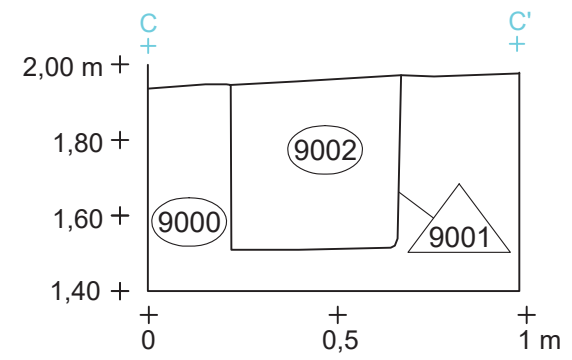
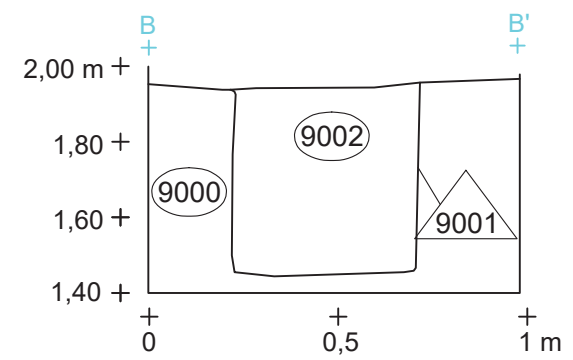
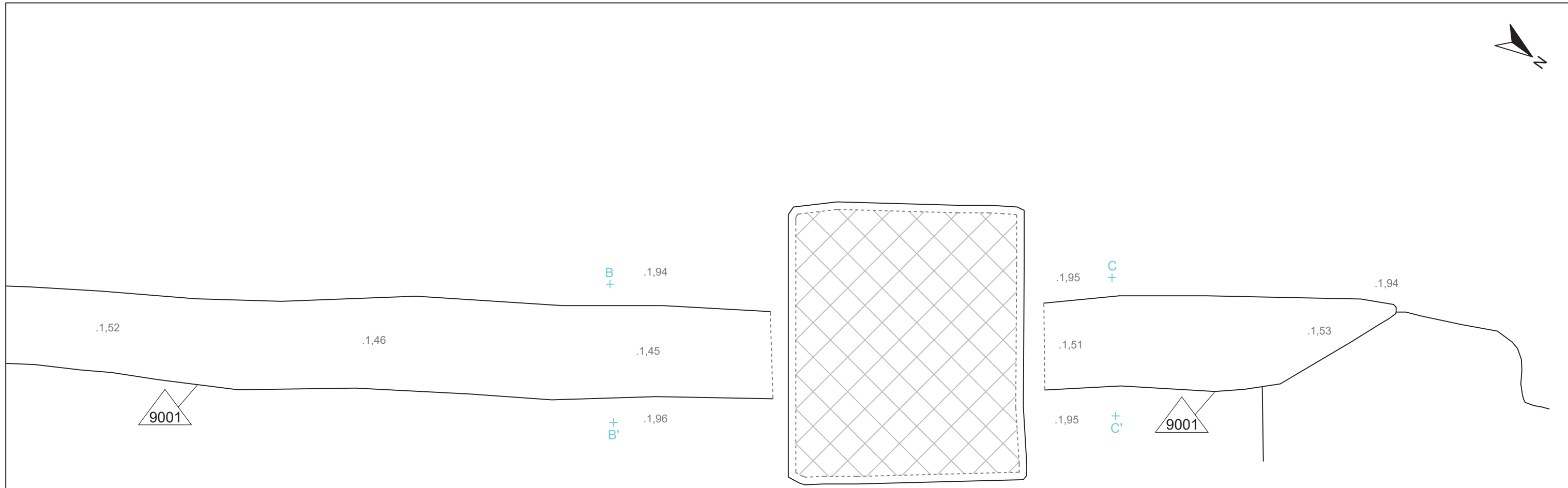

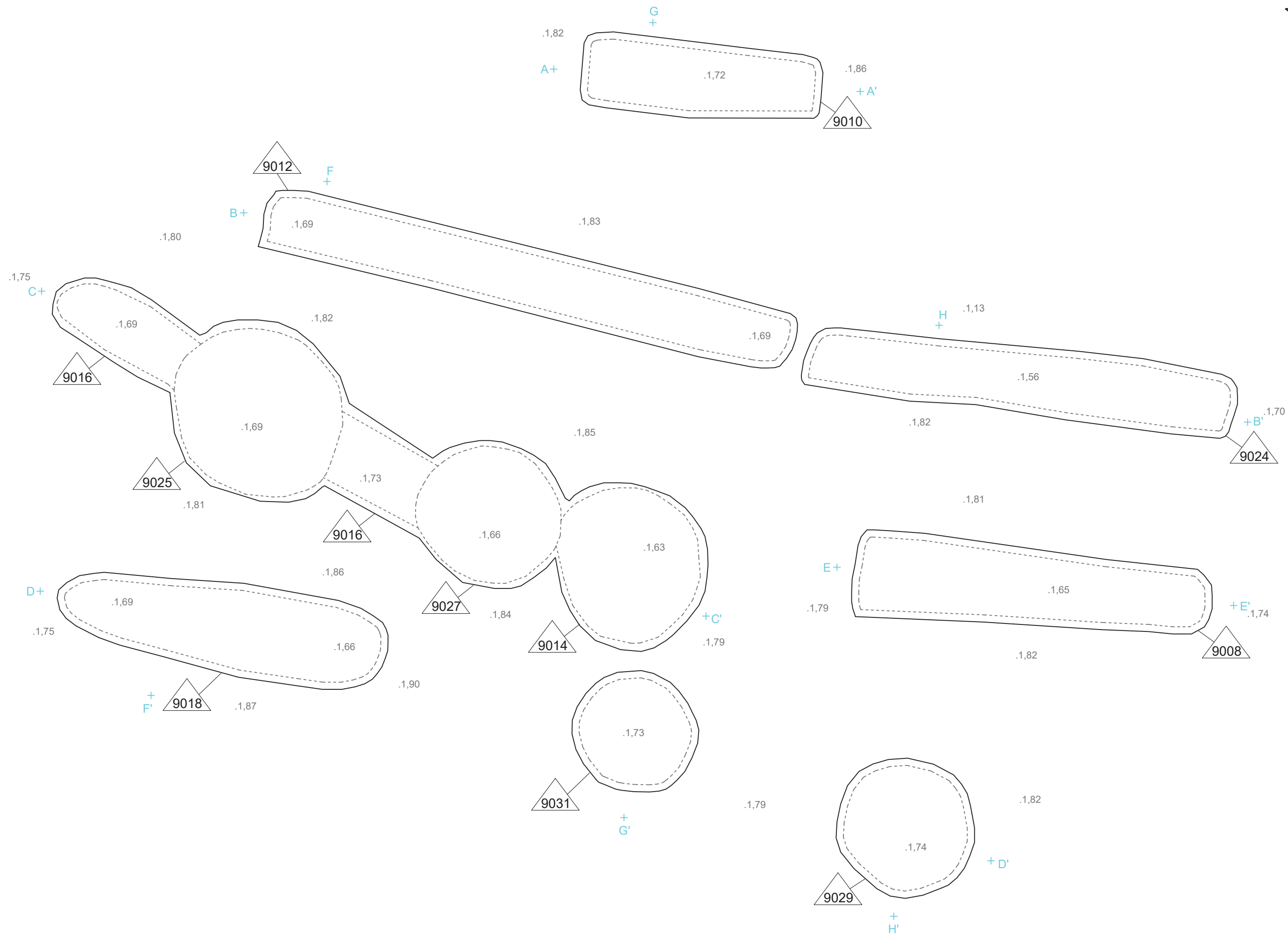

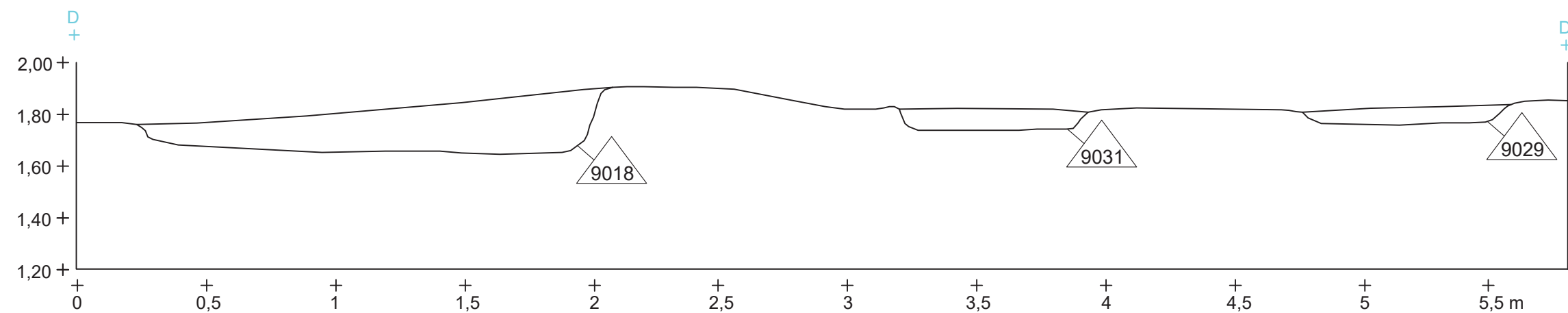
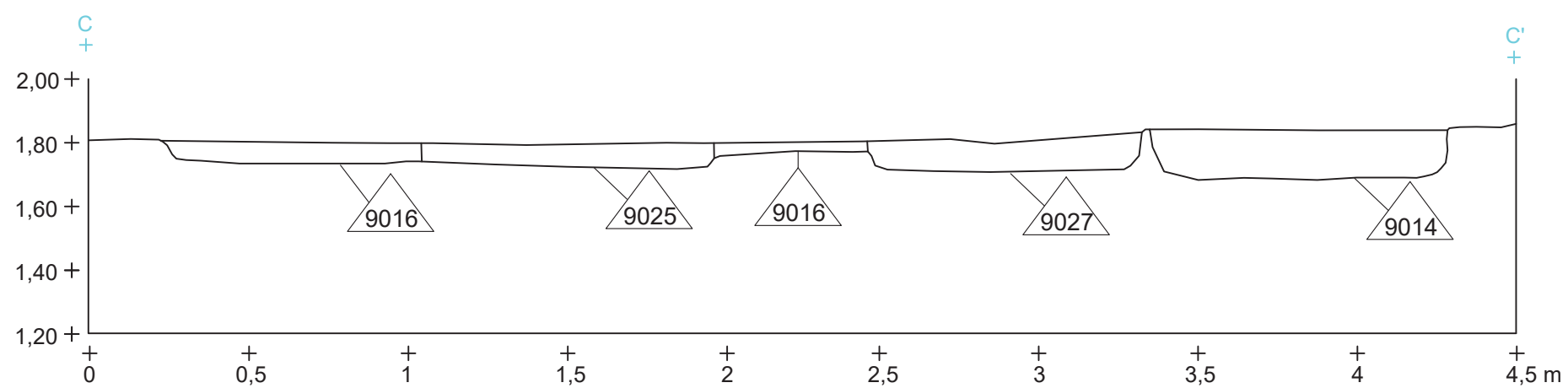
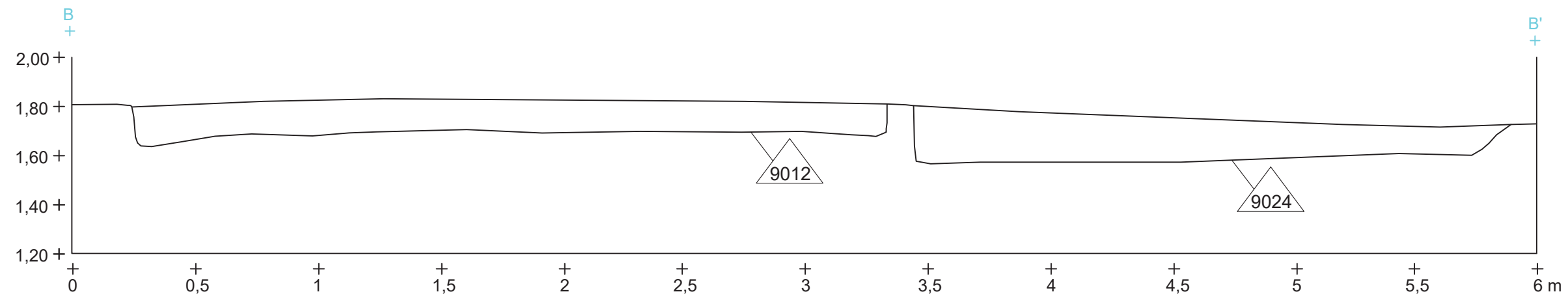
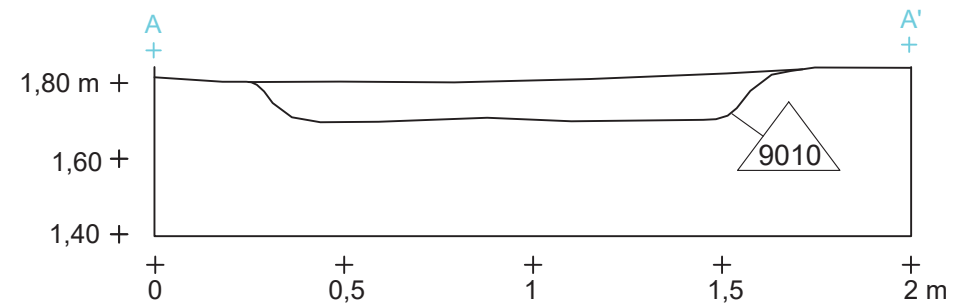

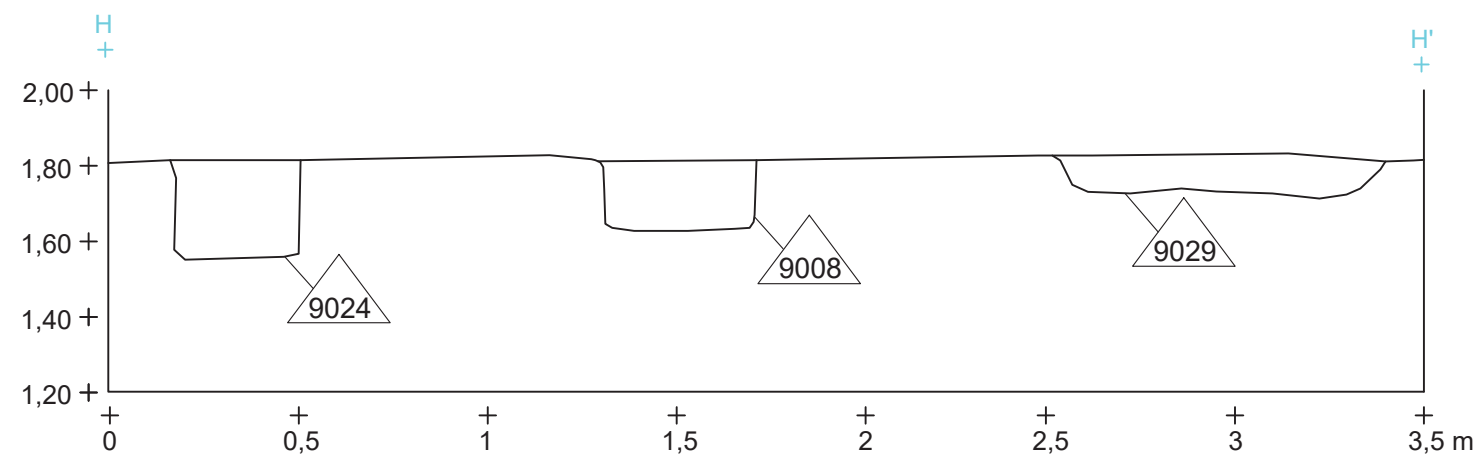
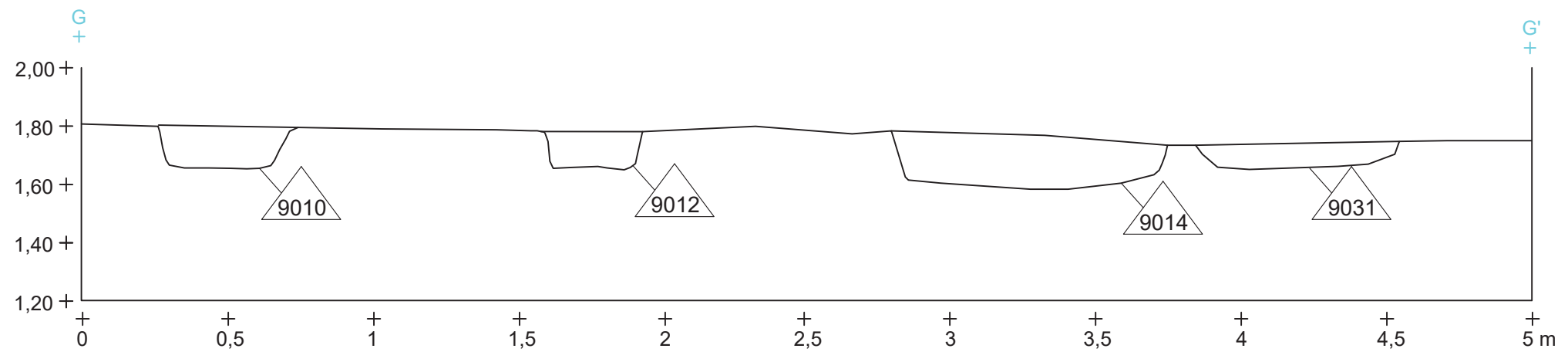
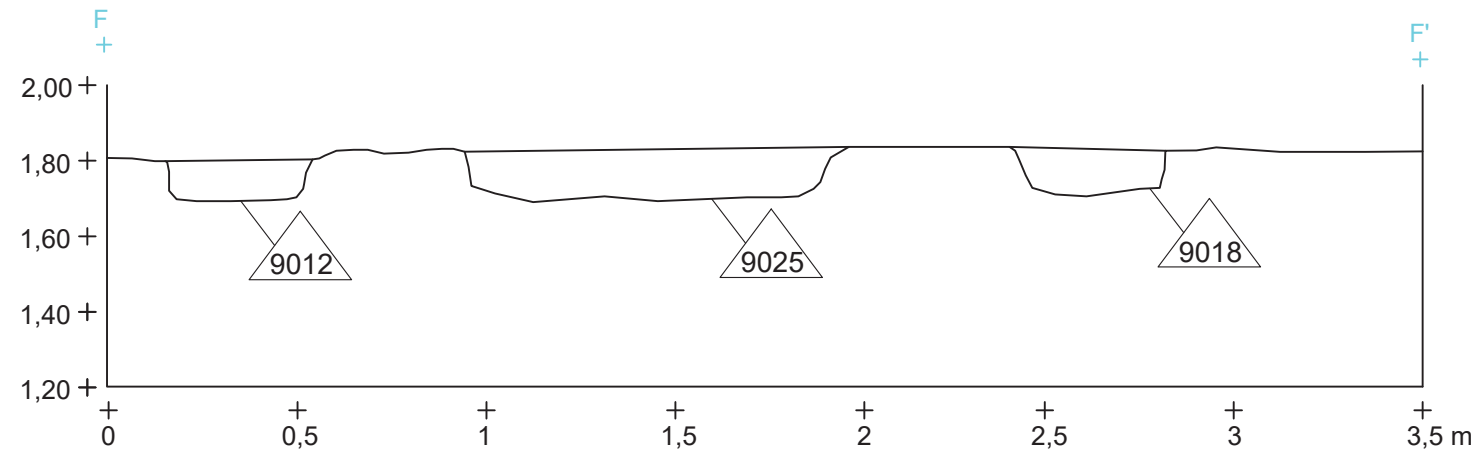
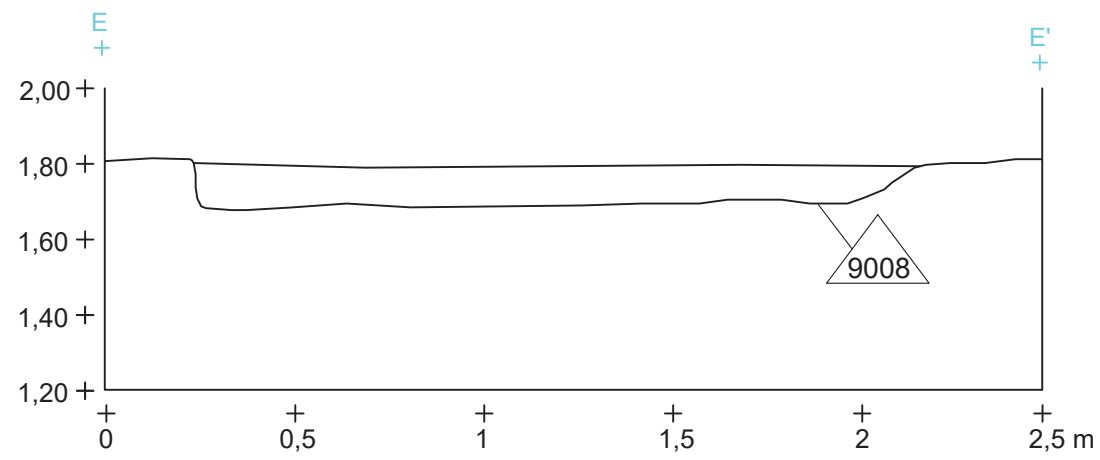

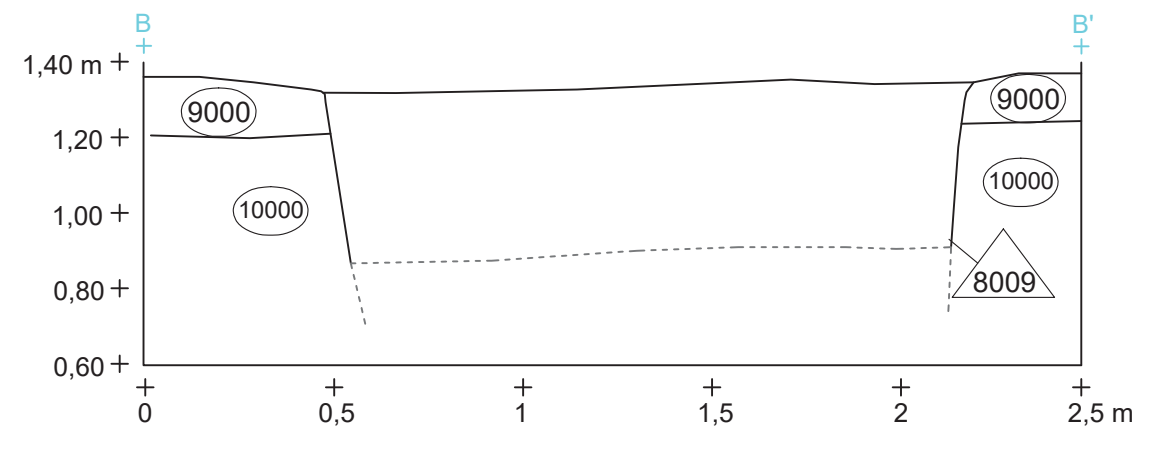
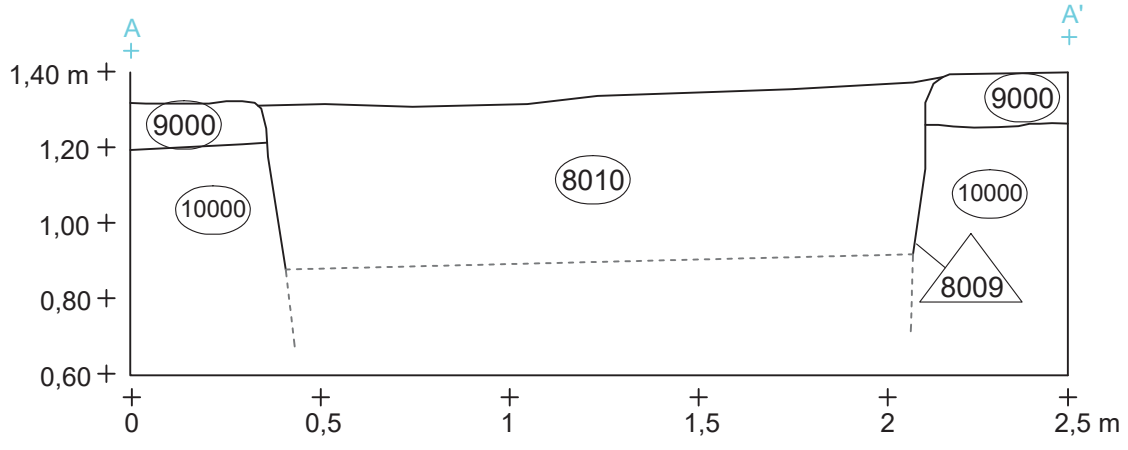
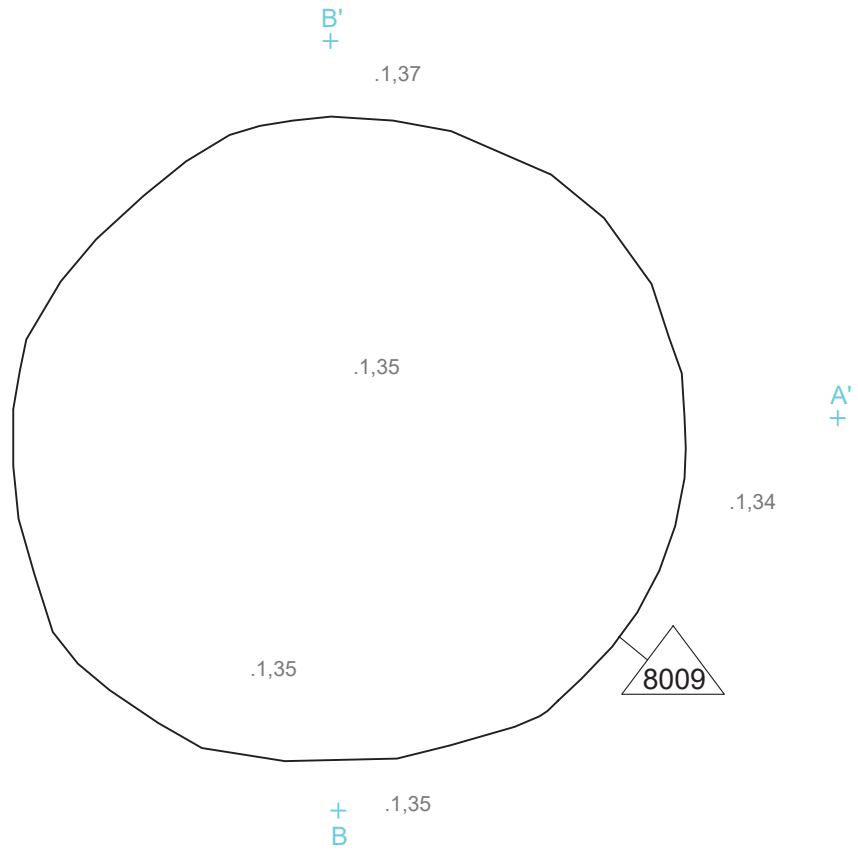

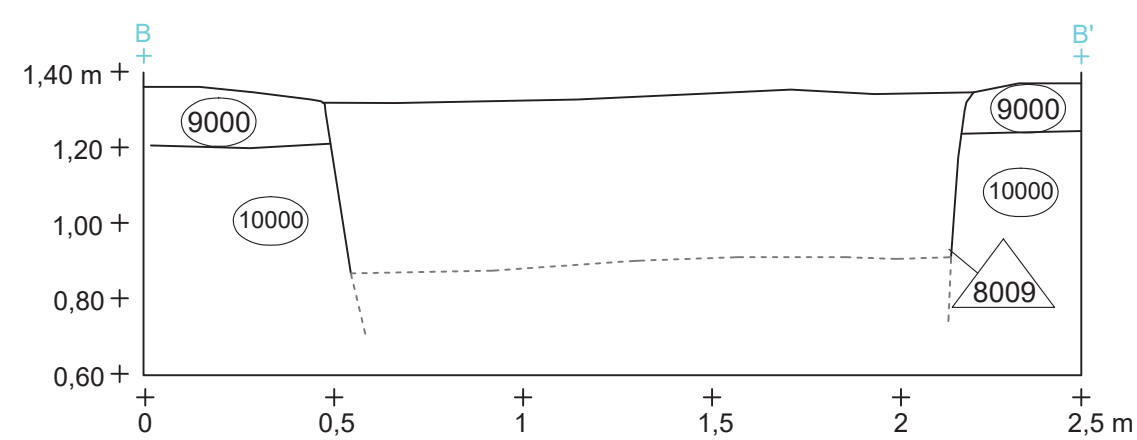
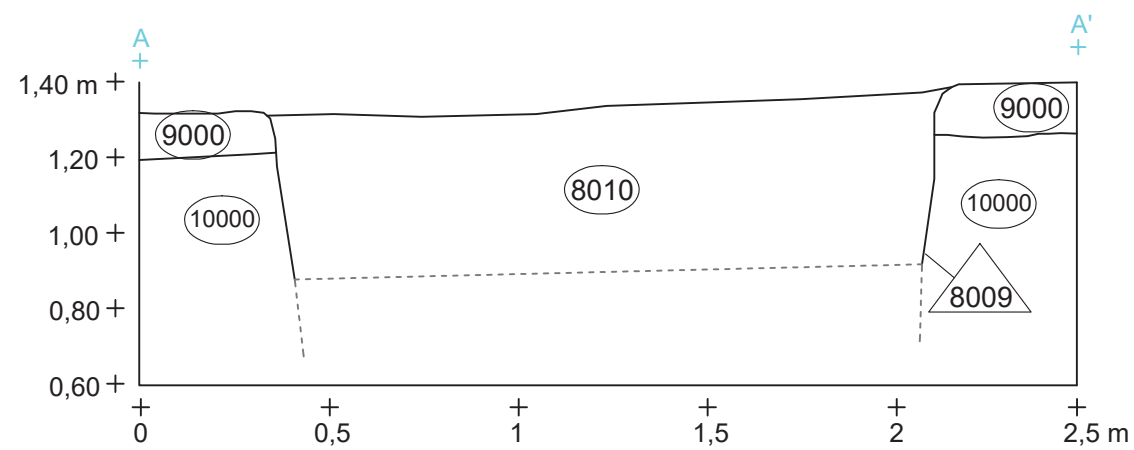
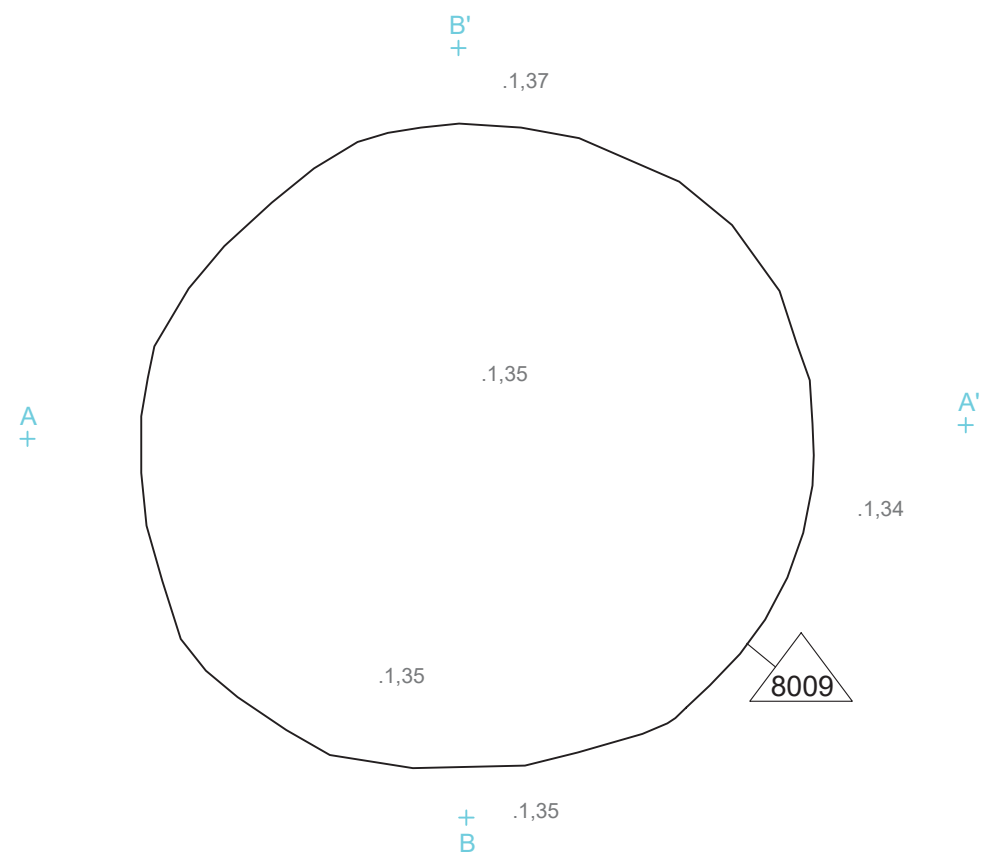

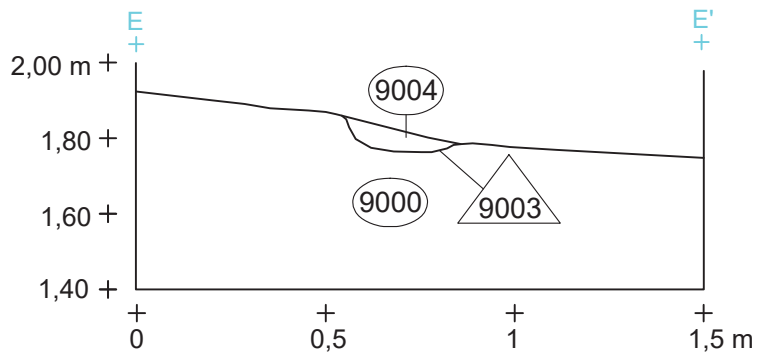
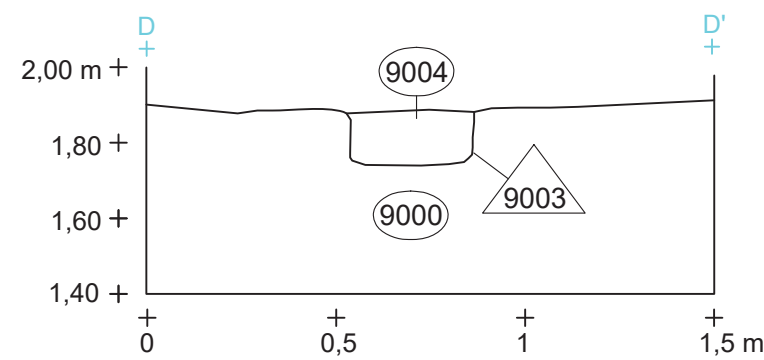
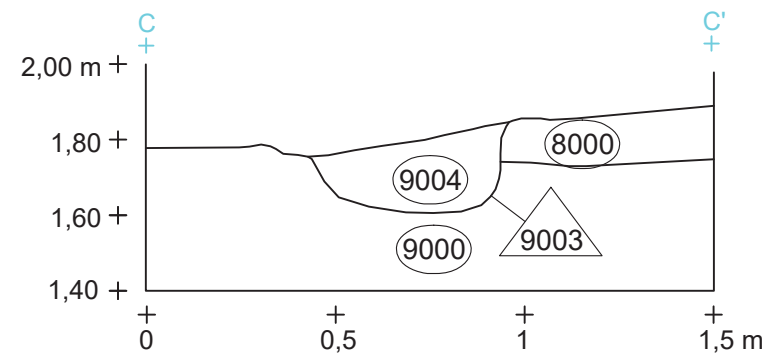
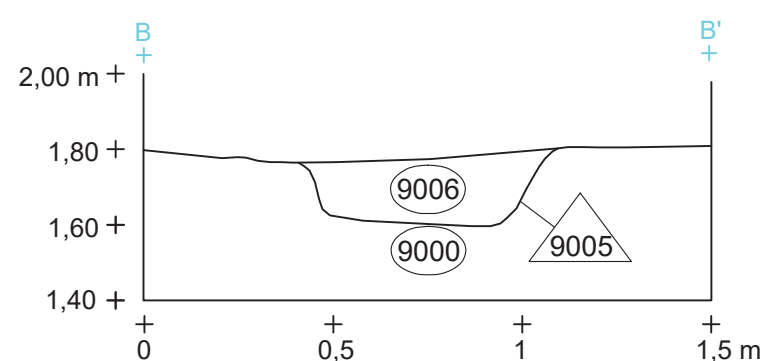
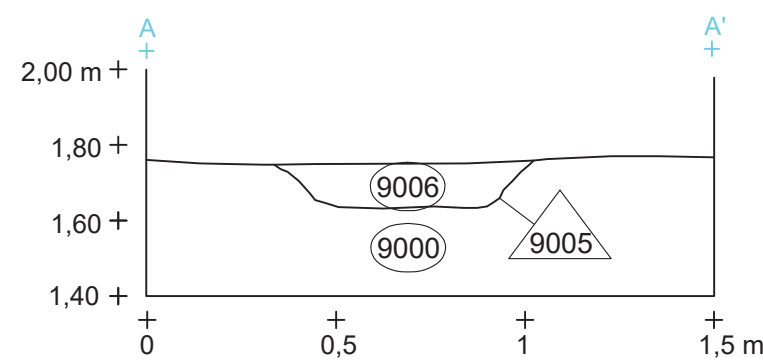
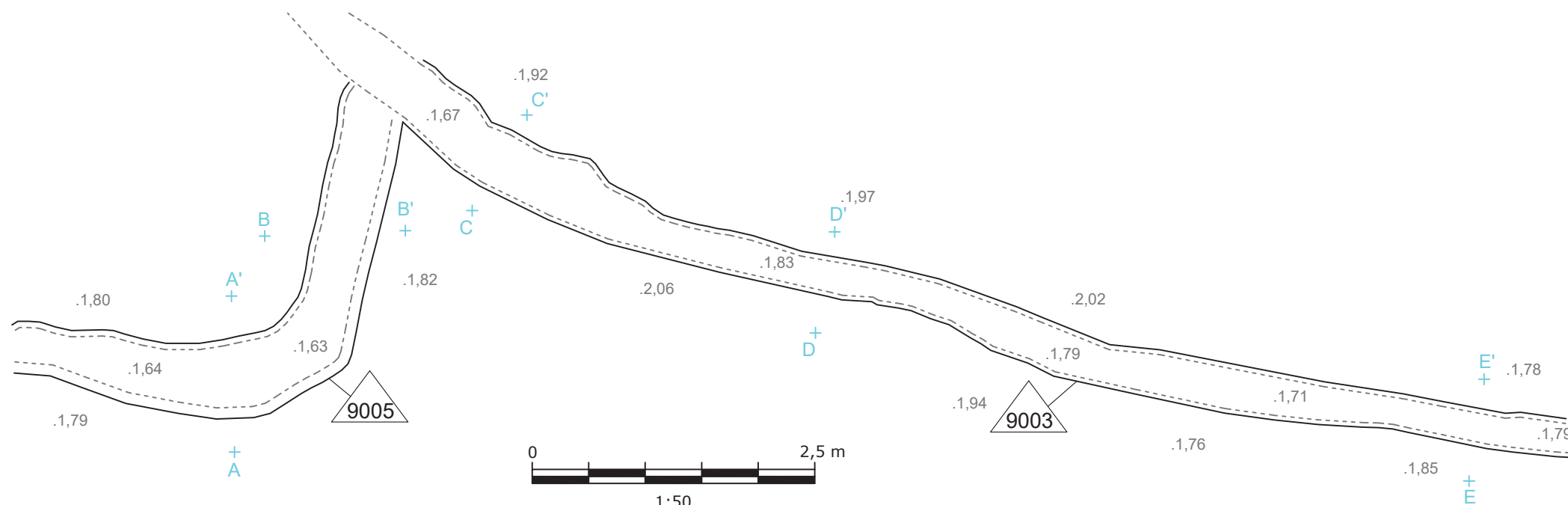

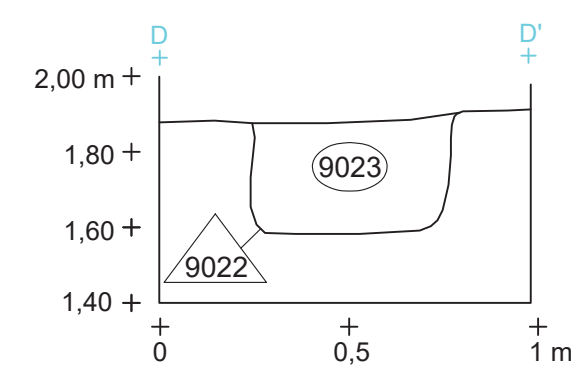
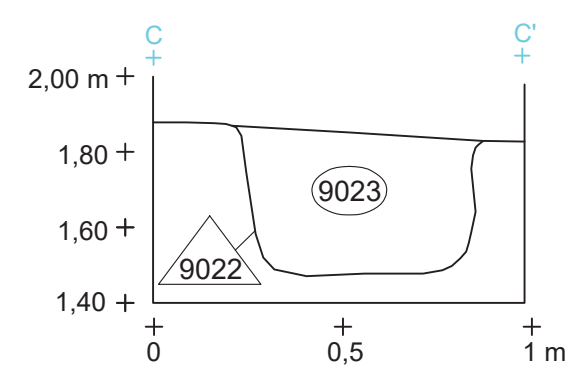
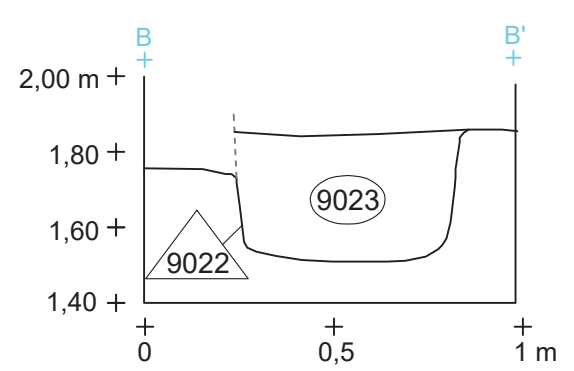
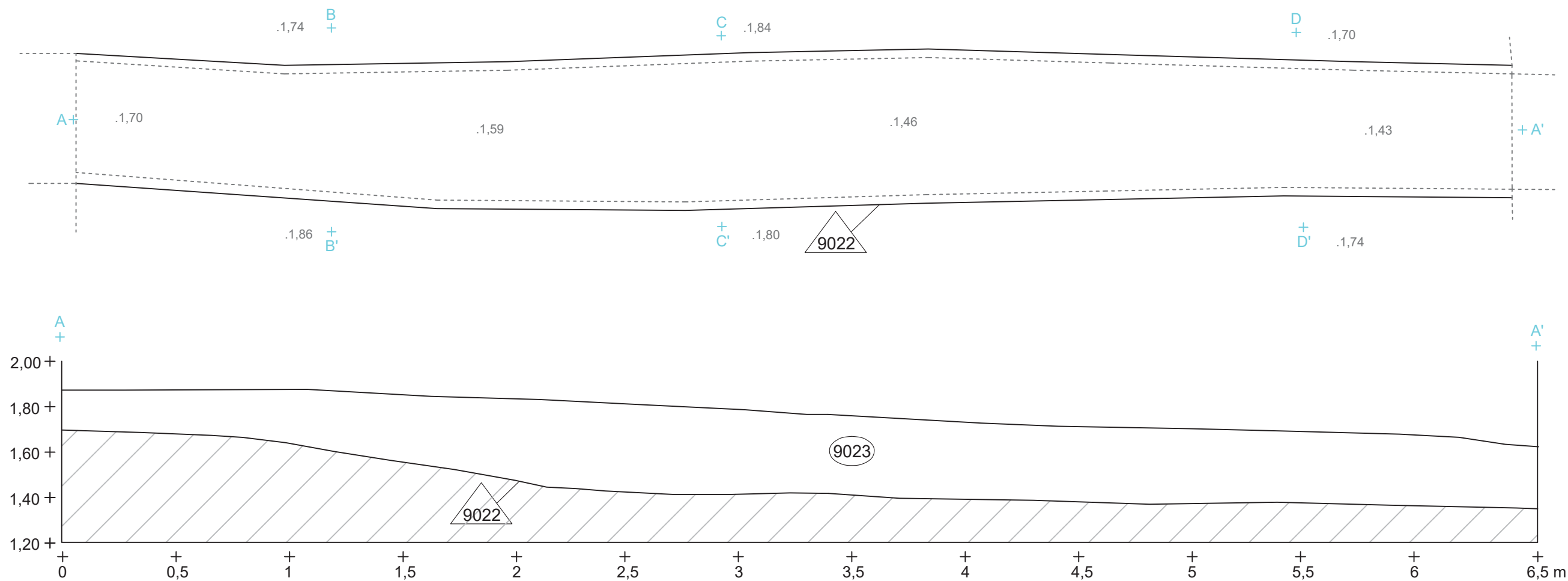

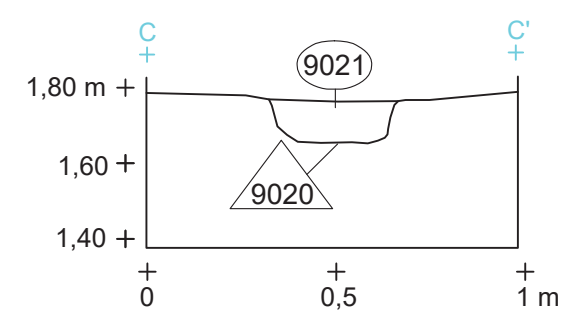
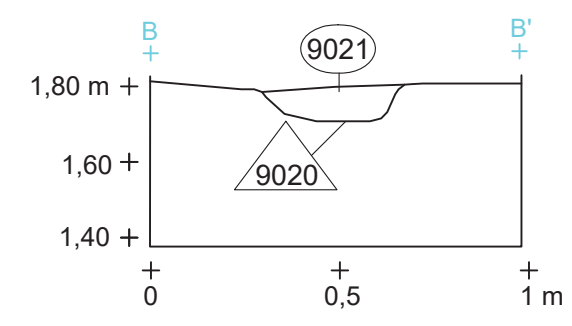
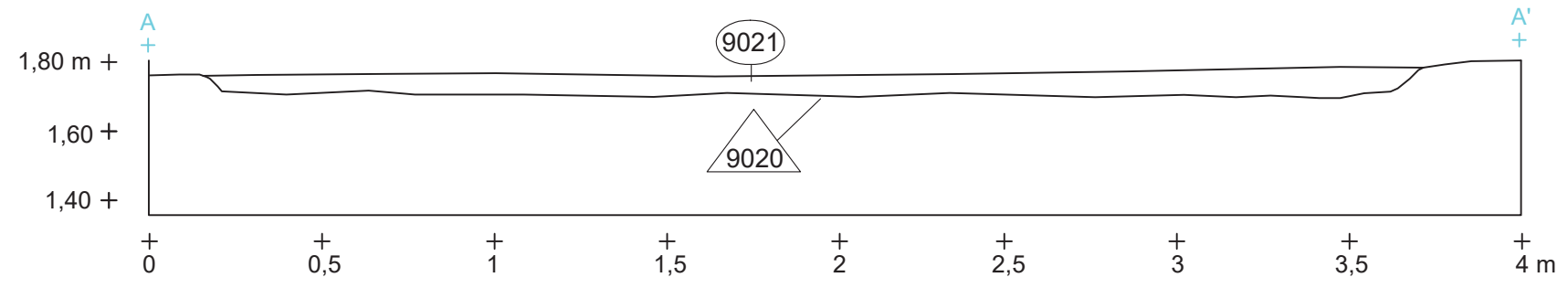
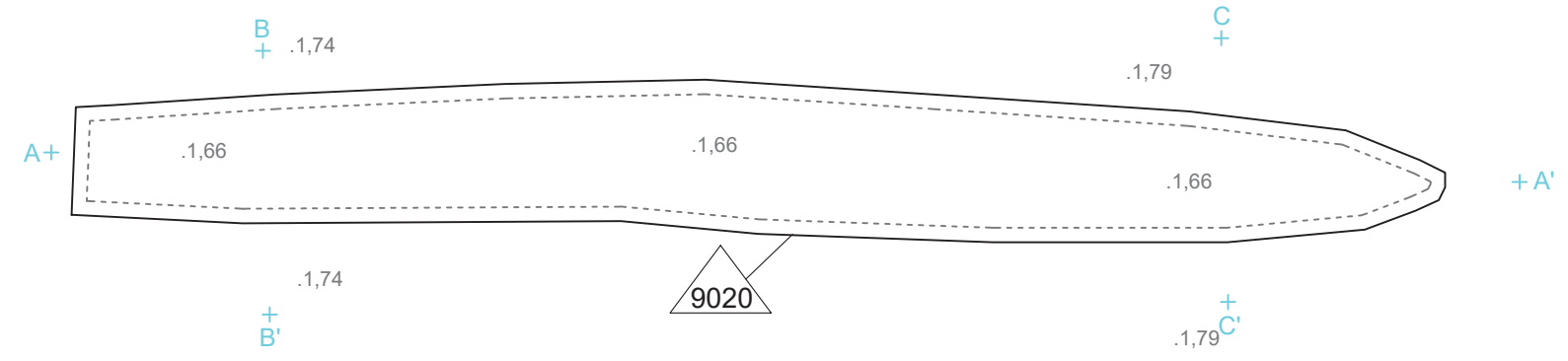

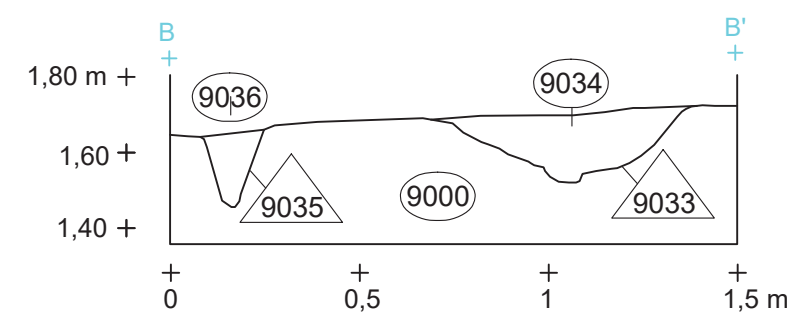
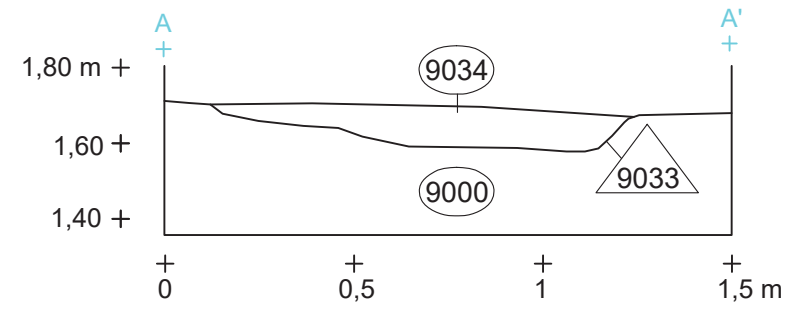
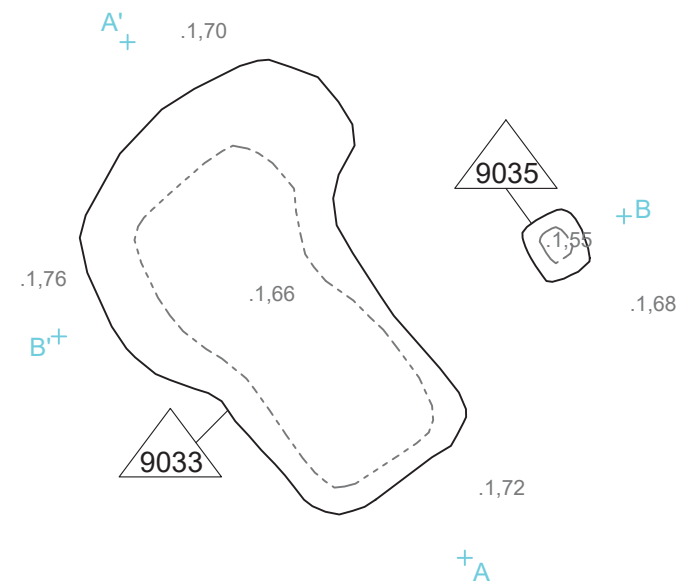

RASA 9039

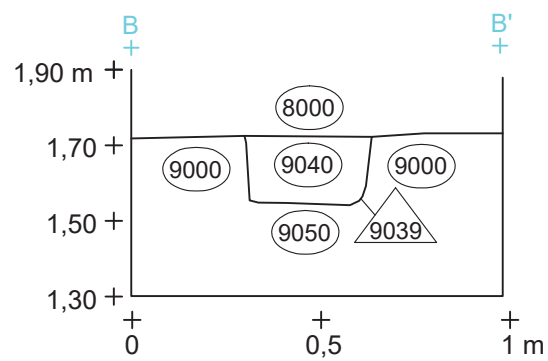
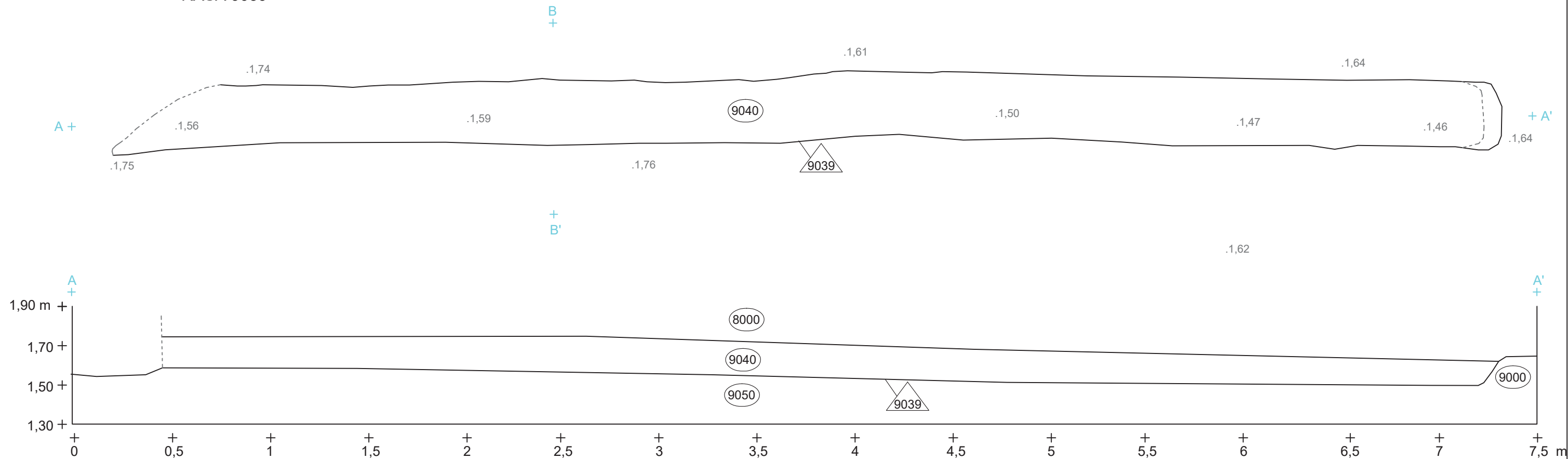

RASA 9041

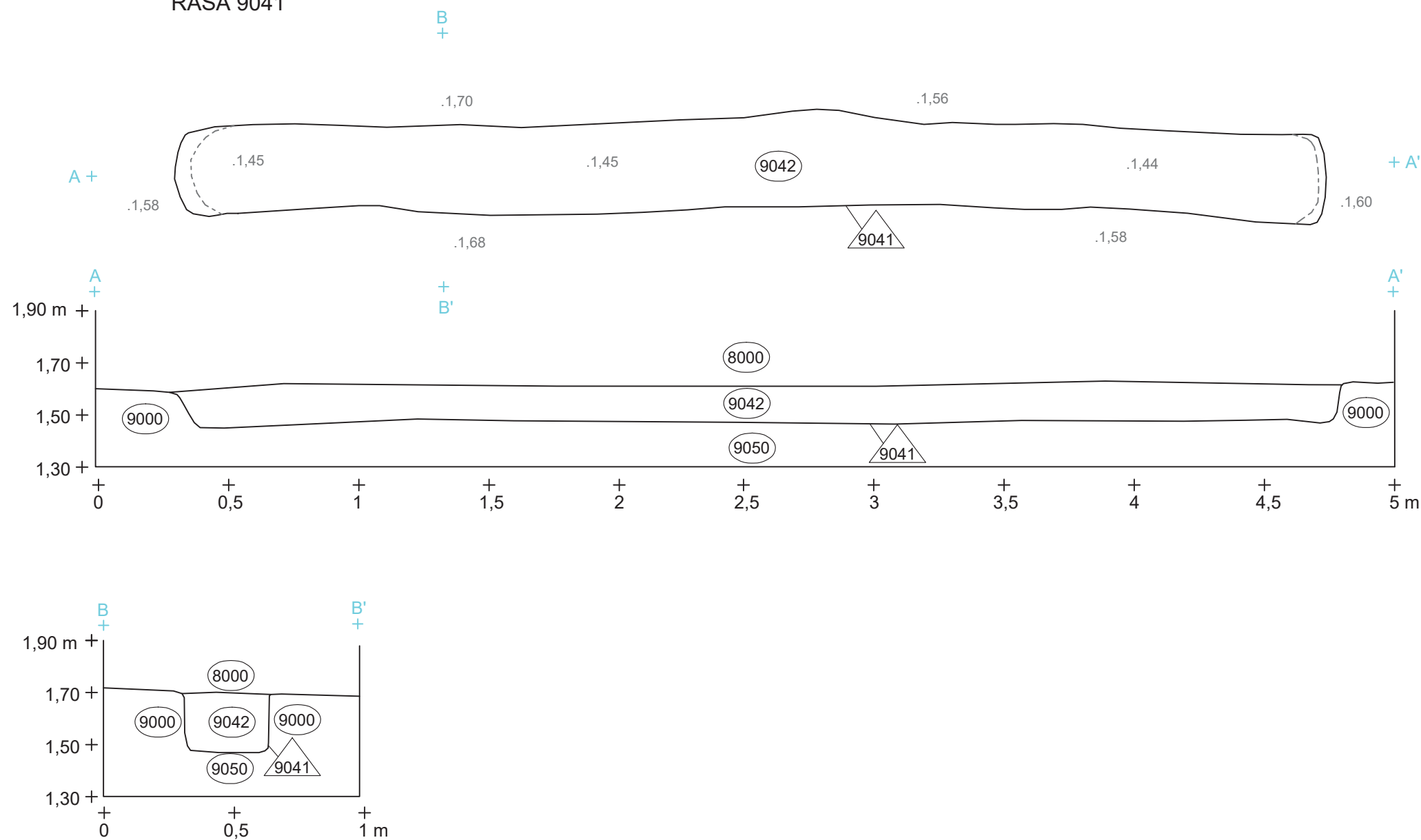

RASA 9037

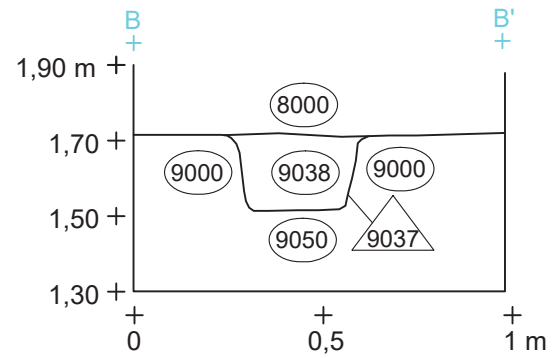
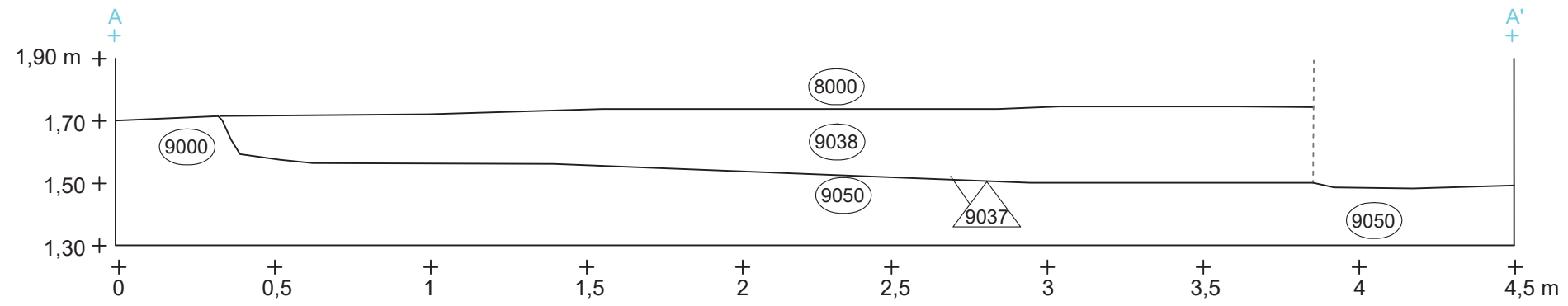
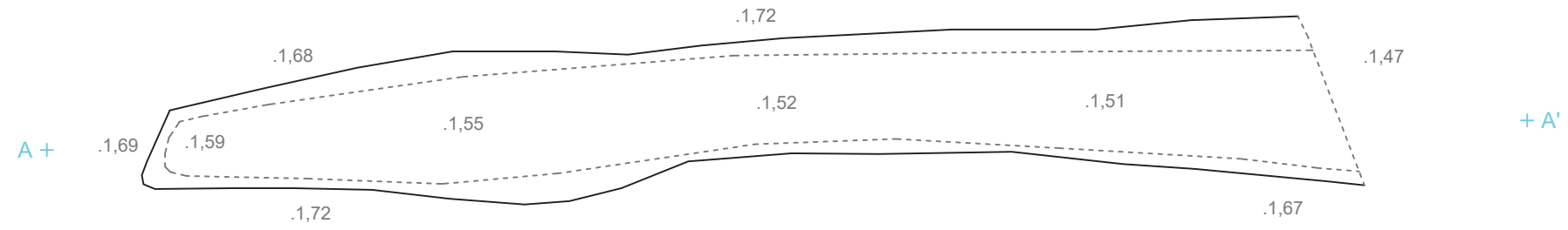



CARRER DE GUÀRDIA

PLACETA D'ANNA MURIA

CARRER DE L'ARC DEL TEATRE

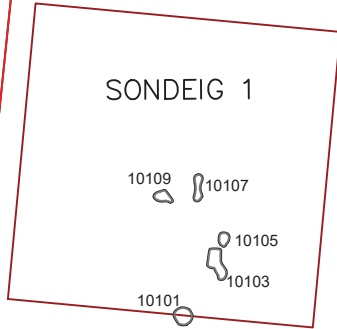





QUADRE D

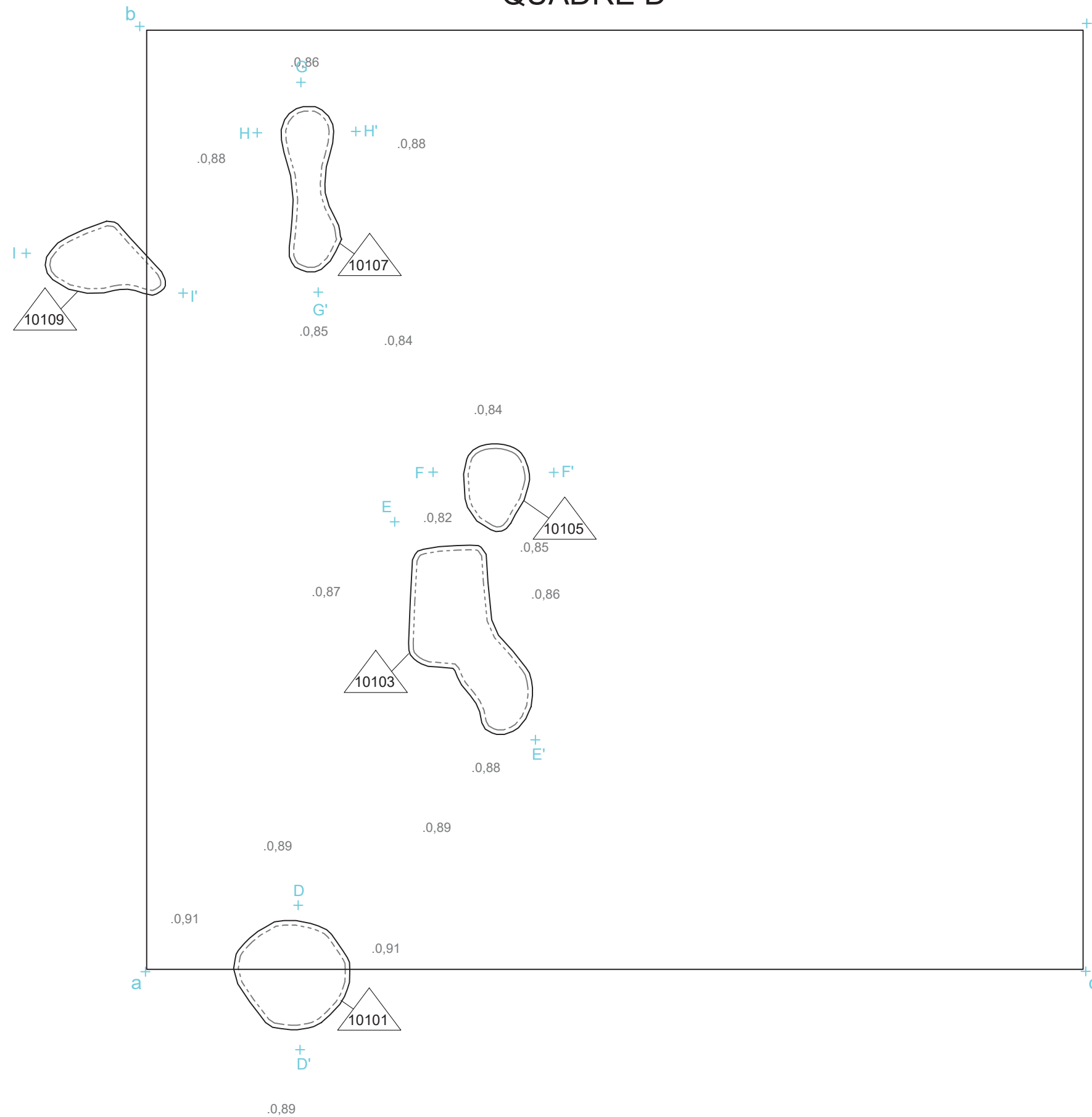

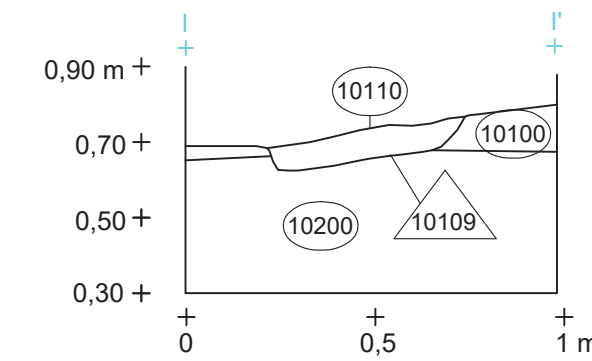
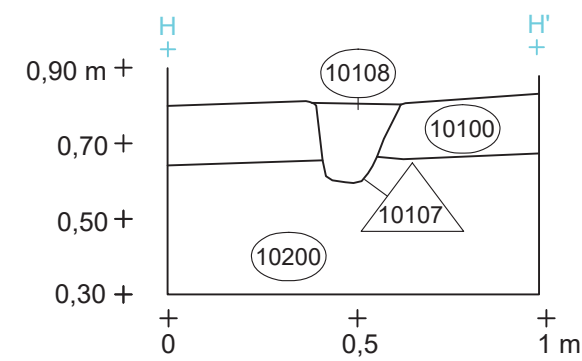
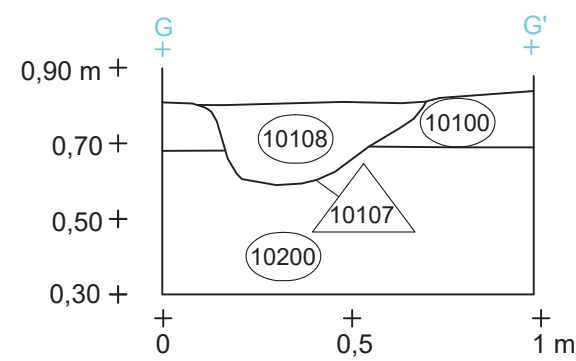
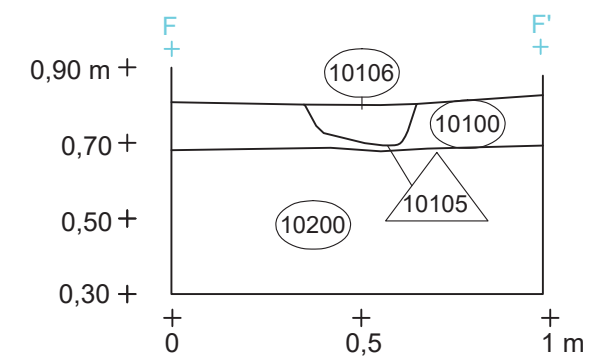
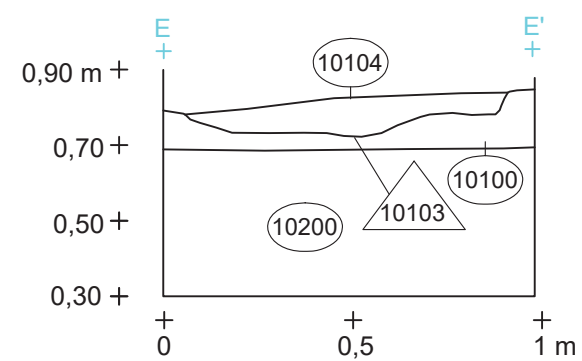
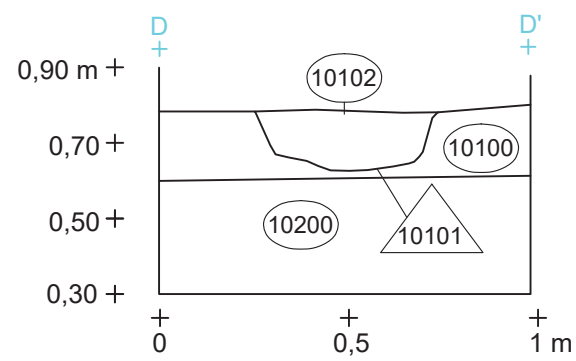

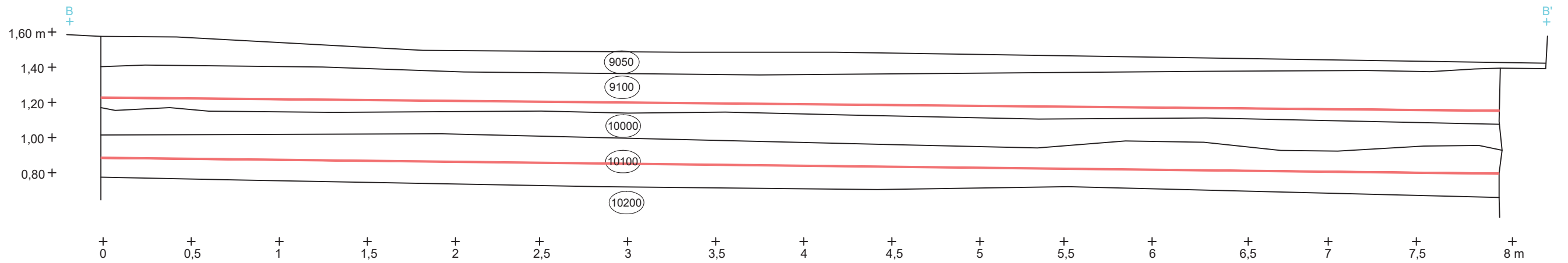
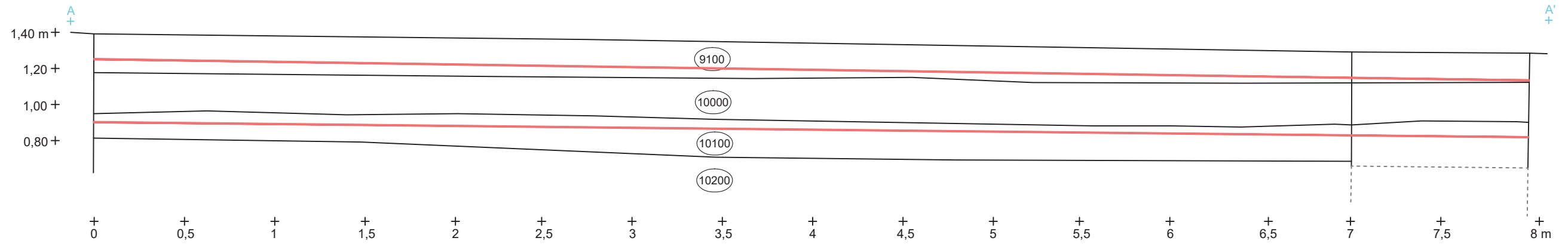

— OCUPACIÓ BRONZE INICIAL

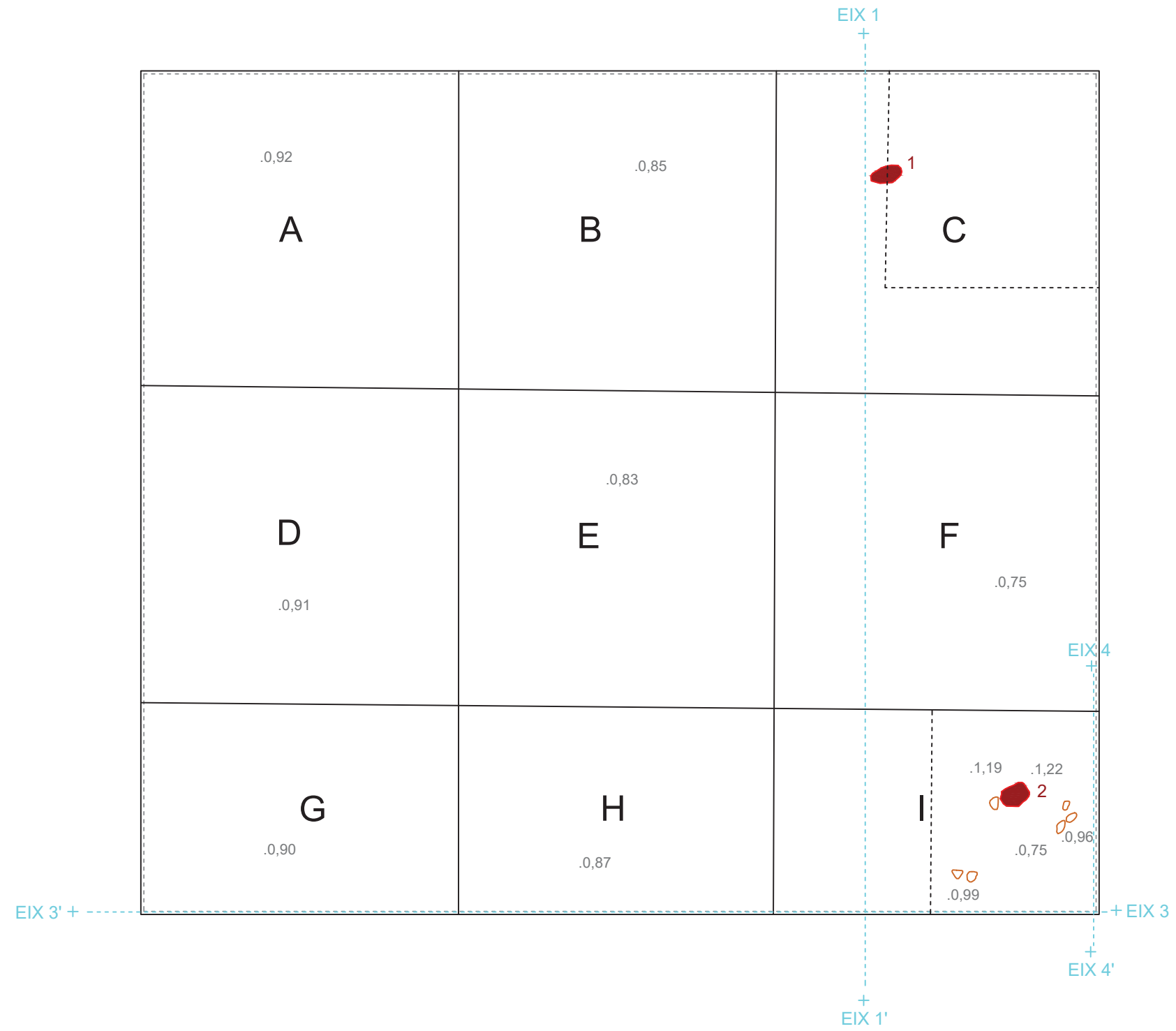

 RECOLLIDA MOSTRA ORGÁNICA

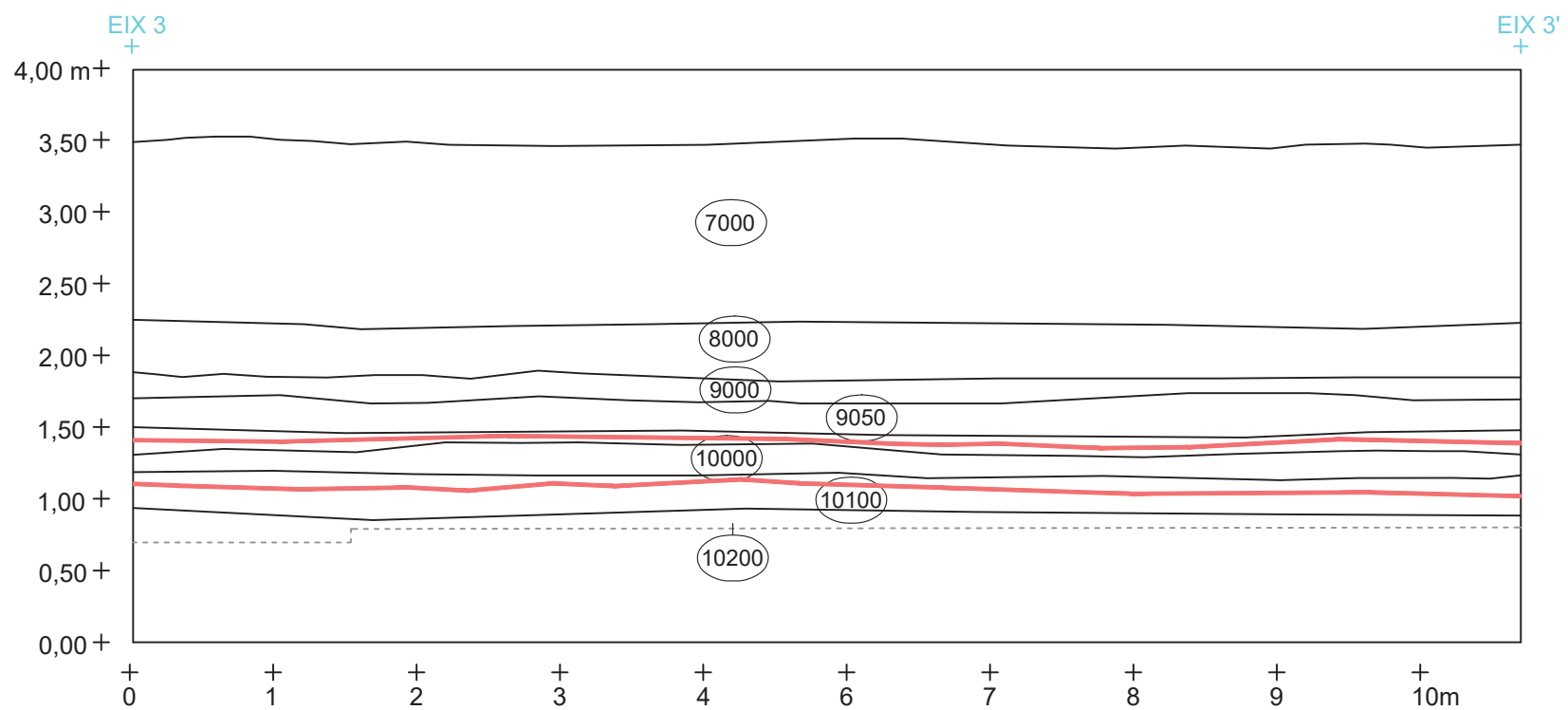
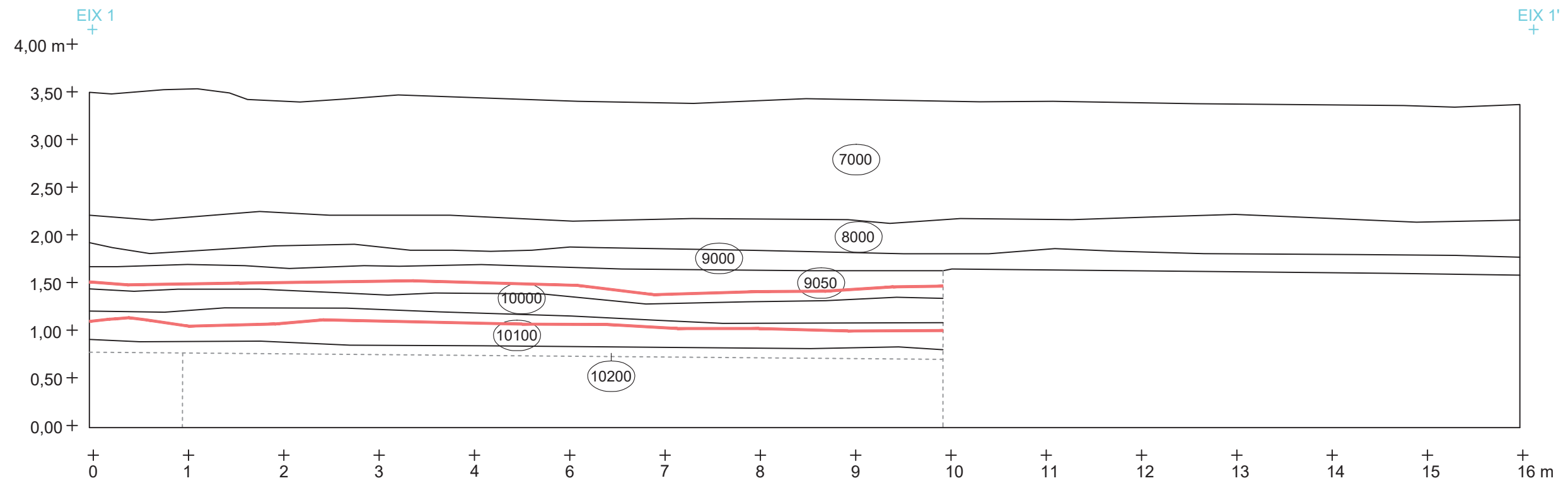

OCUPACIÓ BRONZE INICIAL

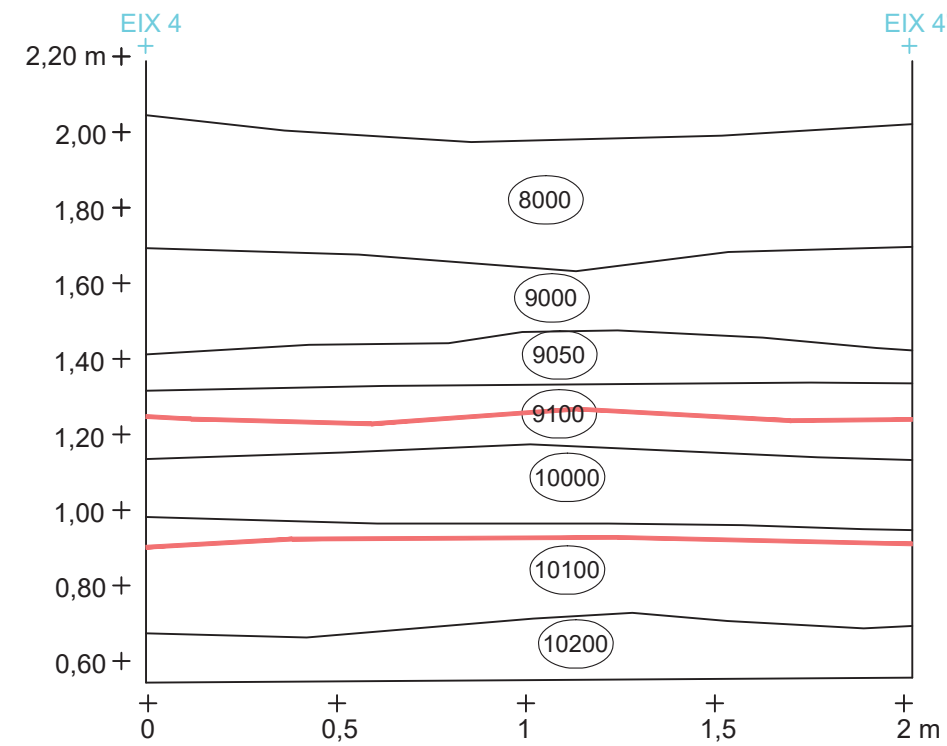

— OCUPACIÓ BRONZE INICIAL



CARRER DE GUÀRDIA

PLACETA D'ANNA MURIÀ

CARRER DE L'ARC DEL TEATRE

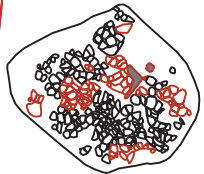

10301



10201

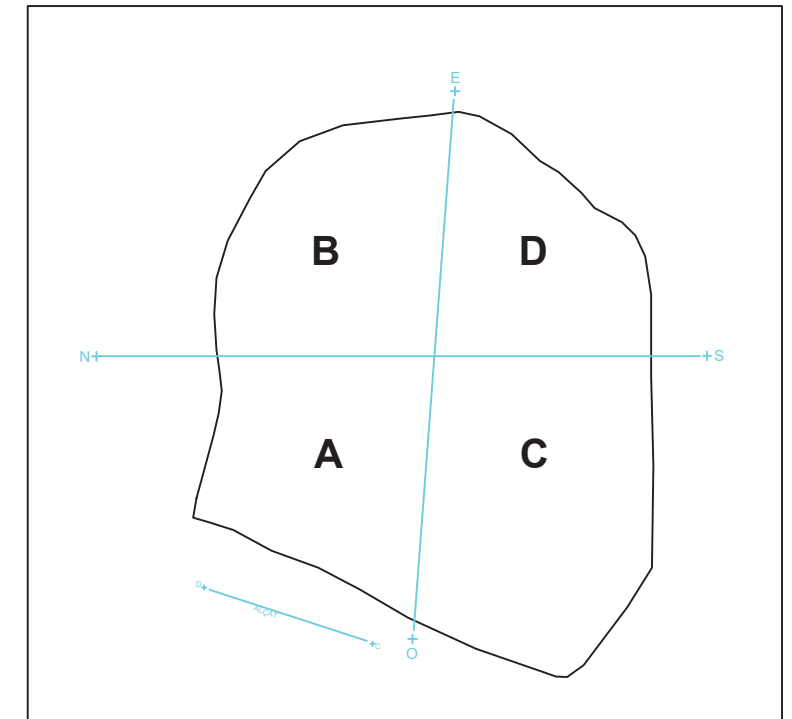
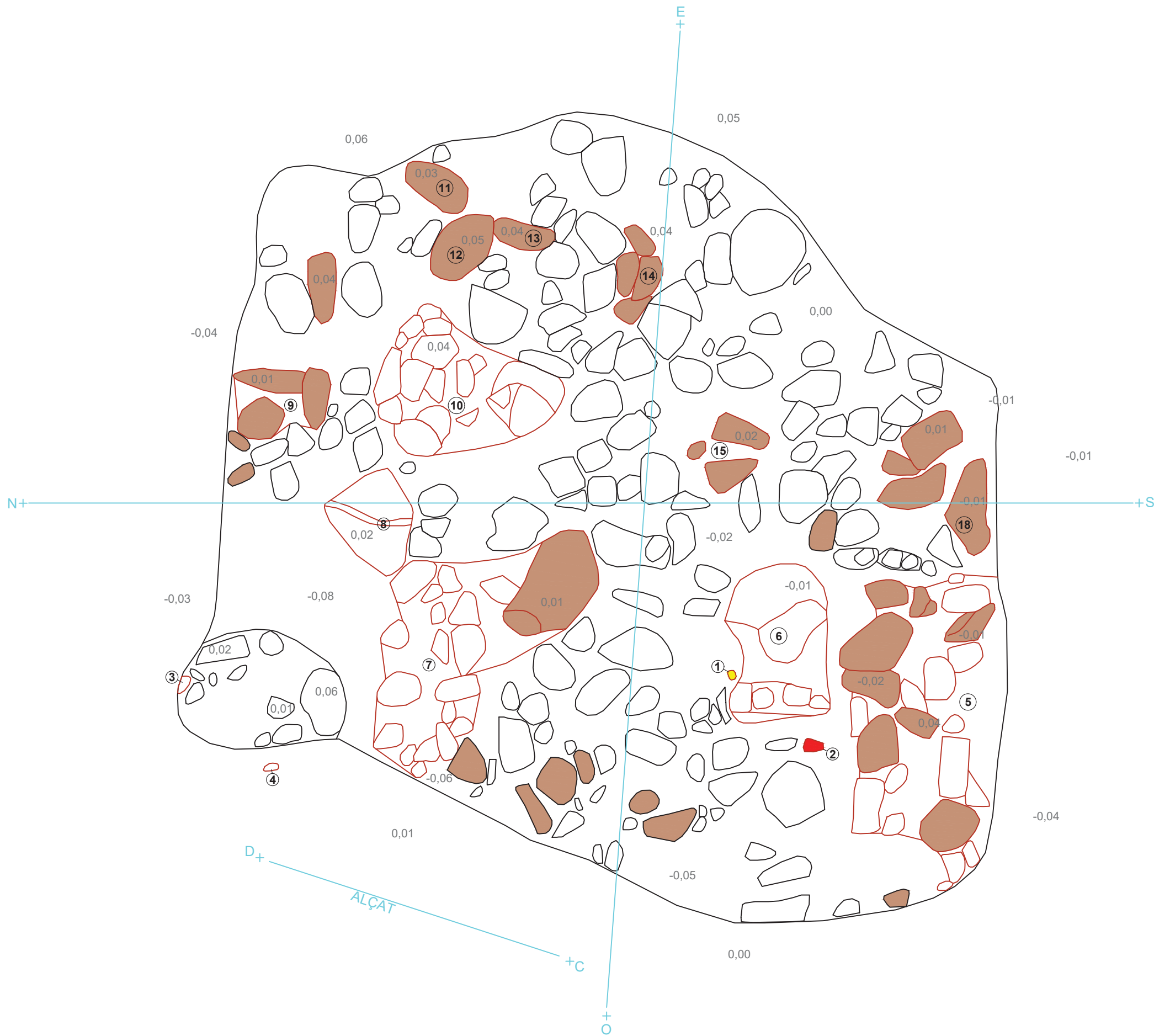

- CONJUNTS
- OS
- CERÀMICA
- GRESOS ALTERATS
PEL FOC

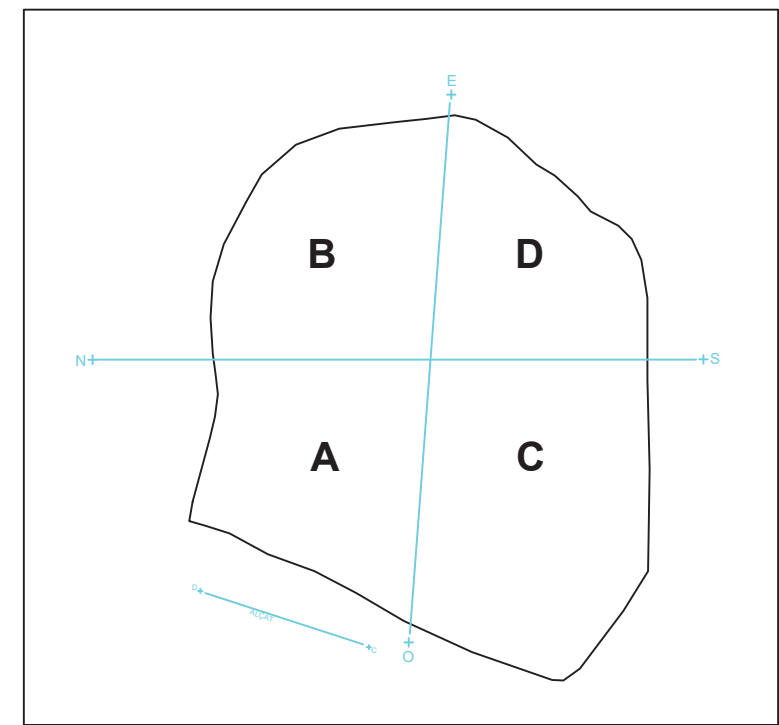

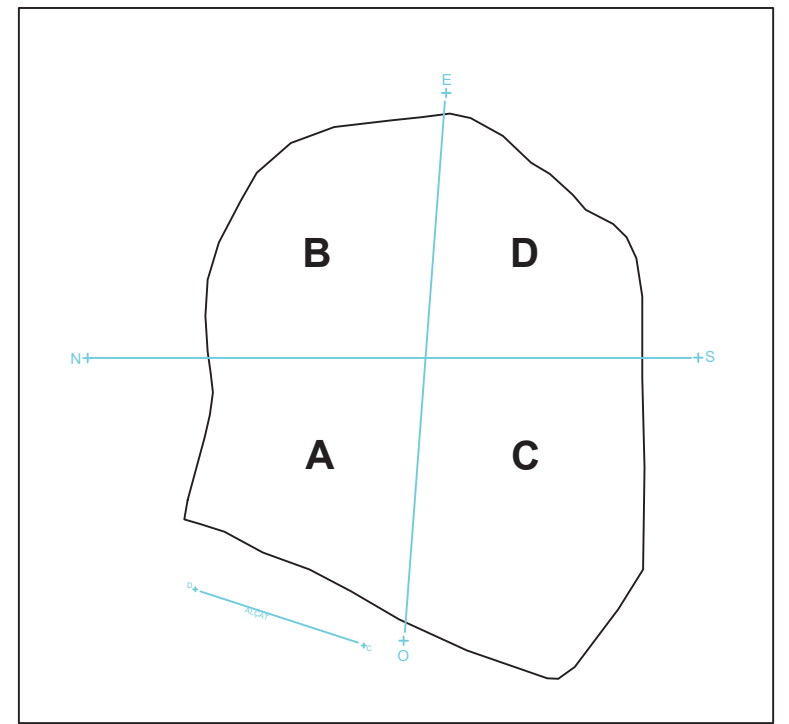

- CONJUNTS
- CARBONS
- CONJUNTS

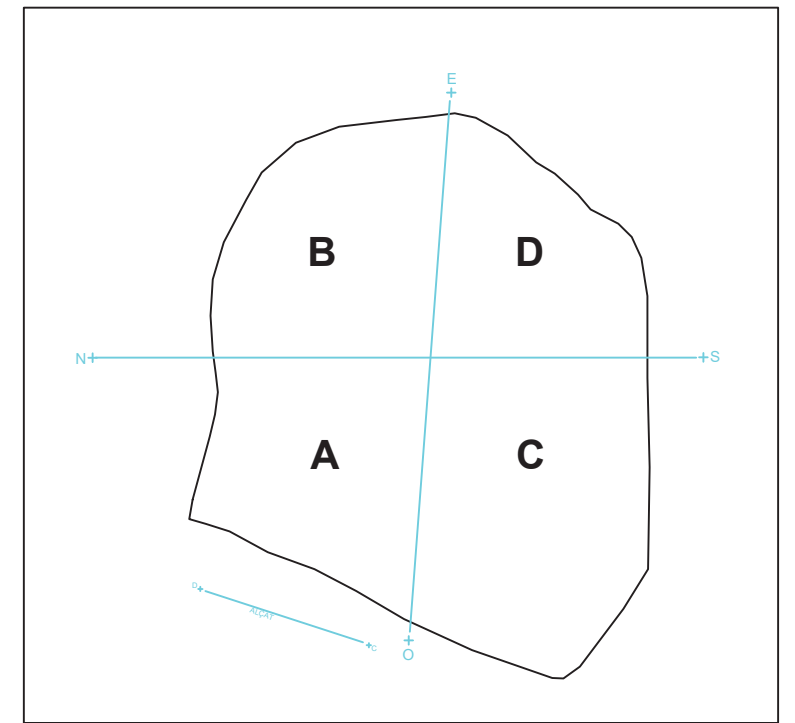
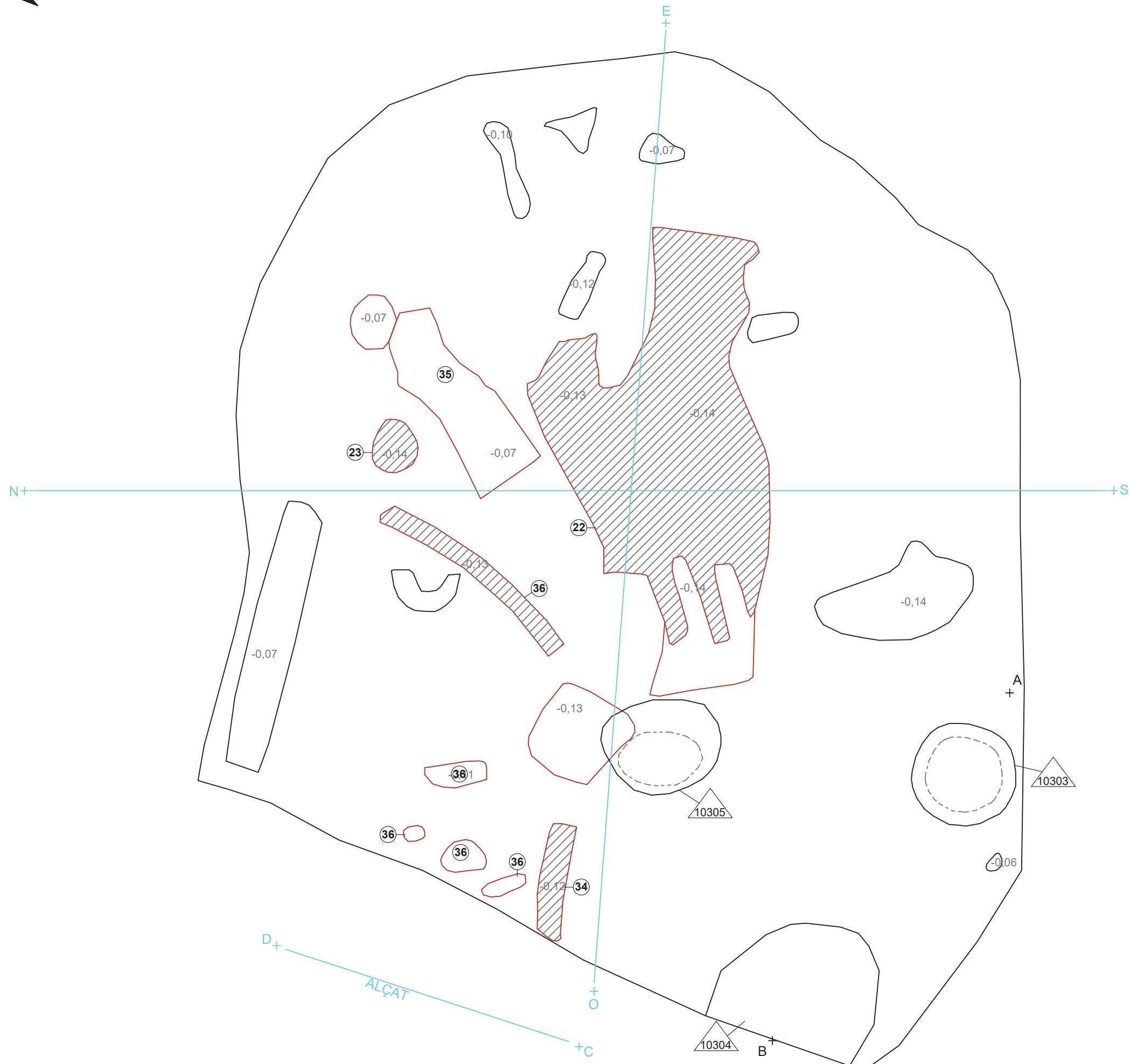

 CARBONS



 CARBONS
 CONJUNTS

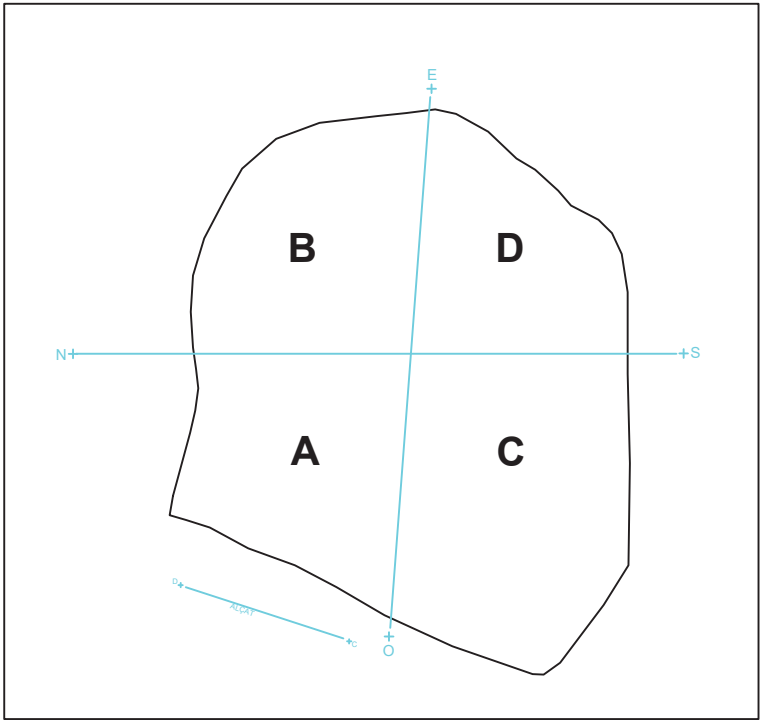
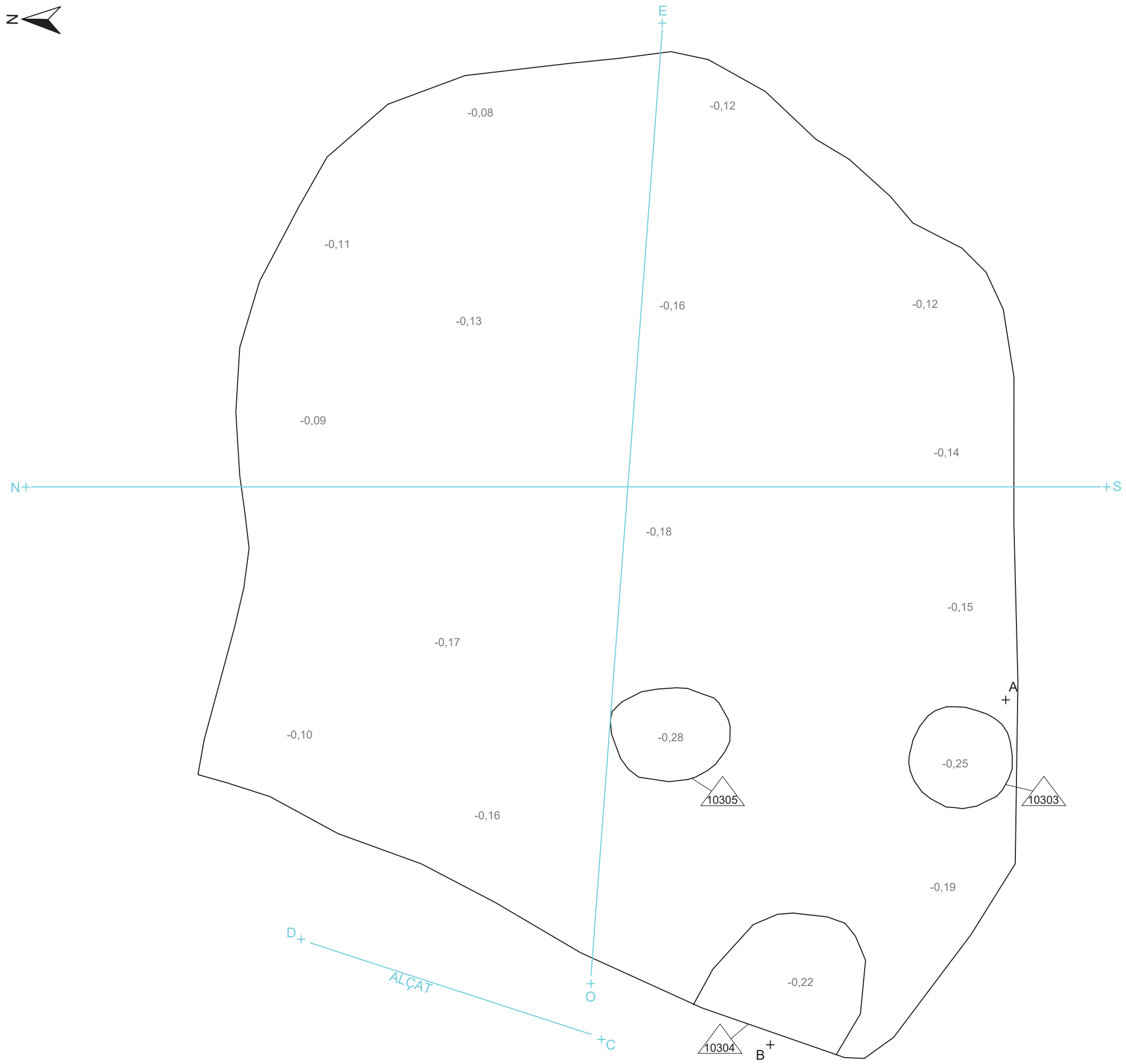

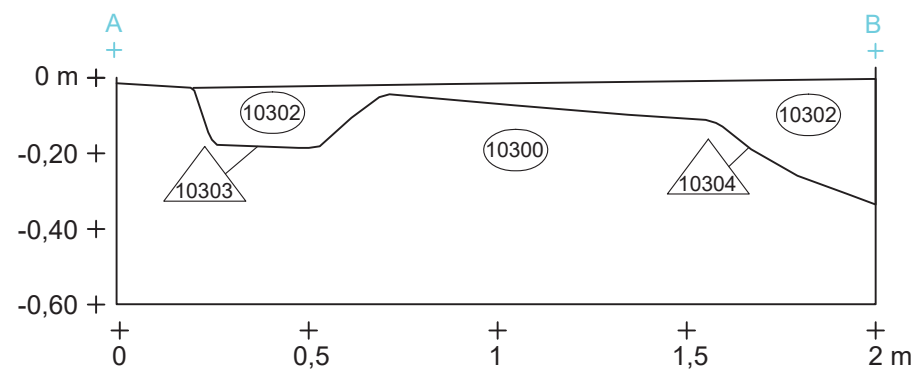
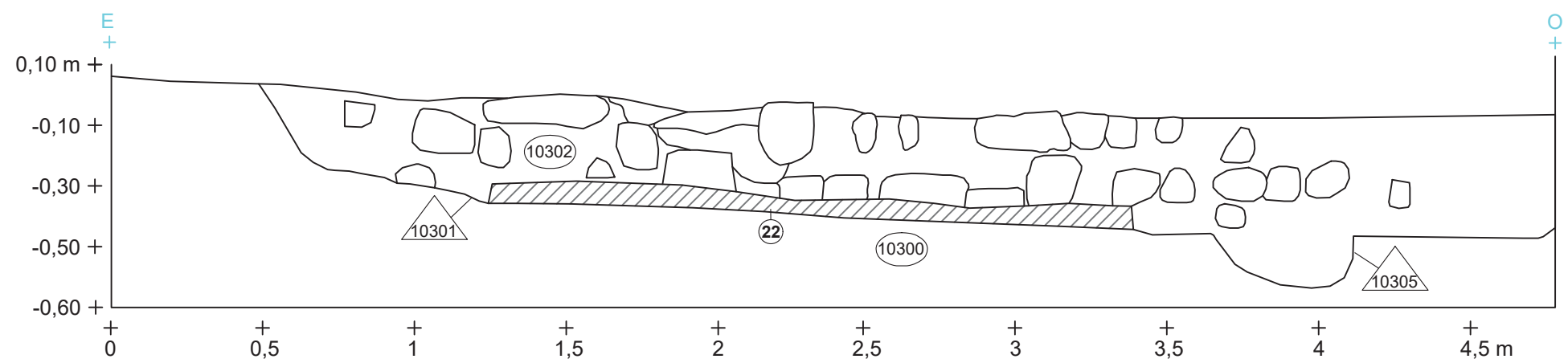
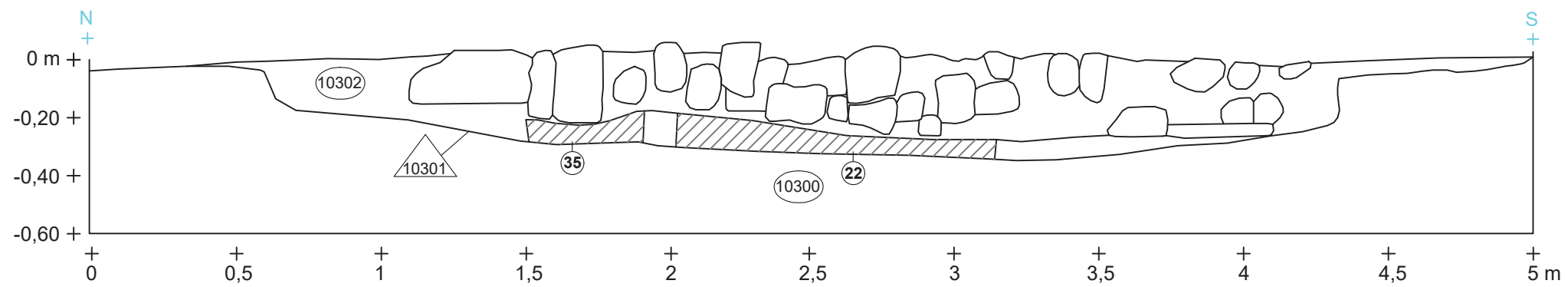

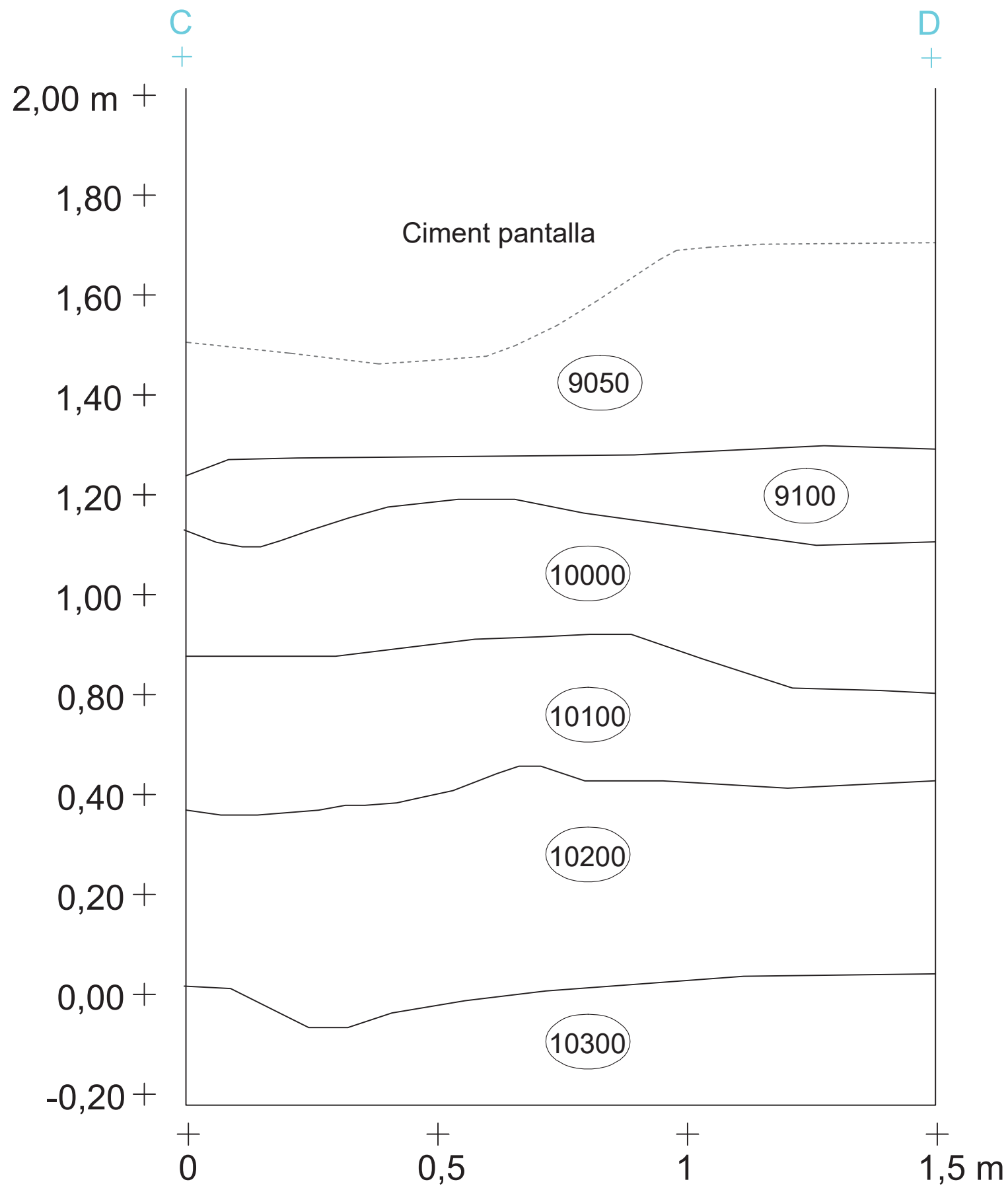

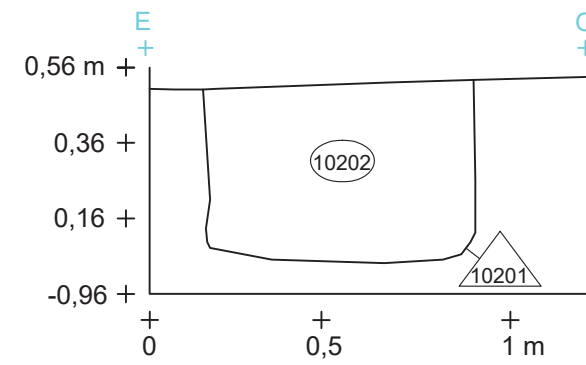
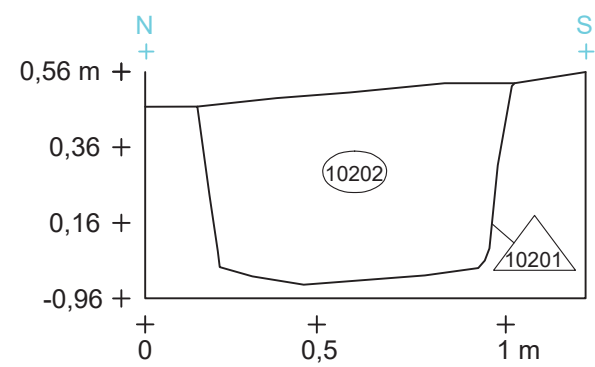
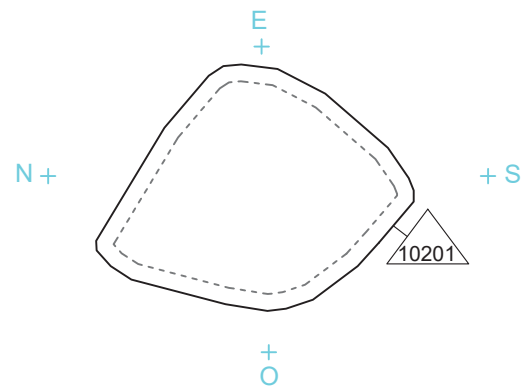



CARRER DE GUÀRDIA

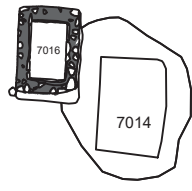
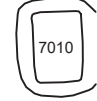
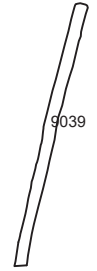
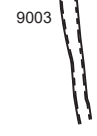
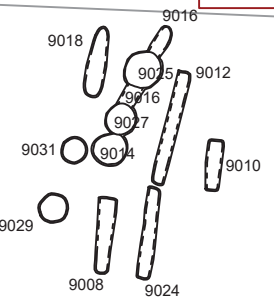
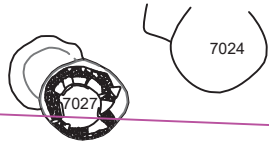
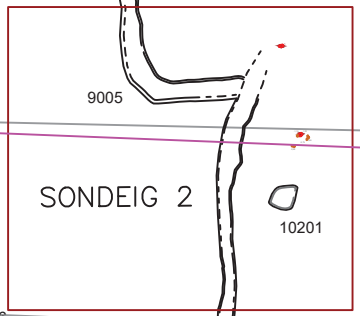
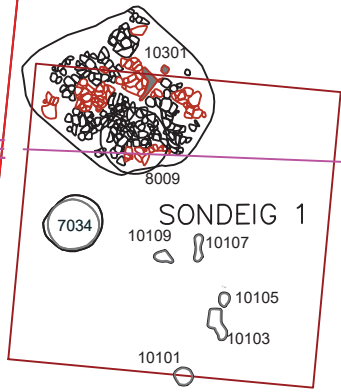

CARRER DE L'ARC DEL TEATRE

PLACETA D'ANNA MURIÀ

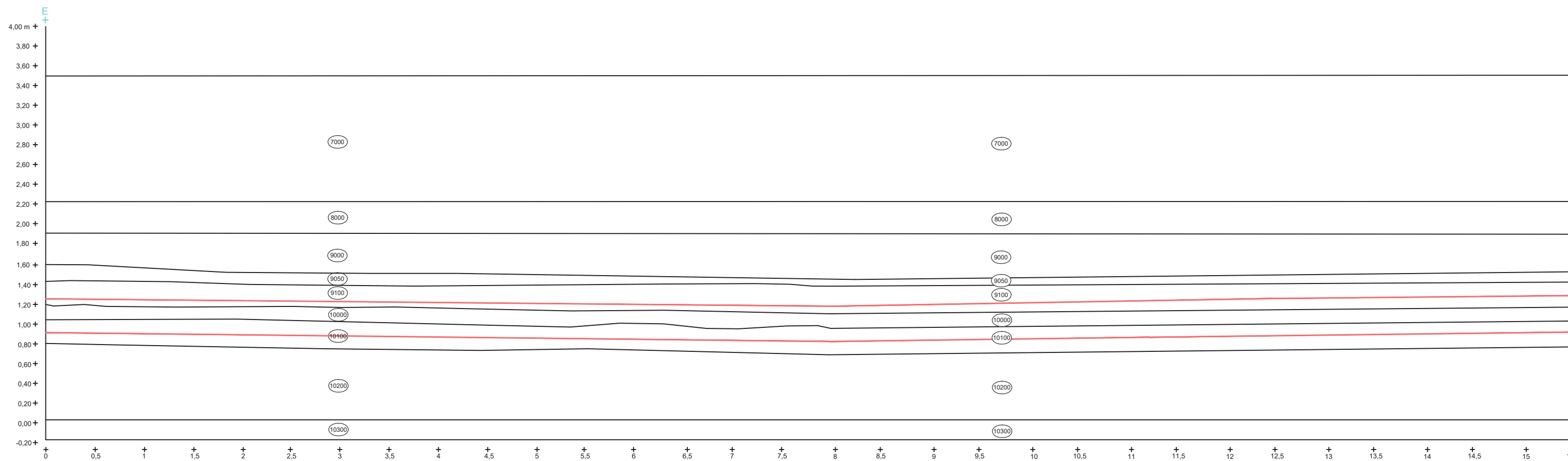

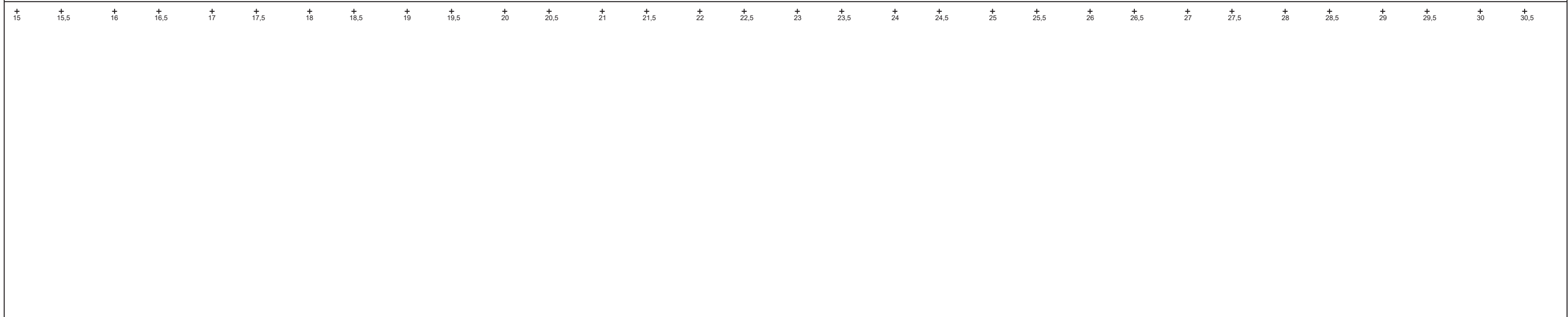
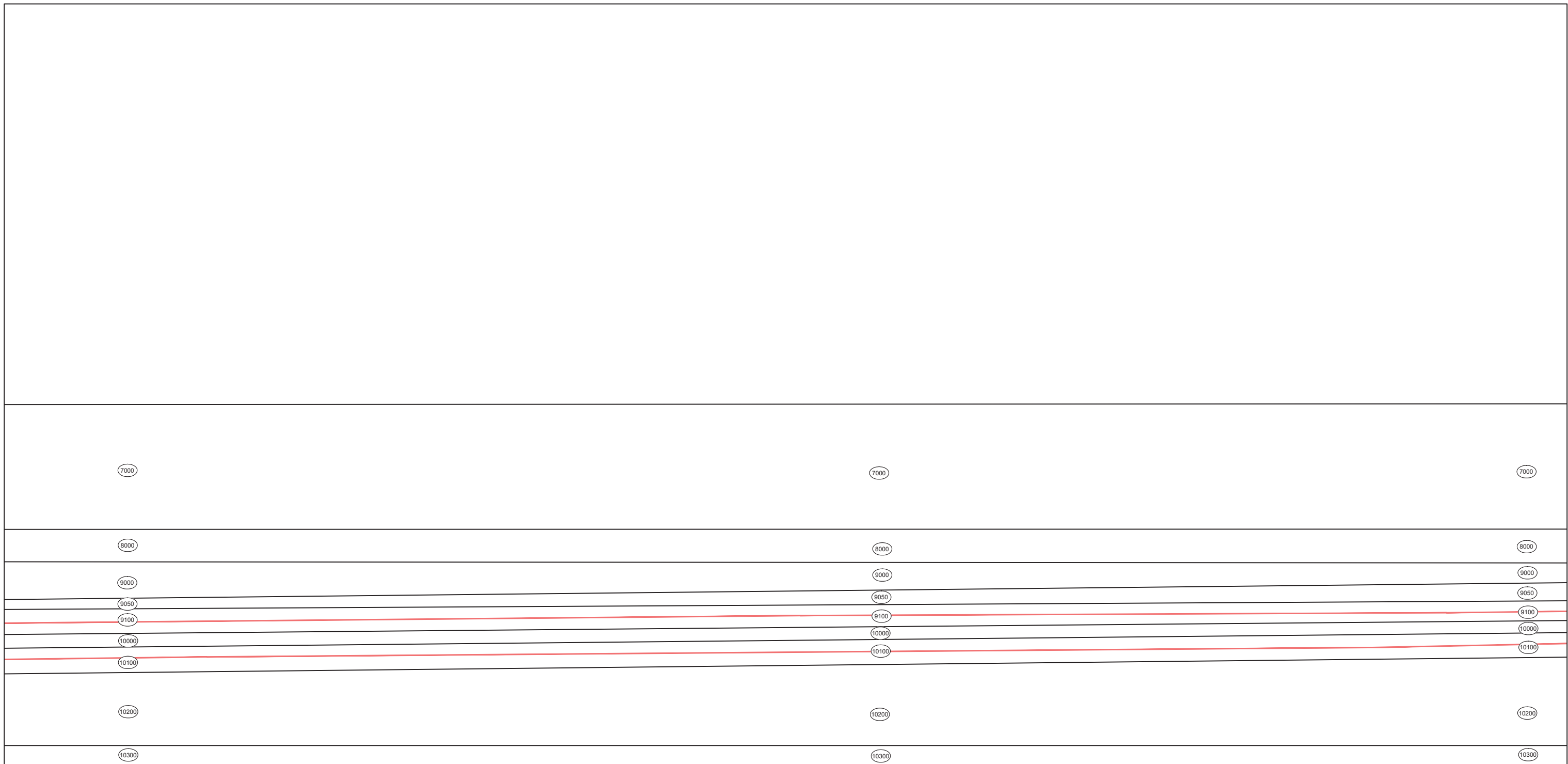

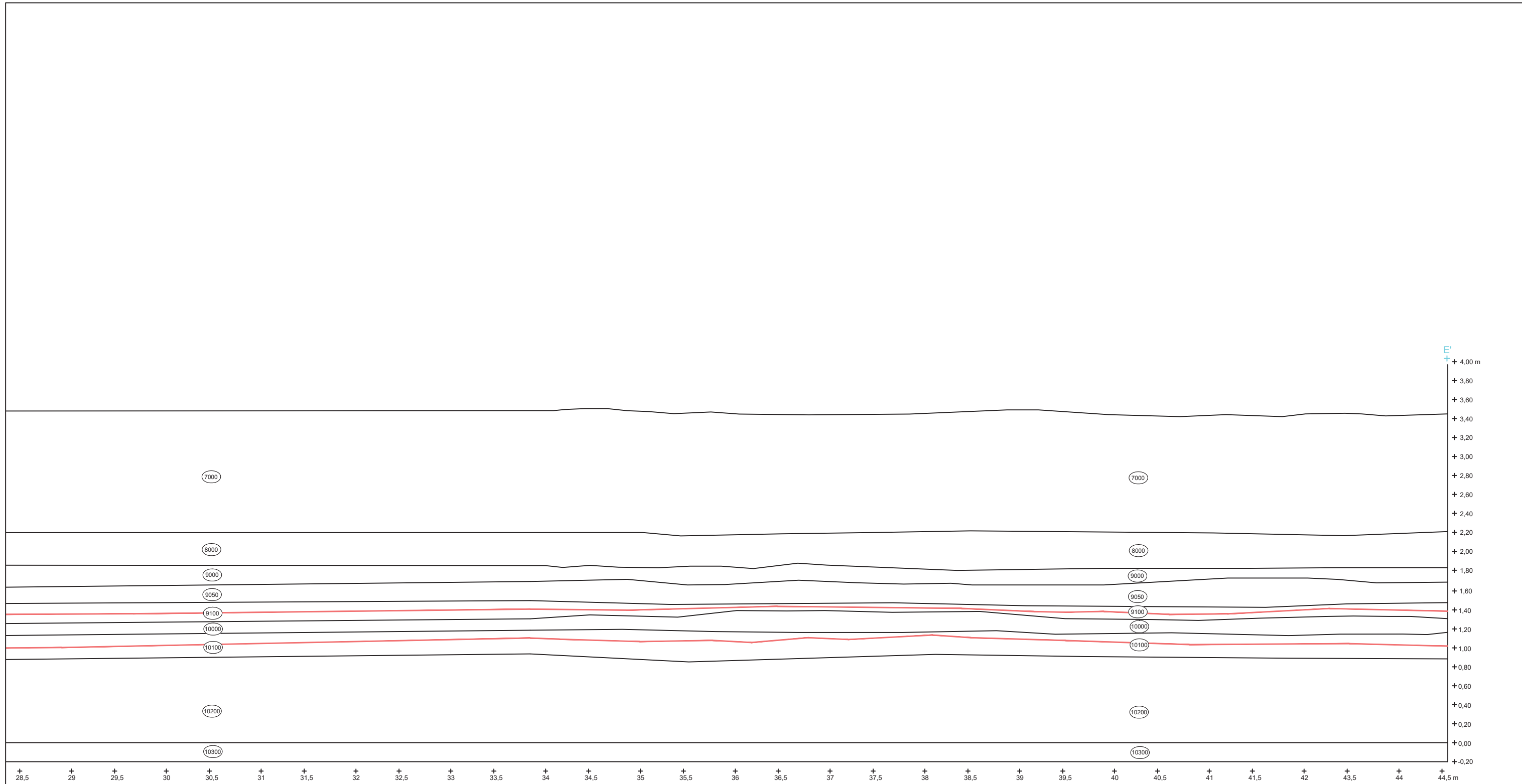

Memòria conjunta de la intervenció arqueològica al carrer de l'Arc del Teatre, 6-14, carrer de Lancaster, 22-24, placeta d'Anna Murià, 1-2 i carrer de Guàrdia, 15-19. Codi 031/20.

VOLUM 2: ANNEXOS

UNITATS ESTRATIGRÀFIQUES

INVENTARI DEL MATERIAL ARQUEOLÒGIC

DIBUIX DEL MATERIAL ARQUEOLÒGIC

FITXES D'ELEMENTS RESTAURATS

INFORME CARBONI 14

UNITATS ESTRATIGRÀFIQUES

Nom Jaciment/Codi: C/ ARC DEL TEATRE, 6-14 I ALTRES. 031/20			U.E.: 1000
Tipus d'U.E.: Estrat/nivell	Definició: Enderroc		
Textura: Sorrenca	Consistència: Solta		
Composició Geològica:			
Composició Orgànica:			
Composició Artificial:			
Color: Marró clar	Cota Superior: 5,63 (en metres)	Cota Inferior: 5,43 (en metres)	
Relacions Físiques: És igual a: 4000 Cobreix a: 1002-1021-1004-1006-1008-1016-1053-1027-1010-1029-1031-1033-1059-1035-1037-1043-1017-1039-1041-1015-1012-1019-1056-1014-1048-1057-1049-1045			
Fase Cronològica: Època contemporània (XIX-XXI)		Datació: XIX-XX	
Interpretació: ESTRAT SUPERFICIAL DE RUNA CONTEMPORÀNIA. COBREIX LA FINCA Nº6, CASA 1.			

Nom Jaciment/Codi: C/ ARC DEL TEATRE, 6-14 I ALTRES. 031/20			U.E.: 1001
Tipus d'U.E.: Estructura negativa/retall	Definició: Rasa de fonamentació		
Cota Superior: 5,03 (en metres)	Cota Inferior: 3,26 (en metres)		
Relacions Físiques: Talla a: 1021-1023-1017 És farcit per: 1002			
Fase Cronològica: Època contemporània (XIX-XXI)		Datació: XIX	
Interpretació: RASA MUR UE 1002			

Nom Jaciment/Codi: C/ ARC DEL TEATRE, 6-14 I ALTRES. 031/20			U.E.: 1002
Tipus d'U.E.: Estructura positiva	Definició: Mur		
Composició Geològica:			
Composició Orgànica:			
Composició Artificial:			
Color: Blanc	Cota Superior: 5,43 (en metres)	Cota Inferior: 3,26 (en metres)	
Amplada: 0,50 (en metres)	Longitud: 16,60 (en metres)		
Relacions Físiques: És cobert per: 1000 Farceix a: 1001 Se li lliura: 1057 És solidària amb: 1004-1006-1008-1014			
Fase Cronològica: Època contemporània (XIX-XXI)		Datació: XIX	
Interpretació: MUR NORD DE LA FINCA Nº6 DEL S.XIX.			

Nom Jaciment/Codi: C/ ARC DEL TEATRE, 6-14 I ALTRES. 031/20		U.E.: 1003
Tipus d'U.E.: Estructura negativa/retall	Definició: Rasa de fonamentació	
Cota Superior: 4,66 (en metres)	Cota Inferior: 3,26 (en metres)	
Relacions Físiques: Talla a: 1023-1016-1053-1027-1026-1056-1063-1066 És farcit per: 1004		
Fase Cronològica: Època contemporània (XIX-XXI)	Datació: XIX	
Interpretació: RASA MUR UE 1004		

Nom Jaciment/Codi: C/ ARC DEL TEATRE, 6-14 I ALTRES. 031/20		U.E.: 1004
Tipus d'U.E.: Estructura positiva	Definició: Mur	
Composició Geològica:		
Composició Orgànica:		
Composició Artificial:		
Color: Blanc	Cota Superior: 4,66 (en metres)	Cota Inferior: 3,25 (en metres)
Amplada: 0,50 (en metres)	Longitud: 12,34 (en metres)	
Relacions Físiques: És cobert per: 1000 Farceix a: 1003 És solidària amb: 1002-1010-1055-1029-1031-1033-1043		
Fase Cronològica: Època contemporània (XIX-XXI)	Datació: XIX	
Interpretació: MUR DE LA FINCA Nº6 DEL S.XIX.		

Nom Jaciment/Codi: C/ ARC DEL TEATRE, 6-14 I ALTRES. 031/20		U.E.: 1005
Tipus d'U.E.: Estructura negativa/retall	Definició: Rasa de fonamentació	
Cota Superior: 5,10 (en metres)	Cota Inferior: 3,26 (en metres)	
Relacions Físiques: Talla a: 1023-1016-1026-1059-1065-1066 És farcit per: 1006		
Fase Cronològica: Època contemporània (XIX-XXI)	Datació: XIX	
Interpretació:		

Nom Jaciment/Codi: C/ ARC DEL TEATRE, 6-14 I ALTRES. 031/20			U.E.: 1006
Tipus d'U.E.: Estructura positiva	Definició: Mur		
Composició Geològica:			
Composició Orgànica:			
Composició Artificial:			
Color: Blanc	Cota Superior: 5,10 (en metres)	Cota Inferior: 3,26 (en metres)	
Amplada: 0,50 (en metres)	Longitud: 12,86 (en metres)		
Relacions Físiques:			
És cobert per: 1000			
Farceix a: 1005			
Se li lliura: 1043			
És solidària amb: 1002-1010-1029-1033-1035-1037			
Fase Cronològica: Època contemporània (XIX-XXI)		Datació: XIX	
Interpretació: MUR SEGLE XIX			

Nom Jaciment/Codi: C/ ARC DEL TEATRE, 6-14 I ALTRES. 031/20			U.E.: 1007
Tipus d'U.E.: Estructura negativa/retall	Definició: Rasa de fonamentació		
Cota Superior: 5,12 (en metres)	Cota Inferior: 3,26 (en metres)		
Relacions Físiques:			
Talla a: 1023-1017-1060-1064-1065-1066			
És farcit per: 1008			
Fase Cronològica: Època contemporània (XIX-XXI)		Datació: XIX	
Interpretació: RASA MUR UE 1008			

Nom Jaciment/Codi: C/ ARC DEL TEATRE, 6-14 I ALTRES. 031/20			U.E.: 1008
Tipus d'U.E.: Estructura positiva	Definició: Mur		
Composició Geològica:			
Composició Orgànica:			
Composició Artificial:			
Color: Blanc	Cota Superior: 5,12 (en metres)	Cota Inferior: 3,26 (en metres)	
Amplada: 0,50 (en metres)	Longitud: 12,86 (en metres)		
Relacions Físiques:			
És cobert per: 1000			
Farceix a: 1007			
És solidària amb: 1002-1033-1039-1041			
Fase Cronològica: Època contemporània (XIX-XXI)		Datació: XIX	
Interpretació: MUR FINCA Nº6 DEL SEGLE XIX			

Nom Jaciment/Codi: C/ ARC DEL TEATRE, 6-14 I ALTRES. 031/20		U.E.: 1009
Tipus d'U.E.: Estructura negativa/retall	Definició: Rasa de fonamentació	
Cota Superior: 4,66 (en metres)	Cota Inferior: 3,26 (en metres)	
Relacions Físiques: Talla a: 1016-1026 És farcit per: 1010		
Fase Cronològica: Època contemporània (XIX-XXI)	Datació: XIX	
Interpretació: RASA MUR FINCA N°6, SEGLE XIX		

Nom Jaciment/Codi: C/ ARC DEL TEATRE, 6-14 I ALTRES. 031/20		U.E.: 1010
Tipus d'U.E.: Estructura positiva	Definició: Mur	
Composició Geològica:		
Composició Orgànica:		
Composició Artificial:		
Color: Blanc	Cota Superior: 4,66 (en metres)	Cota Inferior: 3,26 (en metres)
Amplada: 0,54 (en metres)	Longitud: 2,54 (en metres)	
Relacions Físiques: És cobert per: 1000 Farceix a: 1009 És solidària amb: 1004-1006		
Fase Cronològica: Època contemporània (XIX-XXI)	Datació: XIX	
Interpretació: MUR SEGLE XIX, FINCA N°6		

Nom Jaciment/Codi: C/ ARC DEL TEATRE, 6-14 I ALTRES. 031/20		U.E.: 1011
Tipus d'U.E.: Estructura negativa/retall	Definició: Rasa de fonamentació	
Cota Superior: 4,50 (en metres)	Cota Inferior: 2,50 (en metres)	
Relacions Físiques: Talla a: 1015-1019-1024-1058-1062-1066 És farcit per: 1012		
Fase Cronològica: Època contemporània (XIX-XXI)	Datació: XIX	
Interpretació: RASA DE LA FOSSA SÈPTICA DE LA FINCA N°6, SEGLE XIX.		

Nom Jaciment/Codi: C/ ARC DEL TEATRE, 6-14 I ALTRES. 031/20			U.E.: 1012
Tipus d'U.E.: Estructura positiva		Definició: Fossa sèptica	
Composició Geològica:			
Composició Orgànica:			
Composició Artificial:			
Color: Beige	Cota Superior: 4,50 (en metres)	Cota Inferior: 2,50 (en metres)	
Amplada: 2,28 (en metres)	Longitud: 2,60 (en metres)		
Relacions Físiques: És cobert per: 1000 Farceix a: 1011 És farcit per: 1056 És solidària amb: 1053			
Fase Cronològica: Època contemporània (XIX-XXI)		Datació: XIX	
Interpretació: FOSSA SÈPTICA SEGLE XIX			

Nom Jaciment/Codi: C/ ARC DEL TEATRE, 6-14 I ALTRES. 031/20			U.E.: 1013
Tipus d'U.E.: Estructura negativa/retall		Definició: Rasa de fonamentació	
Cota Superior: 5,05 (en metres)	Cota Inferior: 3,26 (en metres)		
Relacions Físiques: Talla a: 1017-1060-1064-1066 És farcit per: 1014			
Fase Cronològica: Època contemporània (XIX-XXI)		Datació: XIX	
Interpretació: RASA MUR FINCA N°6, SEGLE XIX			

Nom Jaciment/Codi: C/ ARC DEL TEATRE, 6-14 I ALTRES. 031/20			U.E.: 1014
Tipus d'U.E.: Estructura positiva		Definició: Mur	
Composició Geològica:			
Composició Orgànica:			
Composició Artificial:			
Color: Blanc	Cota Superior: 5,25 (en metres)	Cota Inferior: 3,26 (en metres)	
Amplada: 0,50 (en metres)	Longitud: 12,80 (en metres)		
Relacions Físiques: És cobert per: 1000 Farceix a: 1013 És solidària amb: 1002-1033			
Fase Cronològica: Època contemporània (XIX-XXI)		Datació: XIX	
Interpretació: MUR FAÇANA POSTERIOR DE LA FINCA N°6 DEL SEGLE XIX			

Nom Jaciment/Codi: C/ ARC DEL TEATRE, 6-14 I ALTRES. 031/20			U.E.: 1015
Tipus d'U.E.: Estrat/nivell	Definició: Abandonament		
Textura: Sorrenca	Consistència: Solta		
Composició Geològica:			
Composició Orgànica:			
Composició Artificial:			
Color: Marró clar	Cota Superior: 4,50 (en metres)	Cota Inferior: 4,29 (en metres)	
Relacions Físiques: Cobreix a: 1024-1046 És cobert per: 1000 És tallat per: 1011			
Fase Cronològica: Època moderna (XVI-XVIII)		Datació: XVII	
Interpretació: ESTRAT QUE AMORTITZA EL NIVELL D'ÚS ORIGINAL DE LA CASA.			

Nom Jaciment/Codi: C/ ARC DEL TEATRE, 6-14 I ALTRES. 031/20			U.E.: 1016
Tipus d'U.E.: Estrat/nivell	Definició: Abandonament		
Textura: Sorrenca	Consistència: Solta		
Composició Geològica:			
Composició Orgànica:			
Composició Artificial:			
Color: Gris	Cota Superior: 4,49 (en metres)	Cota Inferior: 4,32 (en metres)	
Relacions Físiques: És igual a: 1027-1059-1060 Cobreix a: 1026 És cobert per: 1000 És tallat per: 1003-1005-1009-1022			
Fase Cronològica: Època moderna (XVI-XVIII)		Datació: XVII	
Interpretació: ESTRAT ZONA 3 (EXTERIOR PATI), DE LA FINCA Nº6.			

Nom Jaciment/Codi: C/ ARC DEL TEATRE, 6-14 I ALTRES. 031/20			U.E.: 1017
Tipus d'U.E.: Estrat/nivell	Definició: Abandonament		
Textura: Sorrenca	Consistència: Solta		
Composició Geològica:			
Composició Orgànica:			
Composició Artificial:			
Color: Marró clar	Cota Superior: 4,84 (en metres)	Cota Inferior: 4,39 (en metres)	
Relacions Físiques: Cobreix a: 1023-1060 És cobert per: 1000-1057 És tallat per: 1001-1007-1013			
Fase Cronològica: Època contemporània (XIX-XXI)		Datació: XIX	
Interpretació: ESTRAT ZONA 5 (EXTERIOR PATI) FINCA N°6			

Nom Jaciment/Codi: C/ ARC DEL TEATRE, 6-14 I ALTRES. 031/20			U.E.: 1018
Tipus d'U.E.: Estructura negativa/retall	Definició: Rasa de fonamentació		
Cota Superior: 4,35 (en metres)	Cota Inferior: 3,86 (en metres)		
Relacions Físiques: Talla a: 1051-1058-1062-1063-1066 És farcit per: 1019			
Fase Cronològica: Època moderna (XVI-XVIII)		Datació: XVI-XVIII	
Interpretació: RASA MUR UE 1019			

Nom Jaciment/Codi: C/ ARC DEL TEATRE, 6-14 I ALTRES. 031/20			U.E.: 1019
Tipus d'U.E.: Estructura positiva	Definició: Mur		
Composició Geològica:			
Composició Orgànica:			
Composició Artificial:			
Color: Beige	Cota Superior: 4,82 (en metres)	Cota Inferior: 3,86 (en metres)	
Amplada: 50,00 (en metres)	Longitud: 14,60 (en metres)		
Relacions Físiques: És cobert per: 1000 És tallat per: 1011-1052-1047-1032-1030-1054 Farceix a: 1018 Se li lliura: 1021-1023-1024-1050			
Fase Cronològica: Època moderna (XVI-XVIII)		Datació: XVI-XVII	
Interpretació: MUR OEST DE LA CASA 1			

Nom Jaciment/Codi: C/ ARC DEL TEATRE, 6-14 I ALTRES. 031/20		U.E.: 1020
Tipus d'U.E.: Estructura negativa/retall	Definició: Rasa de fonamentació	
Cota Superior: 4,23 (en metres)	Cota Inferior: 4,00 (en metres)	
Relacions Físiques: Talla a: 1024-1051-1058 És farcit per: 1021		
Fase Cronològica: Època moderna (XVI-XVIII)	Datació: XVII	
Interpretació: RASA MUR UE 1021 DE LA CASA 1		

Nom Jaciment/Codi: C/ ARC DEL TEATRE, 6-14 I ALTRES. 031/20		U.E.: 1021
Tipus d'U.E.: Estructura positiva	Definició: Mur	
Composició Geològica:		
Composició Orgànica:		
Composició Artificial:		
Color: Beige	Cota Superior: 5,11 (en metres)	Cota Inferior: 4,00 (en metres)
Amplada: 0,37 (en metres)	Longitud: 2,48 (en metres)	
Relacions Físiques: És cobert per: 1000 És tallat per: 1001 Farceix a: 1020 És lliura a: 1019		
Fase Cronològica: Època moderna (XVI-XVIII)	Datació: XVII	
Interpretació: MUR NORD DE LA CASA 1		

Nom Jaciment/Codi: C/ ARC DEL TEATRE, 6-14 I ALTRES. 031/20		U.E.: 1022
Tipus d'U.E.: Estructura negativa/retall	Definició: Rasa de fonamentació	
Cota Superior: 4,37 (en metres)	Cota Inferior: 0,00 (en metres)	
Relacions Físiques: Talla a: 1016-1027-1026-1060-1062-1063-1064-1065 És farcit per: 1023		
Fase Cronològica: Època moderna (XVI-XVIII)	Datació: XVII	
Interpretació: RASA MUR NORD, DEL PATI, DE LA CASA 1		

Nom Jaciment/Codi: C/ ARC DEL TEATRE, 6-14 I ALTRES. 031/20			U.E.: 1023
Tipus d'U.E.: Estructura positiva		Definició: Mur	
Composició Geològica:			
Composició Orgànica:			
Composició Artificial:			
Color: Beige	Cota Superior: 4,97 (en metres)	Cota Inferior: 0,00 (en metres)	
Amplada: 0,70 (en metres)	Longitud: 13,10 (en metres)		
Relacions Físiques:			
És cobert per: 1017			
És tallat per: 1001-1003-1005-1007			
Farceix a: 1022			
És lliura a: 1019			
Se li lliura: 1059			
Fase Cronològica: Època moderna (XVI-XVIII)		Datació: XVII	
Interpretació: MUR NORD, DEL PATI, DE LA CASA 1			

Nom Jaciment/Codi: C/ ARC DEL TEATRE, 6-14 I ALTRES. 031/20			U.E.: 1024
Tipus d'U.E.: Estructura positiva		Definició: Paviment	
Composició Geològica:			
Composició Orgànica:			
Composició Artificial:			
Color: Taronja	Cota Superior: 4,29 (en metres)	Cota Inferior: 4,21 (en metres)	
Amplada: 2,40 (en metres)	Longitud: 2,50 (en metres)		
Relacions Físiques:			
Cobreix a: 1051			
És cobert per: 1015-1050			
És tallat per: 1011-1047-1020			
És lliura a: 1019			
Fase Cronològica: Època moderna (XVI-XVIII)		Datació: XVI-XVII	
Interpretació: RESTES D'UN PAVIMENT DE RAJOLES QUE HA ESTAT EXPOLIAT. NOMÉS QUEDA LA PREPERACIÓ DE MORTER. ÉS EL NIVELL D'US ORIGINAL DE LA CASA 1			

Nom Jaciment/Codi: C/ ARC DEL TEATRE, 6-14 I ALTRES. 031/20			U.E.: 1026
Tipus d'U.E.: Estrat/nivell	Definició: Abandonament		
Textura: Argilosa	Consistència: Compacta		
Composició Geològica:			
Composició Orgànica:			
Composició Artificial:			
Color: Marró fosc	Cota Superior: 4,32 (en metres)	Cota Inferior: 3,78 (en metres)	
Relacions Físiques: És igual a: 1062-1063-1064-1065 Cobreix a: 1066 És cobert per: 1016 És tallat per: 1003-1005-1009-1022			
Fase Cronològica: Baix medieval (XIII-XV)		Datació: XV	
Interpretació: ESTRAT ZONA PATI CASA 1. PREVI A LA CONSTRUCCIÓ DELS MURS DEL XVII			

Nom Jaciment/Codi: C/ ARC DEL TEATRE, 6-14 I ALTRES. 031/20			U.E.: 1027
Tipus d'U.E.: Estrat/nivell	Definició: Abandonament		
Textura: Sorrenca	Consistència: Solta		
Composició Geològica:			
Composició Orgànica:			
Composició Artificial:			
Color: Gris	Cota Superior: 4,72 (en metres)	Cota Inferior: 4,32 (en metres)	
Relacions Físiques: És igual a: 1016-1059-1060 Cobreix a: 1063 És cobert per: 1000 És tallat per: 1003-1022-1054			
Fase Cronològica: Època moderna (XVI-XVIII)		Datació:	
Interpretació: ESTRAT ZONA PATI CASA 1			

Nom Jaciment/Codi: C/ ARC DEL TEATRE, 6-14 I ALTRES. 031/20			U.E.: 1028
Tipus d'U.E.: Estructura negativa/retall	Definició: Rasa de fonamentació		
Cota Superior: 5,15 (en metres)	Cota Inferior: 3,26 (en metres)		
Relacions Físiques: És farcit per: 1029			
Fase Cronològica: Època contemporània (XIX-XXI)		Datació: XIX	
Interpretació: RASA MUR UE 1029, SEGLE XIX, FINCA N°6			

Nom Jaciment/Codi: C/ ARC DEL TEATRE, 6-14 I ALTRES. 031/20			U.E.: 1029
Tipus d'U.E.: Estructura positiva	Definició: Mur		
Composició Geològica:			
Composició Orgànica:			
Composició Artificial:			
Color: Blanc	Cota Superior: 5,15 (en metres)	Cota Inferior: 3,26 (en metres)	
Amplada: 0,50 (en metres)	Longitud: 2,76 (en metres)		
Relacions Físiques: És cobert per: 1000 Farceix a: 1028 És solidària amb: 1004-1006-1035			
Fase Cronològica: Època contemporània (XIX-XXI)		Datació: XIX	
Interpretació: MUR SEGLE XIX, FINCA N°6			

Nom Jaciment/Codi: C/ ARC DEL TEATRE, 6-14 I ALTRES. 031/20			U.E.: 1030
Tipus d'U.E.: Estructura negativa/retall	Definició: Rasa de fonamentació		
Cota Superior: 4,71 (en metres)	Cota Inferior: 3,26 (en metres)		
Relacions Físiques: Talla a: 1019 És farcit per: 1031			
Fase Cronològica: Època contemporània (XIX-XXI)		Datació: XIX	
Interpretació: RASA MUR UE 1031, SEGLE XIX, FINCA N°6			

Nom Jaciment/Codi: C/ ARC DEL TEATRE, 6-14 I ALTRES. 031/20			U.E.: 1031
Tipus d'U.E.: Estructura positiva	Definició: Mur		
Composició Geològica:			
Composició Orgànica:			
Composició Artificial:			
Color: Blanc	Cota Superior: 4,71 (en metres)	Cota Inferior: 3,26 (en metres)	
Amplada: 0,60 (en metres)	Longitud: 2,52 (en metres)		
Relacions Físiques: És cobert per: 1000 Farceix a: 1030 És solidària amb: 1004			
Fase Cronològica: Època contemporània (XIX-XXI)		Datació:	
Interpretació: MUR SEGLE XIX, FINCA N°6.			

Nom Jaciment/Codi: C/ ARC DEL TEATRE, 6-14 I ALTRES. 031/20		U.E.: 1032
Tipus d'U.E.: Estructura negativa/retall	Definició: Rasa de fonamentació	
Cota Superior: 4,16 (en metres)	Cota Inferior: 3,26 (en metres)	
Relacions Físiques: Talla a: 1019-1049 És farcit per: 1033		
Fase Cronològica: Època contemporània (XIX-XXI)	Datació: XIX	
Interpretació: RASA MUR UE 1033, SEGLE XIX, FINCA N°6		

Nom Jaciment/Codi: C/ ARC DEL TEATRE, 6-14 I ALTRES. 031/20		U.E.: 1033
Tipus d'U.E.: Estructura positiva	Definició: Mur	
Composició Geològica:		
Composició Orgànica:		
Composició Artificial:		
Color: Blanc	Cota Superior: 4,16 (en metres)	Cota Inferior: 3,26 (en metres)
Amplada: 0,50 (en metres)	Longitud: 16,80 (en metres)	
Relacions Físiques: És cobert per: 1000 Farceix a: 1032 És solidària amb: 1004-1006-1008-1014		
Fase Cronològica: Època contemporània (XIX-XXI)	Datació: XIX	
Interpretació: MUR DE FAÇANA SUD, SEGLE XIX, FINCA N°6. MUR DE FAÇANA NORD FINCA N°8		

Nom Jaciment/Codi: C/ ARC DEL TEATRE, 6-14 I ALTRES. 031/20		U.E.: 1034
Tipus d'U.E.: Estructura negativa/retall	Definició: Rasa de fonamentació	
Cota Superior: 5,03 (en metres)	Cota Inferior: 3,26 (en metres)	
Relacions Físiques: És farcit per: 1035		
Fase Cronològica: Època contemporània (XIX-XXI)	Datació: XIX	
Interpretació: RASA PILASTRA UE 1035, SEGLE XIX, FINCA N°6		

Nom Jaciment/Codi: C/ ARC DEL TEATRE, 6-14 I ALTRES. 031/20			U.E.: 1035
Tipus d'U.E.: Estructura positiva	Definició: Pilar		
Composició Geològica:			
Composició Orgànica:			
Composició Artificial:			
Color: Blanc	Cota Superior: 5,03 (en metres)	Cota Inferior: 3,26 (en metres)	
Amplada: 0,63 (en metres)	Longitud: 0,70 (en metres)		
Relacions Físiques: És cobert per: 1000 Farceix a: 1034 És solidària amb: 1006-1029-1043			
Fase Cronològica: Època contemporània (XIX-XXI)		Datació: XIX	
Interpretació: PILASTRA SEGLE XIX, FINCA N°6			

Nom Jaciment/Codi: C/ ARC DEL TEATRE, 6-14 I ALTRES. 031/20			U.E.: 1036
Tipus d'U.E.: Estructura negativa/retall	Definició: Rasa de fonamentació		
Cota Superior: 4,92 (en metres)	Cota Inferior: 3,26 (en metres)		
Relacions Físiques: És farcit per: 1037			
Fase Cronològica: Època contemporània (XIX-XXI)		Datació: XIX	
Interpretació: RASA PILASTRA UE 1037, SEGLE XIX, FINCA N°6			

Nom Jaciment/Codi: C/ ARC DEL TEATRE, 6-14 I ALTRES. 031/20			U.E.: 1037
Tipus d'U.E.: Estructura positiva	Definició: Pilar		
Composició Geològica:			
Composició Orgànica:			
Composició Artificial:			
Color: Blanc	Cota Superior: 4,92 (en metres)	Cota Inferior: 3,26 (en metres)	
Amplada: 0,90 (en metres)	Longitud: 1,20 (en metres)		
Relacions Físiques: És cobert per: 1000 Farceix a: 1036 És solidària amb: 1006-1043			
Fase Cronològica: Època contemporània (XIX-XXI)		Datació: XIX	
Interpretació: PILASTRA SEGLE XIX, FINCA N°6			

Nom Jaciment/Codi: C/ ARC DEL TEATRE, 6-14 I ALTRES. 031/20		U.E.: 1038
Tipus d'U.E.: Estructura negativa/retall	Definició: Rasa de fonamentació	
Cota Superior: 4,43 (en metres)	Cota Inferior: 3,26 (en metres)	
Relacions Físiques: És farcit per: 1039		
Fase Cronològica: Època contemporània (XIX-XXI)	Datació: XIX	
Interpretació: RASA PILASTRA UE 1039, SELGLE XIX, FINCA Nº6		

Nom Jaciment/Codi: C/ ARC DEL TEATRE, 6-14 I ALTRES. 031/20		U.E.: 1039
Tipus d'U.E.: Estructura positiva	Definició: Pilar	
Composició Geològica:		
Composició Orgànica:		
Composició Artificial:		
Color: Blanc	Cota Superior: 4,43 (en metres)	Cota Inferior: 3,26 (en metres)
Amplada: 0,70 (en metres)	Longitud: 1,10 (en metres)	
Relacions Físiques: És cobert per: 1000 Farceix a: 1038 És solidària amb: 1008		
Fase Cronològica: Època contemporània (XIX-XXI)	Datació: XIX	
Interpretació: PILASTRA SELGE XIX, FINCA Nº6		

Nom Jaciment/Codi: C/ ARC DEL TEATRE, 6-14 I ALTRES. 031/20		U.E.: 1040
Tipus d'U.E.: Estructura negativa/retall	Definició: Rasa de fonamentació	
Cota Superior: 4,47 (en metres)	Cota Inferior: 3,26 (en metres)	
Relacions Físiques: És farcit per: 1041		
Fase Cronològica: Època contemporània (XIX-XXI)	Datació: XIX	
Interpretació: RASA PILASTRA UE 1041, SEGLE XIX, FINCA Nº6		

Nom Jaciment/Codi: C/ ARC DEL TEATRE, 6-14 I ALTRES. 031/20			U.E.: 1041
Tipus d'U.E.: Estructura positiva		Definició: Pilar	
Composició Geològica:			
Composició Orgànica:			
Composició Artificial:			
Color: Blanc	Cota Superior: 4,47 (en metres)	Cota Inferior: 3,26 (en metres)	
Amplada: 0,84 (en metres)	Longitud: 0,80 (en metres)		
Relacions Físiques: És cobert per: 1000 Farceix a: 1040 És solidària amb: 1008			
Fase Cronològica: Època contemporània (XIX-XXI)		Datació: XIX	
Interpretació: PILASTRA SEGLE XIX, FINCA N°6			

Nom Jaciment/Codi: C/ ARC DEL TEATRE, 6-14 I ALTRES. 031/20			U.E.: 1042
Tipus d'U.E.: Estructura negativa/retall		Definició: Rasa de fonamentació	
Cota Superior: 5,01 (en metres)	Cota Inferior: 0,00 (en metres)		
Relacions Físiques: És farcit per: 1043			
Fase Cronològica: Època contemporània (XIX-XXI)		Datació: XIX	
Interpretació: RASA DEL POU UE 1043 DE CAPTACIÓ D'AIGUES FREÀTIQUES, FINCA N°6. SEGLE XIX			

Nom Jaciment/Codi: C/ ARC DEL TEATRE, 6-14 I ALTRES. 031/20			U.E.: 1043
Tipus d'U.E.: Estructura positiva		Definició: Pou	
Composició Geològica:			
Composició Orgànica:			
Composició Artificial:			
Color: Blanc	Cota Superior: 5,01 (en metres)	Cota Inferior: 0,00 (en metres)	
Amplada: 1,46 (en metres)	Longitud: 1,46 (en metres)		
Relacions Físiques: És cobert per: 1000 Farceix a: 1042 És lliura a: 1006 És solidària amb: 1004-1035-1037			
Fase Cronològica: Època contemporània (XIX-XXI)		Datació: XIX	
Interpretació: POU UE 1043 DE CAPTACIÓ D'AIGUES FREÀTIQUES, FINCA N°6. SEGLE XIX			

Nom Jaciment/Codi: C/ ARC DEL TEATRE, 6-14 I ALTRES. 031/20		U.E.: 1044
Tipus d'U.E.: Estructura negativa/retall	Definició: Rasa de fonamentació	
Cota Superior: 4,64 (en metres)	Cota Inferior: 4,44 (en metres)	
Relacions Físiques: Talla a: 1050-1049 És farcit per: 1045		
Fase Cronològica: Època contemporània (XIX-XXI)	Datació: XIX	
Interpretació: RASA DE LA CLAVAGUERA UE 1045		

Nom Jaciment/Codi: C/ ARC DEL TEATRE, 6-14 I ALTRES. 031/20		U.E.: 1045
Tipus d'U.E.: Estructura positiva	Definició: Claveguera	
Composició Geològica: Composició Orgànica: Composició Artificial:		
Color: Gris	Cota Superior: 4,64 (en metres)	Cota Inferior: 4,44 (en metres)
Amplada: 0,48 (en metres)	Longitud: 0,95 (en metres)	
Relacions Físiques: És cobert per: 1000 Farceix a: 1044		
Fase Cronològica: Època contemporània (XIX-XXI)	Datació: XIX	
Interpretació: CLAVAGUERA SITUADA DINS LA FINCA N°6 DEL SEGLE XIX		

Nom Jaciment/Codi: C/ ARC DEL TEATRE, 6-14 I ALTRES. 031/20		U.E.: 1046
Tipus d'U.E.: Estrat/nivell	Definició: Farciment	
Textura: Sorrenca	Consistència: Solta	
Composició Geològica: Composició Orgànica: Composició Artificial:		
Color: Marró clar	Cota Superior: 4,23 (en metres)	Cota Inferior: 4,00 (en metres)
Relacions Físiques: Cobreix a: 1058 És cobert per: 1015		
Fase Cronològica: Època moderna (XVI-XVIII)	Datació: XVII	
Interpretació: REBLIMENT DE LA RASA UE 1020 DEL MUR UE 1021, DEL SEGLE XVII, DE LA CASA 1.		

Nom Jaciment/Codi: C/ ARC DEL TEATRE, 6-14 I ALTRES. 031/20		U.E.: 1047
Tipus d'U.E.: Estructura negativa/retall	Definició: Rasa de fonamentació	
Cota Superior: 4,45 (en metres)	Cota Inferior: 4,04 (en metres)	
Relacions Físiques: Talla a: 1019-1024-1050-1066 És farcit per: 1048		
Fase Cronològica: Època contemporània (XIX-XXI)	Datació: XIX	
Interpretació: RASA ENVÀ UE 1048		

Nom Jaciment/Codi: C/ ARC DEL TEATRE, 6-14 I ALTRES. 031/20		U.E.: 1048
Tipus d'U.E.: Estructura positiva	Definició: Envà	
Composició Geològica: Composició Orgànica: Composició Artificial:		
Color: Beige	Cota Superior: 4,45 (en metres)	Cota Inferior: 4,04 (en metres)
Amplada: 0,28 (en metres)	Longitud: 2,78 (en metres)	
Relacions Físiques: És cobert per: 1000 Farceix a: 1047		
Fase Cronològica: Època contemporània (XIX-XXI)	Datació: XIX	
Interpretació: ENVÀ DEL SEGLE XIX, FINCA Nº6.		

Nom Jaciment/Codi: C/ ARC DEL TEATRE, 6-14 I ALTRES. 031/20		U.E.: 1049
Tipus d'U.E.: Estructura positiva	Definició: Preparació de paviment	
Composició Geològica: Composició Orgànica: Composició Artificial:		
Color: Blanc	Cota Superior: 4,48 (en metres)	Cota Inferior: 4,44 (en metres)
Amplada: 0,00 (en metres)	Longitud: 0,00 (en metres)	
Relacions Físiques: Cobreix a: 1050 És cobert per: 1000 És tallat per: 1032-1044		
Fase Cronològica: Època contemporània (XIX-XXI)	Datació: XIX - XVIII	
Interpretació: PREPERACIÓ DE CALÇ BLANCA PER UN PAVIMENT DE LA FINCA Nº6		

Nom Jaciment/Codi: C/ ARC DEL TEATRE, 6-14 I ALTRES. 031/20			U.E.: 1050
Tipus d'U.E.: Estrat/nivell	Definició: Abandonament		
Textura: Sorrenca	Consistència: Solta		
Composició Geològica:			
Composició Orgànica:			
Composició Artificial:			
Color: Marró clar	Cota Superior: 4,44 (en metres)	Cota Inferior: 2,83 (en metres)	
Relacions Físiques: Cobreix a: 1024 És cobert per: 1049 És tallat per: 1047-1044 És lliura a: 1019			
Fase Cronològica: Època moderna (XVI-XVIII)		Datació: XVI-XVIII	
Interpretació: ESTRAT ZONA 1C, DINS LA CASA 1. COBREIX EL PAVIMENT QUE FUNCIONA AMB ELS MURS DEL XVII.			

Nom Jaciment/Codi: C/ ARC DEL TEATRE, 6-14 I ALTRES. 031/20			U.E.: 1051
Tipus d'U.E.: Estrat/nivell	Definició: Anivellament		
Textura: Sorrenca	Consistència: Solta		
Composició Geològica:			
Composició Orgànica:			
Composició Artificial:			
Color: Taronja	Cota Superior: 4,21 (en metres)	Cota Inferior: 4,12 (en metres)	
Relacions Físiques: Cobreix a: 1058-1062 És cobert per: 1024 És tallat per: 1018-1020			
Fase Cronològica: Època moderna (XVI-XVIII)		Datació:	
Interpretació: SEMBLA L'ESTRAT D'ANIVELLAMENT PER AL PAVIMENT D'US DE LA CASA 1			

Nom Jaciment/Codi: C/ ARC DEL TEATRE, 6-14 I ALTRES. 031/20			U.E.: 1052
Tipus d'U.E.: Estructura negativa/retall	Definició: Rasa de fonamentació		
Cota Superior: 4,46 (en metres)	Cota Inferior: 4,36 (en metres)		
Relacions Físiques: Talla a: 1019 És farcit per: 1053			
Fase Cronològica: Època contemporània (XIX-XXI)		Datació: XIX	
Interpretació: RASA CLAVEGUERA UE 1053			

Nom Jaciment/Codi: C/ ARC DEL TEATRE, 6-14 I ALTRES. 031/20			U.E.: 1053
Tipus d'U.E.: Estructura positiva		Definició: Claveguera	
Composició Geològica:			
Composició Orgànica:			
Composició Artificial:			
Color: Beige	Cota Superior: 4,46 (en metres)	Cota Inferior: 4,36 (en metres)	
Amplada: 1,50 (en metres)		Longitud: 2,30 (en metres)	
Relacions Físiques: Cobreix a: 1055 És cobert per: 1000 És tallat per: 1003 Farceix a: 1052 És farcit per: 1056 És solidària amb: 1012			
Fase Cronològica: Època contemporània (XIX-XXI)		Datació: XVIII-XIX	
Interpretació: CLAVEGUERA SEGLE XIX, FINCA N°6			

Nom Jaciment/Codi: C/ ARC DEL TEATRE, 6-14 I ALTRES. 031/20			U.E.: 1054
Tipus d'U.E.: Estructura negativa/retall		Definició: Rasa de fonamentació	
Cota Superior: 4,60 (en metres)		Cota Inferior: 3,26 (en metres)	
Relacions Físiques: Talla a: 1027-1019-1063 És farcit per: 1055			
Fase Cronològica: Època contemporània (XIX-XXI)		Datació: XIX	
Interpretació: RASA MUR UE 1055, SEGLE XIX, FINCA 6			

Nom Jaciment/Codi: C/ ARC DEL TEATRE, 6-14 I ALTRES. 031/20			U.E.: 1055
Tipus d'U.E.: Estructura positiva		Definició: Mur	
Composició Geològica:			
Composició Orgànica:			
Composició Artificial:			
Color: Blanc	Cota Superior: 4,60 (en metres)	Cota Inferior: 3,26 (en metres)	
Amplada: 0,43 (en metres)		Longitud: 2,45 (en metres)	
Relacions Físiques: És cobert per: 1053 Farceix a: 1054 És solidària amb: 1004			
Fase Cronològica: Època contemporània (XIX-XXI)		Datació: XIX	
Interpretació: MUR SEGLE XIX DE LA FINCA N°6			

Nom Jaciment/Codi: C/ ARC DEL TEATRE, 6-14 I ALTRES. 031/20			U.E.: 1056
Tipus d'U.E.: Estrat/nivell	Definició: Farciment		
Textura: Argilosa	Consistència: Compacta		
Composició Geològica:			
Composició Orgànica:			
Composició Artificial:			
Color: Negre	Cota Superior: 4,50 (en metres)	Cota Inferior: 2,50 (en metres)	
Relacions Físiques: És cobert per: 1000 És tallat per: 1003 Farceix a: 1053-1012			
Fase Cronològica: Època contemporània (XIX-XXI)		Datació: XIX	
Interpretació: FARCIMENT DE LA FOSSA SÈPTICA I DE LA CLAVEGUERA DEL SEGLE XIX DE LA FINCA N°6			

Nom Jaciment/Codi: C/ ARC DEL TEATRE, 6-14 I ALTRES. 031/20			U.E.: 1057
Tipus d'U.E.: Estructura positiva	Definició: Paviment		
Composició Geològica:			
Composició Orgànica:			
Composició Artificial:			
Color: Vermell	Cota Superior: 5,01 (en metres)	Cota Inferior: 4,84 (en metres)	
Amplada: 0,15 (en metres)	Longitud: 0,30 (en metres)		
Relacions Físiques: Cobreix a: 1017 És cobert per: 1000 És lliura a: 1002			
Fase Cronològica: Època contemporània (XIX-XXI)		Datació: XIX	
Interpretació: PAVIMENT DE RAJOLES DEL SEGLE XIX. NIVELL D'ÚS DE LA LA FINCA DEL N°6. EL TROBEM A LA ZONA 5. MOLT POC CONSERVAT			

Nom Jaciment/Codi: C/ ARC DEL TEATRE, 6-14 I ALTRES. 031/20			U.E.: 1058
Tipus d'U.E.: Estrat/nivell	Definició: Farciment		
Textura: Sorrenca	Consistència: Solta		
Composició Geològica:			
Composició Orgànica:			
Composició Artificial:			
Color: Marró clar	Cota Superior: 4,11 (en metres)	Cota Inferior: 3,78 (en metres)	
Relacions Físiques: Cobreix a: 1062 És cobert per: 1051-1046 És tallat per: 1011-1018-1020 Farceix a: 1061			
Fase Cronològica: Època moderna (XVI-XVIII)		Datació: XVI-XVIII	
Interpretació: EL TROBEM SOTA L'HABITACIÓ 1 DE LA CASA Nº 1 DEL SEGLE XVII. FARCIMENT DEL RETALL UE 1061. ES POSSIBLE QUE LA FUNCIO D'AQUEST RETALL FOS LA DE IMPERMEABILITZAR LA ZONA SOTA EL FUTUR PAVIMENT DE LA CASA.			

Nom Jaciment/Codi: C/ ARC DEL TEATRE, 6-14 I ALTRES. 031/20			U.E.: 1059
Tipus d'U.E.: Estrat/nivell	Definició: Abandonament		
Textura: Sorrenca	Consistència: Solta		
Composició Geològica:			
Composició Orgànica:			
Composició Artificial:			
Color: Gris clar	Cota Superior: 4,88 (en metres)	Cota Inferior: 4,07 (en metres)	
Relacions Físiques: És igual a: 1016-1027-1060 Cobreix a: 1065 És cobert per: 1000 És tallat per: 1005 És lliura a: 1023			
Fase Cronològica: Època moderna (XVI-XVIII)		Datació: XVI-XVIII	
Interpretació: PRIMER ESTRAT ARQUEOLÒGIC DE LA ZONA 4 DE LA FINCA Nº6.			

Nom Jaciment/Codi: C/ ARC DEL TEATRE, 6-14 I ALTRES. 031/20			U.E.: 1060
Tipus d'U.E.: Estrat/nivell	Definició: Abandonament		
Textura: Sorrenca	Consistència: Solta		
Composició Geològica:			
Composició Orgànica:			
Composició Artificial:			
Color: Gris clar	Cota Superior: 4,39 (en metres)	Cota Inferior: 4,13 (en metres)	
Relacions Físiques: És igual a: 1016-1027-1059 Cobreix a: 1064 És cobert per: 1017 És tallat per: 1007-1013-1022			
Fase Cronològica: Època moderna (XVI-XVIII)		Datació: XVI-XVIII	
Interpretació: ESTRAT DE LA ZONA 5 DE LA FINCA N°6.			

Nom Jaciment/Codi: C/ ARC DEL TEATRE, 6-14 I ALTRES. 031/20			U.E.: 1061
Tipus d'U.E.: Estructura negativa/retall	Definició: Retall indeterminat		
Cota Superior: 4,11 (en metres)	Cota Inferior: 3,78 (en metres)		
Relacions Físiques: Talla a: 1062 És farcit per: 1058			
Fase Cronològica: Època moderna (XVI-XVIII)		Datació:	
Interpretació: EL TROBEM SOTA L'HABITACIÓ 1 DE LA CASA N° 1 DEL SEGLE XVII. ES POSSIBLE QUE LA SEVA FUNCIÓ FOS LA DE IMPERMEABILITZAR LA ZONA SOTA EL FUTUR PAVIMENT DE LA CASA. JA QUE VENIA FARCIT DE SORRES I RUNA.			

Nom Jaciment/Codi: C/ ARC DEL TEATRE, 6-14 I ALTRES. 031/20			U.E.: 1062
Tipus d'U.E.: Estrat/nivell	Definició: Anivellament		
Textura: Argilosa	Consistència: Compacta		
Composició Geològica:			
Composició Orgànica:			
Composició Artificial:			
Color: Marró fosc	Cota Superior: 3,78 (en metres)	Cota Inferior: 3,67 (en metres)	
Relacions Físiques: És igual a: 1026-1063-1064-1065 Cobreix a: 1066-1072 És cobert per: 1051-1058 És tallat per: 1011-1018-1022-1061			
Fase Cronològica: Baix medieval (XIII-XV)		Datació: XV	
Interpretació: ESTRAT HABITACIÓ 1A, FINCA N°6. COBREIX LES ARGILES VERMELLES UE 1066			

Nom Jaciment/Codi: C/ ARC DEL TEATRE, 6-14 I ALTRES. 031/20			U.E.: 1063
Tipus d'U.E.: Estrat/nivell	Definició: Anivellament		
Textura: Argilosa	Consistència: Compacta		
Composició Geològica:			
Composició Orgànica:			
Composició Artificial:			
Color: Marró fosc	Cota Superior: 4,32 (en metres)	Cota Inferior: 3,80 (en metres)	
Relacions Físiques: És igual a: 1026-1062-1064-1065 Cobreix a: 1066 És cobert per: 1027 És tallat per: 1003-1018-1022-1054			
Fase Cronològica: Baix medieval (XIII-XV)		Datació: XV	
Interpretació: ESTRAT ZONA 2, PATI DE LA CASA 1. PREVI A LA CONSTRUCCIÓ DELS MURS DEL XVII, COBREIX LES ARGILES VERMELLES.			

Nom Jaciment/Codi: C/ ARC DEL TEATRE, 6-14 I ALTRES. 031/20			U.E.: 1064
Tipus d'U.E.: Estrat/nivell	Definició: Anivellament		
Textura: Argilosa	Consistència: Compacta		
Composició Geològica:			
Composició Orgànica:			
Composició Artificial:			
Color: Marró fosc	Cota Superior: 4,13 (en metres)	Cota Inferior: 3,72 (en metres)	
Relacions Físiques: És igual a: 1026-1062-1063-1065 Cobreix a: 1066-1068-1070 És cobert per: 1060 És tallat per: 1007-1013-1022			
Fase Cronològica: Baix medieval (XIII-XV)		Datació: XV	
Interpretació: ESTRAT ZONA 5. PREVI A LA CONSTRUCCIÓ DELS MURS DEL XVII. COBREIX LES ARGILES VERMELLES			

Nom Jaciment/Codi: C/ ARC DEL TEATRE, 6-14 I ALTRES. 031/20			U.E.: 1065
Tipus d'U.E.: Estrat/nivell	Definició: Anivellament		
Textura: Argilosa	Consistència: Compacta		
Composició Geològica:			
Composició Orgànica:			
Composició Artificial:			
Color: Marró fosc	Cota Superior: 4,07 (en metres)	Cota Inferior: 3,79 (en metres)	
Relacions Físiques: És igual a: 1026-1062-1063-1064 Cobreix a: 1066 És cobert per: 1059 És tallat per: 1005-1007-1022			
Fase Cronològica: Baix medieval (XIII-XV)		Datació: XV	
Interpretació: ESTRAT ZONA 4. PREVI A LA CONSTRUCCIÓ DELS MURS DEL XVII			

Nom Jaciment/Codi: C/ ARC DEL TEATRE, 6-14 I ALTRES. 031/20			U.E.: 1066
Tipus d'U.E.: Estrat/nivell	Definició: Altres		
Textura: Argilosa	Consistència: Compacta		
Composició Geològica:			
Composició Orgànica:			
Composició Artificial:			
Color: Vermell	Cota Superior: 3,79 (en metres)	Cota Inferior: 0,00 (en metres)	
Relacions Físiques: És cobert per: 1026-1062-1063-1064-1065-1072-2085-2109-2147-3071-3080-3065-2196-2198-2200-3088-4139-4104-4140-4175-4133-4152-4094-4196-4131-4172-3093 És tallat per: 1003-1005-1007-1011-1013-1018-1047-1067-1069-1071-3007-3033-3017-3035-3041-3054-3072-3083-2201-2203-4005-4018-4016-4199-4052-4076-4056-4058-4062-4074-4154-4156-4158-4160-4162-4164-4166			
Fase Cronològica: Món romà altimperial (I-III)		Datació:	
Interpretació: DEPOSICIÓ AL-LUVIAL. D'ÈPOCA ROMANA			

Nom Jaciment/Codi: C/ ARC DEL TEATRE, 6-14 I ALTRES. 031/20			U.E.: 1067
Tipus d'U.E.: Estructura negativa/retall	Definició: Retall indeterminat		
Cota Superior: 3,64 (en metres)	Cota Inferior: 2,60 (en metres)		
Relacions Físiques: Talla a: 1066 És farcit per: 1068			
Fase Cronològica: Baix medieval (XIII-XV)		Datació: XV	
Interpretació: RETALL BAIX MEDIEVAL QUE TALLA LES ARGILES VERMELLES			

Nom Jaciment/Codi: C/ ARC DEL TEATRE, 6-14 I ALTRES. 031/20			U.E.: 1068
Tipus d'U.E.: Estrat/nivell	Definició: Farciment		
Textura: Argilosa	Consistència: Compacta		
Composició Geològica:			
Composició Orgànica:			
Composició Artificial:			
Color: Marró fosc	Cota Superior: 3,64 (en metres)	Cota Inferior: 2,60 (en metres)	
Relacions Físiques: És cobert per: 1064 Farceix a: 1067			
Fase Cronològica: Baix medieval (XIII-XV)		Datació: XV	
Interpretació: FARCIMENT ABOCADOR BAIX MEDIEVAL			

Nom Jaciment/Codi: C/ ARC DEL TEATRE, 6-14 I ALTRES. 031/20			U.E.: 1069
Tipus d'U.E.: Estructura negativa/retall	Definició: Retall indeterminat		
Cota Superior: 3,72 (en metres)	Cota Inferior: 3,65 (en metres)		
Relacions Físiques: Talla a: 1066 És farcit per: 1070			
Fase Cronològica: Baix medieval (XIII-XV)		Datació: XV	
Interpretació: RETALL INDETERMINAT AMB FORMA DE CUBETA			

Nom Jaciment/Codi: C/ ARC DEL TEATRE, 6-14 I ALTRES. 031/20			U.E.: 1070
Tipus d'U.E.: Estrat/nivell	Definició: Farciment		
Textura: Argil·losorrenca	Consistència: Compacta		
Composició Geològica:			
Composició Orgànica:			
Composició Artificial:			
Color: Marró fosc	Cota Superior: 3,72 (en metres)	Cota Inferior: 3,65 (en metres)	
Relacions Físiques: És cobert per: 1064 Farceix a: 1069			
Fase Cronològica: Baix medieval (XIII-XV)		Datació: XV	
Interpretació: FARCIMENT DEL RETALL INDETERMINAT QUE TALLA LES ARGILES VERMELLES			

Nom Jaciment/Codi: C/ ARC DEL TEATRE, 6-14 I ALTRES. 031/20		U.E.: 1071
Tipus d'U.E.: Estructura negativa/retall	Definició: Retall indeterminat	
Cota Superior: 3,74 (en metres)	Cota Inferior: 3,54 (en metres)	
Relacions Físiques: Talla a: 1066 És farcit per: 1072		
Fase Cronològica: Baix medieval (XIII-XV)	Datació: XV	
Interpretació: RETALL CIRCULAR QUE TALLA LES ARGILES VERMELLES DINS LA CASA1		

Nom Jaciment/Codi: C/ ARC DEL TEATRE, 6-14 I ALTRES. 031/20		U.E.: 1072
Tipus d'U.E.: Estrat/nivell	Definició: Farciment	
Textura: Sorrenca	Consistència: Solta	
Composició Geològica: Composició Orgànica: Composició Artificial:		
Color: Marró fosc	Cota Superior: 3,74 (en metres)	Cota Inferior: 3,54 (en metres)
Relacions Físiques: Cobreix a: 1066 És cobert per: 1062 Farceix a: 1071		
Fase Cronològica: Baix medieval (XIII-XV)	Datació: XV	
Interpretació: FARCIMENT DEL RETALL CIRCULAR UE 1071		

Nom Jaciment/Codi: C/ ARC DEL TEATRE, 6-14 I ALTRES. 031/20		U.E.: 2000
Tipus d'U.E.: Estrat/nivell	Definició: Superficial	
Textura: Sorrenca	Consistència: Solta	
Composició Geològica: Composició Orgànica: Composició Artificial:		
Color: Marró clar	Cota Superior: 5,63 (en metres)	Cota Inferior: 4,40 (en metres)
Relacions Físiques: És igual a: 4000 Cobreix a: 2002-2004-2008-2010-2014-2017-2038-2020-2040-2032-2024-2022-2026-2028-2046-2044-2052-2054-2058-2060-2064-2066-2048-2069-2056-2050-2029-2030-2047-2051-2075-2082-2084-2089-2109-2110-2111-2139-2174 És cobert per: 2080		
Fase Cronològica: Època contemporània (XIX-XXI)	Datació: XIX-XX	
Interpretació: ESTRAT SUPERFICIAL DE RUNA CONTEMPORÀNIA. COBREIX LA FINCA N°8, CASA 2.		

Nom Jaciment/Codi: C/ ARC DEL TEATRE, 6-14 I ALTRES. 031/20		U.E.: 2001
Tipus d'U.E.: Estructura negativa/retall	Definició: Rasa de fonamentació	
Cota Superior: 4,35 (en metres)	Cota Inferior: 3,99 (en metres)	
Relacions Físiques: Talla a: 2018 És farcit per: 2002		
Fase Cronològica: Època moderna (XVI-XVIII)	Datació: XVI-XVII	
Interpretació: RASA DEL MUR UR 2002		

Nom Jaciment/Codi: C/ ARC DEL TEATRE, 6-14 I ALTRES. 031/20		U.E.: 2002
Tipus d'U.E.: Estructura positiva	Definició: Mur	
Composició Geològica:		
Composició Orgànica:		
Composició Artificial:		
Color: Beige	Cota Superior: 4,35 (en metres)	Cota Inferior: 3,99 (en metres)
Amplada: 0,70 (en metres)	Longitud: 14,80 (en metres)	
Relacions Físiques: És cobert per: 2000 És tallat per: 2088 Farceix a: 2001 Se li lliura: 2015 És solidària amb: 2004-2008		
Fase Cronològica: Època moderna (XVI-XVIII)	Datació: XVI-XVIII	
Interpretació: MUR DE FAÇANA NORD DE LA CASA 2. SEPARA LA CASA 1 DE LA CASA 2 DEL SEGLE XVII-XVIII		

Nom Jaciment/Codi: C/ ARC DEL TEATRE, 6-14 I ALTRES. 031/20		U.E.: 2003
Tipus d'U.E.: Estructura negativa/retall	Definició: Rasa de fonamentació	
Cota Superior: 4,37 (en metres)	Cota Inferior: 3,81 (en metres)	
Relacions Físiques: Talla a: 2154-2147-2159 És farcit per: 2004-2170		
Fase Cronològica: Època moderna (XVI-XVIII)	Datació: XVI-XVIII	
Interpretació: RASA MUR UE 2004		

Nom Jaciment/Codi: C/ ARC DEL TEATRE, 6-14 I ALTRES. 031/20			U.E.: 2004
Tipus d'U.E.: Estructura positiva		Definició: Mur	
Composició Geològica:			
Composició Orgànica:			
Composició Artificial:			
Color: Beige	Cota Superior: 4,37 (en metres)	Cota Inferior: 3,81 (en metres)	
Amplada: 0,40 (en metres)	Longitud: 2,50 (en metres)		
Relacions Físiques: És cobert per: 2000 És tallat per: 2016 Farceix a: 2003 Se li lliura: 2041-2015-2124-2072-3026 És solidària amb: 2002			
Fase Cronològica: Època moderna (XVI-XVIII)		Datació: XVI-XVIII	
Interpretació: MUR DE LA CASA 2. FUNCIONA AMB EL PAVIMENT UE 2015 I UE 2037			

Nom Jaciment/Codi: C/ ARC DEL TEATRE, 6-14 I ALTRES. 031/20			U.E.: 2007
Tipus d'U.E.: Estructura negativa/retall		Definició: Rasa de fonamentació	
Cota Superior: 4,37 (en metres)	Cota Inferior: 3,77 (en metres)		
Relacions Físiques: Talla a: 2085-3088 És farcit per: 2008			
Fase Cronològica: Època moderna (XVI-XVIII)		Datació: XVI - XVIII	
Interpretació: RASA MUR UE 2008			

Nom Jaciment/Codi: C/ ARC DEL TEATRE, 6-14 I ALTRES. 031/20			U.E.: 2008
Tipus d'U.E.: Estructura positiva		Definició: Mur	
Composició Geològica:			
Composició Orgànica:			
Composició Artificial:			
Color: Beige	Cota Superior: 4,37 (en metres)	Cota Inferior: 3,77 (en metres)	
Amplada: 0,50 (en metres)	Longitud: 15,42 (en metres)		
Relacions Físiques: És cobert per: 2000 És tallat per: 2013 Farceix a: 2007 Se li lliura: 2076-3087-4039 És solidària amb: 2002-2010-3004			
Fase Cronològica: Època moderna (XVI-XVIII)		Datació: XVI - XVIII	
Interpretació: MUR FAÇANA OEST DE LA CASA 2			

Nom Jaciment/Codi: C/ ARC DEL TEATRE, 6-14 I ALTRES. 031/20		U.E.: 2009
Tipus d'U.E.: Estructura negativa/retall	Definició: Rasa de fonamentació	
Cota Superior: 4,38 (en metres)	Cota Inferior: 3,40 (en metres)	
Relacions Físiques: Talla a: 3088 És farcit per: 2010		
Fase Cronològica: Època moderna (XVI-XVIII)	Datació: XVI - XVIII	
Interpretació: RASA MUR UE 2010 DE LA CASA 2		

Nom Jaciment/Codi: C/ ARC DEL TEATRE, 6-14 I ALTRES. 031/20		U.E.: 2010
Tipus d'U.E.: Estructura positiva	Definició: Mur	
Composició Geològica:		
Composició Orgànica:		
Composició Artificial:		
Color: Beige	Cota Superior: 4,38 (en metres)	Cota Inferior: 3,40 (en metres)
Amplada: 0,50 (en metres)	Longitud: 9,60 (en metres)	
Relacions Físiques: És cobert per: 2000 És tallat per: 2047-2065 Farceix a: 2009 Se li lliura: 2060-2074-2111-3026-3087 És solidària amb: 2008		
Fase Cronològica: Època moderna (XVI-XVIII)	Datació: XVI-XVIII	
Interpretació: MUR FAÇANA SUD QUE SEPARA LA CASA 2 DE LA CASA 3		

Nom Jaciment/Codi: C/ ARC DEL TEATRE, 6-14 I ALTRES. 031/20		U.E.: 2013
Tipus d'U.E.: Estructura negativa/retall	Definició: Rasa de fonamentació	
Cota Superior: 4,68 (en metres)	Cota Inferior: 3,37 (en metres)	
Relacions Físiques: Talla a: 2018-2008-2030-2126-2072-2125-2098-2128 És farcit per: 2014		
Fase Cronològica: Època contemporània (XIX-XXI)	Datació: XIX	
Interpretació: RASA MUR UR 2014		

Nom Jaciment/Codi: C/ ARC DEL TEATRE, 6-14 I ALTRES. 031/20			U.E.: 2014
Tipus d'U.E.: Estructura positiva		Definició: Mur	
Composició Geològica:			
Composició Orgànica:			
Composició Artificial:			
Color: Blanc	Cota Superior: 4,68 (en metres)	Cota Inferior: 3,37 (en metres)	
Amplada: 0,60 (en metres)	Longitud: 20,00 (en metres)		
Relacions Físiques: És cobert per: 2000 Farceix a: 2013 És solidària amb: 2040-2032			
Fase Cronològica: Època contemporània (XIX-XXI)		Datació: XIX	
Interpretació: MUR SEGLE XIX FINCA Nº8			

Nom Jaciment/Codi: C/ ARC DEL TEATRE, 6-14 I ALTRES. 031/20			U.E.: 2015
Tipus d'U.E.: Estructura positiva		Definició: Paviment	
Composició Geològica:			
Composició Orgànica:			
Composició Artificial:			
Color: Vermell	Cota Superior: 4,34 (en metres)	Cota Inferior: 4,30 (en metres)	
Amplada: 0,30 (en metres)	Longitud: 0,30 (en metres)		
Relacions Físiques: És igual a: 2124 Cobreix a: 2154-2152-2153-2177-2183 És cobert per: 2042-2142-2141 És tallat per: 2023-2021-2077-2094-2049-2057-2101-2103-2105-2107-2180-2035 És lliura a: 2002-2004-2071			
Fase Cronològica: Època moderna (XVI-XVIII)		Datació: XVI-XVIII	
Interpretació: PAVIMENT DE RAJOLES BLANQUES QUE FUNCIONA AMB ELS MURS UE 2004 I UE 2002 DEL SEGLE XVII			

Nom Jaciment/Codi: C/ ARC DEL TEATRE, 6-14 I ALTRES. 031/20			U.E.: 2016
Tipus d'U.E.: Estructura negativa/retall		Definició: Rasa de fonamentació	
Cota Superior: 4,55 (en metres)	Cota Inferior: 4,51 (en metres)		
Relacions Físiques: Talla a: 2041-2004-2042 És farcit per: 2017			
Fase Cronològica: Època moderna (XVI-XVIII)		Datació: XVI-XVIII	
Interpretació: RASA DE L'ENVÀ UE 2017			

Nom Jaciment/Codi: C/ ARC DEL TEATRE, 6-14 I ALTRES. 031/20			U.E.: 2017
Tipus d'U.E.: Estructura positiva		Definició: Envà	
Composició Geològica:			
Composició Orgànica:			
Composició Artificial:			
Color: Vermell	Cota Superior: 4,55 (en metres)	Cota Inferior: 4,51 (en metres)	
Amplada: 0,20 (en metres)		Longitud: 1,25 (en metres)	
Relacions Físiques: És cobert per: 2000 Farceix a: 2016 Se li lliura: 2018-2038			
Fase Cronològica: Època moderna (XVI-XVIII)		Datació: XVI-XVIII	
Interpretació: ENVÀ DE MAONS SOBRE EL MUR UE 2004 QUE FUNCIONA AMB EL PAVIMENT UE 2018			

Nom Jaciment/Codi: C/ ARC DEL TEATRE, 6-14 I ALTRES. 031/20			U.E.: 2018
Tipus d'U.E.: Estructura positiva		Definició: Paviment	
Composició Geològica:			
Composició Orgànica:			
Composició Artificial:			
Color: Vermell	Cota Superior: 4,49 (en metres)	Cota Inferior: 4,42 (en metres)	
Amplada: 0,25 (en metres)		Longitud: 0,25 (en metres)	
Relacions Físiques: És igual a: 2116 Cobreix a: 2036-2058-2071-2135-2072-2078-2087-2141-2208 És tallat per: 2001-2013-2019-2023-2021-2039-2031-2025-2049 És lliura a: 2017-2050			
Fase Cronològica: Època contemporània (XIX-XXI)		Datació: XIX	
Interpretació: PAVIMENT DE RAJOLES QUE FUNCIONA AMB L'ENVÀ UE 2017			

Nom Jaciment/Codi: C/ ARC DEL TEATRE, 6-14 I ALTRES. 031/20			U.E.: 2019
Tipus d'U.E.: Estructura negativa/retall		Definició: Rasa de fonamentació	
Cota Superior: 4,50 (en metres)		Cota Inferior: 3,36 (en metres)	
Relacions Físiques: Talla a: 2018-2036-2030-2126-2072 És farcit per: 2020			
Fase Cronològica: Època contemporània (XIX-XXI)		Datació: XIX	
Interpretació: RASA MUR UE 2020			

Nom Jaciment/Codi: C/ ARC DEL TEATRE, 6-14 I ALTRES. 031/20			U.E.: 2020
Tipus d'U.E.: Estructura positiva	Definició: Mur		
Composició Geològica:			
Composició Orgànica:			
Composició Artificial:			
Color: Blanc	Cota Superior: 4,50 (en metres)	Cota Inferior: 3,36 (en metres)	
Amplada: 0,50 (en metres)	Longitud: 3,60 (en metres)		
Relacions Físiques: És cobert per: 2000 Farceix a: 2019 És solidària amb: 2040-2032			
Fase Cronològica: Època contemporània (XIX-XXI)		Datació: XIX	
Interpretació: SEMBLA QUE CORRESPONGUI AL CEL OBERT DEL SEGLE XIX DE LA FINCA Nº8			

Nom Jaciment/Codi: C/ ARC DEL TEATRE, 6-14 I ALTRES. 031/20			U.E.: 2021
Tipus d'U.E.: Estructura negativa/retall	Definició: Rasa de fonamentació		
Cota Superior: 4,45 (en metres)	Cota Inferior: 4,06 (en metres)		
Relacions Físiques: Talla a: 2015-2018-2072-2125 És farcit per: 2022			
Fase Cronològica: Època moderna (XVI-XVIII)		Datació: XIX	
Interpretació: RASA CLAVAGUERA UE 2022			

Nom Jaciment/Codi: C/ ARC DEL TEATRE, 6-14 I ALTRES. 031/20			U.E.: 2022
Tipus d'U.E.: Estructura positiva	Definició: Claveguera		
Composició Geològica:			
Composició Orgànica:			
Composició Artificial:			
Color: Gris	Cota Superior: 4,45 (en metres)	Cota Inferior: 4,06 (en metres)	
Amplada: 0,90 (en metres)	Longitud: 3,22 (en metres)		
Relacions Físiques: És cobert per: 2000 Farceix a: 2021 És farcit per: 2029 És lliura a: 2024			
Fase Cronològica: Època contemporània (XIX-XXI)		Datació: XIX	
Interpretació: CLAVAGUERA SEGLE XIX DE LA FINCA Nº8. FUNCIONA AMB LA FOSSA SÈPTICA UE 2024.			

Nom Jaciment/Codi: C/ ARC DEL TEATRE, 6-14 I ALTRES. 031/20		U.E.: 2023
Tipus d'U.E.: Estructura negativa/retall	Definició: Rasa de fonamentació	
Cota Superior: 4,62 (en metres)	Cota Inferior: 2,62 (en metres)	
Relacions Físiques: Talla a: 2015-2018-2038-2072-2125 És farcit per: 2024		
Fase Cronològica: Època contemporània (XIX-XXI)	Datació: XIX	
Interpretació: RASA DE LA FOSSA SÈPTICA UE 2024		

Nom Jaciment/Codi: C/ ARC DEL TEATRE, 6-14 I ALTRES. 031/20		U.E.: 2024
Tipus d'U.E.: Estructura positiva	Definició: Fossa sèptica	
Composició Geològica: Composició Orgànica: Composició Artificial:		
Color: Blanc	Cota Superior: 4,62 (en metres)	Cota Inferior: 2,62 (en metres)
Amplada: 1,73 (en metres)	Longitud: 1,85 (en metres)	
Relacions Físiques: És cobert per: 2000 Farceix a: 2023 Se li lliura: 2022		
Fase Cronològica: Època contemporània (XIX-XXI)	Datació: XIX	
Interpretació: FOSSA SÈPTICA SEGLE XIX, FINCA N°8T		

Nom Jaciment/Codi: C/ ARC DEL TEATRE, 6-14 I ALTRES. 031/20		U.E.: 2025
Tipus d'U.E.: Estructura negativa/retall	Definició: Rasa de fonamentació	
Cota Superior: 4,36 (en metres)	Cota Inferior: 0,00 (en metres)	
Relacions Físiques: Talla a: 2018-2030 És farcit per: 2026		
Fase Cronològica: Època contemporània (XIX-XXI)	Datació: XIX	
Interpretació: RASA DEL POU UE 2026		

Nom Jaciment/Codi: C/ ARC DEL TEATRE, 6-14 I ALTRES. 031/20			U.E.: 2026
Tipus d'U.E.: Estructura positiva	Definició: Pou		
Composició Geològica:			
Composició Orgànica:			
Composició Artificial:			
Color: Blanc	Cota Superior: 4,36 (en metres)	Cota Inferior: 0,00 (en metres)	
Amplada: 1,25 (en metres)	Longitud: 1,25 (en metres)		
Relacions Físiques: És cobert per: 2000 Farceix a: 2025			
Fase Cronològica: Època contemporània (XIX-XXI)		Datació: XIX	
Interpretació: PETIT POU LOCALITZAT DINS DEL CEL OBERT. SEGLE XIX			

Nom Jaciment/Codi: C/ ARC DEL TEATRE, 6-14 I ALTRES. 031/20			U.E.: 2027
Tipus d'U.E.: Estructura negativa/retall	Definició: Rasa de fonamentació		
Cota Superior: 3,65 (en metres)	Cota Inferior: 1,65 (en metres)		
Relacions Físiques: És farcit per: 2028			
Fase Cronològica: Època moderna (XVI-XVIII)		Datació: XVI - XVIII	
Interpretació: RASA FOSSA SÈPTICA UE 2028			

Nom Jaciment/Codi: C/ ARC DEL TEATRE, 6-14 I ALTRES. 031/20			U.E.: 2028
Tipus d'U.E.: Estructura positiva	Definició: Fossa sèptica		
Composició Geològica:			
Composició Orgànica:			
Composició Artificial:			
Color: Marró clar	Cota Superior: 3,65 (en metres)	Cota Inferior: 1,65 (en metres)	
Amplada: 2,40 (en metres)	Longitud: 2,55 (en metres)		
Relacions Físiques: És cobert per: 2000 És tallat per: 2065 Farceix a: 2027 Se li lliura: 2058			
Fase Cronològica: Època moderna (XVI-XVIII)		Datació: XVI - XVIII	
Interpretació: FOSSA SÈPTICA ANTIGA			

Nom Jaciment/Codi: C/ ARC DEL TEATRE, 6-14 I ALTRES. 031/20			U.E.: 2029
Tipus d'U.E.: Estrat/nivell	Definició: Farciment		
Textura:	Consistència:		
Composició Geològica:			
Composició Orgànica:			
Composició Artificial:			
Color: Negre	Cota Superior: 4,45 (en metres)	Cota Inferior: 3,96 (en metres)	
Relacions Físiques: És cobert per: 2000 Farceix a: 2022			
Fase Cronològica: Època contemporània (XIX-XXI)		Datació: XIX	
Interpretació: FARCIMENT CLAVAGUERA UE 2022			

Nom Jaciment/Codi: C/ ARC DEL TEATRE, 6-14 I ALTRES. 031/20			U.E.: 2030
Tipus d'U.E.: Estrat/nivell	Definició: Abandonament		
Textura: Sorrenca	Consistència: Solta		
Composició Geològica:			
Composició Orgànica:			
Composició Artificial:			
Color: Gris	Cota Superior: 4,36 (en metres)	Cota Inferior: 4,26 (en metres)	
Relacions Físiques: Cobreix a: 2129-2137 És cobert per: 2000 És tallat per: 2013-2019-2039-2031-2025			
Fase Cronològica: Època contemporània (XIX-XXI)		Datació: XIX	
Interpretació: ESTRAT DINS DEL CEL OBERT FINCA Nº 8, ZONA 1.			

Nom Jaciment/Codi: C/ ARC DEL TEATRE, 6-14 I ALTRES. 031/20			U.E.: 2031
Tipus d'U.E.: Estructura negativa/retall	Definició: Rasa de fonamentació		
Cota Superior: 4,50 (en metres)	Cota Inferior: 3,36 (en metres)		
Relacions Físiques: Talla a: 2018-2030-2129-2137-2091 És farcit per: 2032			
Fase Cronològica: Època contemporània (XIX-XXI)		Datació: XIX	
Interpretació: RASA MUR UE 2032			

Nom Jaciment/Codi: C/ ARC DEL TEATRE, 6-14 I ALTRES. 031/20			U.E.: 2032
Tipus d'U.E.: Estructura positiva	Definició: Mur		
Composició Geològica:			
Composició Orgànica:			
Composició Artificial:			
Color: Blanc	Cota Superior: 4,50 (en metres)	Cota Inferior: 3,36 (en metres)	
Amplada: 0,50 (en metres)	Longitud: 1,80 (en metres)		
Relacions Físiques: És cobert per: 2000 Farceix a: 2031 És solidària amb: 2014-2020			
Fase Cronològica: Època contemporània (XIX-XXI)		Datació: XIX	
Interpretació: MUR CEL OBERT FINCA Nº6			

Nom Jaciment/Codi: C/ ARC DEL TEATRE, 6-14 I ALTRES. 031/20			U.E.: 2035
Tipus d'U.E.: Estructura negativa/retall	Definició: Rasa de fonamentació		
Cota Superior: 4,44 (en metres)	Cota Inferior: 4,30 (en metres)		
Relacions Físiques: Talla a: 2015-2042			
Fase Cronològica: Època moderna (XVI-XVIII)		Datació: XVI - XVIII	
Interpretació: RASA CLAVEGUERA UE 2036			

Nom Jaciment/Codi: C/ ARC DEL TEATRE, 6-14 I ALTRES. 031/20			U.E.: 2036
Tipus d'U.E.: Estructura positiva	Definició: Claveguera		
Composició Geològica:			
Composició Orgànica:			
Composició Artificial:			
Color: Taronja	Cota Superior: 4,44 (en metres)	Cota Inferior: 4,30 (en metres)	
Amplada: 0,36 (en metres)	Longitud: 1,80 (en metres)		
Relacions Físiques: Cobreix a: 2091 És cobert per: 2018 És tallat per: 2019-2039			
Fase Cronològica: Època moderna (XVI-XVIII)		Datació: XVIII-XIX	
Interpretació: CLAVAGUERA LOCALITZADA AL CEL OBERT DE LA FINCA Nº6			

Nom Jaciment/Codi: C/ ARC DEL TEATRE, 6-14 I ALTRES. 031/20			U.E.: 2038
Tipus d'U.E.: Estructura positiva	Definició: Paviment		
Composició Geològica:			
Composició Orgànica:			
Composició Artificial:			
Color: Vermell	Cota Superior: 4,53 (en metres)	Cota Inferior: 4,48 (en metres)	
Amplada: 0,25 (en metres)	Longitud: 0,25 (en metres)		
Relacions Físiques: Cobreix a: 2041 És cobert per: 2000 És tallat per: 2023 És lliura a: 2017			
Fase Cronològica: Època moderna (XVI-XVIII)		Datació:	
Interpretació: PAVIMENT IGUAL AL PAVIMENT UE 2018, PERO ES LLIURE A L'ALTRE BANDA DEL MUR UE 2017			

Nom Jaciment/Codi: C/ ARC DEL TEATRE, 6-14 I ALTRES. 031/20			U.E.: 2039
Tipus d'U.E.: Estructura negativa/retall	Definició: Rasa de fonamentació		
Cota Superior: 4,50 (en metres)	Cota Inferior: 4,36 (en metres)		
Relacions Físiques: Talla a: 2018-2036-2030-2129-2137-2072-2125 És farcit per: 2040			
Fase Cronològica: Època contemporània (XIX-XXI)		Datació: XIX	
Interpretació: RASA MUR UE 2040			

Nom Jaciment/Codi: C/ ARC DEL TEATRE, 6-14 I ALTRES. 031/20			U.E.: 2040
Tipus d'U.E.: Estructura positiva	Definició: Mur		
Composició Geològica:			
Composició Orgànica:			
Composició Artificial:			
Color: Blanc	Cota Superior: 4,50 (en metres)	Cota Inferior: 4,36 (en metres)	
Amplada: 0,50 (en metres)	Longitud: 1,80 (en metres)		
Relacions Físiques: És cobert per: 2000 Farceix a: 2039 És solidària amb: 2014-2020			
Fase Cronològica: Època contemporània (XIX-XXI)		Datació: XIX	
Interpretació: MUR DEL CEL OBERT DE LA FINCA Nº6			

Nom Jaciment/Codi: C/ ARC DEL TEATRE, 6-14 I ALTRES. 031/20			U.E.: 2041
Tipus d'U.E.: Estrat/nivell	Definició: Anivellament		
Textura: Sorrenca	Consistència: Solta		
Composició Geològica:			
Composició Orgànica:			
Composició Artificial:			
Color: Taronja	Cota Superior: 4,48 (en metres)	Cota Inferior: 4,41 (en metres)	
Relacions Físiques: Cobreix a: 2124 És cobert per: 2038 És tallat per: 2016 És lliura a: 2004			
Fase Cronològica: Època moderna (XVI-XVIII)		Datació: XVI - XVIII	
Interpretació: ESTRAT FINCA Nº 6. A LA BANDA EST DE L'ENVÀ UE 2017			

Nom Jaciment/Codi: C/ ARC DEL TEATRE, 6-14 I ALTRES. 031/20			U.E.: 2042
Tipus d'U.E.: Estrat/nivell	Definició: Anivellament		
Textura: Sorrenca	Consistència: Solta		
Composició Geològica:			
Composició Orgànica:			
Composició Artificial:			
Color: Negre	Cota Superior: 4,44 (en metres)	Cota Inferior: 4,34 (en metres)	
Relacions Físiques: Cobreix a: 2015-2100-2095-2102-2104-2106-2108-2093 És tallat per: 2016-2077-2099-2035 És lliura a: 2071			
Fase Cronològica: Època moderna (XVI-XVIII)		Datació:	
Interpretació:			

Nom Jaciment/Codi: C/ ARC DEL TEATRE, 6-14 I ALTRES. 031/20			U.E.: 2043
Tipus d'U.E.: Estructura negativa/retall	Definició: Rasa de fonamentació		
Cota Superior: 4,48 (en metres)	Cota Inferior: 4,30 (en metres)		
Relacions Físiques: És farcit per: 2044			
Fase Cronològica: Època moderna (XVI-XVIII)		Datació: XVI - XVIII	
Interpretació: RASA CUBETA UE 2044			

Nom Jaciment/Codi: C/ ARC DEL TEATRE, 6-14 I ALTRES. 031/20			U.E.: 2044
Tipus d'U.E.: Estructura positiva		Definició: Dipòsit	
Composició Geològica:			
Composició Orgànica:			
Composició Artificial:			
Color: Blanc	Cota Superior: 4,48 (en metres)	Cota Inferior: 4,30 (en metres)	
Amplada: 1,50 (en metres)		Longitud: 1,50 (en metres)	
Relacions Físiques: És cobert per: 2000-2046 És tallat per: 2171 Farceix a: 2043 És lliura a: 2060-2139 Se li lliura: 2136-2135 És solidària amb: 2141			
Fase Cronològica: Època moderna (XVI-XVIII)		Datació: XVI - XVIII	
Interpretació: CUBETA FINCA Nº 10, ZONA 1. SEMBLA QUE EN ALGUN MOMENT ANTERIOR FUNCIONA JUNTAMENT AMB LA CUBETA UE 2060, FORMANT UNA DE SOLA.			

Nom Jaciment/Codi: C/ ARC DEL TEATRE, 6-14 I ALTRES. 031/20			U.E.: 2045
Tipus d'U.E.: Estructura negativa/retall		Definició: Rasa de fonamentació	
Cota Superior: 4,36 (en metres)		Cota Inferior: 4,31 (en metres)	
Relacions Físiques: És farcit per: 2046			
Fase Cronològica: Època moderna (XVI-XVIII)		Datació: XVI - XVIII	
Interpretació: RASA CLAVAGUERA UE 2046			

Nom Jaciment/Codi: C/ ARC DEL TEATRE, 6-14 I ALTRES. 031/20			U.E.: 2046
Tipus d'U.E.: Estructura positiva		Definició: Claveguera	
Composició Geològica:			
Composició Orgànica:			
Composició Artificial:			
Color: Taronja	Cota Superior: 4,36 (en metres)	Cota Inferior: 4,31 (en metres)	
Amplada: 0,40 (en metres)		Longitud: 1,20 (en metres)	
Relacions Físiques: Cobreix a: 2044 És cobert per: 2000 Farceix a: 2045			
Fase Cronològica: Època moderna (XVI-XVIII)		Datació: XVI - XVIII	
Interpretació: CLAVAGUERA SEGEL XIX. DESENBOCA A LA FOSSA SÈPTICA UE 2028			

Nom Jaciment/Codi: C/ ARC DEL TEATRE, 6-14 I ALTRES. 031/20		U.E.: 2047
Tipus d'U.E.: Estructura negativa/retall	Definició: Rasa de fonamentació	
Cota Superior: 4,38 (en metres)	Cota Inferior: 4,16 (en metres)	
Relacions Físiques: És cobert per: 2000 Talla a: 2010-2064 És farcit per: 2048		
Fase Cronològica: Època contemporània (XIX-XXI)	Datació: XIX	
Interpretació: NEGATIU CLAVAGUERA UE 2048		

Nom Jaciment/Codi: C/ ARC DEL TEATRE, 6-14 I ALTRES. 031/20		U.E.: 2048
Tipus d'U.E.: Estructura positiva	Definició: Claveguera	
Composició Geològica: Composició Orgànica: Composició Artificial:		
Color: Gris	Cota Superior: 4,38 (en metres)	Cota Inferior: 4,16 (en metres)
Amplada: 0,50 (en metres)	Longitud: 1,15 (en metres)	
Relacions Físiques: Cobreix a: 3086 És cobert per: 2000 Farceix a: 2047 És lliura a: 2066		
Fase Cronològica: Època contemporània (XIX-XXI)	Datació: XIX	
Interpretació: CLAVAUERA FINCA Nº 10, FUNCIONA AMB LA FOSSA SÈPTICA UE 2066		

Nom Jaciment/Codi: C/ ARC DEL TEATRE, 6-14 I ALTRES. 031/20		U.E.: 2049
Tipus d'U.E.: Estructura negativa/retall	Definició: Rasa de fonamentació	
Cota Superior: 4,49 (en metres)	Cota Inferior: 4,35 (en metres)	
Relacions Físiques: Talla a: 2015-2018 És farcit per: 2050-2051		
Fase Cronològica: Època moderna (XVI-XVIII)	Datació: XVI - XVIII	
Interpretació: NEGATIU ESTRUCTURA UE 2050		

Nom Jaciment/Codi: C/ ARC DEL TEATRE, 6-14 I ALTRES. 031/20			U.E.: 2050
Tipus d'U.E.: Estructura positiva		Definició: Altres	
Composició Geològica:			
Composició Orgànica:			
Composició Artificial:			
Color: Taronja	Cota Superior: 4,49 (en metres)	Cota Inferior: 4,35 (en metres)	
Amplada: 0,50 (en metres)		Longitud: 1,20 (en metres)	
Relacions Físiques: Cobreix a: 2172 És cobert per: 2000 Farceix a: 2049 Se li lliura: 2018			
Fase Cronològica: Època moderna (XVI-XVIII)		Datació: XVI - XVIII	
Interpretació: ESTRUCTURA PER DETERMINAR SITUADA A LA FINCA Nº 10			

Nom Jaciment/Codi: C/ ARC DEL TEATRE, 6-14 I ALTRES. 031/20			U.E.: 2051
Tipus d'U.E.: Estructura negativa/retall		Definició: Rasa de fonamentació	
Cota Superior: 4,49 (en metres)		Cota Inferior: 4,33 (en metres)	
Relacions Físiques:			
Fase Cronològica: Època moderna (XVI-XVIII)		Datació: XVI - XVIII	
Interpretació: NEGATIU ENVÀ UE 2052			

Nom Jaciment/Codi: C/ ARC DEL TEATRE, 6-14 I ALTRES. 031/20			U.E.: 2052
Tipus d'U.E.: Estructura positiva		Definició: Envà	
Composició Geològica:			
Composició Orgànica:			
Composició Artificial:			
Color: Vermell	Cota Superior: 4,49 (en metres)	Cota Inferior: 4,33 (en metres)	
Amplada: 0,15 (en metres)		Longitud: 2,90 (en metres)	
Relacions Físiques: És cobert per: 2000 Farceix a: 2051 És solidària amb: 2054			
Fase Cronològica: Època moderna (XVI-XVIII)		Datació: XVI - XVIII	
Interpretació: ENVÀ FINCA Nº 10, ZONA 1.			

Nom Jaciment/Codi: C/ ARC DEL TEATRE, 6-14 I ALTRES. 031/20		U.E.: 2053
Tipus d'U.E.: Estructura negativa/retall	Definició: Rasa de fonamentació	
Cota Superior: 4,36 (en metres)	Cota Inferior: 4,28 (en metres)	
Relacions Físiques: És farcit per: 2054		
Fase Cronològica: Època moderna (XVI-XVIII)	Datació: XVI - XVIII	
Interpretació: NEGATIU ENVÀ UE 2054 FINCA Nº 10, ZONA 1		

Nom Jaciment/Codi: C/ ARC DEL TEATRE, 6-14 I ALTRES. 031/20		U.E.: 2054
Tipus d'U.E.: Estructura positiva	Definició: Envà	
Composició Geològica:		
Composició Orgànica:		
Composició Artificial:		
Color: Vermell	Cota Superior: 4,36 (en metres)	Cota Inferior: 4,28 (en metres)
Amplada: 0,15 (en metres)	Longitud: 2,40 (en metres)	
Relacions Físiques: És cobert per: 2000 Farceix a: 2053 És solidària amb: 2052-2056		
Fase Cronològica: Època moderna (XVI-XVIII)	Datació: XVI - XVIII	
Interpretació: ENVÀ FINCA Nº 10, ZONA 1		

Nom Jaciment/Codi: C/ ARC DEL TEATRE, 6-14 I ALTRES. 031/20		U.E.: 2055
Tipus d'U.E.: Estructura negativa/retall	Definició: Rasa de fonamentació	
Cota Superior: 4,55 (en metres)	Cota Inferior: 3,52 (en metres)	
Relacions Físiques: Talla a: 2058 És farcit per: 2056		
Fase Cronològica: Època moderna (XVI-XVIII)	Datació: XVI - XVIII	
Interpretació: RASA ENVÀ UE 2056		

Nom Jaciment/Codi: C/ ARC DEL TEATRE, 6-14 I ALTRES. 031/20			U.E.: 2056
Tipus d'U.E.: Estructura positiva		Definició: Envà	
Composició Geològica:			
Composició Orgànica:			
Composició Artificial:			
Color: Vermell	Cota Superior: 4,55 (en metres)	Cota Inferior: 3,52 (en metres)	
Amplada: 0,15 (en metres)	Longitud: 5,40 (en metres)		
Relacions Físiques: És igual a: 3018 És cobert per: 2000 Farceix a: 2055 És lliura a: 3018 És solidària amb: 2054			
Fase Cronològica: Època moderna (XVI-XVIII)		Datació: XVI - XVIII	
Interpretació: ENVÀ FINCA Nº 10, ZONA 1-2. ÉS EL MUR UE 3018.			

Nom Jaciment/Codi: C/ ARC DEL TEATRE, 6-14 I ALTRES. 031/20			U.E.: 2057
Tipus d'U.E.: Estructura negativa/retall		Definició: Rasa de fonamentació	
Cota Superior: 4,34 (en metres)	Cota Inferior: 4,25 (en metres)		
Relacions Físiques: Talla a: 2015 És farcit per: 2058			
Fase Cronològica: Època moderna (XVI-XVIII)		Datació: XVI - XVIII	
Interpretació: RASA CLAVAGUERA UE 2058			

Nom Jaciment/Codi: C/ ARC DEL TEATRE, 6-14 I ALTRES. 031/20			U.E.: 2058
Tipus d'U.E.: Estructura positiva		Definició: Claveguera	
Composició Geològica:			
Composició Orgànica:			
Composició Artificial:			
Color: Gris clar	Cota Superior: 4,34 (en metres)	Cota Inferior: 4,25 (en metres)	
Amplada: 0,55 (en metres)	Longitud: 1,60 (en metres)		
Relacions Físiques: És cobert per: 2000-2018 És tallat per: 2051-2055 Farceix a: 2057 És lliura a: 2028			
Fase Cronològica: Època moderna (XVI-XVIII)		Datació: XVI - XVIII	
Interpretació: CLAVAGUERA LLARGA FINCA Nº 10			

Nom Jaciment/Codi: C/ ARC DEL TEATRE, 6-14 I ALTRES. 031/20		U.E.: 2059
Tipus d'U.E.: Estructura negativa/retall	Definició: Rasa de fonamentació	
Cota Superior: 4,40 (en metres)	Cota Inferior: 4,33 (en metres)	
Relacions Físiques: És farcit per: 2060		
Fase Cronològica: Època moderna (XVI-XVIII)	Datació: XVI - XVIII	
Interpretació: NEGATIU CUBETA UE 2060, FINCA Nº 10		

Nom Jaciment/Codi: C/ ARC DEL TEATRE, 6-14 I ALTRES. 031/20		U.E.: 2060
Tipus d'U.E.: Estructura positiva	Definició: Dipòsit	
Composició Geològica:		
Composició Orgànica:		
Composició Artificial:		
Color: Blanc	Cota Superior: 4,40 (en metres)	Cota Inferior: 3,29 (en metres)
Amplada: 2,00 (en metres)	Longitud: 4,20 (en metres)	
Relacions Físiques: És igual a: 2168 És cobert per: 2000-2110-2111 És tallat per: 2051-2134-2171 Farceix a: 2059 És lliura a: 2010 Se li lliura: 2044-2135 És solidària amb: 2141		
Fase Cronològica: Època moderna (XVI-XVIII)	Datació: XVI - XVIII	
Interpretació: CUBETA GRAN FINCA Nº 10. ESTA FORMADA PER DOS CUBETES EN PARAL·LEL		

Nom Jaciment/Codi: C/ ARC DEL TEATRE, 6-14 I ALTRES. 031/20		U.E.: 2063
Tipus d'U.E.: Estructura negativa/retall	Definició: Rasa de fonamentació	
Cota Superior: 4,69 (en metres)	Cota Inferior: 0,00 (en metres)	
Relacions Físiques: Talla a: 3061		
Fase Cronològica: Època moderna (XVI-XVIII)	Datació: XVI - XVIII	
Interpretació: NEGATIU POU UE 2064		

Nom Jaciment/Codi: C/ ARC DEL TEATRE, 6-14 I ALTRES. 031/20			U.E.: 2064
Tipus d'U.E.: Estructura positiva		Definició: Pou	
Composició Geològica:			
Composició Orgànica:			
Composició Artificial:			
Color: Beige	Cota Superior: 4,69 (en metres)	Cota Inferior: 0,00 (en metres)	
Amplada: 1,80 (en metres)		Longitud: 2,30 (en metres)	
Relacions Físiques: És cobert per: 2000 És tallat per: 2047-2067 Se li lliura: 2069-2114-2115-2120-2132-2117			
Fase Cronològica: Època moderna (XVI-XVIII)		Datació: XVI - XVIII	
Interpretació: POU O SENIA ZONA 2, FINCA Nº 10.			

Nom Jaciment/Codi: C/ ARC DEL TEATRE, 6-14 I ALTRES. 031/20			U.E.: 2065
Tipus d'U.E.: Estructura negativa/retall		Definició: Rasa de fonamentació	
Cota Superior: 4,51 (en metres)		Cota Inferior: 2,51 (en metres)	
Relacions Físiques: Talla a: 2010-2028-3086 És farcit per: 2066			
Fase Cronològica: Època contemporània (XIX-XXI)		Datació: XIX	
Interpretació: NEGATIU FOSSA SÈPTICA UE 2066			

Nom Jaciment/Codi: C/ ARC DEL TEATRE, 6-14 I ALTRES. 031/20			U.E.: 2066
Tipus d'U.E.: Estructura positiva		Definició: Fossa sèptica	
Composició Geològica:			
Composició Orgànica:			
Composició Artificial:			
Color: Blanc	Cota Superior: 4,51 (en metres)	Cota Inferior: 2,51 (en metres)	
Amplada: 1,50 (en metres)		Longitud: 2,10 (en metres)	
Relacions Físiques: És cobert per: 2000 Farceix a: 2065 Se li lliura: 2048			
Fase Cronològica: Època contemporània (XIX-XXI)		Datació: XIX	
Interpretació: FOSSA SÈPTICA FINCA Nº 10, ZONA 2			

Nom Jaciment/Codi: C/ ARC DEL TEATRE, 6-14 I ALTRES. 031/20		U.E.: 2067
Tipus d'U.E.: Estructura negativa/retall	Definició: Rasa de fonamentació	
Cota Superior: 4,10 (en metres)	Cota Inferior: 3,62 (en metres)	
Relacions Físiques: Talla a: 2064-2069-2114-2115-2120-2132-2116-3036-3038-3052-3058-3042-3034-3066-3056-3045-3065-3043-3044-3061-3046		
Fase Cronològica: Època contemporània (XIX-XXI)	Datació: XIX	
Interpretació: NEATIU MUR UE 2068		

Nom Jaciment/Codi: C/ ARC DEL TEATRE, 6-14 I ALTRES. 031/20		U.E.: 2068
Tipus d'U.E.: Estructura positiva	Definició: Mur	
Composició Geològica:		
Composició Orgànica:		
Composició Artificial:		
Color: Blanc	Cota Superior: 4,10 (en metres)	Cota Inferior: 3,62 (en metres)
Amplada: 0,60 (en metres)	Longitud: 6,53 (en metres)	
Relacions Físiques: Se li lliura: 3040		
Fase Cronològica: Època contemporània (XIX-XXI)	Datació: XIX	
Interpretació: MUR SEGLE XIX, SEPERACIÓ ENTRE LA FINCA Nº 10		

Nom Jaciment/Codi: C/ ARC DEL TEATRE, 6-14 I ALTRES. 031/20		U.E.: 2069
Tipus d'U.E.: Estructura positiva	Definició: Paviment	
Composició Geològica:		
Composició Orgànica:		
Composició Artificial:		
Color: Vermell	Cota Superior: 4,44 (en metres)	Cota Inferior: 4,29 (en metres)
Amplada: 0,30 (en metres)	Longitud: 0,30 (en metres)	
Relacions Físiques: És igual a: 3046 Cobreix a: 2114-2116-2117-2146 És cobert per: 2000 És tallat per: 2067 És lliura a: 2064		
Fase Cronològica: Època moderna (XVI-XVIII)	Datació: XVI - XVIII	
Interpretació: PAVIMENT SEGLE XVIII POSTERIOR A TOTA LA RESTA DE PAVIMENTS. FINCA Nº 10		

Nom Jaciment/Codi: C/ ARC DEL TEATRE, 6-14 I ALTRES. 031/20		U.E.: 2070
Tipus d'U.E.: Estructura negativa/retall	Definició: Rasa de fonamentació	
Cota Superior: 4,46 (en metres)	Cota Inferior: 4,01 (en metres)	
Relacions Físiques: És farcit per: 2071		
Fase Cronològica: Època moderna (XVI-XVIII)	Datació: XVI - XVIII	
Interpretació: NEGATIU ENVÀ UE 2071		

Nom Jaciment/Codi: C/ ARC DEL TEATRE, 6-14 I ALTRES. 031/20		U.E.: 2071
Tipus d'U.E.: Estructura positiva	Definició: Envà	
Composició Geològica:		
Composició Orgànica:		
Composició Artificial:		
Color: Vermell	Cota Superior: 4,46 (en metres)	Cota Inferior: 4,01 (en metres)
Amplada: 0,25 (en metres)	Longitud: 3,20 (en metres)	
Relacions Físiques: Cobreix a: 2152-2153 És cobert per: 2018 Farceix a: 2070 Se li lliura: 2015-2042-2072-2125		
Fase Cronològica: Època moderna (XVI-XVIII)	Datació: XIX - XVIII	
Interpretació: ENVÀ FINCA Nº 8. FUNCIONA AMB EL PAVIMENT UE 2015 I EL COBRIA EL PAVIMENT UE 2018		

Nom Jaciment/Codi: C/ ARC DEL TEATRE, 6-14 I ALTRES. 031/20		U.E.: 2072
Tipus d'U.E.: Estrat/nivell	Definició: Anivellament	
Textura: Sorrenca	Consistència: Solta	
Composició Geològica:		
Composició Orgànica:		
Composició Artificial:		
Color: Taronja	Cota Superior: 4,44 (en metres)	Cota Inferior: 4,34 (en metres)
Relacions Físiques: Cobreix a: 2125-2123-2131 És cobert per: 2018 És tallat per: 2013-2019-2023-2021-2039-2209 És lliura a: 2004-2126-2071		
Fase Cronològica: Època moderna (XVI-XVIII)	Datació: XVI - XVIII	
Interpretació: ESTRAT DE L'HABITACIÓ 2 DE LA FINCA Nº 8. ENTRE L'ENVÀ UE 2071 I L'ENVÀ UE 2126		

Nom Jaciment/Codi: C/ ARC DEL TEATRE, 6-14 I ALTRES. 031/20		U.E.: 2073
Tipus d'U.E.: Estructura negativa/retall	Definició: Rasa de fonamentació	
Cota Superior: 3,09 (en metres)	Cota Inferior: 1,76 (en metres)	
Relacions Físiques: Talla a: 2076 És farcit per: 2074		
Fase Cronològica: Època moderna (XVI-XVIII)	Datació: XVI - XVIII	
Interpretació: NEATIU FOSSA UE 2074		

Nom Jaciment/Codi: C/ ARC DEL TEATRE, 6-14 I ALTRES. 031/20		U.E.: 2074
Tipus d'U.E.: Estructura positiva	Definició: Fossa sèptica	
Composició Geològica:		
Composició Orgànica:		
Composició Artificial:		
Color: Beige	Cota Superior: 3,09 (en metres)	Cota Inferior: 1,76 (en metres)
Amplada: 1,95 (en metres)	Longitud: 2,20 (en metres)	
Relacions Físiques: És tallat per: 2079 Farceix a: 2073 És farcit per: 2075 És lliura a: 2010		
Fase Cronològica: Època moderna (XVI-XVIII)	Datació: XIX - XVIII	
Interpretació: FOSSA SÈPTICA FINCA Nº 10, ZONA PATI, TOCANT FAÇANA POSTERIOR		

Nom Jaciment/Codi: C/ ARC DEL TEATRE, 6-14 I ALTRES. 031/20		U.E.: 2075
Tipus d'U.E.: Estrat/nivell	Definició: Farciment	
Textura: Argil·losorrenca	Consistència:	
Composició Geològica:		
Composició Orgànica:		
Composició Artificial:		
Color: Negre	Cota Superior: 3,09 (en metres)	Cota Inferior: 1,76 (en metres)
Relacions Físiques: És cobert per: 2000 Farceix a: 2074		
Fase Cronològica: Època moderna (XVI-XVIII)	Datació: XVI - XVIII	
Interpretació: FARCIMENT FOSSA SÈPTICA UE 2074		

Nom Jaciment/Codi: C/ ARC DEL TEATRE, 6-14 I ALTRES. 031/20			U.E.: 2076
Tipus d'U.E.: Estrat/nivell	Definició: Abandonament		
Textura: Sorrenca	Consistència: Solta		
Composició Geològica:			
Composició Orgànica:			
Composició Artificial:			
Color: Marró clar	Cota Superior: 3,09 (en metres)	Cota Inferior: 2,48 (en metres)	
Relacions Físiques: Cobreix a: 2085 És tallat per: 2073-2079 És lliura a: 2008			
Fase Cronològica: Època moderna (XVI-XVIII)		Datació: XVI - XVIII	
Interpretació: ESTRAT ZONA PATI AL COSTAT DEL MUR DE LA FAÇANA POSTERIOR I DE LA FOSSA SÈPTICA UE 2074			

Nom Jaciment/Codi: C/ ARC DEL TEATRE, 6-14 I ALTRES. 031/20			U.E.: 2077
Tipus d'U.E.: Estructura negativa/retall	Definició: Rasa de fonamentació		
Cota Superior: 4,49 (en metres)	Cota Inferior: 4,44 (en metres)		
Relacions Físiques: Talla a: 2015-2042 És farcit per: 2078			
Fase Cronològica: Època moderna (XVI-XVIII)		Datació: XVI - XVIII	
Interpretació: NEGATIU MUR UR 2078			

Nom Jaciment/Codi: C/ ARC DEL TEATRE, 6-14 I ALTRES. 031/20			U.E.: 2078
Tipus d'U.E.: Estructura positiva	Definició: Mur		
Composició Geològica:			
Composició Orgànica:			
Composició Artificial:			
Color: Marró clar	Cota Superior: 4,49 (en metres)	Cota Inferior: 4,34 (en metres)	
Amplada: 0,60 (en metres)	Longitud: 2,60 (en metres)		
Relacions Físiques: És cobert per: 2018 Farceix a: 2077 És farcit per: 2087			
Fase Cronològica: Època moderna (XVI-XVIII)		Datació: XVI - XVIII	
Interpretació: MUR DE TÀPIA FINCA Nº 8			

Nom Jaciment/Codi: C/ ARC DEL TEATRE, 6-14 I ALTRES. 031/20		U.E.: 2079
Tipus d'U.E.: Estructura negativa/retall	Definició: Rasa de fonamentació	
Cota Superior: 4,00 (en metres)	Cota Inferior: 3,44 (en metres)	
Relacions Físiques: Talla a: 2076-2074-2085 És farcit per: 2080		
Fase Cronològica: Època contemporània (XIX-XXI)	Datació: XX	
Interpretació: NEGATIU MUR UE 2080		

Nom Jaciment/Codi: C/ ARC DEL TEATRE, 6-14 I ALTRES. 031/20		U.E.: 2080
Tipus d'U.E.: Estructura positiva	Definició: Mur	
Composició Geològica:		
Composició Orgànica:		
Composició Artificial:		
Color: Gris fosc	Cota Superior: 4,00 (en metres)	Cota Inferior: 3,44 (en metres)
Amplada: 0,50 (en metres)	Longitud: 3,30 (en metres)	
Relacions Físiques: Cobreix a: 2000 Farceix a: 2079		
Fase Cronològica: Època contemporània (XIX-XXI)	Datació: XX	
Interpretació: MUR DEL SEGLE XX, EL TROBEM A LA FINCA Nº 10, A LA ZONA DEL PATI.		

Nom Jaciment/Codi: C/ ARC DEL TEATRE, 6-14 I ALTRES. 031/20		U.E.: 2081
Tipus d'U.E.: Estructura negativa/retall	Definició: Rasa de fonamentació	
Cota Superior: 4,00 (en metres)	Cota Inferior: 3,44 (en metres)	
Relacions Físiques: És farcit per: 2082		
Fase Cronològica: Època contemporània (XIX-XXI)	Datació: XX	
Interpretació: NEGATIU MUR UE 2082		

Nom Jaciment/Codi: C/ ARC DEL TEATRE, 6-14 I ALTRES. 031/20			U.E.: 2082
Tipus d'U.E.: Estructura positiva		Definició: Mur	
Composició Geològica:			
Composició Orgànica:			
Composició Artificial:			
Color: Gris fosc	Cota Superior: 4,00 (en metres)	Cota Inferior: 3,44 (en metres)	
Amplada: 0,50 (en metres)		Longitud: 3,30 (en metres)	
Relacions Físiques: És cobert per: 2000 Farceix a: 2081			
Fase Cronològica: Època contemporània (XIX-XXI)		Datació: XX	
Interpretació: MUR DEL SEGLE XX, DE LA FINCA Nº 10. ZONA DEL PATI			

Nom Jaciment/Codi: C/ ARC DEL TEATRE, 6-14 I ALTRES. 031/20			U.E.: 2083
Tipus d'U.E.: Estructura negativa/retall		Definició: Rasa de fonamentació	
Cota Superior: 4,02 (en metres)		Cota Inferior: 3,45 (en metres)	
Relacions Físiques: És farcit per: 2084			
Fase Cronològica: Època contemporània (XIX-XXI)		Datació: XX	
Interpretació: NEGATIU PILASTRA UE 2084			

Nom Jaciment/Codi: C/ ARC DEL TEATRE, 6-14 I ALTRES. 031/20			U.E.: 2084
Tipus d'U.E.: Estructura positiva		Definició: Pilar	
Composició Geològica:			
Composició Orgànica:			
Composició Artificial:			
Color: Blanc	Cota Superior: 4,02 (en metres)	Cota Inferior: 3,45 (en metres)	
Amplada: 0,50 (en metres)		Longitud: 1,00 (en metres)	
Relacions Físiques: És cobert per: 2000 Farceix a: 2083			
Fase Cronològica: Època contemporània (XIX-XXI)		Datació: XX	
Interpretació: PILASTRA SEGLE XX. FINCA Nº 10 ZONA PATI			

Nom Jaciment/Codi: C/ ARC DEL TEATRE, 6-14 I ALTRES. 031/20			U.E.: 2085
Tipus d'U.E.: Estrat/nivell	Definició: Abandonament		
Textura: Argilosa	Consistència: Compacta		
Composició Geològica:			
Composició Orgànica:			
Composició Artificial:			
Color: Marró fosc	Cota Superior: 3,74 (en metres)	Cota Inferior: 3,44 (en metres)	
Relacions Físiques: Cobreix a: 1066-2098 És cobert per: 2076 És tallat per: 2007-2079			
Fase Cronològica: Època moderna (XVI-XVIII)		Datació: XVI - XVIII	
Interpretació: ETSTRAT FINCA Nº 10 ZONA PATI			

Nom Jaciment/Codi: C/ ARC DEL TEATRE, 6-14 I ALTRES. 031/20			U.E.: 2087
Tipus d'U.E.: Estrat/nivell	Definició: Farciment		
Textura: Sorrenca	Consistència: Solta		
Composició Geològica:			
Composició Orgànica:			
Composició Artificial:			
Color: Marró clar	Cota Superior: 4,49 (en metres)	Cota Inferior: 4,34 (en metres)	
Relacions Físiques: És cobert per: 2018 Farceix a: 2078			
Fase Cronològica: Època moderna (XVI-XVIII)		Datació: XVI - XVIII	
Interpretació: FARCIMENT MUR DE TÀPIA FINCA Nº 8			

Nom Jaciment/Codi: C/ ARC DEL TEATRE, 6-14 I ALTRES. 031/20			U.E.: 2088
Tipus d'U.E.: Estructura negativa/retall	Definició: Rasa de fonamentació		
Cota Superior: 4,37 (en metres)	Cota Inferior: 3,44 (en metres)		
Relacions Físiques: Talla a: 2002 És farcit per: 2089			
Fase Cronològica: Època moderna (XVI-XVIII)		Datació: XVIII-XIX	
Interpretació: NEGATIU PILASTRA UE 2089			

Nom Jaciment/Codi: C/ ARC DEL TEATRE, 6-14 I ALTRES. 031/20			U.E.: 2089
Tipus d'U.E.: Estructura positiva		Definició: Pilar	
Composició Geològica:			
Composició Orgànica:			
Composició Artificial:			
Color: Beige	Cota Superior: 4,37 (en metres)	Cota Inferior: 3,44 (en metres)	
Amplada: 0,60 (en metres)	Longitud: 0,60 (en metres)		
Relacions Físiques: És cobert per: 2000 Farceix a: 2088			
Fase Cronològica: Època moderna (XVI-XVIII)		Datació: XVIII-XIX	
Interpretació: PILASTRA SEGLE XVIII. LOCALITZADA A LA FINCA Nº 8, A LA ZONA DEL PATI			

Nom Jaciment/Codi: C/ ARC DEL TEATRE, 6-14 I ALTRES. 031/20			U.E.: 2090
Tipus d'U.E.: Estructura negativa/retall		Definició: Rasa de fonamentació	
Cota Superior: 4,36 (en metres)	Cota Inferior: 4,26 (en metres)		
Relacions Físiques: És farcit per: 2091			
Fase Cronològica: Època moderna (XVI-XVIII)		Datació: XVI - XVIII	
Interpretació: NEGATIU CLAVAGUERA UE 2091			

Nom Jaciment/Codi: C/ ARC DEL TEATRE, 6-14 I ALTRES. 031/20			U.E.: 2091
Tipus d'U.E.: Estructura positiva		Definició: Claveguera	
Composició Geològica:			
Composició Orgànica:			
Composició Artificial:			
Color: Gris	Cota Superior: 4,36 (en metres)	Cota Inferior: 4,26 (en metres)	
Amplada: 0,40 (en metres)	Longitud: 3,00 (en metres)		
Relacions Físiques: Cobreix a: 2129-2126 És cobert per: 2036 És tallat per: 2031 Farceix a: 2090			
Fase Cronològica: Època moderna (XVI-XVIII)		Datació: XVI - XVIII	
Interpretació: CLAVEGUERA ZONA CEL OBERT, FINCA Nº 8			

Nom Jaciment/Codi: C/ ARC DEL TEATRE, 6-14 I ALTRES. 031/20		U.E.: 2092
Tipus d'U.E.: Estructura negativa/retall	Definició: Rasa de fonamentació	
Cota Superior: 4,30 (en metres)	Cota Inferior: 4,19 (en metres)	
Relacions Físiques: És farcit per: 2093		
Fase Cronològica: Època moderna (XVI-XVIII)	Datació: XVI - XVIII	
Interpretació: POSSIBLE ENCAIX		

Nom Jaciment/Codi: C/ ARC DEL TEATRE, 6-14 I ALTRES. 031/20		U.E.: 2093
Tipus d'U.E.: Estructura positiva	Definició: Altres	
Composició Geològica:		
Composició Orgànica:		
Composició Artificial:		
Color: Beige	Cota Superior: 4,30 (en metres)	Cota Inferior: 4,19 (en metres)
Amplada: 0,35 (en metres)	Longitud: 0,35 (en metres)	
Relacions Físiques: És cobert per: 2042 Farceix a: 2092		
Fase Cronològica: Època moderna (XVI-XVIII)	Datació: XVI - XVIII	
Interpretació: SEMBLA UN ENCAIX. FINCA Nº 10 ZONA 1. QUEDAVA COBERT PER AL CLAVEGUERA UE 2036		

Nom Jaciment/Codi: C/ ARC DEL TEATRE, 6-14 I ALTRES. 031/20		U.E.: 2094
Tipus d'U.E.: Estructura negativa/retall	Definició: Retall indeterminat	
Cota Superior: 4,31 (en metres)	Cota Inferior: 4,05 (en metres)	
Relacions Físiques: Talla a: 2015 És farcit per: 2095		
Fase Cronològica: Època moderna (XVI-XVIII)	Datació: XVI - XVIII	
Interpretació: ENCAIXOS QUE TALLEN EL PAVIMENT UE 2015. FINCA 8		

Nom Jaciment/Codi: C/ ARC DEL TEATRE, 6-14 I ALTRES. 031/20			U.E.: 2095
Tipus d'U.E.: Estrat/nivell	Definició: Farciment		
Textura: Argil-losorrenca	Consistència: Solta		
Composició Geològica:			
Composició Orgànica:			
Composició Artificial:			
Color: Marró fosc	Cota Superior: 4,31 (en metres)	Cota Inferior: 4,05 (en metres)	
Relacions Físiques: És cobert per: 2042 Farceix a: 2094			
Fase Cronològica: Època moderna (XVI-XVIII)		Datació: XVI - XVIII	
Interpretació: FARCIMENT RETALL UE 2094			

Nom Jaciment/Codi: C/ ARC DEL TEATRE, 6-14 I ALTRES. 031/20			U.E.: 2097
Tipus d'U.E.: Estructura negativa/retall	Definició: Rasa de fonamentació		
Cota Superior: 3,96 (en metres)	Cota Inferior: 3,88 (en metres)		
Relacions Físiques: És farcit per: 2098			
Fase Cronològica: Època moderna (XVI-XVIII)		Datació: XVI-XVII	
Interpretació: NEGATIU MUR UE 2098			

Nom Jaciment/Codi: C/ ARC DEL TEATRE, 6-14 I ALTRES. 031/20			U.E.: 2098
Tipus d'U.E.: Estructura positiva	Definició: Mur		
Composició Geològica:			
Composició Orgànica:			
Composició Artificial:			
Color: Taronja	Cota Superior: 3,96 (en metres)	Cota Inferior: 3,88 (en metres)	
Amplada: 0,60 (en metres)	Longitud: 2,00 (en metres)		
Relacions Físiques: És cobert per: 2085 És tallat per: 2013 Farceix a: 2097			
Fase Cronològica: Època moderna (XVI-XVIII)		Datació: XVI - XVIII	
Interpretació: MUR FINCA Nº 10, ZONA PATI. AL COSTAT DE LA FOSSA SÈPTICA UE 2074. NOMÉS QUEDA UNA FILERA			

Nom Jaciment/Codi: C/ ARC DEL TEATRE, 6-14 I ALTRES. 031/20		U.E.: 2099
Tipus d'U.E.: Estructura negativa/retall	Definició: Rasa de fonamentació	
Cota Superior: 4,46 (en metres)	Cota Inferior: 4,02 (en metres)	
Relacions Físiques: Talla a: 2042 És farcit per: 2100		
Fase Cronològica: Època moderna (XVI-XVIII)	Datació: XVI - XVIII	
Interpretació: NEGATIU ENVÀ UE 2100		

Nom Jaciment/Codi: C/ ARC DEL TEATRE, 6-14 I ALTRES. 031/20		U.E.: 2100
Tipus d'U.E.: Estructura positiva	Definició: Envà	
Composició Geològica: Composició Orgànica: Composició Artificial:		
Color: Vermell	Cota Superior: 4,46 (en metres)	Cota Inferior: 4,02 (en metres)
Amplada: 0,20 (en metres)	Longitud: 1,45 (en metres)	
Relacions Físiques: És cobert per: 2042 Farceix a: 2099 Se li lliura: 2129		
Fase Cronològica: Època moderna (XVI-XVIII)	Datació: XVI - XVIII	
Interpretació: ENVÀ FINCA Nº 8		

Nom Jaciment/Codi: C/ ARC DEL TEATRE, 6-14 I ALTRES. 031/20		U.E.: 2101
Tipus d'U.E.: Estructura negativa/retall	Definició: Retall indeterminat	
Cota Superior: 4,32 (en metres)	Cota Inferior: 4,11 (en metres)	
Relacions Físiques: Talla a: 2015-2154 És farcit per: 2102		
Fase Cronològica: Època moderna (XVI-XVIII)	Datació: XVI - XVIII	
Interpretació: ENCAIXOS QUE TALLEN EL PAVIMENT UE 2015. FINCA 8		

Nom Jaciment/Codi: C/ ARC DEL TEATRE, 6-14 I ALTRES. 031/20			U.E.: 2102
Tipus d'U.E.: Estrat/nivell	Definició: Farciment		
Textura: Sorrenca	Consistència: Solta		
Composició Geològica:			
Composició Orgànica:			
Composició Artificial:			
Color: Marró fosc	Cota Superior: 4,32 (en metres)	Cota Inferior: 4,11 (en metres)	
Relacions Físiques: És cobert per: 2042 Farceix a: 2101			
Fase Cronològica: Època moderna (XVI-XVIII)		Datació: XVI - XVIII	
Interpretació: FARCIMENT RETALL UE 2101			

Nom Jaciment/Codi: C/ ARC DEL TEATRE, 6-14 I ALTRES. 031/20			U.E.: 2103
Tipus d'U.E.: Estructura negativa/retall	Definició: Retall indeterminat		
Cota Superior: 4,34 (en metres)	Cota Inferior: 4,11 (en metres)		
Relacions Físiques: Talla a: 2015-2154-2158 És farcit per: 2104			
Fase Cronològica: Època moderna (XVI-XVIII)		Datació: XVI - XVIII	
Interpretació: ENCAIXOS QUE TALLEN EL PAVIMENT UE 2015. FINCA Nº8			

Nom Jaciment/Codi: C/ ARC DEL TEATRE, 6-14 I ALTRES. 031/20			U.E.: 2104
Tipus d'U.E.: Estrat/nivell	Definició: Farciment		
Textura: Sorrenca	Consistència: Solta		
Composició Geològica:			
Composició Orgànica:			
Composició Artificial:			
Color: Marró fosc	Cota Superior: 4,34 (en metres)	Cota Inferior: 4,11 (en metres)	
Relacions Físiques: És cobert per: 2042 Farceix a: 2103			
Fase Cronològica: Època moderna (XVI-XVIII)		Datació: XVI - XVIII	
Interpretació: FARCIMENT DEL RETALL UE 2103			

Nom Jaciment/Codi: C/ ARC DEL TEATRE, 6-14 I ALTRES. 031/20		U.E.: 2105
Tipus d'U.E.: Estructura negativa/retall	Definició: Retall indeterminat	
Cota Superior: 4,31 (en metres)	Cota Inferior: 4,07 (en metres)	
Relacions Físiques: Talla a: 2015-2154 És farcit per: 2106		
Fase Cronològica: Època moderna (XVI-XVIII)	Datació: XVI - XVIII	
Interpretació: ENCAIXOS QUE TALLEN EL PAVIMENT UE 2015. FINCA 8		

Nom Jaciment/Codi: C/ ARC DEL TEATRE, 6-14 I ALTRES. 031/20		U.E.: 2106
Tipus d'U.E.: Estrat/nivell	Definició: Farciment	
Textura: Sorrenca	Consistència: Solta	
Composició Geològica: Composició Orgànica: Composició Artificial:		
Color: Marró fosc	Cota Superior: 4,31 (en metres)	Cota Inferior: 4,07 (en metres)
Relacions Físiques: És cobert per: 2042 Farceix a: 2105		
Fase Cronològica: Època moderna (XVI-XVIII)	Datació: XVI - XVIII	
Interpretació: FARCIMENT RETALL UE 2105		

Nom Jaciment/Codi: C/ ARC DEL TEATRE, 6-14 I ALTRES. 031/20		U.E.: 2107
Tipus d'U.E.: Estructura negativa/retall	Definició: Retall indeterminat	
Cota Superior: 4,30 (en metres)	Cota Inferior: 4,02 (en metres)	
Relacions Físiques: Talla a: 2015-2154 És farcit per: 2108		
Fase Cronològica: Època moderna (XVI-XVIII)	Datació: XVI - XVIII	
Interpretació: ENCAIXOS QUE TALLEN EL PAVIMENT UE 2015. FINCA 8		

Nom Jaciment/Codi: C/ ARC DEL TEATRE, 6-14 I ALTRES. 031/20			U.E.: 2108
Tipus d'U.E.: Estrat/nivell	Definició: Farciment		
Textura: Sorrenca	Consistència: Solta		
Composició Geològica:			
Composició Orgànica:			
Composició Artificial:			
Color: Marró fosc	Cota Superior: 4,20 (en metres)	Cota Inferior: 4,02 (en metres)	
Relacions Físiques: És cobert per: 2042 Farceix a: 2107			
Fase Cronològica: Època moderna (XVI-XVIII)		Datació: XVI - XVIII	
Interpretació: FARCIMENT DEL RETALL UE 2107			

Nom Jaciment/Codi: C/ ARC DEL TEATRE, 6-14 I ALTRES. 031/20			U.E.: 2109
Tipus d'U.E.: Estrat/nivell	Definició: Abandonament		
Textura: Sorrenca	Consistència: Solta		
Composició Geològica:			
Composició Orgànica:			
Composició Artificial:			
Color: Marró clar	Cota Superior: 4,22 (en metres)	Cota Inferior: 3,72 (en metres)	
Relacions Físiques: Cobreix a: 1066 És cobert per: 2000			
Fase Cronològica: Època moderna (XVI-XVIII)		Datació: XVI - XVIII	
Interpretació: ESTRAT A LA CATA FETA AL PATI DE LA FINCA 8 (TOCANT EL MUR UE 1033)			

Nom Jaciment/Codi: C/ ARC DEL TEATRE, 6-14 I ALTRES. 031/20			U.E.: 2110
Tipus d'U.E.: Estructura positiva		Definició: Mur	
Composició Geològica:			
Composició Orgànica:			
Composició Artificial:			
Color:	Cota Superior: 4,45 (en metres)	Cota Inferior: 4,33 (en metres)	
Amplada: 0,50 (en metres)	Longitud: 1,40 (en metres)		
Relacions Físiques: Cobreix a: 2060 És cobert per: 2000 Farceix a: 2112			
Fase Cronològica: Època moderna (XVI-XVIII)		Datació: XVI - XVIII	
Interpretació: MURET DE TAPÀ QUE TROBEM SOBRE LA CUBETA UE 2060 DE LA FINCA Nº 10			

Nom Jaciment/Codi: C/ ARC DEL TEATRE, 6-14 I ALTRES. 031/20			U.E.: 2111
Tipus d'U.E.: Estructura positiva		Definició: Altres	
Composició Geològica:			
Composició Orgànica:			
Composició Artificial:			
Color: Gris clar	Cota Superior: 4,40 (en metres)	Cota Inferior: 4,11 (en metres)	
Amplada: 0,30 (en metres)	Longitud: 0,42 (en metres)		
Relacions Físiques: Cobreix a: 2060 És cobert per: 2000 És lliura a: 2010			
Fase Cronològica: Època moderna (XVI-XVIII)		Datació: XVI - XVIII	
Interpretació: ALEGIT DE MORTER SOBRE LA CUBETA UE 2060			

Nom Jaciment/Codi: C/ ARC DEL TEATRE, 6-14 I ALTRES. 031/20			U.E.: 2112
Tipus d'U.E.: Estructura negativa/retall		Definició: Rasa de fonamentació	
Cota Superior: 4,45 (en metres)	Cota Inferior: 4,33 (en metres)		
Relacions Físiques: És farcit per: 2110			
Fase Cronològica: Època moderna (XVI-XVIII)		Datació: XVI - XVIII	
Interpretació: NEGATIU DEL MUR DE TÀPIA UE 2110			

Nom Jaciment/Codi: C/ ARC DEL TEATRE, 6-14 I ALTRES. 031/20			U.E.: 2114
Tipus d'U.E.: Estrat/nivell	Definició: Anivellament		
Textura: Sorrenca	Consistència: Solta		
Composició Geològica:			
Composició Orgànica:			
Composició Artificial:			
Color: Taronja	Cota Superior: 4,29 (en metres)	Cota Inferior: 4,25 (en metres)	
Relacions Físiques: Cobreix a: 2115 És cobert per: 2069 És tallat per: 2067 És lliura a: 2064-2117			
Fase Cronològica: Època moderna (XVI-XVIII)		Datació: XVI - XVIII	
Interpretació: ESTRAT FINCA 10, ZONA 2. ENS APAREIX PER SOTA EL PAVIMENT UE 2069.			

Nom Jaciment/Codi: C/ ARC DEL TEATRE, 6-14 I ALTRES. 031/20			U.E.: 2115
Tipus d'U.E.: Estrat/nivell	Definició: Abandonament		
Textura: Sorrenca	Consistència: Solta		
Composició Geològica:			
Composició Orgànica:			
Composició Artificial:			
Color: Marró fosc	Cota Superior: 4,25 (en metres)	Cota Inferior: 4,19 (en metres)	
Relacions Físiques: Cobreix a: 2120 És cobert per: 2114 És tallat per: 2067 És lliura a: 2064-2117			
Fase Cronològica: Època moderna (XVI-XVIII)		Datació: XVI - XVIII	
Interpretació: ESTRAT ZONA 2, FINCA 10.			

Nom Jaciment/Codi: C/ ARC DEL TEATRE, 6-14 I ALTRES. 031/20			U.E.: 2116
Tipus d'U.E.: Estructura positiva	Definició: Paviment		
Composició Geològica:			
Composició Orgànica:			
Composició Artificial:			
Color: Vermell	Cota Superior: 4,34 (en metres)	Cota Inferior: 4,27 (en metres)	
Amplada: 0,25 (en metres)	Longitud: 0,25 (en metres)		
Relacions Físiques: És igual a: 2018 Cobreix a: 2142 És cobert per: 2069 És tallat per: 2067-2180 És lliura a: 2144-2146			
Fase Cronològica: Època moderna (XVI-XVIII)		Datació: XVI - XVIII	
Interpretació: PAVIMENT FINCA Nº 10, PER SOTA DEL PAVIMENT UE 2069. ES EL PAVIMENT UE 2018			

Nom Jaciment/Codi: C/ ARC DEL TEATRE, 6-14 I ALTRES. 031/20			U.E.: 2117
Tipus d'U.E.: Estructura positiva	Definició: Mur		
Composició Geològica:			
Composició Orgànica:			
Composició Artificial:			
Color: Vermell	Cota Superior: 4,29 (en metres)	Cota Inferior: 3,62 (en metres)	
Amplada: 0,30 (en metres)	Longitud: 3,00 (en metres)		
Relacions Físiques: És cobert per: 2069 És lliura a: 2064 Se li lliura: 2114-2115-2120-2132 És solidària amb: 2183-2185			
Fase Cronològica: Època moderna (XVI-XVIII)		Datació: XVI - XVIII	
Interpretació: MUR FINCA Nº 10, ZONA 2. COBERT DE RAJOLES			

Nom Jaciment/Codi: C/ ARC DEL TEATRE, 6-14 I ALTRES. 031/20			U.E.: 2118
Tipus d'U.E.: Estructura negativa/retall	Definició: Rasa de fonamentació		
Cota Superior: 4,29 (en metres)	Cota Inferior: 0,00 (en metres)		
Relacions Físiques: Talla a: 3056-3061			
Fase Cronològica: Època moderna (XVI-XVIII)		Datació: XVI - XVIII	
Interpretació: NEGATIU MUR UE 2117			

Nom Jaciment/Codi: C/ ARC DEL TEATRE, 6-14 I ALTRES. 031/20			U.E.: 2120
Tipus d'U.E.: Estrat/nivell	Definició: Abandonament		
Textura: Sorrenca	Consistència: Solta		
Composició Geològica:			
Composició Orgànica:			
Composició Artificial:			
Color: Marró clar	Cota Superior: 4,19 (en metres)	Cota Inferior: 4,05 (en metres)	
Relacions Físiques: Cobreix a: 2132 És cobert per: 2115 És tallat per: 2067 És lliura a: 2064-2117			
Fase Cronològica: Època moderna (XVI-XVIII)		Datació: XVI - XVIII	
Interpretació: ESTRAT FINCA Nº 10, ZONA 2.			

Nom Jaciment/Codi: C/ ARC DEL TEATRE, 6-14 I ALTRES. 031/20			U.E.: 2121
Tipus d'U.E.: Estructura negativa/retall	Definició: Rasa de fonamentació		
Cota Superior: 4,47 (en metres)	Cota Inferior: 4,01 (en metres)		
Relacions Físiques: Talla a: 2137 És farcit per: 2126			
Fase Cronològica: Època moderna (XVI-XVIII)		Datació:	
Interpretació: NEGATIU ENVÀ UE 2126			

Nom Jaciment/Codi: C/ ARC DEL TEATRE, 6-14 I ALTRES. 031/20			U.E.: 2122
Tipus d'U.E.: Estructura negativa/retall	Definició: Rasa de fonamentació		
Cota Superior: 4,40 (en metres)	Cota Inferior: 3,90 (en metres)		
Relacions Físiques: Talla a: 2125-2154-2159 És farcit per: 2123			
Fase Cronològica: Època moderna (XVI-XVIII)		Datació: XVI - XVIII	
Interpretació: NEGATIU ESTRUCTURA UE 2123			

Nom Jaciment/Codi: C/ ARC DEL TEATRE, 6-14 I ALTRES. 031/20			U.E.: 2123
Tipus d'U.E.: Estructura positiva		Definició: Estructura de combustió	
Composició Geològica:			
Composició Orgànica:			
Composició Artificial:			
Color: Taronja	Cota Superior: 4,40 (en metres)	Cota Inferior: 3,90 (en metres)	
Amplada: 1,30 (en metres)	Longitud: 1,30 (en metres)		
Relacions Físiques: És cobert per: 2072 Farceix a: 2122			
Fase Cronològica: Època moderna (XVI-XVIII)		Datació: XVI - XVIII	
Interpretació: ESTRUCTURA INDUSTRIAL, POSSIBLE FARGA. FINCA Nº 8, ZONA 1			

Nom Jaciment/Codi: C/ ARC DEL TEATRE, 6-14 I ALTRES. 031/20			U.E.: 2124
Tipus d'U.E.: Estructura positiva		Definició: Paviment	
Composició Geològica:			
Composició Orgànica:			
Composició Artificial:			
Color: Vermell	Cota Superior: 4,35 (en metres)	Cota Inferior: 4,27 (en metres)	
Amplada: 0,30 (en metres)	Longitud: 0,30 (en metres)		
Relacions Físiques: És igual a: 2015 Cobreix a: 2147-2164-2170 És cobert per: 2041 És lliura a: 2004			
Fase Cronològica: Època moderna (XVI-XVIII)		Datació: XVI - XVIII	
Interpretació: PAVIEMENT IGUAL A 2015 PERÒ LOCALITZAT A LA BANDA EST DEL MUR 2004.			

Nom Jaciment/Codi: C/ ARC DEL TEATRE, 6-14 I ALTRES. 031/20			U.E.: 2125
Tipus d'U.E.: Estructura positiva	Definició: Paviment		
Composició Geològica:			
Composició Orgànica:			
Composició Artificial:			
Color: Vermell	Cota Superior: 4,36 (en metres)	Cota Inferior: 4,28 (en metres)	
Amplada: 0,15 (en metres)	Longitud: 0,20 (en metres)		
Relacions Físiques: Cobreix a: 2155-2156 És cobert per: 2072 És tallat per: 2013-2023-2021-2039-2122-2130-2209 És lliura a: 2126-2071			
Fase Cronològica: Època moderna (XVI-XVIII)		Datació: XVI - XVIII	
Interpretació: PAVIMENT IGUAL A 2015, LOCALITZAT ENTRE L'ENVÀ UE 2171 I L'ENVÀ UE 2126			

Nom Jaciment/Codi: C/ ARC DEL TEATRE, 6-14 I ALTRES. 031/20			U.E.: 2126
Tipus d'U.E.: Estructura positiva	Definició: Envà		
Composició Geològica:			
Composició Orgànica:			
Composició Artificial:			
Color: Vermell	Cota Superior: 4,47 (en metres)	Cota Inferior: 4,01 (en metres)	
Amplada: 0,54 (en metres)	Longitud: 1,90 (en metres)		
Relacions Físiques: Cobreix a: 2166-2161 És cobert per: 2091 És tallat per: 2013-2019 Farceix a: 2121 Se li lliura: 2129-2072-2125			
Fase Cronològica: Època moderna (XVI-XVIII)		Datació: XVI - XVIII	
Interpretació: ENVÀ ZONA CEL OBERT. FUNCIONA AMB EL PAVIMENT UE 2125 I EL PAVIMENT UE 2129			

Nom Jaciment/Codi: C/ ARC DEL TEATRE, 6-14 I ALTRES. 031/20			U.E.: 2127
Tipus d'U.E.: Estructura negativa/retall	Definició: Rasa de fonamentació		
Cota Superior: 4,38 (en metres)	Cota Inferior: 4,14 (en metres)		
Relacions Físiques:			
Fase Cronològica: Època moderna (XVI-XVIII)		Datació: XVI - XVIII	
Interpretació: NEGATIU ENVÀ UE 2126			

Nom Jaciment/Codi: C/ ARC DEL TEATRE, 6-14 I ALTRES. 031/20			U.E.: 2128
Tipus d'U.E.: Estructura positiva		Definició: Mur	
Composició Geològica:			
Composició Orgànica:			
Composició Artificial:			
Color: Vermell	Cota Superior: 4,43 (en metres)	Cota Inferior: 4,36 (en metres)	
Amplada: 0,10 (en metres)		Longitud: 1,30 (en metres)	
Relacions Físiques: És tallat per: 2013			
Fase Cronològica: Època moderna (XVI-XVIII)		Datació: XVI - XVIII	
Interpretació: MURET TALLAT PER EL MUR UE 2014. MOLT MAL ESTAT. ZONA 1			

Nom Jaciment/Codi: C/ ARC DEL TEATRE, 6-14 I ALTRES. 031/20			U.E.: 2129
Tipus d'U.E.: Estructura positiva		Definició: Paviment	
Composició Geològica:			
Composició Orgànica:			
Composició Artificial:			
Color: Vermell	Cota Superior: 4,26 (en metres)	Cota Inferior: 4,14 (en metres)	
Amplada: 0,15 (en metres)		Longitud: 0,30 (en metres)	
Relacions Físiques: Cobreix a: 2166-2161-2162 És cobert per: 2030-2091 És tallat per: 2039-2031-2143-2145 És lliura a: 2126-2100-3010			
Fase Cronològica: Època moderna (XVI-XVIII)		Datació: XVI - XVIII	
Interpretació: PAVIMENT IGUAL A 2015 PERÒ LOCALITZAT ENTRE L'ENVÀ UE 2100 I L'ENVÀ UE 2126			

Nom Jaciment/Codi: C/ ARC DEL TEATRE, 6-14 I ALTRES. 031/20			U.E.: 2130
Tipus d'U.E.: Estructura negativa/retall		Definició: Retall indeterminat	
Cota Superior: 4,36 (en metres)		Cota Inferior: 4,28 (en metres)	
Relacions Físiques: Talla a: 2125 És farcit per: 2131			
Fase Cronològica: Època moderna (XVI-XVIII)		Datació: XVI - XVIII	
Interpretació: RETALL INDETERMINAT FINCA Nº 8, PER SOBRE L'ESTRUCTURA DE LA CUBETA			

Nom Jaciment/Codi: C/ ARC DEL TEATRE, 6-14 I ALTRES. 031/20			U.E.: 2131
Tipus d'U.E.: Estrat/nivell	Definició: Farciment		
Textura: Argil-losorrenca	Consistència: Solta		
Composició Geològica:			
Composició Orgànica:			
Composició Artificial:			
Color: Taronja	Cota Superior: 4,36 (en metres)	Cota Inferior: 4,28 (en metres)	
Relacions Físiques: És cobert per: 2072 Farceix a: 2130			
Fase Cronològica: Època moderna (XVI-XVIII)		Datació: XVI - XVIII	
Interpretació: FARCIMENT RETALL UE 2131			

Nom Jaciment/Codi: C/ ARC DEL TEATRE, 6-14 I ALTRES. 031/20			U.E.: 2132
Tipus d'U.E.: Estructura positiva	Definició: Paviment		
Composició Geològica:			
Composició Orgànica:			
Composició Artificial:			
Color: Marró clar	Cota Superior: 4,05 (en metres)	Cota Inferior: 3,57 (en metres)	
Amplada: 0,15 (en metres)	Longitud: 0,30 (en metres)		
Relacions Físiques: És igual a: 3058 Cobreix a: 3056-2194 És cobert per: 2120 És tallat per: 2067 És lliura a: 2064-2117-2183-2185			
Fase Cronològica: Època moderna (XVI-XVIII)		Datació: XVI - XVIII	
Interpretació: PAVIMENT FINCA Nº 10, EL TROBEM TALLAT PER EL MUR DEL SEGLE XIX UE 2068. ÉS EL MATEIX QUE LA UE 3058			

Nom Jaciment/Codi: C/ ARC DEL TEATRE, 6-14 I ALTRES. 031/20			U.E.: 2134
Tipus d'U.E.: Estructura negativa/retall	Definició: Rasa de fonamentació		
Cota Superior: 4,25 (en metres)	Cota Inferior: 4,15 (en metres)		
Relacions Físiques: Talla a: 2060 És farcit per: 2135			
Fase Cronològica: Època moderna (XVI-XVIII)		Datació: XVI - XVIII	
Interpretació: NEGATIU DESGUAS UE 2035			

Nom Jaciment/Codi: C/ ARC DEL TEATRE, 6-14 I ALTRES. 031/20			U.E.: 2135
Tipus d'U.E.: Estructura positiva	Definició: Canalització		
Composició Geològica:			
Composició Orgànica:			
Composició Artificial:			
Color:	Cota Superior: 4,25 (en metres)	Cota Inferior: 4,15 (en metres)	
Amplada: 0,40 (en metres)	Longitud: 3,50 (en metres)		
Relacions Físiques:			
És cobert per: 2018			
Farceix a: 2134			
És farcit per: 2136			
És lliura a: 2044-2060			
És solidària amb: 2141			
Fase Cronològica: Època moderna (XVI-XVIII)		Datació: XVI - XVIII	
Interpretació: DESGUAS QUE FUNCIONA AMB LES CUBETES UE 2044 I UE 2060			

Nom Jaciment/Codi: C/ ARC DEL TEATRE, 6-14 I ALTRES. 031/20			U.E.: 2136
Tipus d'U.E.: Estructura positiva	Definició: Canalització		
Composició Geològica:			
Composició Orgànica:			
Composició Artificial:			
Color: Vermell	Cota Superior: 4,25 (en metres)	Cota Inferior: 4,20 (en metres)	
Amplada: 0,50 (en metres)	Longitud: 1,00 (en metres)		
Relacions Físiques:			
Farceix a: 2135			
És lliura a: 2044			
És solidària amb: 2141			
Fase Cronològica: Època moderna (XVI-XVIII)		Datació: XVI - XVIII	
Interpretació: CANONADA QUE TROBEM AL DESGUAS UE 2135 QUE FUNCIONA AMB LES CUBETES			

Nom Jaciment/Codi: C/ ARC DEL TEATRE, 6-14 I ALTRES. 031/20			U.E.: 2137
Tipus d'U.E.: Estrat/nivell	Definició: Anivellament		
Textura: Sorrenca	Consistència: Solta		
Composició Geològica:			
Composició Orgànica:			
Composició Artificial:			
Color: Marró fosc	Cota Superior: 4,26 (en metres)	Cota Inferior: 4,14 (en metres)	
Relacions Físiques: Cobreix a: 2162 És cobert per: 2030 És tallat per: 2039-2031-2121			
Fase Cronològica: Època moderna (XVI-XVIII)		Datació: XVI - XVIII	
Interpretació: ESTRAT ZONA CEL OBERT			

Nom Jaciment/Codi: C/ ARC DEL TEATRE, 6-14 I ALTRES. 031/20			U.E.: 2138
Tipus d'U.E.: Estructura negativa/retall	Definició: Rasa de fonamentació		
Cota Superior: 4,48 (en metres)	Cota Inferior: 3,62 (en metres)		
Relacions Físiques: És farcit per: 2139			
Fase Cronològica: Època moderna (XVI-XVIII)		Datació: XVI - XVIII	
Interpretació: NEGATIU MUR UE 2139			

Nom Jaciment/Codi: C/ ARC DEL TEATRE, 6-14 I ALTRES. 031/20			U.E.: 2139
Tipus d'U.E.: Estructura positiva	Definició: Mur		
Composició Geològica:			
Composició Orgànica:			
Composició Artificial:			
Color:	Cota Superior: 4,48 (en metres)	Cota Inferior: 3,62 (en metres)	
Amplada: 0,40 (en metres)	Longitud: 2,40 (en metres)		
Relacions Físiques: És cobert per: 2000 Farceix a: 2138 Se li lliura: 2044			
Fase Cronològica: Època moderna (XVI-XVIII)		Datació: XVI - XVIII	
Interpretació: MUR QUE SEPARA AL CUBETA UE 2044 I LA FOSSA SÈPTICA UE 2068			

Nom Jaciment/Codi: C/ ARC DEL TEATRE, 6-14 I ALTRES. 031/20		U.E.: 2140
Tipus d'U.E.: Estructura negativa/retall	Definició: Rasa de fonamentació	
Cota Superior: 4,47 (en metres)	Cota Inferior: 4,27 (en metres)	
Relacions Físiques: És farcit per: 2141		
Fase Cronològica: Època moderna (XVI-XVIII)	Datació: XVI - XVIII	
Interpretació: NEGATIU ENVÀ UE 2141		

Nom Jaciment/Codi: C/ ARC DEL TEATRE, 6-14 I ALTRES. 031/20		U.E.: 2141
Tipus d'U.E.: Estructura positiva	Definició: Envà	
Composició Geològica:		
Composició Orgànica:		
Composició Artificial:		
Color: Vermell	Cota Superior: 4,47 (en metres)	Cota Inferior: 4,27 (en metres)
Amplada: 0,20 (en metres)	Longitud: 2,00 (en metres)	
Relacions Físiques: Cobreix a: 2015 És cobert per: 2018 És tallat per: 2171 Farceix a: 2140 És solidària amb: 2044-2060-2136-2135		
Fase Cronològica: Època moderna (XVI-XVIII)	Datació: XVI - XVIII	
Interpretació: ENVÀ QUE TANCA EL DIPOSIT UE 2044 I UE 2060		

Nom Jaciment/Codi: C/ ARC DEL TEATRE, 6-14 I ALTRES. 031/20		U.E.: 2142
Tipus d'U.E.: Estrat/nivell	Definició: Anivellament	
Textura: Sorrenca	Consistència: Solta	
Composició Geològica:		
Composició Orgànica:		
Composició Artificial:		
Color: Marró clar	Cota Superior: 4,30 (en metres)	Cota Inferior: 4,25 (en metres)
Relacions Físiques: Cobreix a: 2015-2144-3010 És cobert per: 2116 És tallat per: 2143-2145-2180		
Fase Cronològica: Època moderna (XVI-XVIII)	Datació: XVI - XVIII	
Interpretació: ESTRAT A LA FINCA Nº10, ENTRE ELS PAVIMENTS UE 2116 (UE 2018) I UE 2015		

Nom Jaciment/Codi: C/ ARC DEL TEATRE, 6-14 I ALTRES. 031/20		U.E.: 2143
Tipus d'U.E.: Estructura negativa/retall	Definició: Rasa de fonamentació	
Cota Superior: 4,26 (en metres)	Cota Inferior: 3,44 (en metres)	
Relacions Físiques: Talla a: 2129-2142-2177-2183 És tallat per: 2167-2168-2209 És farcit per: 2144		
Fase Cronològica: Època moderna (XVI-XVIII)	Datació: XVI - XVIII	
Interpretació: RASA PILAR UE 2144		

Nom Jaciment/Codi: C/ ARC DEL TEATRE, 6-14 I ALTRES. 031/20		U.E.: 2144
Tipus d'U.E.: Estructura positiva	Definició: Pilar	
Composició Geològica:		
Composició Orgànica:		
Composició Artificial:		
Color: Beige	Cota Superior: 4,35 (en metres)	Cota Inferior: 3,44 (en metres)
Amplada: 0,40 (en metres)	Longitud: 0,70 (en metres)	
Relacions Físiques: És cobert per: 2142 Farceix a: 2143 Se li lliura: 2116 És solidària amb: 2146		
Fase Cronològica: Època moderna (XVI-XVIII)	Datació: XVI - XVIII	
Interpretació: PILAR FINCA Nº 10, FUNCIONA AMB EL PAVIMENT UE 2116 (UE 2018)		

Nom Jaciment/Codi: C/ ARC DEL TEATRE, 6-14 I ALTRES. 031/20		U.E.: 2145
Tipus d'U.E.: Estructura negativa/retall	Definició: Rasa de fonamentació	
Cota Superior: 4,26 (en metres)	Cota Inferior: 3,40 (en metres)	
Relacions Físiques: Talla a: 2129-2142 És farcit per: 2146		
Fase Cronològica: Època moderna (XVI-XVIII)	Datació: XVI - XVIII	
Interpretació: NEGATIU PILAR UE 2146		

Nom Jaciment/Codi: C/ ARC DEL TEATRE, 6-14 I ALTRES. 031/20			U.E.: 2146
Tipus d'U.E.: Estructura positiva		Definició: Pilar	
Composició Geològica:			
Composició Orgànica:			
Composició Artificial:			
Color: Beige	Cota Superior: 4,34 (en metres)	Cota Inferior: 3,40 (en metres)	
Amplada: 0,80 (en metres)	Longitud: 1,00 (en metres)		
Relacions Físiques: És cobert per: 2069 Farceix a: 2145 Se li lliura: 2116 És solidària amb: 2144			
Fase Cronològica: Època moderna (XVI-XVIII)		Datació: XVI - XVIII	
Interpretació: PILAR FINCA Nº 10, FUNCIONA AMB EL PAVIMENT UE 2116 (UE 2018)			

Nom Jaciment/Codi: C/ ARC DEL TEATRE, 6-14 I ALTRES. 031/20			U.E.: 2147
Tipus d'U.E.: Estrat/nivell		Definició: Anivellament	
Textura: Sorrenca		Consistència: Solta	
Composició Geològica:			
Composició Orgànica:			
Composició Artificial:			
Color: Negre	Cota Superior: 4,27 (en metres)	Cota Inferior: 3,54 (en metres)	
Relacions Físiques: Cobreix a: 1066-2202-2204 És cobert per: 2124 És tallat per: 2003-2163			
Fase Cronològica: Època moderna (XVI-XVIII)		Datació: XVI - XVIII	
Interpretació: ESTRAT FINCA Nº 8, ZONA 1. A L'EST DEL MUR UE 2004, TOCANT A CARRER			

Nom Jaciment/Codi: C/ ARC DEL TEATRE, 6-14 I ALTRES. 031/20			U.E.: 2148
Tipus d'U.E.: Estructura negativa/retall		Definició: Retall indeterminat	
Cota Superior: 4,27 (en metres)	Cota Inferior: 3,93 (en metres)		
Relacions Físiques:			
Fase Cronològica: Època moderna (XVI-XVIII)		Datació: XVI - XVIII	
Interpretació: RETALL FINCA Nº 8, ZONA 1. A L'EST DEL MUR UE 2004, TOCANT A CARRER			

Nom Jaciment/Codi: C/ ARC DEL TEATRE, 6-14 I ALTRES. 031/20			U.E.: 2152
Tipus d'U.E.: Estructura positiva		Definició: Altres	
Composició Geològica:			
Composició Orgànica:			
Composició Artificial:			
Color: Blanc	Cota Superior: 4,34 (en metres)	Cota Inferior: 3,92 (en metres)	
Amplada: 0,40 (en metres)	Longitud: 0,60 (en metres)		
Relacions Físiques: És cobert per: 2015-2071 Farceix a: 2175 És farcit per: 2153			
Fase Cronològica: Època moderna (XVI-XVIII)		Datació: XVI - XVIII	
Interpretació: POSSIBLE GRESOL OBRAT AMB PEDRA MASSISSA, FINCA Nº 8.			

Nom Jaciment/Codi: C/ ARC DEL TEATRE, 6-14 I ALTRES. 031/20			U.E.: 2153
Tipus d'U.E.: Estrat/nivell		Definició: Farciment	
Textura: Argilosa		Consistència: Compacta	
Composició Geològica:			
Composició Orgànica:			
Composició Artificial:			
Color: Marró fosc	Cota Superior: 4,34 (en metres)	Cota Inferior: 3,92 (en metres)	
Relacions Físiques: És cobert per: 2015-2071 Farceix a: 2152			
Fase Cronològica: Època moderna (XVI-XVIII)		Datació: XVI - XVIII	
Interpretació: FARCIMENT GRESOL UE 2152			

Nom Jaciment/Codi: C/ ARC DEL TEATRE, 6-14 I ALTRES. 031/20			U.E.: 2154
Tipus d'U.E.: Estrat/nivell	Definició: Anivellament		
Textura: Sorrenca	Consistència: Solta		
Composició Geològica:			
Composició Orgànica:			
Composició Artificial:			
Color: Taronja	Cota Superior: 4,33 (en metres)	Cota Inferior: 4,18 (en metres)	
Relacions Físiques: Cobreix a: 2158-2159-2196-2198-2200 És cobert per: 2015 És tallat per: 2003-2101-2103-2105-2107-2122-2175			
Fase Cronològica: Època moderna (XVI-XVIII)		Datació: XVI - XVIII	
Interpretació: ESTRAT FINCA Nº 8, PER SOTA EL PAVIMENT UE 2015			

Nom Jaciment/Codi: C/ ARC DEL TEATRE, 6-14 I ALTRES. 031/20			U.E.: 2155
Tipus d'U.E.: Estructura negativa/retall	Definició: Claveguera		
Cota Superior: 4,20 (en metres)	Cota Inferior: 4,08 (en metres)		
Relacions Físiques: És cobert per: 2125 És farcit per: 2156			
Fase Cronològica: Època moderna (XVI-XVIII)		Datació: XVI - XVIII	
Interpretació: IMPROMTA DE CLAVAGUERA, FINCA Nº 8. RELACIONADA AMB LES CUBETES UE 2044 I UE 2060			

Nom Jaciment/Codi: C/ ARC DEL TEATRE, 6-14 I ALTRES. 031/20			U.E.: 2156
Tipus d'U.E.: Estrat/nivell	Definició: Farciment		
Textura:	Consistència: Solta		
Composició Geològica:			
Composició Orgànica:			
Composició Artificial:			
Color: Marró fosc	Cota Superior: 4,20 (en metres)	Cota Inferior: 4,08 (en metres)	
Relacions Físiques: És cobert per: 2125 Farceix a: 2155-2157			
Fase Cronològica: Època moderna (XVI-XVIII)		Datació: XVI - XVIII	
Interpretació: FARCIMENT DE LES IMPROMTYAS DE LES CLAVAGUERES UE 2155 I UE 2157			

Nom Jaciment/Codi: C/ ARC DEL TEATRE, 6-14 I ALTRES. 031/20		U.E.: 2157
Tipus d'U.E.: Estructura negativa/retall	Definició: Claveguera	
Cota Superior: 4,20 (en metres)	Cota Inferior: 4,08 (en metres)	
Relacions Físiques: És farcit per: 2156		
Fase Cronològica: Època moderna (XVI-XVIII)	Datació: XVI - XVIII	
Interpretació: IMPROMTA DE CLAVAGUERA, FINCA Nº 8. RELACIONADA AMB LES CUBETES UE 2044 I UE 2060		

Nom Jaciment/Codi: C/ ARC DEL TEATRE, 6-14 I ALTRES. 031/20		U.E.: 2158
Tipus d'U.E.: Estructura positiva	Definició: Paviment	
Composició Geològica:		
Composició Orgànica:		
Composició Artificial:		
Color: Blanc	Cota Superior: 4,18 (en metres)	Cota Inferior: 4,10 (en metres)
Amplada: 1,00 (en metres)	Longitud: 4,00 (en metres)	
Relacions Físiques: Cobreix a: 2159 És cobert per: 2154 És tallat per: 2103		
Fase Cronològica: Època moderna (XVI-XVIII)	Datació: XVI - XVIII	
Interpretació: PREPERACIÓ DE CALÇ DE PAVIMENT		

Nom Jaciment/Codi: C/ ARC DEL TEATRE, 6-14 I ALTRES. 031/20		U.E.: 2159
Tipus d'U.E.: Estrat/nivell	Definició: Abandonament	
Textura: Sorrenca	Consistència: Solta	
Composició Geològica:		
Composició Orgànica:		
Composició Artificial:		
Color: Marró clar	Cota Superior: 4,18 (en metres)	Cota Inferior: 3,29 (en metres)
Relacions Físiques: És cobert per: 2154-2158 És tallat per: 2003-2122-2175		
Fase Cronològica: Època moderna (XVI-XVIII)	Datació: XVI - XVIII	
Interpretació: ESTRAT FINCA Nº 8		

Nom Jaciment/Codi: C/ ARC DEL TEATRE, 6-14 I ALTRES. 031/20		U.E.: 2160
Tipus d'U.E.: Estructura negativa/retall	Definició: Rasa de fonamentació	
Cota Superior: 4,14 (en metres)	Cota Inferior: 3,97 (en metres)	
Relacions Físiques: Talla a: 2166-2162 És farcit per: 2161		
Fase Cronològica: Època moderna (XVI-XVIII)	Datació: XVI - XVIII	
Interpretació: NEGATIU CLAVAGUERA UE 2161		

Nom Jaciment/Codi: C/ ARC DEL TEATRE, 6-14 I ALTRES. 031/20		U.E.: 2161
Tipus d'U.E.: Estructura positiva	Definició: Claveguera	
Composició Geològica:		
Composició Orgànica:		
Composició Artificial:		
Color: Beige	Cota Superior: 4,14 (en metres)	Cota Inferior: 3,97 (en metres)
Amplada: 0,15 (en metres)	Longitud: 3,60 (en metres)	
Relacions Físiques: Cobreix a: 2162 És cobert per: 2129-2126 Farceix a: 2160		
Fase Cronològica: Època moderna (XVI-XVIII)	Datació: XVI - XVIII	
Interpretació: CLAVAGUERA CEL OBERT FINCA N°8		

Nom Jaciment/Codi: C/ ARC DEL TEATRE, 6-14 I ALTRES. 031/20		U.E.: 2162
Tipus d'U.E.: Estrat/nivell	Definició: Anivellament	
Textura: Sorrenca	Consistència: Solta	
Composició Geològica:		
Composició Orgànica:		
Composició Artificial:		
Color: Negre	Cota Superior: 3,97 (en metres)	Cota Inferior: 3,41 (en metres)
Relacions Físiques: És cobert per: 2129-2137-2161 És tallat per: 2160		
Fase Cronològica: Època moderna (XVI-XVIII)	Datació: XVI - XVIII	
Interpretació: ESTRAT ZONA CEL OBERT FINCA N° 8		

Nom Jaciment/Codi: C/ ARC DEL TEATRE, 6-14 I ALTRES. 031/20		U.E.: 2163
Tipus d'U.E.: Estructura negativa/retall	Definició: Retall indeterminat	
Cota Superior: 4,27 (en metres)	Cota Inferior: 4,09 (en metres)	
Relacions Físiques: Talla a: 2147 És farcit per: 2164		
Fase Cronològica: Època moderna (XVI-XVIII)	Datació: XVI - XVIII	
Interpretació: SEMBLA LA IMPROMTA D'UN MUR EXPOLIAT		

Nom Jaciment/Codi: C/ ARC DEL TEATRE, 6-14 I ALTRES. 031/20		U.E.: 2164
Tipus d'U.E.: Estrat/nivell	Definició: Farciment	
Textura: Sorrenca	Consistència: Solta	
Composició Geològica:		
Composició Orgànica:		
Composició Artificial:		
Color: Taronja	Cota Superior: 4,27 (en metres)	Cota Inferior: 4,09 (en metres)
Relacions Físiques: És cobert per: 2124 Farceix a: 2163		
Fase Cronològica: Època moderna (XVI-XVIII)	Datació: XVI - XVIII	
Interpretació: FARCIMENT RETALL UE 2163		

Nom Jaciment/Codi: C/ ARC DEL TEATRE, 6-14 I ALTRES. 031/20		U.E.: 2165
Tipus d'U.E.: Estructura negativa/retall	Definició: Claveguera	
Cota Superior: 4,14 (en metres)	Cota Inferior: 3,97 (en metres)	
Relacions Físiques: És farcit per: 2166		
Fase Cronològica: Època moderna (XVI-XVIII)	Datació: XVI - XVIII	
Interpretació: NEGATIU CLAVAGUERA UE 2166		

Nom Jaciment/Codi: C/ ARC DEL TEATRE, 6-14 I ALTRES. 031/20			U.E.: 2166
Tipus d'U.E.: Estructura positiva		Definició: Claveguera	
Composició Geològica:			
Composició Orgànica:			
Composició Artificial:			
Color: Vermell	Cota Superior: 4,14 (en metres)	Cota Inferior: 3,97 (en metres)	
Amplada: 0,00 (en metres)	Longitud: 0,00 (en metres)		
Relacions Físiques: És cobert per: 2129-2126 És tallat per: 2160 Farceix a: 2165			
Fase Cronològica: Època moderna (XVI-XVIII)		Datació: XVI - XVIII	
Interpretació: CLAVAGUERA CEL OBERT FINCA Nº 8			

Nom Jaciment/Codi: C/ ARC DEL TEATRE, 6-14 I ALTRES. 031/20			U.E.: 2167
Tipus d'U.E.: Estructura negativa/retall		Definició: Rasa de fonamentació	
Cota Superior: 4,20 (en metres)	Cota Inferior: 3,29 (en metres)		
Relacions Físiques: Talla a: 2143 És farcit per: 2168			
Fase Cronològica: Època moderna (XVI-XVIII)		Datació: XVI - XVIII	
Interpretació: NEGATIU CUBETA UE 2168			

Nom Jaciment/Codi: C/ ARC DEL TEATRE, 6-14 I ALTRES. 031/20			U.E.: 2168
Tipus d'U.E.: Estructura positiva		Definició: Dipòsit	
Composició Geològica:			
Composició Orgànica:			
Composició Artificial:			
Color: Blanc	Cota Superior: 4,20 (en metres)	Cota Inferior: 3,29 (en metres)	
Amplada: 0,30 (en metres)	Longitud: 0,80 (en metres)		
Relacions Físiques: És igual a: 2060 Talla a: 2143 Farceix a: 2167			
Fase Cronològica: Època moderna (XVI-XVIII)		Datació: XVI - XVIII	
Interpretació: POSSIBLE CUBETA. ES POSSIBLE QUE ES TRACTI DE LA MATEIXA CUBETA UE 2060			

Nom Jaciment/Codi: C/ ARC DEL TEATRE, 6-14 I ALTRES. 031/20			U.E.: 2169
Tipus d'U.E.: Estrat/nivell	Definició: Anivellament		
Textura: Sorrenca	Consistència: Solta		
Composició Geològica:			
Composició Orgànica:			
Composició Artificial:			
Color: Negre	Cota Superior: 4,13 (en metres)	Cota Inferior: 4,00 (en metres)	
Relacions Físiques: Cobreix a: 3087 És cobert per: 3082 És tallat per: 2176-2178-2182-2184-2186-2195-2197-2199			
Fase Cronològica: Època moderna (XVI-XVIII)		Datació: XVI - XVIII	
Interpretació: ESTRAT FINCA Nº 10, PER SOTA EL PAVIMENT UE 2015			

Nom Jaciment/Codi: C/ ARC DEL TEATRE, 6-14 I ALTRES. 031/20			U.E.: 2170
Tipus d'U.E.: Estrat/nivell	Definició: Farciment		
Textura: Sorrenca	Consistència: Solta		
Composició Geològica:			
Composició Orgànica:			
Composició Artificial:			
Color: Marró clar	Cota Superior: 4,27 (en metres)	Cota Inferior: 3,54 (en metres)	
Relacions Físiques: És cobert per: 2124 Farceix a: 2003			
Fase Cronològica: Època moderna (XVI-XVIII)		Datació: XVI - XVIII	
Interpretació: FARCIMENT DE LA RASA DE FONAMENTACIÓ UE 2003 DEL MUR UE 2004			

Nom Jaciment/Codi: C/ ARC DEL TEATRE, 6-14 I ALTRES. 031/20			U.E.: 2171
Tipus d'U.E.: Estructura negativa/retall	Definició: Retall indeterminat		
Cota Superior: 4,26 (en metres)	Cota Inferior: 4,13 (en metres)		
Relacions Físiques: Talla a: 2044-2060-2141			
Fase Cronològica: Època moderna (XVI-XVIII)		Datació: XVI - XVIII	
Interpretació: RETALL INDETERMINAT FINCA Nº 10, TALLA EL PAVIMENT UE 2015			

Nom Jaciment/Codi: C/ ARC DEL TEATRE, 6-14 I ALTRES. 031/20			U.E.: 2172
Tipus d'U.E.: Estrat/nivell	Definició: Farciment		
Textura: Sorrenca	Consistència: Solta		
Composició Geològica:			
Composició Orgànica:			
Composició Artificial:			
Color: Negre	Cota Superior: 4,26 (en metres)	Cota Inferior: 4,13 (en metres)	
Relacions Físiques: És cobert per: 2050			
Fase Cronològica: Època moderna (XVI-XVIII)		Datació: XVI - XVIII	
Interpretació: FARCIMENT RETALL UE 2171			

Nom Jaciment/Codi: C/ ARC DEL TEATRE, 6-14 I ALTRES. 031/20			U.E.: 2173
Tipus d'U.E.: Estructura negativa/retall	Definició: Rasa de fonamentació		
Cota Superior: 4,00 (en metres)	Cota Inferior: 3,44 (en metres)		
Relacions Físiques: És farcit per: 2174			
Fase Cronològica: Època contemporània (XIX-XXI)		Datació: XIX	
Interpretació: NEGATIU PILASTRA UE 2174			

Nom Jaciment/Codi: C/ ARC DEL TEATRE, 6-14 I ALTRES. 031/20			U.E.: 2174
Tipus d'U.E.: Estructura positiva	Definició: Pilar		
Composició Geològica:			
Composició Orgànica:			
Composició Artificial:			
Color: Blanc	Cota Superior: 4,00 (en metres)	Cota Inferior: 3,44 (en metres)	
Amplada: 0,90 (en metres)	Longitud: 1,85 (en metres)		
Relacions Físiques: És cobert per: 2000 Farceix a: 2173			
Fase Cronològica: Època contemporània (XIX-XXI)		Datació: XIX	
Interpretació: PILAR FINCA Nº 10, ZONA PATI, ENTRE MURS DEL SEGLE XX.			

Nom Jaciment/Codi: C/ ARC DEL TEATRE, 6-14 I ALTRES. 031/20		U.E.: 2175
Tipus d'U.E.: Estructura negativa/retall	Definició: Rasa de fonamentació	
Cota Superior: 4,34 (en metres)	Cota Inferior: 3,92 (en metres)	
Relacions Físiques: Talla a: 2154-2159 És farcit per: 2152		
Fase Cronològica: Època moderna (XVI-XVIII)	Datació: XVI - XVIII	
Interpretació: NEGATIU GRESOL UE 2152		

Nom Jaciment/Codi: C/ ARC DEL TEATRE, 6-14 I ALTRES. 031/20		U.E.: 2176
Tipus d'U.E.: Estructura negativa/retall	Definició: Rasa de fonamentació	
Cota Superior: 4,19 (en metres)	Cota Inferior: 4,04 (en metres)	
Relacions Físiques: Talla a: 2169 És farcit per: 2177		
Fase Cronològica: Època moderna (XVI-XVIII)	Datació: XVI - XVIII	
Interpretació: NEGATIU CLAVAGUERA UE 2177		

Nom Jaciment/Codi: C/ ARC DEL TEATRE, 6-14 I ALTRES. 031/20		U.E.: 2177
Tipus d'U.E.: Estructura positiva	Definició: Claveguera	
Composició Geològica:		
Composició Orgànica:		
Composició Artificial:		
Color: Vermell	Cota Superior: 4,19 (en metres)	Cota Inferior: 4,04 (en metres)
Amplada: 0,40 (en metres)	Longitud: 4,84 (en metres)	
Relacions Físiques: Cobreix a: 2183 És cobert per: 2015 És tallat per: 2143 Farceix a: 2176		
Fase Cronològica: Època moderna (XVI-XVIII)	Datació: XVI - XVIII	
Interpretació: CLAVAGUERA FINCA Nº 10, SOTA EL PAVIMENT UE 2015		

Nom Jaciment/Codi: C/ ARC DEL TEATRE, 6-14 I ALTRES. 031/20		U.E.: 2178
Tipus d'U.E.: Estructura negativa/retall	Definició: Retall indeterminat	
Cota Superior: 4,09 (en metres)	Cota Inferior: 2,98 (en metres)	
Relacions Físiques: Talla a: 2169 És farcit per: 2179		
Fase Cronològica: Època moderna (XVI-XVIII)	Datació: XVI - XVIII	
Interpretació: RETALL FINCA Nº 10, PROXIM A LA CUBETA UE 2060		

Nom Jaciment/Codi: C/ ARC DEL TEATRE, 6-14 I ALTRES. 031/20		U.E.: 2179
Tipus d'U.E.: Estrat/nivell	Definició: Farciment	
Textura: Sorrenca	Consistència: Solta	
Composició Geològica:		
Composició Orgànica:		
Composició Artificial:		
Color: Marró fosc	Cota Superior: 4,09 (en metres)	Cota Inferior: 2,98 (en metres)
Relacions Físiques: Farceix a: 2178		
Fase Cronològica: Època moderna (XVI-XVIII)	Datació: XVI - XVIII	
Interpretació: FARCIMENT DEL RETALL UE 2178. GRAN PRESÈNCIA DE REBUTJOS D'APLICS RELACIONATS AMB LA FORJA.		

Nom Jaciment/Codi: C/ ARC DEL TEATRE, 6-14 I ALTRES. 031/20		U.E.: 2180
Tipus d'U.E.: Estructura negativa/retall	Definició: Rasa de fonamentació	
Cota Superior: 4,38 (en metres)	Cota Inferior: 2,38 (en metres)	
Relacions Físiques: Talla a: 2015-2116-2142 És farcit per: 2181		
Fase Cronològica: Època contemporània (XIX-XXI)	Datació: XIX	
Interpretació: NEGATIU DIPÒSIT UE 2181		

Nom Jaciment/Codi: C/ ARC DEL TEATRE, 6-14 I ALTRES. 031/20			U.E.: 2181
Tipus d'U.E.: Estructura positiva		Definició: Dipòsit	
Composició Geològica:			
Composició Orgànica:			
Composició Artificial:			
Color: Blanc	Cota Superior: 4,38 (en metres)	Cota Inferior: 2,38 (en metres)	
Amplada: 0,80 (en metres)		Longitud: 1,10 (en metres)	
Relacions Físiques: Farceix a: 2180			
Fase Cronològica: Època contemporània (XIX-XXI)		Datació: XIX	
Interpretació: DIPÒSIT ZONA 2-3 FINCA Nº 10. AL COSTAT DE LA CUBETA UE 2060			

Nom Jaciment/Codi: C/ ARC DEL TEATRE, 6-14 I ALTRES. 031/20			U.E.: 2182
Tipus d'U.E.: Estructura negativa/retall		Definició: Rasa de fonamentació	
Cota Superior: 4,29 (en metres)		Cota Inferior: 3,40 (en metres)	
Relacions Físiques: Talla a: 2169 És farcit per: 2183			
Fase Cronològica: Època moderna (XVI-XVIII)		Datació: XVI - XVIII	
Interpretació: NEGATIU MUR UE 2183			

Nom Jaciment/Codi: C/ ARC DEL TEATRE, 6-14 I ALTRES. 031/20			U.E.: 2183
Tipus d'U.E.: Estructura positiva		Definició: Mur	
Composició Geològica:			
Composició Orgànica:			
Composició Artificial:			
Color: Beige	Cota Superior: 4,29 (en metres)	Cota Inferior: 3,40 (en metres)	
Amplada: 0,44 (en metres)		Longitud: 1,94 (en metres)	
Relacions Físiques: És cobert per: 2015-2177 És tallat per: 2143 Farceix a: 2182 Se li lliura: 2132 És solidària amb: 2117-2185			
Fase Cronològica: Època moderna (XVI-XVIII)		Datació: XVI - XVIII	
Interpretació: MUR ZONA 2-3. FINCA Nº 10. FUNCIONA AMB EL PAVIMENT UE 2132 I AMB ELS MURS UE 2117, UE 2185 I UE 2006			

Nom Jaciment/Codi: C/ ARC DEL TEATRE, 6-14 I ALTRES. 031/20		U.E.: 2184
Tipus d'U.E.: Estructura negativa/retall	Definició: Rasa de fonamentació	
Cota Superior: 4,14 (en metres)	Cota Inferior: 3,40 (en metres)	
Relacions Físiques: Talla a: 2169 És farcit per: 2185		
Fase Cronològica: Època moderna (XVI-XVIII)	Datació: XVI - XVIII	
Interpretació: NEGATIU MUR UE 2185		

Nom Jaciment/Codi: C/ ARC DEL TEATRE, 6-14 I ALTRES. 031/20		U.E.: 2185
Tipus d'U.E.: Estructura positiva	Definició: Mur	
Composició Geològica: Composició Orgànica: Composició Artificial:		
Color: Beige	Cota Superior: 4,14 (en metres)	Cota Inferior: 3,40 (en metres)
Amplada: 0,40 (en metres)	Longitud: 1,90 (en metres)	
Relacions Físiques: Farceix a: 2184 Se li lliura: 2132 És solidària amb: 2117-2183		
Fase Cronològica: Època moderna (XVI-XVIII)	Datació: XVI - XVIII	
Interpretació: MUR ZONA 2-3. FINCA Nº 10. FUNCIONA AMB EL PAVIMENT UE 2132 I AMB ELS MURS UE 2117, UE 2183 I UE 2006		

Nom Jaciment/Codi: C/ ARC DEL TEATRE, 6-14 I ALTRES. 031/20		U.E.: 2186
Tipus d'U.E.: Estructura negativa/retall	Definició: Retall indeterminat	
Cota Superior: 4,13 (en metres)	Cota Inferior: 4,09 (en metres)	
Relacions Físiques: Talla a: 2169 És farcit per: 2187-2188		
Fase Cronològica: Època moderna (XVI-XVIII)	Datació: XVIII	
Interpretació: RETALL ZONA 3, FINCA Nº 10. PETIT I QUADRAT PER ENCABIR-HI UNA CAIXETA DE FUSTA, LA UE 2187.		

Nom Jaciment/Codi: C/ ARC DEL TEATRE, 6-14 I ALTRES. 031/20			U.E.: 2187
Tipus d'U.E.: Estructura positiva	Definició: Altres		
Composició Geològica:			
Composició Orgànica:			
Composició Artificial:			
Color: Altres	Cota Superior: 4,13 (en metres)	Cota Inferior: 4,09 (en metres)	
Amplada: 0,30 (en metres)	Longitud: 0,30 (en metres)		
Relacions Físiques: Farceix a: 2186 És farcit per: 2188			
Fase Cronològica: Època moderna (XVI-XVIII)		Datació: XVIII-XIX	
Interpretació: POSSIBLE CAIXETA DE FUSTA I LLAUTÓ UBICADA EN EL RETALL UE 2186. DINS HI TROBEM BALES DE PLOM			

Nom Jaciment/Codi: C/ ARC DEL TEATRE, 6-14 I ALTRES. 031/20			U.E.: 2188
Tipus d'U.E.: Estrat/nivell	Definició: Farciment		
Textura:	Consistència:		
Composició Geològica:			
Composició Orgànica:			
Composició Artificial:			
Color: Altres	Cota Superior: 4,13 (en metres)	Cota Inferior: 4,09 (en metres)	
Relacions Físiques: Farceix a: 2186-2187			
Fase Cronològica: Època moderna (XVI-XVIII)		Datació: XVIII-XIX	
Interpretació: 33 BALES DE PLOM DE MOSQUET (1752-1850) TROBADES DINS LA CAIXETA UE 2187			

Nom Jaciment/Codi: C/ ARC DEL TEATRE, 6-14 I ALTRES. 031/20			U.E.: 2189
Tipus d'U.E.: Estructura negativa/retall	Definició: Rasa de fonamentació		
Cota Superior: 4,20 (en metres)	Cota Inferior: 3,44 (en metres)		
Relacions Físiques: És farcit per: 2190			
Fase Cronològica: Època moderna (XVI-XVIII)		Datació: XVI - XVIII	
Interpretació: RASA PILAR UE 2190			

Nom Jaciment/Codi: C/ ARC DEL TEATRE, 6-14 I ALTRES. 031/20			U.E.: 2190
Tipus d'U.E.: Estructura positiva		Definició: Pilar	
Composició Geològica:			
Composició Orgànica:			
Composició Artificial:			
Color: Blanc	Cota Superior: 4,20 (en metres)	Cota Inferior: 3,44 (en metres)	
Amplada: 0,40 (en metres)	Longitud: 0,40 (en metres)		
Relacions Físiques: Farceix a: 2189			
Fase Cronològica: Època moderna (XVI-XVIII)		Datació: XVI - XVIII	
Interpretació: PILAR FINCA Nº 8, ZONA PATI, AL COSTAT DEL CEL OBERT			

Nom Jaciment/Codi: C/ ARC DEL TEATRE, 6-14 I ALTRES. 031/20			U.E.: 2193
Tipus d'U.E.: Estructura negativa/retall		Definició: Retall indeterminat	
Cota Superior: 3,98 (en metres)	Cota Inferior: 3,87 (en metres)		
Relacions Físiques: Talla a: 3056 És farcit per: 2194			
Fase Cronològica: Època moderna (XVI-XVIII)		Datació: XVI - XVIII	
Interpretació: RETALL ZONA 2, FINCA Nº 10, APAREIX PER SOTA EL PAVIMENT UE 2132			

Nom Jaciment/Codi: C/ ARC DEL TEATRE, 6-14 I ALTRES. 031/20			U.E.: 2194
Tipus d'U.E.: Estrat/nivell		Definició: Farciment	
Textura: Sorrenca		Consistència: Solta	
Composició Geològica:			
Composició Orgànica:			
Composició Artificial:			
Color: Marró fosc	Cota Superior: 3,98 (en metres)	Cota Inferior: 3,87 (en metres)	
Relacions Físiques: És cobert per: 2132 Farceix a: 2193			
Fase Cronològica: Època moderna (XVI-XVIII)		Datació: XVI - XVIII	
Interpretació: FARCIMENT RETALL UE 2193			

Nom Jaciment/Codi: C/ ARC DEL TEATRE, 6-14 I ALTRES. 031/20		U.E.: 2195
Tipus d'U.E.: Estructura negativa/retall	Definició: Rasa de fonamentació	
Cota Superior: 3,99 (en metres)	Cota Inferior: 3,40 (en metres)	
Relacions Físiques: Talla a: 2169 És farcit per: 2196		
Fase Cronològica: Època moderna (XVI-XVIII)	Datació: XVI - XVIII	
Interpretació: NEGATIU PILAR UE 2196		

Nom Jaciment/Codi: C/ ARC DEL TEATRE, 6-14 I ALTRES. 031/20		U.E.: 2196
Tipus d'U.E.: Estructura positiva	Definició: Pilar	
Composició Geològica:		
Composició Orgànica:		
Composició Artificial:		
Color: Taronja	Cota Superior: 3,99 (en metres)	Cota Inferior: 3,76 (en metres)
Amplada: 0,30 (en metres)	Longitud: 0,60 (en metres)	
Relacions Físiques: És igual a: 2198-2200 Cobreix a: 1066 És cobert per: 2154 Farceix a: 2195		
Fase Cronològica: Època moderna (XVI-XVIII)	Datació: XVI - XVIII	
Interpretació: BASAMENT PILAR FINCA Nº 8, ZONA PATI. SEMBLA QUE PODRIA FUNCIONAR AMB EL PAVIMENT MÉS ANTIC, UE 2132. IGUAL ALS PILARS UE 2198 I UE 2200		

Nom Jaciment/Codi: C/ ARC DEL TEATRE, 6-14 I ALTRES. 031/20		U.E.: 2197
Tipus d'U.E.: Estructura negativa/retall	Definició: Rasa de fonamentació	
Cota Superior: 3,99 (en metres)	Cota Inferior: 3,76 (en metres)	
Relacions Físiques: Talla a: 2169 És farcit per: 2198		
Fase Cronològica: Època moderna (XVI-XVIII)	Datació: XVI - XVIII	
Interpretació: NEGATIU PILAR UE 2198		

Nom Jaciment/Codi: C/ ARC DEL TEATRE, 6-14 I ALTRES. 031/20			U.E.: 2198
Tipus d'U.E.: Estructura positiva		Definició: Pilar	
Composició Geològica:			
Composició Orgànica:			
Composició Artificial:			
Color: Taronja	Cota Superior: 3,98 (en metres)	Cota Inferior: 3,76 (en metres)	
Amplada: 0,30 (en metres)	Longitud: 0,60 (en metres)		
Relacions Físiques: És igual a: 2196-2200 Cobreix a: 1066 És cobert per: 2154 Farceix a: 2197			
Fase Cronològica: Època moderna (XVI-XVIII)		Datació: XVI - XVIII	
Interpretació: BASAMENT PILAR FINCA Nº 8, ZONA PATI. SEMBLA QUE PODRIA FUNCIONAR AMB EL PAVIMENT MÉS ANTIC, UE 2132. IGUAL ALS PILARS UE 2196 I UE 2200			

Nom Jaciment/Codi: C/ ARC DEL TEATRE, 6-14 I ALTRES. 031/20			U.E.: 2199
Tipus d'U.E.: Estructura negativa/retall		Definició: Rasa de fonamentació	
Cota Superior: 3,99 (en metres)	Cota Inferior: 3,76 (en metres)		
Relacions Físiques: Talla a: 2169 És farcit per: 2200			
Fase Cronològica: Època moderna (XVI-XVIII)		Datació: XVI - XVIII	
Interpretació: NEGATIU PILAR UE 2200			

Nom Jaciment/Codi: C/ ARC DEL TEATRE, 6-14 I ALTRES. 031/20			U.E.: 2200
Tipus d'U.E.: Estructura positiva		Definició: Pilar	
Composició Geològica:			
Composició Orgànica:			
Composició Artificial:			
Color: Taronja	Cota Superior: 3,99 (en metres)	Cota Inferior: 3,76 (en metres)	
Amplada: 0,30 (en metres)	Longitud: 0,60 (en metres)		
Relacions Físiques: És igual a: 2196-2198 Cobreix a: 1066 És cobert per: 2154 Farceix a: 2199			
Fase Cronològica: Època moderna (XVI-XVIII)		Datació: XVI - XVIII	
Interpretació: BASAMENT PILAR FINCA Nº 8, ZONA PATI. SEMBLA QUE PODRIA FUNCIONAR AMB EL PAVIMENT MÉS ANTIC, UE 2132. IGUAL ALS PILARS UE 2196 I UE 2198			

Nom Jaciment/Codi: C/ ARC DEL TEATRE, 6-14 I ALTRES. 031/20		U.E.: 2201
Tipus d'U.E.: Estructura negativa/retall	Definició: Retall indeterminat	
Cota Superior: 3,54 (en metres)	Cota Inferior: 3,27 (en metres)	
Relacions Físiques: Talla a: 1066 És farcit per: 2202		
Fase Cronològica: Època moderna (XVI-XVIII)	Datació: XVI - XVIII	
Interpretació: RETALL QUE TALLA LES ARGILES VERMELLES. ZONA 1, FINCA Nº 8. TOCANT LA FAÇANA DEL CARRER		

Nom Jaciment/Codi: C/ ARC DEL TEATRE, 6-14 I ALTRES. 031/20		U.E.: 2202
Tipus d'U.E.: Estrat/nivell	Definició: Farciment	
Textura: Sorrenca	Consistència: Solta	
Composició Geològica: Composició Orgànica: Composició Artificial:		
Color: Marró fosc	Cota Superior: 3,54 (en metres)	Cota Inferior: 3,27 (en metres)
Relacions Físiques: És cobert per: 2147 Farceix a: 2201		
Fase Cronològica: Època moderna (XVI-XVIII)	Datació: XVI - XVIII	
Interpretació: FARCIMENT RETALL UE 2101		

Nom Jaciment/Codi: C/ ARC DEL TEATRE, 6-14 I ALTRES. 031/20		U.E.: 2203
Tipus d'U.E.: Estructura negativa/retall	Definició: Retall indeterminat	
Cota Superior: 3,54 (en metres)	Cota Inferior: 3,29 (en metres)	
Relacions Físiques: Talla a: 1066 És farcit per: 2204		
Fase Cronològica: Època moderna (XVI-XVIII)	Datació: XVI - XVIII	
Interpretació: RETALL QUE TALLA LES ARGILES VERMELLES. ZONA 1, FINCA Nº 8. TOCANT LA FAÇANA DEL CARRER		

Nom Jaciment/Codi: C/ ARC DEL TEATRE, 6-14 I ALTRES. 031/20			U.E.: 2204
Tipus d'U.E.: Estrat/nivell	Definició: Farciment		
Textura: Sorrenca	Consistència: Solta		
Composició Geològica:			
Composició Orgànica:			
Composició Artificial:			
Color: Marró fosc	Cota Superior: 3,54 (en metres)	Cota Inferior: 3,29 (en metres)	
Relacions Físiques: És cobert per: 2147 Farceix a: 2203			
Fase Cronològica: Època moderna (XVI-XVIII)		Datació: XVI - XVIII	
Interpretació: FARCIMENT RETALL UE 2203			

Nom Jaciment/Codi: C/ ARC DEL TEATRE, 6-14 I ALTRES. 031/20			U.E.: 2208
Tipus d'U.E.: Estructura positiva	Definició: Envà		
Composició Geològica:			
Composició Orgànica:			
Composició Artificial:			
Color: Vermell	Cota Superior: 4,46 (en metres)	Cota Inferior: 4,01 (en metres)	
Amplada: 0,15 (en metres)	Longitud: 0,40 (en metres)		
Relacions Físiques: És cobert per: 2018 Farceix a: 2209			
Fase Cronològica: Època moderna (XVI-XVIII)		Datació: XVI - XVIII	
Interpretació: ENVÀ DE MAONS ZONA 1, FINCA Nº 8. FUNCIONA AMB L'ESTRUCTURA UE 2123. REPRESENTA EL TANCAMENT DE AL FARGA.			

Nom Jaciment/Codi: C/ ARC DEL TEATRE, 6-14 I ALTRES. 031/20			U.E.: 2209
Tipus d'U.E.: Estructura negativa/retall	Definició: Rasa de fonamentació		
Cota Superior: 4,46 (en metres)	Cota Inferior: 4,01 (en metres)		
Relacions Físiques: Talla a: 2072-2125-2143 És farcit per: 2208			
Fase Cronològica: Època moderna (XVI-XVIII)		Datació: XVI - XVIII	
Interpretació: RASA DE L'ENVÀ UE 2208			

Nom Jaciment/Codi: C/ ARC DEL TEATRE, 6-14 I ALTRES. 031/20			U.E.: 3000
Tipus d'U.E.: Estrat/nivell	Definició: Superficial		
Textura: Sorrenca	Consistència: Solta		
Composició Geològica:			
Composició Orgànica:			
Composició Artificial:			
Color: Gris clar	Cota Superior: 4,60 (en metres)	Cota Inferior: 4,40 (en metres)	
Relacions Físiques: És igual a: 4000 Cobreix a: 3036-3038-3052-3042-3040-3010-3004-3006-3008-3032-3034-3018-3026-3016-3012-3028-3001-3081-3013-3015-3064-3049-3046-3047-3082-3087			
Fase Cronològica: Època contemporània (XIX-XXI)		Datació: XX	
Interpretació: ESTRAT SUPERFICIAL DE RUNA CONTEMPORÀNIA. COBREIX LA FINCA Nº10.			

Nom Jaciment/Codi: C/ ARC DEL TEATRE, 6-14 I ALTRES. 031/20			U.E.: 3001
Tipus d'U.E.: Estructura positiva	Definició: Paviment		
Composició Geològica:			
Composició Orgànica:			
Composició Artificial:			
Color: Vermell	Cota Superior: (en metres)	Cota Inferior: 0,00 (en metres)	
Amplada: 0,25 (en metres)	Longitud: 0,25 (en metres)		
Relacions Físiques: Cobreix a: 3002 És cobert per: 3000 És lliura a: 3040			
Fase Cronològica: Època contemporània (XIX-XXI)		Datació: XIX	
Interpretació: PAVIMENTS SEGLE XIX			

Nom Jaciment/Codi: C/ ARC DEL TEATRE, 6-14 I ALTRES. 031/20			U.E.: 3002
Tipus d'U.E.: Estructura positiva		Definició: Paviment	
Composició Geològica:			
Composició Orgànica:			
Composició Artificial:			
Color: Beige	Cota Superior: 0,00 (en metres)	Cota Inferior: 0,00 (en metres)	
Amplada: 0,00 (en metres)	Longitud: 0,00 (en metres)		
Relacions Físiques: És cobert per: 3001			
Fase Cronològica: Època contemporània (XIX-XXI)		Datació: XIX	
Interpretació: PREPERACIÓ PAVIMENTS SEGLE XIX. MOLT MATERIAL			

Nom Jaciment/Codi: C/ ARC DEL TEATRE, 6-14 I ALTRES. 031/20			U.E.: 3003
Tipus d'U.E.: Estructura negativa/retall		Definició: Rasa de fonamentació	
Cota Superior: 4,00 (en metres)	Cota Inferior: 3,41 (en metres)		
Relacions Físiques: Talla a: 3030-3066-3088			
Fase Cronològica: Època moderna (XVI-XVIII)		Datació: XVI - XVIII	
Interpretació: RASA DEL MUR UE 3004			

Nom Jaciment/Codi: C/ ARC DEL TEATRE, 6-14 I ALTRES. 031/20			U.E.: 3004
Tipus d'U.E.: Estructura positiva		Definició: Mur	
Composició Geològica:			
Composició Orgànica:			
Composició Artificial:			
Color: Beige	Cota Superior: 4,45 (en metres)	Cota Inferior: 3,28 (en metres)	
Amplada: 0,36 (en metres)	Longitud: 17,80 (en metres)		
Relacions Físiques: És cobert per: 3000 Se li lliura: 3036-3042-3006-3034-3018-3026-3028-3055-3087-4028-4030-4077 És solidària amb: 2008			
Fase Cronològica: Època moderna (XVI-XVIII)		Datació: XVI - XVIII	
Interpretació: MUR FAÇANA SUD, TANCAMENT CASA 2-3.. AL SEGLE XIX TAMBÉ ES FA SERVIR COM A TANCAMENT DE LA FINCA 10-12			

Nom Jaciment/Codi: C/ ARC DEL TEATRE, 6-14 I ALTRES. 031/20		U.E.: 3005
Tipus d'U.E.: Estructura negativa/retall	Definició: Rasa de fonamentació	
Cota Superior: 4,40 (en metres)	Cota Inferior: 4,27 (en metres)	
Relacions Físiques: És farcit per: 3006		
Fase Cronològica: Època contemporània (XIX-XXI)	Datació: XIX	
Interpretació: RASA ENVÀ UE 3006		

Nom Jaciment/Codi: C/ ARC DEL TEATRE, 6-14 I ALTRES. 031/20		U.E.: 3006
Tipus d'U.E.: Estructura positiva	Definició: Envà	
Composició Geològica:		
Composició Orgànica:		
Composició Artificial:		
Color: Vermell	Cota Superior: 4,40 (en metres)	Cota Inferior: 4,27 (en metres)
Amplada: 0,30 (en metres)	Longitud: 3,00 (en metres)	
Relacions Físiques: És cobert per: 3000 Farceix a: 3005 És lliura a: 3036-3004 És solidària amb: 3040		
Fase Cronològica: Època contemporània (XIX-XXI)	Datació: XIX	
Interpretació: ENVÀ SEGLE XIX QUE FUNCIONA AMB EL PAVIMENT UE 3001. ESTÀ COLOCAT SOBRE EL MUR UE UE 3036		

Nom Jaciment/Codi: C/ ARC DEL TEATRE, 6-14 I ALTRES. 031/20		U.E.: 3007
Tipus d'U.E.: Estructura negativa/retall	Definició: Rasa de fonamentació	
Cota Superior: 4,39 (en metres)	Cota Inferior: 2,39 (en metres)	
Relacions Físiques: Talla a: 1066-3052-3058-3066-3071-3073-3074 És farcit per: 3008		
Fase Cronològica: Època moderna (XVI-XVIII)	Datació: XVI - XVIII	
Interpretació: NEGATIU DIPÒSIT UE 3008		

Nom Jaciment/Codi: C/ ARC DEL TEATRE, 6-14 I ALTRES. 031/20			U.E.: 3008
Tipus d'U.E.: Estructura positiva		Definició: Fossa sèptica	
Composició Geològica:			
Composició Orgànica:			
Composició Artificial:			
Color: Beige	Cota Superior: 4,39 (en metres)	Cota Inferior: 2,39 (en metres)	
Amplada: 1,50 (en metres)	Longitud: 1,60 (en metres)		
Relacions Físiques: És cobert per: 3000 Farceix a: 3007			
Fase Cronològica: Època moderna (XVI-XVIII)		Datació: XVI - XVIII	
Interpretació: FOSSA SÈPTICA ZONA 2			

Nom Jaciment/Codi: C/ ARC DEL TEATRE, 6-14 I ALTRES. 031/20			U.E.: 3009
Tipus d'U.E.: Estructura negativa/retall		Definició: Rasa de fonamentació	
Cota Superior: 4,30 (en metres)	Cota Inferior: 3,98 (en metres)		
Relacions Físiques: Talla a: 3052 És farcit per: 3010			
Fase Cronològica: Època moderna (XVI-XVIII)		Datació: XVI - XVIII	
Interpretació: RASA MUR UE 3010			

Nom Jaciment/Codi: C/ ARC DEL TEATRE, 6-14 I ALTRES. 031/20			U.E.: 3010
Tipus d'U.E.: Estructura positiva		Definició: Mur	
Composició Geològica:			
Composició Orgànica:			
Composició Artificial:			
Color: Beige	Cota Superior: 4,30 (en metres)	Cota Inferior: 3,98 (en metres)	
Amplada: 0,30 (en metres)	Longitud: 1,80 (en metres)		
Relacions Físiques: Cobreix a: 3058 És cobert per: 2142-3000 És tallat per: 3033-3037 Farceix a: 3009 Se li lliura: 2129 És solidària amb: 3032			
Fase Cronològica: Època moderna (XVI-XVIII)		Datació: XVI - XVIII	
Interpretació: MUR SEGLE XVII-XVIII. ZONA 2			

Nom Jaciment/Codi: C/ ARC DEL TEATRE, 6-14 I ALTRES. 031/20		U.E.: 3011
Tipus d'U.E.: Estructura negativa/retall	Definició: Rasa de fonamentació	
Cota Superior: 4,00 (en metres)	Cota Inferior: 3,60 (en metres)	
Relacions Físiques: Talla a: 3081 És farcit per: 3012		
Fase Cronològica: Època moderna (XVI-XVIII)	Datació: XVI - XVIII	
Interpretació: NEGATIU ESTRUCTURA UE 3012		

Nom Jaciment/Codi: C/ ARC DEL TEATRE, 6-14 I ALTRES. 031/20		U.E.: 3012
Tipus d'U.E.: Estructura positiva	Definició: Altres	
Composició Geològica:		
Composició Orgànica:		
Composició Artificial:		
Color: Vermell	Cota Superior: 4,00 (en metres)	Cota Inferior: 3,60 (en metres)
Amplada: 0,90 (en metres)	Longitud: 1,60 (en metres)	
Relacions Físiques: És cobert per: 3000 Farceix a: 3011 És farcit per: 3013 És solidària amb: 3016		
Fase Cronològica: Època moderna (XVI-XVIII)	Datació: XVI - XVIII	
Interpretació: ESTRUCTURA DE CAIRE INDUSTRIAL. SOLERA DE PEDRA I PARED DE MAONS VERMELLS.		

Nom Jaciment/Codi: C/ ARC DEL TEATRE, 6-14 I ALTRES. 031/20		U.E.: 3013
Tipus d'U.E.: Estrat/nivell	Definició: Farciment	
Textura: Argil-losorrenca	Consistència: Compacta	
Composició Geològica:		
Composició Orgànica:		
Composició Artificial:		
Color: Negre	Cota Superior: 4,00 (en metres)	Cota Inferior: 3,60 (en metres)
Relacions Físiques: És cobert per: 3000 Farceix a: 3012		
Fase Cronològica: Època moderna (XVI-XVIII)	Datació: XVI - XVIII	
Interpretació: FARCIMENT ESTRUCTURA UE 3012		

Nom Jaciment/Codi: C/ ARC DEL TEATRE, 6-14 I ALTRES. 031/20		U.E.: 3014
Tipus d'U.E.: Estructura negativa/retall	Definició:	
Cota Superior: 4,01 (en metres)	Cota Inferior: 3,61 (en metres)	
Relacions Físiques: Talla a: 3081 És farcit per: 3016		
Fase Cronològica: Època moderna (XVI-XVIII)	Datació: XVI - XVIII	
Interpretació: NEGATIU ESTRUCTURA UE 3016		

Nom Jaciment/Codi: C/ ARC DEL TEATRE, 6-14 I ALTRES. 031/20		U.E.: 3015
Tipus d'U.E.: Estrat/nivell	Definició: Farciment	
Textura: Argil·losorrenca	Consistència: Solta	
Composició Geològica: Composició Orgànica: Composició Artificial:		
Color: Negre	Cota Superior: 4,01 (en metres)	Cota Inferior: 3,61 (en metres)
Relacions Físiques: És cobert per: 3000 Farceix a: 3016		
Fase Cronològica: Època moderna (XVI-XVIII)	Datació: XVI - XVIII	
Interpretació: FARCIMENT UE 3016		

Nom Jaciment/Codi: C/ ARC DEL TEATRE, 6-14 I ALTRES. 031/20		U.E.: 3016
Tipus d'U.E.: Estructura positiva	Definició: Altres	
Composició Geològica: Composició Orgànica: Composició Artificial:		
Color: Vermell	Cota Superior: 4,01 (en metres)	Cota Inferior: 3,61 (en metres)
Amplada: 0,90 (en metres)	Longitud: 1,60 (en metres)	
Relacions Físiques: Cobreix a: 3093 És cobert per: 3000 Farceix a: 3014 És farcit per: 3015 És solidària amb: 3012		
Fase Cronològica: Època moderna (XVI-XVIII)	Datació: XVI - XVIII	
Interpretació: ESTRUCTURA DE CAIRE INDUSTRIAL. SOLERA DE PEDRA I PARED DE MAONS VERMELLS.		

Nom Jaciment/Codi: C/ ARC DEL TEATRE, 6-14 I ALTRES. 031/20		U.E.: 3017
Tipus d'U.E.: Estructura negativa/retall	Definició: Rasa de fonamentació	
Cota Superior: 4,32 (en metres)	Cota Inferior: 3,52 (en metres)	
Relacions Físiques: Talla a: 1066-3056-3079-3080 És farcit per: 3018		
Fase Cronològica: Època moderna (XVI-XVIII)	Datació: XVI - XVIII	
Interpretació: NEGATIU MUR UE 3018		

Nom Jaciment/Codi: C/ ARC DEL TEATRE, 6-14 I ALTRES. 031/20		U.E.: 3018
Tipus d'U.E.: Estructura positiva	Definició: Mur	
Composició Geològica:		
Composició Orgànica:		
Composició Artificial:		
Color: Blanc	Cota Superior: 4,32 (en metres)	Cota Inferior: 3,52 (en metres)
Amplada: 0,60 (en metres)	Longitud: 2,20 (en metres)	
Relacions Físiques: És igual a: 2056 És cobert per: 3000 Farceix a: 3017 És lliura a: 3004 Se li lliura: 2056		
Fase Cronològica: Època contemporània (XIX-XXI)	Datació: XIX	
Interpretació: MUR SEGLE XIX, FINCA Nº 10 ZONA 3-4. SE LI POSA PER SOBRE L'ENVÀ UE 2056		

Nom Jaciment/Codi: C/ ARC DEL TEATRE, 6-14 I ALTRES. 031/20		U.E.: 3019
Tipus d'U.E.: Estructura negativa/retall	Definició: Rasa de fonamentació	
Cota Superior: 4,45 (en metres)	Cota Inferior: 3,44 (en metres)	
Relacions Físiques: Talla a: 3064		
Fase Cronològica: Època moderna (XVI-XVIII)	Datació: XVI - XVIII	
Interpretació: NEGATIU POU UE 3020		

Nom Jaciment/Codi: C/ ARC DEL TEATRE, 6-14 I ALTRES. 031/20			U.E.: 3020
Tipus d'U.E.: Estructura positiva		Definició: Pou	
Composició Geològica:			
Composició Orgànica:			
Composició Artificial:			
Color: Blanc	Cota Superior: 4,45 (en metres)	Cota Inferior: 3,44 (en metres)	
Amplada: 0,60 (en metres)		Longitud: 3,20 (en metres)	
Relacions Físiques: És farcit per: 3064			
Fase Cronològica: Època contemporània (XIX-XXI)		Datació: XIX	
Interpretació: POU FINCA Nº 10, ZONA 4			

Nom Jaciment/Codi: C/ ARC DEL TEATRE, 6-14 I ALTRES. 031/20			U.E.: 3025
Tipus d'U.E.: Estructura negativa/retall		Definició: Rasa de fonamentació	
Cota Superior: 4,00 (en metres)		Cota Inferior: 3,44 (en metres)	
Relacions Físiques: Talla a: 3081			
Fase Cronològica: Època contemporània (XIX-XXI)		Datació: XX	
Interpretació: NEGATIU MU UE 3026			

Nom Jaciment/Codi: C/ ARC DEL TEATRE, 6-14 I ALTRES. 031/20			U.E.: 3026
Tipus d'U.E.: Estructura positiva		Definició: Mur	
Composició Geològica:			
Composició Orgànica:			
Composició Artificial:			
Color: Gris clar	Cota Superior: 4,00 (en metres)	Cota Inferior: 3,44 (en metres)	
Amplada: 0,50 (en metres)		Longitud: 5,10 (en metres)	
Relacions Físiques: És cobert per: 3000 És lliura a: 2004-2010-3004 És solidària amb: 3028			
Fase Cronològica: Època contemporània (XIX-XXI)		Datació: XX	
Interpretació: FINCA Nº 10, ZONA 5.			

Nom Jaciment/Codi: C/ ARC DEL TEATRE, 6-14 I ALTRES. 031/20		U.E.: 3027
Tipus d'U.E.: Estructura negativa/retall	Definició: Rasa de fonamentació	
Cota Superior: 4,03 (en metres)	Cota Inferior: 3,44 (en metres)	
Relacions Físiques: Talla a: 3081-3087-3088 És farcit per: 3028		
Fase Cronològica: Època contemporània (XIX-XXI)	Datació: XX	
Interpretació: NEGATIU MUR UE 3028		

Nom Jaciment/Codi: C/ ARC DEL TEATRE, 6-14 I ALTRES. 031/20		U.E.: 3028
Tipus d'U.E.: Estructura positiva	Definició: Mur	
Composició Geològica:		
Composició Orgànica:		
Composició Artificial:		
Color: Gris clar	Cota Superior: 4,03 (en metres)	Cota Inferior: 3,44 (en metres)
Amplada: 0,50 (en metres)	Longitud: 5,10 (en metres)	
Relacions Físiques: És cobert per: 3000 Farceix a: 3027 És lliura a: 3004 És solidària amb: 3026		
Fase Cronològica: Època contemporània (XIX-XXI)	Datació: XX	
Interpretació: MUR SEGLE XX, ZONA 4, FINCA Nº 10		

Nom Jaciment/Codi: C/ ARC DEL TEATRE, 6-14 I ALTRES. 031/20		U.E.: 3029
Tipus d'U.E.: Estrat/nivell	Definició: Farciment	
Textura: Sorrenca	Consistència: Solta	
Composició Geològica:		
Composició Orgànica:		
Composició Artificial:		
Color: Marró fosc	Cota Superior: 3,96 (en metres)	Cota Inferior: 2,46 (en metres)
Relacions Físiques: Farceix a: 3030		
Fase Cronològica: Època moderna (XVI-XVIII)	Datació: XVI - XVIII	
Interpretació: FARCIMENT "SITJA" UE 3030		

Nom Jaciment/Codi: C/ ARC DEL TEATRE, 6-14 I ALTRES. 031/20		U.E.: 3030
Tipus d'U.E.: Estructura negativa/retall	Definició: Sitja	
Cota Superior: 3,96 (en metres)	Cota Inferior: 2,46 (en metres)	
Relacions Físiques: Talla a: 3081 És tallat per: 3003 És farcit per: 3029		
Fase Cronològica: Època moderna (XVI-XVIII)	Datació: XVI - XVIII	
Interpretació: "SITJA" FINCA Nº 10 ZONA 5		

Nom Jaciment/Codi: C/ ARC DEL TEATRE, 6-14 I ALTRES. 031/20		U.E.: 3031
Tipus d'U.E.: Estructura negativa/retall	Definició: Rasa de fonamentació	
Cota Superior: 4,26 (en metres)	Cota Inferior: 3,98 (en metres)	
Relacions Físiques: Talla a: 3052 És farcit per: 3032		
Fase Cronològica: Època moderna (XVI-XVIII)	Datació: XVI - XVIII	
Interpretació: NEGATIU MUR UE 3032		

Nom Jaciment/Codi: C/ ARC DEL TEATRE, 6-14 I ALTRES. 031/20		U.E.: 3032
Tipus d'U.E.: Estructura positiva	Definició: Mur	
Composició Geològica: Composició Orgànica: Composició Artificial:		
Color: Beige	Cota Superior: 4,26 (en metres)	Cota Inferior: 3,98 (en metres)
Amplada: 0,30 (en metres)	Longitud: 2,00 (en metres)	
Relacions Físiques: Cobreix a: 3058 És cobert per: 3000 Farceix a: 3031 És solidària amb: 3010		
Fase Cronològica: Època moderna (XVI-XVIII)	Datació: XVI - XVIII	
Interpretació: MUR ZONA 2, COBREIX EL PAVIMENT UE 3058		

Nom Jaciment/Codi: C/ ARC DEL TEATRE, 6-14 I ALTRES. 031/20		U.E.: 3033
Tipus d'U.E.: Estructura negativa/retall	Definició: Rasa de fonamentació	
Cota Superior: 4,32 (en metres)	Cota Inferior: 3,55 (en metres)	
Relacions Físiques: Talla a: 1066-3052-3058-3010-3066-3071-3056-3079-3080 És farcit per: 3034-3078		
Fase Cronològica: Època moderna (XVI-XVIII)	Datació: XVI - XVIII	
Interpretació: NEGATIU MUR UE 3034		

Nom Jaciment/Codi: C/ ARC DEL TEATRE, 6-14 I ALTRES. 031/20		U.E.: 3034
Tipus d'U.E.: Estructura positiva	Definició: Mur	
Composició Geològica: Composició Orgànica: Composició Artificial:		
Color: Vermell	Cota Superior: 4,32 (en metres)	Cota Inferior: 3,55 (en metres)
Amplada: 0,50 (en metres)	Longitud: 3,50 (en metres)	
Relacions Físiques: És cobert per: 3000 És tallat per: 2067 Farceix a: 3033 És lliura a: 3004		
Fase Cronològica: Època moderna (XVI-XVIII)	Datació: XVI - XVIII	
Interpretació: MUR OBRAT AMB RAJOLES ZONA 3, FINCA Nº 10.		

Nom Jaciment/Codi: C/ ARC DEL TEATRE, 6-14 I ALTRES. 031/20		U.E.: 3035
Tipus d'U.E.: Estructura negativa/retall	Definició: Rasa de fonamentació	
Cota Superior: 4,37 (en metres)	Cota Inferior: 3,43 (en metres)	
Relacions Físiques: Talla a: 1066-3045-3065-3043-3044-3063-3057 És farcit per: 3036		
Fase Cronològica: Època moderna (XVI-XVIII)	Datació: XVI - XVIII	
Interpretació: NEGATIU MUR UE 3036		

Nom Jaciment/Codi: C/ ARC DEL TEATRE, 6-14 I ALTRES. 031/20			U.E.: 3036
Tipus d'U.E.: Estructura positiva		Definició: Mur	
Composició Geològica:			
Composició Orgànica:			
Composició Artificial:			
Color: Beige	Cota Superior: 4,37 (en metres)	Cota Inferior: 3,43 (en metres)	
Amplada: 0,30 (en metres)		Longitud: 4,20 (en metres)	
Relacions Físiques: És cobert per: 3000 És tallat per: 2067 Farceix a: 3035 És lliura a: 3004 Se li lliura: 3006-3055-3057			
Fase Cronològica: Època moderna (XVI-XVIII)		Datació: XVI - XVIII	
Interpretació: MUR ZONA 1-2			

Nom Jaciment/Codi: C/ ARC DEL TEATRE, 6-14 I ALTRES. 031/20			U.E.: 3037
Tipus d'U.E.: Estructura negativa/retall		Definició: Rasa de fonamentació	
Cota Superior: 4,37 (en metres)	Cota Inferior: 3,52 (en metres)		
Relacions Físiques: Talla a: 3010-3056-3079-3080-3061 És farcit per: 3038			
Fase Cronològica: Època moderna (XVI-XVIII)		Datació: XVI - XVIII	
Interpretació: NEGATIU DIPÒSIT UE 3038			

Nom Jaciment/Codi: C/ ARC DEL TEATRE, 6-14 I ALTRES. 031/20			U.E.: 3038
Tipus d'U.E.: Estructura positiva		Definició: Dipòsit	
Composició Geològica:			
Composició Orgànica:			
Composició Artificial:			
Color: Vermell	Cota Superior: 4,37 (en metres)	Cota Inferior: 3,52 (en metres)	
Amplada: 1,60 (en metres)		Longitud: 3,00 (en metres)	
Relacions Físiques: És cobert per: 3000 És tallat per: 2067 Farceix a: 3037			
Fase Cronològica: Època moderna (XVI-XVIII)		Datació: XVI - XVIII	
Interpretació: ESTRUCTURA FETA D'ENVANS, SEMBLA UN DIPÒSIT TOT I QUE NO SEMBLA QUE COMPLEIXI LA FUNCIO COM A TAL			

Nom Jaciment/Codi: C/ ARC DEL TEATRE, 6-14 I ALTRES. 031/20		U.E.: 3039
Tipus d'U.E.: Estructura negativa/retall	Definició: Rasa de fonamentació	
Cota Superior: 4,70 (en metres)	Cota Inferior: 4,54 (en metres)	
Relacions Físiques: És farcit per: 3040		
Fase Cronològica: Època contemporània (XIX-XXI)	Datació: XIX	
Interpretació: NEGATIU ENVÀ UE 3040		

Nom Jaciment/Codi: C/ ARC DEL TEATRE, 6-14 I ALTRES. 031/20		U.E.: 3040
Tipus d'U.E.: Estructura positiva	Definició: Envà	
Composició Geològica:		
Composició Orgànica:		
Composició Artificial:		
Color: Vermell	Cota Superior: 4,70 (en metres)	Cota Inferior: 4,54 (en metres)
Amplada: 0,15 (en metres)	Longitud: 3,10 (en metres)	
Relacions Físiques: És cobert per: 3000 Farceix a: 3039 És lliura a: 2068 Se li lliura: 3001 És solidària amb: 3006		
Fase Cronològica: Època contemporània (XIX-XXI)	Datació: XIX	
Interpretació: ENVÀ QUE ES RECOLZE SOBRE EL MUR UE 2068		

Nom Jaciment/Codi: C/ ARC DEL TEATRE, 6-14 I ALTRES. 031/20		U.E.: 3041
Tipus d'U.E.: Estructura negativa/retall	Definició: Rasa de fonamentació	
Cota Superior: 4,30 (en metres)	Cota Inferior: 3,44 (en metres)	
Relacions Físiques: Talla a: 1066-3045-3065-3043-3044		
Fase Cronològica: Època contemporània (XIX-XXI)	Datació: XIX	
Interpretació:		

Nom Jaciment/Codi: C/ ARC DEL TEATRE, 6-14 I ALTRES. 031/20			U.E.: 3042
Tipus d'U.E.: Estructura positiva	Definició: Mur		
Composició Geològica:			
Composició Orgànica:			
Composició Artificial:			
Color: Blanc	Cota Superior: 4,30 (en metres)	Cota Inferior: 3,44 (en metres)	
Amplada: 0,60 (en metres)	Longitud: 2,00 (en metres)		
Relacions Físiques: És cobert per: 3000 És tallat per: 2067 És lliura a: 3004			
Fase Cronològica: Època contemporània (XIX-XXI)		Datació: XIX	
Interpretació: MUR			

Nom Jaciment/Codi: C/ ARC DEL TEATRE, 6-14 I ALTRES. 031/20			U.E.: 3043
Tipus d'U.E.: Estrat/nivell	Definició: Abandonament		
Textura: Sorrenca	Consistència: Solta		
Composició Geològica:			
Composició Orgànica:			
Composició Artificial:			
Color: Marró fosc	Cota Superior: 4,15 (en metres)	Cota Inferior: 4,06 (en metres)	
Relacions Físiques: Cobreix a: 3044 És cobert per: 3051-3050-3049 És tallat per: 2067-3035-3041			
Fase Cronològica: Època moderna (XVI-XVIII)		Datació: XVI - XVIII	
Interpretació: ESTRAT DE LA ZONA ZONA 1, FINCA Nº 10			

Nom Jaciment/Codi: C/ ARC DEL TEATRE, 6-14 I ALTRES. 031/20			U.E.: 3044
Tipus d'U.E.: Estrat/nivell	Definició: Abandonament		
Textura: Sorrenca	Consistència: Solta		
Composició Geològica:			
Composició Orgànica:			
Composició Artificial:			
Color: Taronja	Cota Superior: 4,06 (en metres)	Cota Inferior: 3,91 (en metres)	
Relacions Físiques: Cobreix a: 3045 És cobert per: 3043 És tallat per: 2067-3035-3041			
Fase Cronològica: Època moderna (XVI-XVIII)		Datació: XVI - XVIII	
Interpretació: ESTRAT ZONA 1, FINCA Nº 10			

Nom Jaciment/Codi: C/ ARC DEL TEATRE, 6-14 I ALTRES. 031/20			U.E.: 3045
Tipus d'U.E.: Estructura positiva	Definició: Paviment		
Composició Geològica:			
Composició Orgànica:			
Composició Artificial:			
Color: Marró clar	Cota Superior: 3,91 (en metres)	Cota Inferior: 3,44 (en metres)	
Amplada: 0,15 (en metres)	Longitud: 0,15 (en metres)		
Relacions Físiques: És igual a: 4095-4174 Cobreix a: 3065-3068-3070-3077 És cobert per: 3044 És tallat per: 2067-3035-3041			
Fase Cronològica: Època moderna (XVI-XVIII)		Datació: XVI - XVIII	
Interpretació: PAVIMENT ZONA 1, FINCA Nº 10. PRESENCIA D'ALGUNA RAJOLA POLICROMADA			

Nom Jaciment/Codi: C/ ARC DEL TEATRE, 6-14 I ALTRES. 031/20			U.E.: 3046
Tipus d'U.E.: Estructura positiva	Definició: Paviment		
Composició Geològica:			
Composició Orgànica:			
Composició Artificial:			
Color: Vermell	Cota Superior: 4,48 (en metres)	Cota Inferior: 4,39 (en metres)	
Amplada: 0,15 (en metres)	Longitud: 0,30 (en metres)		
Relacions Físiques: És igual a: 2069 Cobreix a: 3051 És cobert per: 3000 És tallat per: 2067-3048 És lliura a: 3047			
Fase Cronològica: Època moderna (XVI-XVIII)		Datació: XVII	
Interpretació: PAVIMENT QUE TROBEM AL PERFIL DE LA ZONA 1, TOCANT A CARRER. SEMBLA QUE SIGUI EL MATEIX QUE EL 2069			

Nom Jaciment/Codi: C/ ARC DEL TEATRE, 6-14 I ALTRES. 031/20			U.E.: 3047
Tipus d'U.E.: Estructura positiva	Definició: Envà		
Composició Geològica:			
Composició Orgànica:			
Composició Artificial:			
Color: Vermell	Cota Superior: 4,55 (en metres)	Cota Inferior: 4,40 (en metres)	
Amplada: 0,15 (en metres)	Longitud: 0,30 (en metres)		
Relacions Físiques: Cobreix a: 3051 És cobert per: 3000 Se li lliura: 3046			
Fase Cronològica: Època moderna (XVI-XVIII)		Datació: XVI - XVIII	
Interpretació: ENVÀ PERFIL ZONA 1, FINCA Nº 10. FUNCIONA AMB EL PAVIMENT UE 3046			

Nom Jaciment/Codi: C/ ARC DEL TEATRE, 6-14 I ALTRES. 031/20			U.E.: 3048
Tipus d'U.E.: Estructura negativa/retall	Definició: Rasa de fonamentació		
Cota Superior: 4,64 (en metres)	Cota Inferior: 4,28 (en metres)		
Relacions Físiques: Talla a: 3051-3050-3046 És farcit per: 3049			
Fase Cronològica: Època contemporània (XIX-XXI)		Datació: XIX	
Interpretació: NEGATIU CLAVEGUERA UE 3049			

Nom Jaciment/Codi: C/ ARC DEL TEATRE, 6-14 I ALTRES. 031/20			U.E.: 3049
Tipus d'U.E.: Estructura positiva		Definició: Claveguera	
Composició Geològica:			
Composició Orgànica:			
Composició Artificial:			
Color: Vermell	Cota Superior: 4,64 (en metres)	Cota Inferior: 4,28 (en metres)	
Amplada: 0,40 (en metres)	Longitud: 0,20 (en metres)		
Relacions Físiques: Cobreix a: 3043 És cobert per: 3000 Farceix a: 3048			
Fase Cronològica: Època contemporània (XIX-XXI)		Datació: XIX	
Interpretació: CLAVEGUERA QUE TROBEM SECCIONADA AL PERFIL DE LA ZONA 1 DE LA FINCA 10			

Nom Jaciment/Codi: C/ ARC DEL TEATRE, 6-14 I ALTRES. 031/20			U.E.: 3050
Tipus d'U.E.: Estructura positiva		Definició: Paviment	
Composició Geològica:			
Composició Orgànica:			
Composició Artificial:			
Color: Vermell	Cota Superior: 4,32 (en metres)	Cota Inferior: 4,15 (en metres)	
Amplada: 0,15 (en metres)	Longitud: 0,30 (en metres)		
Relacions Físiques: Cobreix a: 3043 És cobert per: 3051 És tallat per: 3048			
Fase Cronològica: Època moderna (XVI-XVIII)		Datació: XVI - XVIII	
Interpretació: PAVIMENT QUE TROBEM SECCIONAT AL PERFIL DE LA FINCA Nº 10, ZONA 1			

Nom Jaciment/Codi: C/ ARC DEL TEATRE, 6-14 I ALTRES. 031/20			U.E.: 3051
Tipus d'U.E.: Estrat/nivell	Definició: Anivellament		
Textura: Sorrenca	Consistència: Solta		
Composició Geològica:			
Composició Orgànica:			
Composició Artificial:			
Color: Gris	Cota Superior: 4,39 (en metres)	Cota Inferior: 4,32 (en metres)	
Relacions Físiques: Cobreix a: 3043-3050 És cobert per: 3046-3047 És tallat per: 3048			
Fase Cronològica: Època moderna (XVI-XVIII)		Datació: XVI - XVIII	
Interpretació: ESTRAT ZONA 1 FINCA Nº 10. ENTRE ELS PAVIMENTS QUE TROBEM SECCIONATS AL PERFIL UE 3046 I UE 3050			

Nom Jaciment/Codi: C/ ARC DEL TEATRE, 6-14 I ALTRES. 031/20			U.E.: 3052
Tipus d'U.E.: Estrat/nivell	Definició: Abandonament		
Textura: Sorrenca	Consistència: Solta		
Composició Geològica:			
Composició Orgànica:			
Composició Artificial:			
Color: Taronja	Cota Superior: 4,18 (en metres)	Cota Inferior: 4,09 (en metres)	
Relacions Físiques: Cobreix a: 3058-3074 És cobert per: 3000-3063 És tallat per: 2067-3007-3009-3033-3031-3054			
Fase Cronològica: Època moderna (XVI-XVIII)		Datació: XVI - XVIII	
Interpretació: ESTRAT ZONA 2, FINCA Nº 10. PER SOTA LA UE 3000. COBREIX EL PAVIMENT UE 3058			

Nom Jaciment/Codi: C/ ARC DEL TEATRE, 6-14 I ALTRES. 031/20			U.E.: 3054
Tipus d'U.E.: Estructura negativa/retall	Definició: Rasa de fonamentació		
Cota Superior: 4,26 (en metres)	Cota Inferior: 3,44 (en metres)		
Relacions Físiques: Talla a: 1066-3052-3058-3066-3071-3057-3060 És farcit per: 3055			
Fase Cronològica: Època moderna (XVI-XVIII)		Datació: XVI - XVIII	
Interpretació: NEGATIU POU UE 3055			

Nom Jaciment/Codi: C/ ARC DEL TEATRE, 6-14 I ALTRES. 031/20			U.E.: 3055
Tipus d'U.E.: Estructura positiva		Definició: Pou	
Composició Geològica:			
Composició Orgànica:			
Composició Artificial:			
Color: Vermell	Cota Superior: 4,26 (en metres)	Cota Inferior: 3,44 (en metres)	
Amplada: 0,80 (en metres)	Longitud: 1,40 (en metres)		
Relacions Físiques:			
Farceix a: 3054			
És lliura a: 3036-3004			
Fase Cronològica: Època moderna (XVI-XVIII)		Datació: XVI - XVIII	
Interpretació: PETIT POU A LA ZONA 2 DE LA FINCA Nº 10.			

Nom Jaciment/Codi: C/ ARC DEL TEATRE, 6-14 I ALTRES. 031/20			U.E.: 3056
Tipus d'U.E.: Estrat/nivell		Definició: Anivellament	
Textura: Sorrenca		Consistència: Solta	
Composició Geològica:			
Composició Orgànica:			
Composició Artificial:			
Color: Marró fosc	Cota Superior: 4,01 (en metres)	Cota Inferior: 3,87 (en metres)	
Relacions Físiques:			
Cobreix a: 3079-3061-3091			
És cobert per: 2132			
És tallat per: 2067-2118-3033-3037-3017-2193			
Fase Cronològica: Època moderna (XVI-XVIII)		Datació: XVI - XVIII	
Interpretació: ESTRAT QUE TROBEM TAN A LA ZONA 3 COM A LA ZONA 2 DE LA FINCA Nº 10. QUEDA TALLAT PER EL MUR DEL SEGLE XIX UE 2068.			

Nom Jaciment/Codi: C/ ARC DEL TEATRE, 6-14 I ALTRES. 031/20			U.E.: 3057
Tipus d'U.E.: Estrat/nivell	Definició: Abandonament		
Textura: Sorrenca	Consistència: Solta		
Composició Geològica:			
Composició Orgànica:			
Composició Artificial:			
Color: Marró clar	Cota Superior: 4,18 (en metres)	Cota Inferior: 4,09 (en metres)	
Relacions Físiques: Cobreix a: 3058 És tallat per: 3035-3054 És lliura a: 3036-3063-3060			
Fase Cronològica: Època moderna (XVI-XVIII)		Datació: XVI - XVIII	
Interpretació: ESTRAT ZONA 2, FINCA Nº 12			

Nom Jaciment/Codi: C/ ARC DEL TEATRE, 6-14 I ALTRES. 031/20			U.E.: 3058
Tipus d'U.E.: Estructura positiva	Definició: Paviment		
Composició Geològica:			
Composició Orgànica:			
Composició Artificial:			
Color: Marró fosc	Cota Superior: 4,09 (en metres)	Cota Inferior: 3,55 (en metres)	
Amplada: 0,15 (en metres)	Longitud: 0,30 (en metres)		
Relacions Físiques: És igual a: 2132-3074-3079 Cobreix a: 3066 És cobert per: 3052-3010-3032-3057 És tallat per: 2067-3007-3033-3054			
Fase Cronològica: Època moderna (XVI-XVIII)		Datació: XVI - XVIII	
Interpretació: PAVIMENT ZONA 2, FINCA Nº 12. TAMBÉ APAREIX A LA ZONA 3. TALLAT PER EL MUR UE 3034			

Nom Jaciment/Codi: C/ ARC DEL TEATRE, 6-14 I ALTRES. 031/20			U.E.: 3059
Tipus d'U.E.: Estructura negativa/retall	Definició: Rasa de fonamentació		
Cota Superior: 4,26 (en metres)	Cota Inferior: 3,50 (en metres)		
Relacions Físiques: És farcit per: 3060			
Fase Cronològica: Època moderna (XVI-XVIII)		Datació: XVI - XVIII	
Interpretació: NEGATIU MUR UE 3060			

Nom Jaciment/Codi: C/ ARC DEL TEATRE, 6-14 I ALTRES. 031/20			U.E.: 3060
Tipus d'U.E.: Estructura positiva		Definició: Mur	
Composició Geològica:			
Composició Orgànica:			
Composició Artificial:			
Color: Beige	Cota Superior: 4,26 (en metres)	Cota Inferior: 3,50 (en metres)	
Amplada: 0,70 (en metres)	Longitud: 0,90 (en metres)		
Relacions Físiques: És tallat per: 3054 Farceix a: 3059 Se li lliura: 3057			
Fase Cronològica: Època moderna (XVI-XVIII)		Datació: XVI - XVIII	
Interpretació: MUR ZONA 2 FINCA Nº 10.			

Nom Jaciment/Codi: C/ ARC DEL TEATRE, 6-14 I ALTRES. 031/20			U.E.: 3061
Tipus d'U.E.: Estrat/nivell		Definició: Abandonament	
Textura: Sorrenca		Consistència: Solta	
Composició Geològica:			
Composició Orgànica:			
Composició Artificial:			
Color: Marró clar	Cota Superior: 3,87 (en metres)	Cota Inferior: 3,47 (en metres)	
Relacions Físiques: És cobert per: 3056 És tallat per: 2063-2067-2118-3037-3089			
Fase Cronològica: Època moderna (XVI-XVIII)		Datació: XVI - XVIII	
Interpretació: ESTRAT ZONA 2, FINCA Nº 10.			

Nom Jaciment/Codi: C/ ARC DEL TEATRE, 6-14 I ALTRES. 031/20			U.E.: 3062
Tipus d'U.E.: Estructura negativa/retall		Definició: Rasa de fonamentació	
Cota Superior: 4,22 (en metres)	Cota Inferior: 4,09 (en metres)		
Relacions Físiques: És farcit per: 3063			
Fase Cronològica: Època moderna (XVI-XVIII)		Datació: XVI - XVIII	
Interpretació: NEGATIU MUR UE 3063			

Nom Jaciment/Codi: C/ ARC DEL TEATRE, 6-14 I ALTRES. 031/20			U.E.: 3063
Tipus d'U.E.: Estructura positiva		Definició: Mur	
Composició Geològica:			
Composició Orgànica:			
Composició Artificial:			
Color: Beige	Cota Superior: 4,22 (en metres)	Cota Inferior: 4,09 (en metres)	
Amplada: 0,40 (en metres)	Longitud: 0,80 (en metres)		
Relacions Físiques:			
Cobreix a: 3052			
És tallat per: 3035			
Farceix a: 3062			
Se li lliura: 3057			
Fase Cronològica: Època moderna (XVI-XVIII)		Datació: XVI - XVIII	
Interpretació: MUR ZONA 2, FINCA Nº 10. EL TROBEM PER SOBRE EL PAVIMENT UE 3058.			

Nom Jaciment/Codi: C/ ARC DEL TEATRE, 6-14 I ALTRES. 031/20			U.E.: 3064
Tipus d'U.E.: Estrat/nivell		Definició: Farciment	
Textura: Sorrenca		Consistència: Solta	
Composició Geològica:			
Composició Orgànica:			
Composició Artificial:			
Color: Marró fosc	Cota Superior: 4,35 (en metres)	Cota Inferior: 3,78 (en metres)	
Relacions Físiques:			
És cobert per: 3000			
És tallat per: 3019			
Farceix a: 3020			
Fase Cronològica: Època moderna (XVI-XVIII)		Datació: XVI - XVIII	
Interpretació: FARCIMENT ESTRUCTURA UE 3020			

Nom Jaciment/Codi: C/ ARC DEL TEATRE, 6-14 I ALTRES. 031/20			U.E.: 3065
Tipus d'U.E.: Estrat/nivell	Definició: Anivellament		
Textura: Sorrenca	Consistència: Solta		
Composició Geològica:			
Composició Orgànica:			
Composició Artificial:			
Color: Marró clar	Cota Superior: 3,82 (en metres)	Cota Inferior: 3,43 (en metres)	
Relacions Físiques: Cobreix a: 1066 És cobert per: 3045 És tallat per: 2067-3035-3041-3067-3069-3076			
Fase Cronològica: Època moderna (XVI-XVIII)		Datació: XVI - XVIII	
Interpretació: ESTRAT QUE TROBEM SOTA EL PAVIMENT UE 3045 A LA ZONA 1 DE LA FINCA Nº 10.			

Nom Jaciment/Codi: C/ ARC DEL TEATRE, 6-14 I ALTRES. 031/20			U.E.: 3066
Tipus d'U.E.: Estrat/nivell	Definició: Anivellament		
Textura: Sorrenca	Consistència: Solta		
Composició Geològica:			
Composició Orgànica:			
Composició Artificial:			
Color: Marró clar	Cota Superior: 3,90 (en metres)	Cota Inferior: 3,50 (en metres)	
Relacions Físiques: Cobreix a: 3071-3073-3084 És cobert per: 3058 És tallat per: 2067-3003-3007-3033-3054-3083			
Fase Cronològica: Època moderna (XVI-XVIII)		Datació: XVI - XVIII	
Interpretació: ESTRAT ZONA 2, FINCA Nº 10. PER SOTA EL PAVIMENT UE 3058			

Nom Jaciment/Codi: C/ ARC DEL TEATRE, 6-14 I ALTRES. 031/20			U.E.: 3067
Tipus d'U.E.: Estructura negativa/retall	Definició: Retall indeterminat		
Cota Superior: 3,84 (en metres)	Cota Inferior: 3,74 (en metres)		
Relacions Físiques: Talla a: 3065 És farcit per: 3068			
Fase Cronològica: Època moderna (XVI-XVIII)		Datació: XVI - XVIII	
Interpretació: POSSIBLE FORAT DE BASTIDA ZONA 1. FINCA Nº 10.			

Nom Jaciment/Codi: C/ ARC DEL TEATRE, 6-14 I ALTRES. 031/20			U.E.: 3068
Tipus d'U.E.: Estrat/nivell	Definició: Farciment		
Textura: Sorrenca	Consistència: Solta		
Composició Geològica:			
Composició Orgànica:			
Composició Artificial:			
Color: Negre	Cota Superior: 3,84 (en metres)	Cota Inferior: 3,74 (en metres)	
Relacions Físiques: És cobert per: 3045 Farceix a: 3067			
Fase Cronològica: Època moderna (XVI-XVIII)		Datació: XVI - XVIII	
Interpretació: FARCIEMTN RETALL UE 3067			

Nom Jaciment/Codi: C/ ARC DEL TEATRE, 6-14 I ALTRES. 031/20			U.E.: 3069
Tipus d'U.E.: Estructura negativa/retall	Definició: Retall indeterminat		
Cota Superior: 3,82 (en metres)	Cota Inferior: 3,60 (en metres)		
Relacions Físiques: Talla a: 3065 És farcit per: 3070			
Fase Cronològica: Època moderna (XVI-XVIII)		Datació: XVI - XVIII	
Interpretació: POSSIBLE FORAT DE BASTIDA ZONA 1. FINCA Nº 10.			

Nom Jaciment/Codi: C/ ARC DEL TEATRE, 6-14 I ALTRES. 031/20			U.E.: 3070
Tipus d'U.E.: Estrat/nivell	Definició: Farciment		
Textura: Sorrenca	Consistència: Solta		
Composició Geològica:			
Composició Orgànica:			
Composició Artificial:			
Color: Negre	Cota Superior: 3,82 (en metres)	Cota Inferior: 3,60 (en metres)	
Relacions Físiques: És cobert per: 3045 Farceix a: 3069			
Fase Cronològica: Època moderna (XVI-XVIII)		Datació: XVI - XVIII	
Interpretació: FARCIMENT RETALL UE 3069			

Nom Jaciment/Codi: C/ ARC DEL TEATRE, 6-14 I ALTRES. 031/20			U.E.: 3071
Tipus d'U.E.: Estrat/nivell	Definició: Abandonament		
Textura: Sorrenca	Consistència: Solta		
Composició Geològica:			
Composició Orgànica:			
Composició Artificial:			
Color: Marró fosc	Cota Superior: 3,50 (en metres)	Cota Inferior: 3,31 (en metres)	
Relacions Físiques: Cobreix a: 1066 És cobert per: 3066 És tallat per: 3007-3033-3054-3072-3083			
Fase Cronològica: Època moderna (XVI-XVIII)		Datació: XVI - XVIII	
Interpretació: ESTRAT ZONA 2 FINCA Nº 10. PER SOTA ESTRAT UE 3066			

Nom Jaciment/Codi: C/ ARC DEL TEATRE, 6-14 I ALTRES. 031/20			U.E.: 3072
Tipus d'U.E.: Estructura negativa/retall	Definició: Rasa de fonamentació		
Cota Superior: 3,52 (en metres)	Cota Inferior: 3,40 (en metres)		
Relacions Físiques: Talla a: 1066-3071 És farcit per: 3073			
Fase Cronològica: Època moderna (XVI-XVIII)		Datació: XVI - XVIII	
Interpretació: RASA DEL MUR UE 3073			

Nom Jaciment/Codi: C/ ARC DEL TEATRE, 6-14 I ALTRES. 031/20			U.E.: 3073
Tipus d'U.E.: Estructura positiva	Definició: Mur		
Composició Geològica:			
Composició Orgànica:			
Composició Artificial:			
Color: Beige	Cota Superior: 3,52 (en metres)	Cota Inferior: 3,40 (en metres)	
Amplada: 0,68 (en metres)	Longitud: 1,70 (en metres)		
Relacions Físiques: És cobert per: 3066 És tallat per: 3007 Farceix a: 3072 És solidària amb: 3084			
Fase Cronològica: Època moderna (XVI-XVIII)		Datació: XVI - XVIII	
Interpretació: MUR ZONA			

Nom Jaciment/Codi: C/ ARC DEL TEATRE, 6-14 I ALTRES. 031/20			U.E.: 3074
Tipus d'U.E.: Estructura positiva	Definició: Paviment		
Composició Geològica:			
Composició Orgànica:			
Composició Artificial:			
Color: Blanc	Cota Superior: 3,94 (en metres)	Cota Inferior: 3,87 (en metres)	
Amplada: 0,00 (en metres)	Longitud: 0,00 (en metres)		
Relacions Físiques:			
És igual a: 3058-3079			
Cobreix a: 3084			
És cobert per: 3052			
És tallat per: 3007			
Fase Cronològica: Època moderna (XVI-XVIII)		Datació:	
Interpretació: ÉS LA PREPARACIÓ DEL PAVIMENT UE 3058. EL TROBEM A LA ZONA 2 DE LA FINCA Nº 10. IGUAL A 3079			

Nom Jaciment/Codi: C/ ARC DEL TEATRE, 6-14 I ALTRES. 031/20			U.E.: 3076
Tipus d'U.E.: Estructura negativa/retall	Definició: Retall indeterminat		
Cota Superior: 3,83 (en metres)	Cota Inferior: 3,65 (en metres)		
Relacions Físiques:			
Talla a: 3065			
És farcit per: 3077			
Fase Cronològica: Època moderna (XVI-XVIII)		Datació: XVI - XVIII	
Interpretació: POSSIBLE FORAT DE BASTIDA ZONA 1. FINCA Nº 10.			

Nom Jaciment/Codi: C/ ARC DEL TEATRE, 6-14 I ALTRES. 031/20			U.E.: 3077
Tipus d'U.E.: Estrat/nivell	Definició: Farciment		
Textura: Sorrenca	Consistència:		
Composició Geològica:			
Composició Orgànica:			
Composició Artificial:			
Color: Negre	Cota Superior: 3,83 (en metres)	Cota Inferior: 3,65 (en metres)	
Relacions Físiques:			
És cobert per: 3045			
Farceix a: 3076			
Fase Cronològica: Època moderna (XVI-XVIII)		Datació: XVI - XVIII	
Interpretació: FARCIMENT RETALL UE 3076			

Nom Jaciment/Codi: C/ ARC DEL TEATRE, 6-14 I ALTRES. 031/20			U.E.: 3078
Tipus d'U.E.: Estrat/nivell	Definició: Farciment		
Textura: Sorrenca	Consistència: Solta		
Composició Geològica:			
Composició Orgànica:			
Composició Artificial:			
Color: Marró fosc	Cota Superior: 4,18 (en metres)	Cota Inferior: 3,55 (en metres)	
Relacions Físiques: Farceix a: 3033			
Fase Cronològica: Època moderna (XVI-XVIII)		Datació: XVI - XVIII	
Interpretació: FARCIMENT DE LA RASA UE 3033 DEL MUR UE 3034			

Nom Jaciment/Codi: C/ ARC DEL TEATRE, 6-14 I ALTRES. 031/20			U.E.: 3079
Tipus d'U.E.: Estructura positiva	Definició: Paviment		
Composició Geològica:			
Composició Orgànica:			
Composició Artificial:			
Color: Blanc	Cota Superior: 3,91 (en metres)	Cota Inferior: 3,86 (en metres)	
Amplada: 0,00 (en metres)	Longitud: 0,00 (en metres)		
Relacions Físiques: És igual a: 3058-3074 Cobreix a: 3080 És cobert per: 3056 És tallat per: 3033-3037-3017			
Fase Cronològica: Època moderna (XVI-XVIII)		Datació: XVI - XVIII	
Interpretació: ÉS LA PREPARACIÓ DEL PAVIMENT UE 3058. EL TROBEM A LA ZONA 3 DE LA FINCA Nº 10			

Nom Jaciment/Codi: C/ ARC DEL TEATRE, 6-14 I ALTRES. 031/20			U.E.: 3080
Tipus d'U.E.: Estrat/nivell	Definició: Anivellament		
Textura: Sorrenca	Consistència: Solta		
Composició Geològica:			
Composició Orgànica:			
Composició Artificial:			
Color: Marró fosc	Cota Superior: 3,85 (en metres)	Cota Inferior: 3,47 (en metres)	
Relacions Físiques: Cobreix a: 1066 És cobert per: 3079 És tallat per: 3033-3037-3017			
Fase Cronològica: Època moderna (XVI-XVIII)		Datació: XVI - XVIII	
Interpretació: ESTRAT PER SOTA LA PREPERACIÓ DE CALÇ 3079. ZONA 3, FINCA Nº 10			

Nom Jaciment/Codi: C/ ARC DEL TEATRE, 6-14 I ALTRES. 031/20			U.E.: 3081
Tipus d'U.E.: Estrat/nivell	Definició: Abandonament		
Textura: Sorrenca	Consistència: Solta		
Composició Geològica:			
Composició Orgànica:			
Composició Artificial:			
Color: Marró fosc	Cota Superior: 3,95 (en metres)	Cota Inferior: 3,74 (en metres)	
Relacions Físiques: És cobert per: 3000 És tallat per: 3030-3011-3014-3025-3027			
Fase Cronològica: Època moderna (XVI-XVIII)		Datació: XVI - XVIII	
Interpretació: ESTRAT ZONA 5, FINCA Nº 10. QUEDA TALLAT PER LES ESTRUCTURES DE CAIRE INDUSTRIAL			

Nom Jaciment/Codi: C/ ARC DEL TEATRE, 6-14 I ALTRES. 031/20			U.E.: 3082
Tipus d'U.E.: Estructura positiva		Definició: Paviment	
Composició Geològica:			
Composició Orgànica:			
Composició Artificial:			
Color: Vermell	Cota Superior: 4,33 (en metres)	Cota Inferior: 4,13 (en metres)	
Amplada: 0,30 (en metres)		Longitud: 0,30 (en metres)	
Relacions Físiques: Cobreix a: 2169 És cobert per: 3000			
Fase Cronològica: Època moderna (XVI-XVIII)		Datació: XVI - XVIII	
Interpretació: PAVIOMENT DE RAJOLES GRANS QUE TROBEM A LA ZONA 4 DE LA FINCA Nº. ÉS POSSIBLE QUE ES TRACTI DEL 2116			

Nom Jaciment/Codi: C/ ARC DEL TEATRE, 6-14 I ALTRES. 031/20			U.E.: 3083
Tipus d'U.E.: Estructura negativa/retall		Definició: Rasa de fonamentació	
Cota Superior: 3,92 (en metres)		Cota Inferior: 3,44 (en metres)	
Relacions Físiques: Talla a: 1066-3066-3071 És farcit per: 3084			
Fase Cronològica: Època moderna (XVI-XVIII)		Datació: XVI - XVIII	
Interpretació: NEGATIU MUR UE 3084			

Nom Jaciment/Codi: C/ ARC DEL TEATRE, 6-14 I ALTRES. 031/20			U.E.: 3084
Tipus d'U.E.: Estructura positiva		Definició: Mur	
Composició Geològica:			
Composició Orgànica:			
Composició Artificial:			
Color: Beige	Cota Superior: 3,92 (en metres)	Cota Inferior: 3,44 (en metres)	
Amplada: 0,76 (en metres)		Longitud: 1,34 (en metres)	
Relacions Físiques: És cobert per: 3066-3074 Farceix a: 3083 És solidària amb: 3073			
Fase Cronològica: Època moderna (XVI-XVIII)		Datació: XVI - XVIII	
Interpretació: MUR ZONA 3, FINCA Nº 10. FUNCIONA AMB EL MUR UE 3073			

Nom Jaciment/Codi: C/ ARC DEL TEATRE, 6-14 I ALTRES. 031/20		U.E.: 3085
Tipus d'U.E.: Estructura negativa/retall	Definició: Rasa de fonamentació	
Cota Superior: 4,48 (en metres)	Cota Inferior: 3,44 (en metres)	
Relacions Físiques: És farcit per: 3086		
Fase Cronològica: Època moderna (XVI-XVIII)	Datació: XVI - XVIII	
Interpretació: NEGATIU MUR UE 3086		

Nom Jaciment/Codi: C/ ARC DEL TEATRE, 6-14 I ALTRES. 031/20		U.E.: 3086
Tipus d'U.E.: Estructura positiva	Definició: Mur	
Composició Geològica:		
Composició Orgànica:		
Composició Artificial:		
Color: Beige	Cota Superior: 4,28 (en metres)	Cota Inferior: 3,44 (en metres)
Amplada: 0,40 (en metres)	Longitud: 2,80 (en metres)	
Relacions Físiques: És cobert per: 2048 És tallat per: 2065 Farceix a: 3085		
Fase Cronològica: Època moderna (XVI-XVIII)	Datació: XVI - XVIII	
Interpretació: MUR FINCA Nº 10, ZONA 2. FUNCIONA AMB EL MUR UE 3073. EL TROBEM SOTA LA CLAVEGUERA UE 2048 I ENTRE LES FOSSES 2066 I 2028.		

Nom Jaciment/Codi: C/ ARC DEL TEATRE, 6-14 I ALTRES. 031/20		U.E.: 3087
Tipus d'U.E.: Estrat/nivell	Definició: Abandonament	
Textura: Sorrenca	Consistència: Solta	
Composició Geològica:		
Composició Orgànica:		
Composició Artificial:		
Color: Marró clar	Cota Superior: 4,00 (en metres)	Cota Inferior: 3,74 (en metres)
Relacions Físiques: Cobreix a: 3088 És cobert per: 2169-3000 És tallat per: 3027 És lliura a: 2008-2010-3004		
Fase Cronològica: Època moderna (XVI-XVIII)	Datació: XVI - XVIII	
Interpretació: ESTRAT ZONA 6, FINCA 10. PER SOTA EL 3000		

Nom Jaciment/Codi: C/ ARC DEL TEATRE, 6-14 I ALTRES. 031/20			U.E.: 3088
Tipus d'U.E.: Estrat/nivell	Definició: Abandonament		
Textura: Argilosa	Consistència: Compacta		
Composició Geològica:			
Composició Orgànica:			
Composició Artificial:			
Color: Marró fosc	Cota Superior: 3,74 (en metres)	Cota Inferior: 3,44 (en metres)	
Relacions Físiques: Cobreix a: 1066 És cobert per: 3087 És tallat per: 2007-2009-3003-3027			
Fase Cronològica: Època moderna (XVI-XVIII)		Datació: XVI - XVIII	
Interpretació: ESTRAT ZONA 6, FINCA 10. PER SOTA EL 3087			

Nom Jaciment/Codi: C/ ARC DEL TEATRE, 6-14 I ALTRES. 031/20			U.E.: 3089
Tipus d'U.E.: Estructura negativa/retall	Definició: Rasa de fonamentació		
Cota Superior: 3,42 (en metres)	Cota Inferior: 3,12 (en metres)		
Relacions Físiques: Talla a: 3061 És farcit per: 3090-3091			
Fase Cronològica: Època moderna (XVI-XVIII)		Datació: XVI - XVIII	
Interpretació: RASA DEL MUR UE 3091			

Nom Jaciment/Codi: C/ ARC DEL TEATRE, 6-14 I ALTRES. 031/20			U.E.: 3090
Tipus d'U.E.: Estrat/nivell	Definició: Farciment		
Textura: Sorrenca	Consistència: Solta		
Composició Geològica:			
Composició Orgànica:			
Composició Artificial:			
Color: Marró fosc	Cota Superior: 3,42 (en metres)	Cota Inferior: 3,12 (en metres)	
Relacions Físiques: Farceix a: 3089			
Fase Cronològica: Època moderna (XVI-XVIII)		Datació: XVI - XVIII	
Interpretació: FARCIMENT DE LA RASA UE 3089 DE L'ESTRUCTURA UE 3091			

Nom Jaciment/Codi: C/ ARC DEL TEATRE, 6-14 I ALTRES. 031/20			U.E.: 3091
Tipus d'U.E.: Estructura positiva		Definició: Mur	
Composició Geològica:			
Composició Orgànica:			
Composició Artificial:			
Color: Beige	Cota Superior: 3,65 (en metres)	Cota Inferior: 3,44 (en metres)	
Amplada: 0,30 (en metres)		Longitud: 0,85 (en metres)	
Relacions Físiques: És cobert per: 3056 Farceix a: 3089			
Fase Cronològica: Època moderna (XVI-XVIII)		Datació: XVI - XVIII	
Interpretació: MURET QUE QUEDA TALLAT PER EL POU UE 2064			

Nom Jaciment/Codi: C/ ARC DEL TEATRE, 6-14 I ALTRES. 031/20			U.E.: 3092
Tipus d'U.E.: Estrat/nivell		Definició: Anivellament	
Textura: Argilosa		Consistència: Compacta	
Composició Geològica:			
Composició Orgànica:			
Composició Artificial:			
Color: Marró fosc	Cota Superior: 3,87 (en metres)	Cota Inferior: 3,80 (en metres)	
Relacions Físiques:			
Fase Cronològica: Època moderna (XVI-XVIII)		Datació: XVI - XVIII	
Interpretació: ESTRAT PER SOTA L'ESTRUCTURA DE CAIRE INDUSTRIAL UE 3016. ZONA 5, FINCA Nº 10.			

Nom Jaciment/Codi: C/ ARC DEL TEATRE, 6-14 I ALTRES. 031/20			U.E.: 3093
Tipus d'U.E.: Estrat/nivell	Definició: Anivellament		
Textura: Argilosa	Consistència: Compacta		
Composició Geològica:			
Composició Orgànica:			
Composició Artificial:			
Color: Marró fosc	Cota Superior: 3,61 (en metres)	Cota Inferior: 3,44 (en metres)	
Relacions Físiques: Cobreix a: 1066 És cobert per: 3016			
Fase Cronològica: Època moderna (XVI-XVIII)		Datació: XVI - XVIII	
Interpretació: ESTRAT ZONA 5, FINCA Nº 10. PER SOTA L'ESTRUCTURA UE 3016			

Nom Jaciment/Codi: C/ ARC DEL TEATRE, 6-14 I ALTRES. 031/20			U.E.: 4000
Tipus d'U.E.: Estrat/nivell	Definició: Superficial		
Textura:	Consistència:		
Composició Geològica:			
Composició Orgànica:			
Composició Artificial:			
Color: Marró fosc	Cota Superior: 4,60 (en metres)	Cota Inferior: 4,40 (en metres)	
Relacions Físiques: És igual a: 1000-2000-3000 Cobreix a: 4055-4015-4033-4006-4008-4012-4135-4104-4017-4019-4023-4183-4113-4133-4021-4025-4049-4138-4027-4110-4028-4107-4030-4039-4079-4032-4035-4152-4037-4077-4043-4045-4150-4124-4051-4053-4094-4065-4075-4057-4067-4069-4071-4073-4081-4083-4145-4085			
Fase Cronològica: Època contemporània (XIX-XXI)		Datació: XIX-XX	
Interpretació: SUPERFICIAL ZONA 4.			

Nom Jaciment/Codi: C/ ARC DEL TEATRE, 6-14 I ALTRES. 031/20			U.E.: 4003
Tipus d'U.E.: Estructura negativa/retall	Definició: Rasa de fonamentació		
Cota Superior: 4,35 (en metres)	Cota Inferior: 3,44 (en metres)		
Relacions Físiques: És farcit per: 4004			
Fase Cronològica: Època contemporània (XIX-XXI)		Datació: XIX	
Interpretació: NEGATIU FOSSA SÈPTICA UE 4004			

Nom Jaciment/Codi: C/ ARC DEL TEATRE, 6-14 I ALTRES. 031/20			U.E.: 4004
Tipus d'U.E.: Estructura positiva		Definició: Fossa sèptica	
Composició Geològica:			
Composició Orgànica:			
Composició Artificial:			
Color: Vermell	Cota Superior: 4,35 (en metres)	Cota Inferior: 3,44 (en metres)	
Amplada: 2,00 (en metres)		Longitud: 2,00 (en metres)	
Relacions Físiques: Farceix a: 4003 Se li lliura: 4055-4057			
Fase Cronològica: Època contemporània (XIX-XXI)		Datació: XIX	
Interpretació: FOSSA SÈPTICA DEL SEGEL XIX. OBRADA AMB MAONS.			

Nom Jaciment/Codi: C/ ARC DEL TEATRE, 6-14 I ALTRES. 031/20			U.E.: 4005
Tipus d'U.E.: Estructura negativa/retall		Definició: Rasa de fonamentació	
Cota Superior: 4,36 (en metres)		Cota Inferior: 3,27 (en metres)	
Relacions Físiques: Talla a: 1066-4015-4095-4139-4033-4014 És farcit per: 4006			
Fase Cronològica: Època moderna (XVI-XVIII)		Datació: XVI - XVIII	
Interpretació: NEGATIU MU UE 4006			

Nom Jaciment/Codi: C/ ARC DEL TEATRE, 6-14 I ALTRES. 031/20			U.E.: 4006
Tipus d'U.E.: Estructura positiva		Definició: Mur	
Composició Geològica:			
Composició Orgànica:			
Composició Artificial:			
Color: Beige	Cota Superior: 4,36 (en metres)	Cota Inferior: 3,27 (en metres)	
Amplada: 0,60 (en metres)		Longitud: 12,40 (en metres)	
Relacions Físiques: És cobert per: 4000 És tallat per: 4018 Farceix a: 4005 Se li lliura: 4012 És solidària amb: 4008			
Fase Cronològica: Època moderna (XVI-XVIII)		Datació: XVI - XVIII	
Interpretació: MUR ZONA 1, FINCA Nº 12-14			

Nom Jaciment/Codi: C/ ARC DEL TEATRE, 6-14 I ALTRES. 031/20		U.E.: 4007
Tipus d'U.E.: Estructura negativa/retall	Definició: Rasa de fonamentació	
Cota Superior: 4,08 (en metres)	Cota Inferior: 3,77 (en metres)	
Relacions Físiques: Talla a: 4015-4139-4033-4171-4172 És farcit per: 4008		
Fase Cronològica: Època moderna (XVI-XVIII)	Datació: XVI - XVIII	
Interpretació: NEGATIU MUR UE 4008		

Nom Jaciment/Codi: C/ ARC DEL TEATRE, 6-14 I ALTRES. 031/20		U.E.: 4008
Tipus d'U.E.: Estructura positiva	Definició: Mur	
Composició Geològica:		
Composició Orgànica:		
Composició Artificial:		
Color: Beige	Cota Superior: 4,08 (en metres)	Cota Inferior: 3,77 (en metres)
Amplada: 0,60 (en metres)	Longitud: 2,40 (en metres)	
Relacions Físiques: És cobert per: 4000 Farceix a: 4007 Se li lliura: 4012-4135 És solidària amb: 4006		
Fase Cronològica: Època moderna (XVI-XVIII)	Datació: XVI - XVIII	
Interpretació: MUR ZONA 1, FINCA Nº 12-14		

Nom Jaciment/Codi: C/ ARC DEL TEATRE, 6-14 I ALTRES. 031/20		U.E.: 4011
Tipus d'U.E.: Estructura negativa/retall	Definició: Rasa de fonamentació	
Cota Superior: 4,35 (en metres)	Cota Inferior: 3,69 (en metres)	
Relacions Físiques: Talla a: 4139 És farcit per: 4012		
Fase Cronològica: Època moderna (XVI-XVIII)	Datació: XVI - XVIII	
Interpretació: NEGATIU ESTRUCTURA UE 4012		

Nom Jaciment/Codi: C/ ARC DEL TEATRE, 6-14 I ALTRES. 031/20			U.E.: 4012
Tipus d'U.E.: Estructura positiva		Definició: Fossa sèptica	
Composició Geològica:			
Composició Orgànica:			
Composició Artificial:			
Color: Vermell	Cota Superior: 4,35 (en metres)	Cota Inferior: 3,69 (en metres)	
Amplada: 0,60 (en metres)	Longitud: 0,90 (en metres)		
Relacions Físiques: És cobert per: 4000 Farceix a: 4011 És lliura a: 4006-4008			
Fase Cronològica: Època moderna (XVI-XVIII)		Datació: XVI - XVIII	
Interpretació: PETITA FOSSA SÈPTICA ZONA 1.			

Nom Jaciment/Codi: C/ ARC DEL TEATRE, 6-14 I ALTRES. 031/20			U.E.: 4013
Tipus d'U.E.: Estructura negativa/retall		Definició: Rasa de fonamentació	
Cota Superior: 3,86 (en metres)	Cota Inferior: 3,61 (en metres)		
Relacions Físiques: Talla a: 4033 És farcit per: 4014			
Fase Cronològica: Època moderna (XVI-XVIII)		Datació: XVI - XVIII	
Interpretació: NEGATIU MUR UE 4014			

Nom Jaciment/Codi: C/ ARC DEL TEATRE, 6-14 I ALTRES. 031/20			U.E.: 4014
Tipus d'U.E.: Estructura positiva		Definició: Mur	
Composició Geològica:			
Composició Orgànica:			
Composició Artificial:			
Color: Beige	Cota Superior: 3,86 (en metres)	Cota Inferior: 3,61 (en metres)	
Amplada: 0,33 (en metres)	Longitud: 0,85 (en metres)		
Relacions Físiques: És tallat per: 4005 Farceix a: 4013 És solidària amb: 4104			
Fase Cronològica: Època moderna (XVI-XVIII)		Datació: XVI - XVIII	
Interpretació: MUR QUE SEMBLA MÉS ANTIC. ZONA 2.			

Nom Jaciment/Codi: C/ ARC DEL TEATRE, 6-14 I ALTRES. 031/20			U.E.: 4015
Tipus d'U.E.: Estrat/nivell	Definició: Abandonament		
Textura: Sorrenca	Consistència: Solta		
Composició Geològica:			
Composició Orgànica:			
Composició Artificial:			
Color: Marró fosc	Cota Superior: 4,03 (en metres)	Cota Inferior: 3,89 (en metres)	
Relacions Físiques: Cobreix a: 4095 És cobert per: 4000-4135 És tallat per: 4005-4018-4007-4016-4022			
Fase Cronològica: Època moderna (XVI-XVIII)		Datació: XVI - XVIII	
Interpretació: ESTRAT QUE COBREIX EL PAVIMENT UE 4095, ZONA 1.			

Nom Jaciment/Codi: C/ ARC DEL TEATRE, 6-14 I ALTRES. 031/20			U.E.: 4016
Tipus d'U.E.: Estructura negativa/retall	Definició: Rasa de fonamentació		
Cota Superior: 4,03 (en metres)	Cota Inferior: 3,02 (en metres)		
Relacions Físiques: Talla a: 1066-4015-4095-4139 És farcit per: 4017-4140			
Fase Cronològica: Època moderna (XVI-XVIII)		Datació: XVI - XVIII	
Interpretació: RETALL QUE ACABARÀ SENT LA RASA DE FONAMENTACIÓ DEL MUR EXPOLIAT UE 4140.			

Nom Jaciment/Codi: C/ ARC DEL TEATRE, 6-14 I ALTRES. 031/20			U.E.: 4017
Tipus d'U.E.: Estrat/nivell	Definició: Farciment		
Textura: Sorrenca	Consistència: Solta		
Composició Geològica:			
Composició Orgànica:			
Composició Artificial:			
Color: Gris fosc	Cota Superior: 4,03 (en metres)	Cota Inferior: 3,02 (en metres)	
Relacions Físiques: Cobreix a: 4140 És cobert per: 4000 Farceix a: 4016			
Fase Cronològica: Època moderna (XVI-XVIII)		Datació: XVI - XVIII	
Interpretació: FARCIMENT DE LA RASA UE 4016			

Nom Jaciment/Codi: C/ ARC DEL TEATRE, 6-14 I ALTRES. 031/20		U.E.: 4018
Tipus d'U.E.: Estructura negativa/retall	Definició:	
Cota Superior: 4,45 (en metres)	Cota Inferior: 3,44 (en metres)	
Relacions Físiques: Talla a: 1066-4015-4095-4139-4033-4006 És farcit per: 4019		
Fase Cronològica: Època moderna (XVI-XVIII)	Datació: XVI - XVIII	
Interpretació: NEGATIU MUR UE 4019		

Nom Jaciment/Codi: C/ ARC DEL TEATRE, 6-14 I ALTRES. 031/20		U.E.: 4019
Tipus d'U.E.: Estructura positiva	Definició: Mur	
Composició Geològica:		
Composició Orgànica:		
Composició Artificial:		
Color: Blanc	Cota Superior: 4,45 (en metres)	Cota Inferior: 3,44 (en metres)
Amplada: 0,60 (en metres)	Longitud: 3,20 (en metres)	
Relacions Físiques: És cobert per: 4000 Farceix a: 4018 És solidària amb: 4021		
Fase Cronològica: Època contemporània (XIX-XXI)	Datació: XIX	
Interpretació: MUR SEGLE XIX, ZONA 1		

Nom Jaciment/Codi: C/ ARC DEL TEATRE, 6-14 I ALTRES. 031/20		U.E.: 4020
Tipus d'U.E.: Estructura negativa/retall	Definició: Rasa de fonamentació	
Cota Superior: 4,21 (en metres)	Cota Inferior: 3,31 (en metres)	
Relacions Físiques: Talla a: 4033-4104-4133 És farcit per: 4021		
Fase Cronològica: Època contemporània (XIX-XXI)	Datació: XIX	
Interpretació: NEGATIU MUR UE 4021		

Nom Jaciment/Codi: C/ ARC DEL TEATRE, 6-14 I ALTRES. 031/20			U.E.: 4021
Tipus d'U.E.: Estructura positiva		Definició: Mur	
Composició Geològica:			
Composició Orgànica:			
Composició Artificial:			
Color: Blanc	Cota Superior: 4,21 (en metres)	Cota Inferior: 3,31 (en metres)	
Amplada: 0,60 (en metres)		Longitud: 4,80 (en metres)	
Relacions Físiques:			
És cobert per: 4000			
Farceix a: 4020			
És solidària amb: 4019-4023-4025-4049-4051			
Fase Cronològica: Època contemporània (XIX-XXI)		Datació: XIX	
Interpretació: MUR SEGLE XIX. ZONA 1			

Nom Jaciment/Codi: C/ ARC DEL TEATRE, 6-14 I ALTRES. 031/20			U.E.: 4022
Tipus d'U.E.: Estructura negativa/retall		Definició: Rasa de fonamentació	
Cota Superior: 4,06 (en metres)		Cota Inferior: 3,64 (en metres)	
Relacions Físiques:			
Talla a: 4015-4095-4139-4138-4201-4199-4181-4200-4171-4172			
És farcit per: 4023			
Fase Cronològica: Època contemporània (XIX-XXI)		Datació: XIX	
Interpretació: NEGATIU MUR UE 4023			

Nom Jaciment/Codi: C/ ARC DEL TEATRE, 6-14 I ALTRES. 031/20			U.E.: 4023
Tipus d'U.E.: Estructura positiva		Definició: Mur	
Composició Geològica:			
Composició Orgànica:			
Composició Artificial:			
Color: Blanc	Cota Superior: 4,06 (en metres)	Cota Inferior: 3,64 (en metres)	
Amplada: 0,40 (en metres)		Longitud: 7,00 (en metres)	
Relacions Físiques:			
És cobert per: 4000			
Farceix a: 4022			
És solidària amb: 4021-4025-4049-4053			
Fase Cronològica: Època contemporània (XIX-XXI)		Datació: XIX	
Interpretació: MUR SEGLE XIX. ZONA 1-2			

Nom Jaciment/Codi: C/ ARC DEL TEATRE, 6-14 I ALTRES. 031/20		U.E.: 4024
Tipus d'U.E.: Estructura negativa/retall	Definició: Rasa de fonamentació	
Cota Superior: 3,88 (en metres)	Cota Inferior: 3,31 (en metres)	
Relacions Físiques: Talla a: 4113-4111-4116-4117-4153-4173-4175-4199-4181-4179-4180-4176 És farcit per: 4025		
Fase Cronològica: Època contemporània (XIX-XXI)	Datació: XIX	
Interpretació: NEGATIU MUR UR 4025		

Nom Jaciment/Codi: C/ ARC DEL TEATRE, 6-14 I ALTRES. 031/20		U.E.: 4025
Tipus d'U.E.: Estructura positiva	Definició: Mur	
Composició Geològica: Composició Orgànica: Composició Artificial:		
Color: Blanc	Cota Superior: 3,88 (en metres)	Cota Inferior: 3,31 (en metres)
Amplada: 0,80 (en metres)	Longitud: 4,80 (en metres)	
Relacions Físiques: És cobert per: 4000 Farceix a: 4024 És solidària amb: 4023-4021		
Fase Cronològica: Època contemporània (XIX-XXI)	Datació: XIX	
Interpretació: MUR SEGLE XIX. ZONA 2		

Nom Jaciment/Codi: C/ ARC DEL TEATRE, 6-14 I ALTRES. 031/20		U.E.: 4026
Tipus d'U.E.: Estructura negativa/retall	Definició: Rasa de fonamentació	
Cota Superior: 4,34 (en metres)	Cota Inferior: 4,05 (en metres)	
Relacions Físiques: Talla a: 4111-4116 És farcit per: 4027		
Fase Cronològica: Època moderna (XVI-XVIII)	Datació: XVI - XVIII	
Interpretació: NEGATIU MUR UE 4027		

Nom Jaciment/Codi: C/ ARC DEL TEATRE, 6-14 I ALTRES. 031/20			U.E.: 4027
Tipus d'U.E.: Estructura positiva	Definició: Mur		
Composició Geològica:			
Composició Orgànica:			
Composició Artificial:			
Color: Beige	Cota Superior: 4,34 (en metres)	Cota Inferior: 4,05 (en metres)	
Amplada: 0,60 (en metres)	Longitud: 2,60 (en metres)		
Relacions Físiques: Cobreix a: 4117 És cobert per: 4000 Farceix a: 4026 És lliura a: 4110 Se li lliura: 4110 És solidària amb: 4123			
Fase Cronològica: Època moderna (XVI-XVIII)		Datació: XVI - XVIII	
Interpretació: MUR QUE FUNCIONA AMB EL PAVIMENT UE 4110, ZONA 2. POC CONSERVAT.			

Nom Jaciment/Codi: C/ ARC DEL TEATRE, 6-14 I ALTRES. 031/20			U.E.: 4028
Tipus d'U.E.: Estrat/nivell	Definició: Abandonament		
Textura: Sorrenca	Consistència: Solta		
Composició Geològica:			
Composició Orgànica:			
Composició Artificial:			
Color: Marró fosc	Cota Superior: 4,00 (en metres)	Cota Inferior: 3,69 (en metres)	
Relacions Físiques: Cobreix a: 4087-4100 És cobert per: 4000 És tallat per: 4098-4029-4182 És lliura a: 3004			
Fase Cronològica: Època moderna (XVI-XVIII)		Datació: XVI - XVIII	
Interpretació: ESTRAT ZONA 10. COBREIX L'ESTRUCTURA UE 4087 I UE 4100 DE CAIRE INDUSTRIAL.			

Nom Jaciment/Codi: C/ ARC DEL TEATRE, 6-14 I ALTRES. 031/20			U.E.: 4029
Tipus d'U.E.: Estructura negativa/retall	Definició: Rasa de fonamentació		
Cota Superior: 4,30 (en metres)	Cota Inferior: 3,33 (en metres)		
Relacions Físiques: Talla a: 4028-4107-4108-4114 És farcit per: 4030			
Fase Cronològica: Època contemporània (XIX-XXI)		Datació: XIX	
Interpretació: NEGATIU MUR UE 4030			

Nom Jaciment/Codi: C/ ARC DEL TEATRE, 6-14 I ALTRES. 031/20			U.E.: 4030
Tipus d'U.E.: Estructura positiva		Definició: Mur	
Composició Geològica:			
Composició Orgànica:			
Composició Artificial:			
Color: Blanc	Cota Superior: 4,30 (en metres)	Cota Inferior: 3,33 (en metres)	
Amplada: 0,50 (en metres)		Longitud: 9,40 (en metres)	
Relacions Físiques: És cobert per: 4000 Farceix a: 4029 És lliura a: 3004-4039 És solidària amb: 4183-4079			
Fase Cronològica: Època contemporània (XIX-XXI)		Datació: XIX	
Interpretació: MUR SEGLE XIX, ZONA 10-11			

Nom Jaciment/Codi: C/ ARC DEL TEATRE, 6-14 I ALTRES. 031/20			U.E.: 4031
Tipus d'U.E.: Estructura negativa/retall		Definició: Rasa de fonamentació	
Cota Superior: 4,32 (en metres)	Cota Inferior: 4,05 (en metres)		
Relacions Físiques: Talla a: 4111-4116 És farcit per: 4032			
Fase Cronològica: Època moderna (XVI-XVIII)		Datació: XVI - XVIII	
Interpretació: NEGATIU MUR UE 4032			

Nom Jaciment/Codi: C/ ARC DEL TEATRE, 6-14 I ALTRES. 031/20			U.E.: 4032
Tipus d'U.E.: Estructura positiva		Definició: Mur	
Composició Geològica:			
Composició Orgànica:			
Composició Artificial:			
Color: Beige	Cota Superior: 4,32 (en metres)	Cota Inferior: 4,05 (en metres)	
Amplada: 0,80 (en metres)		Longitud: 0,80 (en metres)	
Relacions Físiques: Cobreix a: 4117 És cobert per: 4000 Farceix a: 4031 És lliura a: 4110 Se li lliura: 4110			
Fase Cronològica: Època contemporània (XIX-XXI)		Datació: XIX	
Interpretació: MUR QUE FUNCIONA AMB EL PAVIMENT UE 4110, ZONA 2. POC CONSERVAT.			

Nom Jaciment/Codi: C/ ARC DEL TEATRE, 6-14 I ALTRES. 031/20			U.E.: 4033
Tipus d'U.E.: Estrat/nivell	Definició: Abandonament		
Textura: Argilosa	Consistència: Compacta		
Composició Geològica:			
Composició Orgànica:			
Composició Artificial:			
Color: Marró fosc	Cota Superior: 3,85 (en metres)	Cota Inferior: 3,61 (en metres)	
Relacions Físiques: És cobert per: 4000 És tallat per: 4005-4018-4007-4013-4020-4103			
Fase Cronològica: Època moderna (XVI-XVIII)		Datació: XVI - XVIII	
Interpretació: ESTRAT ZONA 1, ENTRE ELS MURS UE 4006 I UE 4104			

Nom Jaciment/Codi: C/ ARC DEL TEATRE, 6-14 I ALTRES. 031/20			U.E.: 4034
Tipus d'U.E.: Estructura negativa/retall	Definició: Rasa de fonamentació		
Cota Superior: 4,40 (en metres)	Cota Inferior: 3,24 (en metres)		
Relacions Físiques: Talla a: 4173-4175-4174-4105-4106 És farcit per: 4035			
Fase Cronològica: Època moderna (XVI-XVIII)		Datació: XVI - XVIII	
Interpretació: NEGATIU MUR UE 4025			

Nom Jaciment/Codi: C/ ARC DEL TEATRE, 6-14 I ALTRES. 031/20			U.E.: 4035
Tipus d'U.E.: Estructura positiva	Definició: Mur		
Composició Geològica:			
Composició Orgànica:			
Composició Artificial:			
Color: Beige	Cota Superior: 4,40 (en metres)	Cota Inferior: 3,24 (en metres)	
Amplada: 0,40 (en metres)	Longitud: 2,00 (en metres)		
Relacions Físiques: És cobert per: 4000 Farceix a: 4034 És solidària amb: 4152			
Fase Cronològica: Època moderna (XVI-XVIII)		Datació: XVI - XVIII	
Interpretació: MUR QUE FUNCIONA AMB EL PAVIMENT UE 4153, ZONA 2.			

Nom Jaciment/Codi: C/ ARC DEL TEATRE, 6-14 I ALTRES. 031/20		U.E.: 4036
Tipus d'U.E.: Estructura negativa/retall	Definició: Rasa de fonamentació	
Cota Superior: 3,88 (en metres)	Cota Inferior: 3,38 (en metres)	
Relacions Físiques: És farcit per: 4037		
Fase Cronològica: Època contemporània (XIX-XXI)	Datació: XIX	
Interpretació: NEGATIU CLAVEGUERA UE 4037		

Nom Jaciment/Codi: C/ ARC DEL TEATRE, 6-14 I ALTRES. 031/20		U.E.: 4037
Tipus d'U.E.: Estructura positiva	Definició: Claveguera	
Composició Geològica:		
Composició Orgànica:		
Composició Artificial:		
Color: Vermell	Cota Superior: 3,88 (en metres)	Cota Inferior: 3,38 (en metres)
Amplada: 0,50 (en metres)	Longitud: 5,65 (en metres)	
Relacions Físiques: És cobert per: 4000 Farceix a: 4036 És lliura a: 4039		
Fase Cronològica: Època contemporània (XIX-XXI)	Datació: XIX	
Interpretació: CLAVEGUERA SEGLE XIX, ZONA 2.		

Nom Jaciment/Codi: C/ ARC DEL TEATRE, 6-14 I ALTRES. 031/20		U.E.: 4038
Tipus d'U.E.: Estructura negativa/retall	Definició: Rasa de fonamentació	
Cota Superior: 4,58 (en metres)	Cota Inferior: 2,44 (en metres)	
Relacions Físiques: Talla a: 4107-4108-4114 És farcit per: 4039		
Fase Cronològica: Època moderna (XVI-XVIII)	Datació: XVI - XVIII	
Interpretació: NEGATIU MUR UE 4039		

Nom Jaciment/Codi: C/ ARC DEL TEATRE, 6-14 I ALTRES. 031/20			U.E.: 4039
Tipus d'U.E.: Estructura positiva		Definició: Mur	
Composició Geològica:			
Composició Orgànica:			
Composició Artificial:			
Color: Blanc	Cota Superior: 4,58 (en metres)	Cota Inferior: 2,44 (en metres)	
Amplada: 0,60 (en metres)	Longitud: 26,70 (en metres)		
Relacions Físiques: És cobert per: 4000 Farceix a: 4038 És lliura a: 2008 Se li lliura: 4030-4037-4077 És solidària amb: 6008-6018			
Fase Cronològica: Època moderna (XVI-XVIII)		Datació: XVI - XVIII	
Interpretació: MUR DE FAÇANA ENTRE LA FINCA Nº 12-14 I LA CASA FÀBRICA. ESBIAIXAT			

Nom Jaciment/Codi: C/ ARC DEL TEATRE, 6-14 I ALTRES. 031/20			U.E.: 4042
Tipus d'U.E.: Estructura negativa/retall		Definició: Rasa de fonamentació	
Cota Superior: 3,99 (en metres)	Cota Inferior: 3,90 (en metres)		
Relacions Físiques: Talla a: 4150 És farcit per: 4043			
Fase Cronològica: Època moderna (XVI-XVIII)		Datació: XVI - XVIII	
Interpretació: NEGATIU CLAVEGUERA UE 4043			

Nom Jaciment/Codi: C/ ARC DEL TEATRE, 6-14 I ALTRES. 031/20			U.E.: 4043
Tipus d'U.E.: Estructura positiva		Definició: Claveguera	
Composició Geològica:			
Composició Orgànica:			
Composició Artificial:			
Color: Vermell	Cota Superior: 3,99 (en metres)	Cota Inferior: 3,90 (en metres)	
Amplada: 0,50 (en metres)	Longitud: 1,40 (en metres)		
Relacions Físiques: Cobreix a: 4173 És cobert per: 4000 Farceix a: 4042			
Fase Cronològica: Època moderna (XVI-XVIII)		Datació: XVI - XVIII	
Interpretació: CLAVEGUERA ZONA 4			

Nom Jaciment/Codi: C/ ARC DEL TEATRE, 6-14 I ALTRES. 031/20		U.E.: 4044
Tipus d'U.E.: Estructura negativa/retall	Definició: Rasa de fonamentació	
Cota Superior: 3,98 (en metres)	Cota Inferior: 3,90 (en metres)	
Relacions Físiques: És farcit per: 4045		
Fase Cronològica: Època moderna (XVI-XVIII)	Datació: XVI - XVIII	
Interpretació: NEGATIU ENVÀ UE 4045		

Nom Jaciment/Codi: C/ ARC DEL TEATRE, 6-14 I ALTRES. 031/20		U.E.: 4045
Tipus d'U.E.: Estructura positiva	Definició: Envà	
Composició Geològica:		
Composició Orgànica:		
Composició Artificial:		
Color: Vermell	Cota Superior: 3,98 (en metres)	Cota Inferior: 3,90 (en metres)
Amplada: 0,15 (en metres)	Longitud: 0,78 (en metres)	
Relacions Físiques: Cobreix a: 4173 És cobert per: 4000 Farceix a: 4044		
Fase Cronològica: Època moderna (XVI-XVIII)	Datació: XVI - XVIII	
Interpretació: ENVÀ ZONA 4, FUNCIONA AMB EL PAVIMENT UE 4150.		

Nom Jaciment/Codi: C/ ARC DEL TEATRE, 6-14 I ALTRES. 031/20		U.E.: 4046
Tipus d'U.E.: Estructura negativa/retall	Definició: Rasa de fonamentació	
Cota Superior: 3,96 (en metres)	Cota Inferior: 3,07 (en metres)	
Relacions Físiques: Talla a: 4173-4179-4176 És farcit per: 4047		
Fase Cronològica: Època moderna (XVI-XVIII)	Datació: XVI - XVIII	
Interpretació: NEGATIU MUR UE 4047		

Nom Jaciment/Codi: C/ ARC DEL TEATRE, 6-14 I ALTRES. 031/20			U.E.: 4047
Tipus d'U.E.: Estructura positiva		Definició: Mur	
Composició Geològica:			
Composició Orgànica:			
Composició Artificial:			
Color: Beige	Cota Superior: 3,96 (en metres)	Cota Inferior: 3,07 (en metres)	
Amplada: 0,50 (en metres)		Longitud: 2,00 (en metres)	
Relacions Físiques: Farceix a: 4046 Se li lliura: 4153-4150 És solidària amb: 4200-4152			
Fase Cronològica: Època moderna (XVI-XVIII)		Datació: XVI - XVIII	
Interpretació: MUR ZONA 4. FUNCIONA AMB ELS PAVIMENTS UE 2150 I UE 2153. ÉS SOLIDARI AMB ELS MURS UE 4200 I UE 4152.			

Nom Jaciment/Codi: C/ ARC DEL TEATRE, 6-14 I ALTRES. 031/20			U.E.: 4048
Tipus d'U.E.: Estructura negativa/retall		Definició: Rasa de fonamentació	
Cota Superior: 3,93 (en metres)		Cota Inferior: 3,06 (en metres)	
Relacions Físiques: Talla a: 4133-4124-4130			
Fase Cronològica: Època contemporània (XIX-XXI)		Datació: XIX	
Interpretació: NEGATIU MUR UE 4049			

Nom Jaciment/Codi: C/ ARC DEL TEATRE, 6-14 I ALTRES. 031/20			U.E.: 4049
Tipus d'U.E.: Estructura positiva		Definició: Mur	
Composició Geològica:			
Composició Orgànica:			
Composició Artificial:			
Color: Blanc	Cota Superior: 3,93 (en metres)	Cota Inferior: 3,06 (en metres)	
Amplada: 1,30 (en metres)		Longitud: 2,40 (en metres)	
Relacions Físiques: És cobert per: 4000 És solidària amb: 4023-4021			
Fase Cronològica: Època contemporània (XIX-XXI)		Datació: XIX	
Interpretació: MUR SEGLE XIX, ZONA 3			

Nom Jaciment/Codi: C/ ARC DEL TEATRE, 6-14 I ALTRES. 031/20		U.E.: 4050
Tipus d'U.E.: Estructura negativa/retall	Definició: Rasa de fonamentació	
Cota Superior: 4,21 (en metres)	Cota Inferior: 3,31 (en metres)	
Relacions Físiques: Talla a: 4133-4124-4130 És farcit per: 4051		
Fase Cronològica: Època contemporània (XIX-XXI)	Datació: XIX	
Interpretació: NEGATIU MUR UE 4051		

Nom Jaciment/Codi: C/ ARC DEL TEATRE, 6-14 I ALTRES. 031/20		U.E.: 4051
Tipus d'U.E.: Estructura positiva	Definició: Mur	
Composició Geològica:		
Composició Orgànica:		
Composició Artificial:		
Color: Blanc	Cota Superior: 4,21 (en metres)	Cota Inferior: 3,31 (en metres)
Amplada: 0,60 (en metres)	Longitud: 6,40 (en metres)	
Relacions Físiques: És cobert per: 4000 Farceix a: 4050 És solidària amb: 4021-4053		
Fase Cronològica: Època contemporània (XIX-XXI)	Datació: XIX	
Interpretació: MUR SEGLE XIX, ZONA 3		

Nom Jaciment/Codi: C/ ARC DEL TEATRE, 6-14 I ALTRES. 031/20		U.E.: 4052
Tipus d'U.E.: Estructura negativa/retall	Definició: Rasa de fonamentació	
Cota Superior: 4,05 (en metres)	Cota Inferior: 3,23 (en metres)	
Relacions Físiques: Talla a: 1066-4124-4130-4061-4094-4192-4193-4195-4196-4206-4207 És farcit per: 4053		
Fase Cronològica: Època contemporània (XIX-XXI)	Datació: XIX	
Interpretació: NEGATIU MUR UE 4053		

Nom Jaciment/Codi: C/ ARC DEL TEATRE, 6-14 I ALTRES. 031/20			U.E.: 4053
Tipus d'U.E.: Estructura positiva	Definició: Mur		
Composició Geològica:			
Composició Orgànica:			
Composició Artificial:			
Color: Blanc	Cota Superior: 4,05 (en metres)	Cota Inferior: 3,23 (en metres)	
Amplada: 0,45 (en metres)	Longitud: 9,45 (en metres)		
Relacions Físiques: És cobert per: 4000 Farceix a: 4052 És solidària amb: 4023-4051-4063-4065-4075			
Fase Cronològica: Època contemporània (XIX-XXI)		Datació: XIX	
Interpretació: MUR SEGLE XIX, ZONA 3-4			

Nom Jaciment/Codi: C/ ARC DEL TEATRE, 6-14 I ALTRES. 031/20			U.E.: 4054
Tipus d'U.E.: Estructura negativa/retall	Definició: Claveguera		
Cota Superior: 4,18 (en metres)	Cota Inferior: 3,90 (en metres)		
Relacions Físiques: És farcit per: 4055			
Fase Cronològica: Època contemporània (XIX-XXI)		Datació: XIX	
Interpretació: NEGATIU CLAVEGUERA UE 4055			

Nom Jaciment/Codi: C/ ARC DEL TEATRE, 6-14 I ALTRES. 031/20			U.E.: 4055
Tipus d'U.E.: Estructura positiva	Definició: Claveguera		
Composició Geològica:			
Composició Orgànica:			
Composició Artificial:			
Color: Vermell	Cota Superior: 4,18 (en metres)	Cota Inferior: 3,90 (en metres)	
Amplada: 0,50 (en metres)	Longitud: 3,75 (en metres)		
Relacions Físiques: És cobert per: 4000 És tallat per: 4076 Farceix a: 4054 És lliura a: 4004			
Fase Cronològica: Època contemporània (XIX-XXI)		Datació: XIX	
Interpretació: CLAVEGUERA ZONA 5			

Nom Jaciment/Codi: C/ ARC DEL TEATRE, 6-14 I ALTRES. 031/20		U.E.: 4056
Tipus d'U.E.: Estructura negativa/retall	Definició: Rasa de fonamentació	
Cota Superior: 3,91 (en metres)	Cota Inferior: 3,27 (en metres)	
Relacions Físiques: Talla a: 1066-4094-4059 És farcit per: 4057		
Fase Cronològica: Època contemporània (XIX-XXI)	Datació: XIX	
Interpretació: NEGATIU MUR UE 4057		

Nom Jaciment/Codi: C/ ARC DEL TEATRE, 6-14 I ALTRES. 031/20		U.E.: 4057
Tipus d'U.E.: Estructura positiva	Definició: Mur	
Composició Geològica:		
Composició Orgànica:		
Composició Artificial:		
Color: Blanc	Cota Superior: 3,91 (en metres)	Cota Inferior: 3,23 (en metres)
Amplada: 0,45 (en metres)	Longitud: 3,30 (en metres)	
Relacions Físiques: És cobert per: 4000 Farceix a: 4056 És lliura a: 4004 És solidària amb: 4077		
Fase Cronològica: Època contemporània (XIX-XXI)	Datació: XIX	
Interpretació: MUR DEL SEGLE XIX, ZONA 5		

Nom Jaciment/Codi: C/ ARC DEL TEATRE, 6-14 I ALTRES. 031/20		U.E.: 4058
Tipus d'U.E.: Estructura negativa/retall	Definició: Rasa de fonamentació	
Cota Superior: 3,89 (en metres)	Cota Inferior: 3,29 (en metres)	
Relacions Físiques: Talla a: 1066-4094 És farcit per: 4059		
Fase Cronològica: Època moderna (XVI-XVIII)	Datació: XVI - XVIII	
Interpretació: NEGATIU MUR UE 4059		

Nom Jaciment/Codi: C/ ARC DEL TEATRE, 6-14 I ALTRES. 031/20			U.E.: 4059
Tipus d'U.E.: Estructura positiva		Definició: Mur	
Composició Geològica:			
Composició Orgànica:			
Composició Artificial:			
Color: Taronja	Cota Superior: 3,91 (en metres)	Cota Inferior: 3,23 (en metres)	
Amplada: 0,45 (en metres)	Longitud: 3,30 (en metres)		
Relacions Físiques: És cobert per: 4094 És tallat per: 4056 Farceix a: 4058			
Fase Cronològica: Època contemporània (XIX-XXI)		Datació: XIX	
Interpretació: MUR ANTIC ZONA 5, ES POSSIBLE QUE FUNCIONI AMB EL MUR UE 4061			

Nom Jaciment/Codi: C/ ARC DEL TEATRE, 6-14 I ALTRES. 031/20			U.E.: 4060
Tipus d'U.E.: Estructura negativa/retall		Definició: Rasa de fonamentació	
Cota Superior: 3,87 (en metres)	Cota Inferior: 3,60 (en metres)		
Relacions Físiques: Talla a: 4094 És farcit per: 4061			
Fase Cronològica: Època moderna (XVI-XVIII)		Datació: XVI - XVIII	
Interpretació: NEGATIU MUR UE 4061			

Nom Jaciment/Codi: C/ ARC DEL TEATRE, 6-14 I ALTRES. 031/20			U.E.: 4061
Tipus d'U.E.: Estructura positiva		Definició: Mur	
Composició Geològica:			
Composició Orgànica:			
Composició Artificial:			
Color: Taronja	Cota Superior: 3,87 (en metres)	Cota Inferior: 3,60 (en metres)	
Amplada: 0,40 (en metres)	Longitud: 1,70 (en metres)		
Relacions Físiques: És cobert per: 4094 És tallat per: 4052 Farceix a: 4060			
Fase Cronològica: Època moderna (XVI-XVIII)		Datació: XVI - XVIII	
Interpretació: MUR ANTIC ZONA 5, ES POSSIBLE QUE FUNCIONI AMB EL MUR UE 4059			

Nom Jaciment/Codi: C/ ARC DEL TEATRE, 6-14 I ALTRES. 031/20		U.E.: 4062
Tipus d'U.E.: Estructura negativa/retall	Definició: Rasa de fonamentació	
Cota Superior: 4,08 (en metres)	Cota Inferior: 3,29 (en metres)	
Relacions Físiques: Talla a: 1066-4094 És farcit per: 4063		
Fase Cronològica: Època contemporània (XIX-XXI)	Datació: XIX	
Interpretació: NEGATIU MUR UE 4063		

Nom Jaciment/Codi: C/ ARC DEL TEATRE, 6-14 I ALTRES. 031/20		U.E.: 4063
Tipus d'U.E.: Estructura positiva	Definició: Mur	
Composició Geològica: Composició Orgànica: Composició Artificial:		
Color: Blanc	Cota Superior: 4,08 (en metres)	Cota Inferior: 3,29 (en metres)
Amplada: 0,45 (en metres)	Longitud: 3,00 (en metres)	
Relacions Físiques: Farceix a: 4062 Se li lliura: 4067-4069 És solidària amb: 4077-4053		
Fase Cronològica: Època contemporània (XIX-XXI)	Datació: XIX	
Interpretació: MUR SEGLE XIX ZONA 6		

Nom Jaciment/Codi: C/ ARC DEL TEATRE, 6-14 I ALTRES. 031/20		U.E.: 4064
Tipus d'U.E.: Estructura negativa/retall	Definició: Rasa de fonamentació	
Cota Superior: 4,10 (en metres)	Cota Inferior: 3,29 (en metres)	
Relacions Físiques: Talla a: 4192-4193-4196-4206-4207 És farcit per: 4065		
Fase Cronològica: Època contemporània (XIX-XXI)	Datació: XIX	
Interpretació: NEGATIU MUR UE 4067		

Nom Jaciment/Codi: C/ ARC DEL TEATRE, 6-14 I ALTRES. 031/20			U.E.: 4065
Tipus d'U.E.: Estructura positiva		Definició: Mur	
Composició Geològica:			
Composició Orgànica:			
Composició Artificial:			
Color: Blanc	Cota Superior: 4,08 (en metres)	Cota Inferior: 3,29 (en metres)	
Amplada: 0,45 (en metres)		Longitud: 3,00 (en metres)	
Relacions Físiques: És cobert per: 4000 Farceix a: 4064 Se li lliura: 4071-4073 És solidària amb: 4077-4053			
Fase Cronològica: Època contemporània (XIX-XXI)		Datació: XIX	
Interpretació: MUR SEGLE XIX ZONA 6			

Nom Jaciment/Codi: C/ ARC DEL TEATRE, 6-14 I ALTRES. 031/20			U.E.: 4066
Tipus d'U.E.: Estructura negativa/retall		Definició: Rasa de fonamentació	
Cota Superior: 3,92 (en metres)		Cota Inferior: 0,00 (en metres)	
Relacions Físiques: És farcit per: 4067			
Fase Cronològica: Època contemporània (XIX-XXI)		Datació: XIX	
Interpretació: NEGATIU POU UE 4067			

Nom Jaciment/Codi: C/ ARC DEL TEATRE, 6-14 I ALTRES. 031/20			U.E.: 4067
Tipus d'U.E.: Estructura positiva		Definició: Pou	
Composició Geològica:			
Composició Orgànica:			
Composició Artificial:			
Color: Blanc	Cota Superior: 3,92 (en metres)	Cota Inferior: 0,00 (en metres)	
Amplada: 1,00 (en metres)		Longitud: 1,50 (en metres)	
Relacions Físiques: És cobert per: 4000 Farceix a: 4066 És lliura a: 4063 És solidària amb: 4069-4071-4073			
Fase Cronològica: Època contemporània (XIX-XXI)		Datació: XIX	
Interpretació: POU SEGLE XIX, ZONA 6			

Nom Jaciment/Codi: C/ ARC DEL TEATRE, 6-14 I ALTRES. 031/20		U.E.: 4068
Tipus d'U.E.: Estructura negativa/retall	Definició: Rasa de fonamentació	
Cota Superior: 3,92 (en metres)	Cota Inferior: 0,00 (en metres)	
Relacions Físiques: És farcit per: 4069		
Fase Cronològica: Època contemporània (XIX-XXI)	Datació: XIX	
Interpretació: NEGATIU POU UE 4069		

Nom Jaciment/Codi: C/ ARC DEL TEATRE, 6-14 I ALTRES. 031/20		U.E.: 4069
Tipus d'U.E.: Estructura positiva	Definició: Preparació de paviment	
Composició Geològica:		
Composició Orgànica:		
Composició Artificial:		
Color: Blanc	Cota Superior: 3,92 (en metres)	Cota Inferior: 0,00 (en metres)
Amplada: 1,00 (en metres)	Longitud: 1,50 (en metres)	
Relacions Físiques: És cobert per: 4000 Farceix a: 4068 És lliura a: 4063 És solidària amb: 4067-4071-4073		
Fase Cronològica: Època contemporània (XIX-XXI)	Datació: XIX	
Interpretació: POU SEGLE XIX, ZONA 6		

Nom Jaciment/Codi: C/ ARC DEL TEATRE, 6-14 I ALTRES. 031/20		U.E.: 4070
Tipus d'U.E.: Estructura negativa/retall	Definició: Rasa de fonamentació	
Cota Superior: 3,92 (en metres)	Cota Inferior: 0,00 (en metres)	
Relacions Físiques: És farcit per: 4071		
Fase Cronològica: Època contemporània (XIX-XXI)	Datació: XIX	
Interpretació: NEGATIU POU UE 4071		

Nom Jaciment/Codi: C/ ARC DEL TEATRE, 6-14 I ALTRES. 031/20			U.E.: 4071
Tipus d'U.E.: Estructura positiva		Definició: Pou	
Composició Geològica:			
Composició Orgànica:			
Composició Artificial:			
Color: Blanc	Cota Superior: 3,92 (en metres)	Cota Inferior: 0,00 (en metres)	
Amplada: 1,00 (en metres)		Longitud: 1,50 (en metres)	
Relacions Físiques: És cobert per: 4000 Farceix a: 4070 És lliura a: 4065 És solidària amb: 4067-4069-4073			
Fase Cronològica: Època contemporània (XIX-XXI)		Datació: XIX	
Interpretació: POU SEGLE XIX, ZONA 6			

Nom Jaciment/Codi: C/ ARC DEL TEATRE, 6-14 I ALTRES. 031/20			U.E.: 4072
Tipus d'U.E.: Estructura negativa/retall		Definició: Rasa de fonamentació	
Cota Superior: 3,92 (en metres)		Cota Inferior: 0,00 (en metres)	
Relacions Físiques: És farcit per: 4073			
Fase Cronològica: Època contemporània (XIX-XXI)		Datació: XIX	
Interpretació: NEGATIU POU UE 4073			

Nom Jaciment/Codi: C/ ARC DEL TEATRE, 6-14 I ALTRES. 031/20			U.E.: 4073
Tipus d'U.E.: Estructura positiva		Definició: Pou	
Composició Geològica:			
Composició Orgànica:			
Composició Artificial:			
Color: Blanc	Cota Superior: 3,92 (en metres)	Cota Inferior: 0,00 (en metres)	
Amplada: 1,00 (en metres)		Longitud: 1,50 (en metres)	
Relacions Físiques: És cobert per: 4000 Farceix a: 4072 És lliura a: 4065 És solidària amb: 4067-4069-4071			
Fase Cronològica: Època contemporània (XIX-XXI)		Datació: XIX	
Interpretació: POU SEGLE XIX, ZONA 6			

Nom Jaciment/Codi: C/ ARC DEL TEATRE, 6-14 I ALTRES. 031/20		U.E.: 4074
Tipus d'U.E.: Estructura negativa/retall	Definició: Rasa de fonamentació	
Cota Superior: 4,08 (en metres)	Cota Inferior: 3,29 (en metres)	
Relacions Físiques: Talla a: 1066-4192-4193-4195-4196 És farcit per: 4075		
Fase Cronològica: Època contemporània (XIX-XXI)	Datació: XIX	
Interpretació: NEGATIU MUR UE 4075		

Nom Jaciment/Codi: C/ ARC DEL TEATRE, 6-14 I ALTRES. 031/20		U.E.: 4075
Tipus d'U.E.: Estructura positiva	Definició: Mur	
Composició Geològica:		
Composició Orgànica:		
Composició Artificial:		
Color: Blanc	Cota Superior: 4,08 (en metres)	Cota Inferior: 3,29 (en metres)
Amplada: 0,45 (en metres)	Longitud: 3,30 (en metres)	
Relacions Físiques: És cobert per: 4000 Farceix a: 4074 És solidària amb: 4077-4053		
Fase Cronològica: Època contemporània (XIX-XXI)	Datació: XIX	
Interpretació: MUR SEGLE XIX, ZONA 7		

Nom Jaciment/Codi: C/ ARC DEL TEATRE, 6-14 I ALTRES. 031/20		U.E.: 4076
Tipus d'U.E.: Estructura negativa/retall	Definició: Rasa de fonamentació	
Cota Superior: 4,10 (en metres)	Cota Inferior: 3,09 (en metres)	
Relacions Físiques: Talla a: 1066-4055-4094-4192-4193-4195-4196 És farcit per: 4077		
Fase Cronològica: Època contemporània (XIX-XXI)	Datació: XIX	
Interpretació: NEGATIU MUR UE 4077		

Nom Jaciment/Codi: C/ ARC DEL TEATRE, 6-14 I ALTRES. 031/20			U.E.: 4077
Tipus d'U.E.: Estructura positiva		Definició: Mur	
Composició Geològica:			
Composició Orgànica:			
Composició Artificial:			
Color: Blanc	Cota Superior: 4,10 (en metres)	Cota Inferior: 3,09 (en metres)	
Amplada: 0,45 (en metres)		Longitud: 10,60 (en metres)	
Relacions Físiques: És cobert per: 4000 Farceix a: 4076 És lliura a: 3004-4039 És solidària amb: 4079-4063-4065-4075-4057			
Fase Cronològica: Època contemporània (XIX-XXI)		Datació: XIX	
Interpretació: MUR SEGLE XIX			

Nom Jaciment/Codi: C/ ARC DEL TEATRE, 6-14 I ALTRES. 031/20			U.E.: 4078
Tipus d'U.E.: Estructura negativa/retall		Definició: Rasa de fonamentació	
Cota Superior: 4,05 (en metres)	Cota Inferior: 3,33 (en metres)		
Relacions Físiques: És farcit per: 4079			
Fase Cronològica: Època contemporània (XIX-XXI)		Datació: XIX	
Interpretació: NEGATIU MUR UE 4079			

Nom Jaciment/Codi: C/ ARC DEL TEATRE, 6-14 I ALTRES. 031/20			U.E.: 4079
Tipus d'U.E.: Estructura positiva		Definició: Mur	
Composició Geològica:			
Composició Orgànica:			
Composició Artificial:			
Color: Blanc	Cota Superior: 4,05 (en metres)	Cota Inferior: 3,33 (en metres)	
Amplada: 0,60 (en metres)		Longitud: 6,40 (en metres)	
Relacions Físiques: És cobert per: 4000 Farceix a: 4078 És solidària amb: 4030-4077			
Fase Cronològica: Època contemporània (XIX-XXI)		Datació: XIX	
Interpretació: MUR SEGLE XIX, ZONA 8-9			

Nom Jaciment/Codi: C/ ARC DEL TEATRE, 6-14 I ALTRES. 031/20		U.E.: 4080
Tipus d'U.E.: Estructura negativa/retall	Definició: Rasa de fonamentació	
Cota Superior: 3,95 (en metres)	Cota Inferior: 3,78 (en metres)	
Relacions Físiques: És farcit per: 4081		
Fase Cronològica: Època contemporània (XIX-XXI)	Datació: XIX	
Interpretació: NEGATIU PILASTRA UE 4081		

Nom Jaciment/Codi: C/ ARC DEL TEATRE, 6-14 I ALTRES. 031/20		U.E.: 4081
Tipus d'U.E.: Estructura positiva	Definició: Pilar	
Composició Geològica:		
Composició Orgànica:		
Composició Artificial:		
Color: Blanc	Cota Superior: 3,95 (en metres)	Cota Inferior: 3,78 (en metres)
Amplada: 0,95 (en metres)	Longitud: 1,08 (en metres)	
Relacions Físiques: És cobert per: 4000 Farceix a: 4080		
Fase Cronològica: Època contemporània (XIX-XXI)	Datació: XIX	
Interpretació: PILASTRA SEGLE XIX, ZONA 8. ESTA RELACIONADA AMB L'ESTRUCTURA CIRCULAR UE 4083. PRESÈNCIA DE METALL		

Nom Jaciment/Codi: C/ ARC DEL TEATRE, 6-14 I ALTRES. 031/20		U.E.: 4082
Tipus d'U.E.: Estructura negativa/retall	Definició: Rasa de fonamentació	
Cota Superior: 3,87 (en metres)	Cota Inferior: 3,37 (en metres)	
Relacions Físiques: És farcit per: 4083		
Fase Cronològica: Època moderna (XVI-XVIII)	Datació: XVI - XVIII	
Interpretació: NEGATIU ESTRUCTURA UE 4083		

Nom Jaciment/Codi: C/ ARC DEL TEATRE, 6-14 I ALTRES. 031/20			U.E.: 4083
Tipus d'U.E.: Estructura positiva		Definició: Altres	
Composició Geològica:			
Composició Orgànica:			
Composició Artificial:			
Color: Marró clar	Cota Superior: 3,87 (en metres)	Cota Inferior: 3,37 (en metres)	
Amplada: 4,00 (en metres)		Longitud: 4,00 (en metres)	
Relacions Físiques: És cobert per: 4000-4190 És tallat per: 4141 Farceix a: 4082 És farcit per: 4191-4189 És solidària amb: 4145-4147			
Fase Cronològica: Època moderna (XVI-XVIII)		Datació: XVI - XVIII	
Interpretació: GRAN ESTRUCTURA CIRCULAR ON S'HA DOCUMENTAT UNA SUCESSIÓ DE PAVIMENTS DE CALÇ I CAPES D'ESCÒRIA DE FERRO. SEMBLA FUNCIONAR AMB UNA FONAMENTACIÓ CENTRAL, LA UE 4145 I LA UE 4147.			

Nom Jaciment/Codi: C/ ARC DEL TEATRE, 6-14 I ALTRES. 031/20			U.E.: 4084
Tipus d'U.E.: Estructura negativa/retall		Definició: Rasa de fonamentació	
Cota Superior: 3,88 (en metres)		Cota Inferior: 3,80 (en metres)	
Relacions Físiques: És farcit per: 4085			
Fase Cronològica: Època moderna (XVI-XVIII)		Datació: XVI - XVIII	
Interpretació: NEGATIU ESTRUCTURA UE 4085			

Nom Jaciment/Codi: C/ ARC DEL TEATRE, 6-14 I ALTRES. 031/20			U.E.: 4085
Tipus d'U.E.: Estructura positiva		Definició: Altres	
Composició Geològica:			
Composició Orgànica:			
Composició Artificial:			
Color: Vermell	Cota Superior: 3,88 (en metres)	Cota Inferior: 3,80 (en metres)	
Amplada: 1,15 (en metres)		Longitud: 1,15 (en metres)	
Relacions Físiques: És cobert per: 4000 Farceix a: 4084			
Fase Cronològica: Època moderna (XVI-XVIII)		Datació: XVI - XVIII	
Interpretació: ESTRUCTURA INDETERMINADA COMPOSTA PER UN PAVIMENT DE RAJOLS I UN PETIT ENVÀ. ZONA 8.			

Nom Jaciment/Codi: C/ ARC DEL TEATRE, 6-14 I ALTRES. 031/20		U.E.: 4086
Tipus d'U.E.: Estructura negativa/retall	Definició: Rasa de fonamentació	
Cota Superior: 4,00 (en metres)	Cota Inferior: 3,50 (en metres)	
Relacions Físiques: És farcit per: 4087		
Fase Cronològica: Època moderna (XVI-XVIII)	Datació: XVI - XVIII	
Interpretació: NEGATIU ESTRUCTURA UE 4087		

Nom Jaciment/Codi: C/ ARC DEL TEATRE, 6-14 I ALTRES. 031/20		U.E.: 4087
Tipus d'U.E.: Estructura positiva	Definició: Altres	
Composició Geològica:		
Composició Orgànica:		
Composició Artificial:		
Color: Taronja	Cota Superior: 4,00 (en metres)	Cota Inferior: 3,50 (en metres)
Amplada: 1,30 (en metres)	Longitud: 1,60 (en metres)	
Relacions Físiques: És cobert per: 4028 Farceix a: 4086 És solidària amb: 4100		
Fase Cronològica: Època moderna (XVI-XVIII)	Datació: XVI - XVIII	
Interpretació: POSSIBLE ESTRUCTURA DE COMBUSTIÓ/FARGA. OBRADA AMB MAONS.		

Nom Jaciment/Codi: C/ ARC DEL TEATRE, 6-14 I ALTRES. 031/20		U.E.: 4088
Tipus d'U.E.: Estructura negativa/retall	Definició: Rasa de fonamentació	
Cota Superior: 3,79 (en metres)	Cota Inferior: 0,00 (en metres)	
Relacions Físiques: Talla a: 4108 És farcit per: 4089-4184		
Fase Cronològica: Època moderna (XVI-XVIII)	Datació: XVI - XVIII	
Interpretació: NEGATIU POU UE 4089		

Nom Jaciment/Codi: C/ ARC DEL TEATRE, 6-14 I ALTRES. 031/20			U.E.: 4089
Tipus d'U.E.: Estructura positiva		Definició: Pou	
Composició Geològica:			
Composició Orgànica:			
Composició Artificial:			
Color: Vermell	Cota Superior: 3,79 (en metres)	Cota Inferior: 0,00 (en metres)	
Amplada: 0,90 (en metres)		Longitud: 1,40 (en metres)	
Relacions Físiques: És cobert per: 4107 Farceix a: 4088 És farcit per: 4108			
Fase Cronològica: Època moderna (XVI-XVIII)		Datació: XVI - XVIII	
Interpretació: POU CIRCULAR OBRAT AMB MAONS			

Nom Jaciment/Codi: C/ ARC DEL TEATRE, 6-14 I ALTRES. 031/20			U.E.: 4090
Tipus d'U.E.: Estructura negativa/retall		Definició: Rasa de fonamentació	
Cota Superior: 4,35 (en metres)		Cota Inferior: 0,00 (en metres)	
Relacions Físiques: Talla a: 4107			
Fase Cronològica: Època moderna (XVI-XVIII)		Datació: XVI - XVIII	
Interpretació: NEGATIU POU UE 4091			

Nom Jaciment/Codi: C/ ARC DEL TEATRE, 6-14 I ALTRES. 031/20			U.E.: 4091
Tipus d'U.E.: Estructura positiva		Definició: Pou	
Composició Geològica:			
Composició Orgànica:			
Composició Artificial:			
Color: Beige	Cota Superior: 4,35 (en metres)	Cota Inferior: 0,00 (en metres)	
Amplada: 1,30 (en metres)		Longitud: 1,50 (en metres)	
Relacions Físiques: És farcit per: 4109			
Fase Cronològica: Època moderna (XVI-XVIII)		Datació: XVI - XVIII	
Interpretació: POU ZONA 11			

Nom Jaciment/Codi: C/ ARC DEL TEATRE, 6-14 I ALTRES. 031/20			U.E.: 4094
Tipus d'U.E.: Estrat/nivell	Definició: Anivellament		
Textura: Argil-losorrenca	Consistència: Compacta		
Composició Geològica:			
Composició Orgànica:			
Composició Artificial:			
Color: Marró fosc	Cota Superior: 3,90 (en metres)	Cota Inferior: 3,44 (en metres)	
Relacions Físiques: Cobreix a: 1066-4061-4059 És cobert per: 4000 És tallat per: 4052-4076-4056-4058-4060-4062			
Fase Cronològica: Època moderna (XVI-XVIII)		Datació: XVI - XVIII	
Interpretació: ESTRAT ZONA 5			

Nom Jaciment/Codi: C/ ARC DEL TEATRE, 6-14 I ALTRES. 031/20			U.E.: 4095
Tipus d'U.E.: Estructura positiva	Definició: Paviment		
Composició Geològica:			
Composició Orgànica:			
Composició Artificial:			
Color: Marró fosc	Cota Superior: 3,89 (en metres)	Cota Inferior: 3,80 (en metres)	
Amplada: 0,13 (en metres)	Longitud: 0,13 (en metres)		
Relacions Físiques: És igual a: 3045-4174 Cobreix a: 4139-4171 És cobert per: 4015 És tallat per: 4005-4018-4016-4022			
Fase Cronològica: Època moderna (XVI-XVIII)		Datació: XVI - XVIII	
Interpretació: PAVIMENT DE CAIRONS QUADRATS DE 0'13 M. DE COSTAT, DISPOSATS EN PUNTA. ZONA 1. ÉS IGUAL AL PAVIMENT 3045			

Nom Jaciment/Codi: C/ ARC DEL TEATRE, 6-14 I ALTRES. 031/20			U.E.: 4098
Tipus d'U.E.: Estructura negativa/retall	Definició: Rasa de fonamentació		
Cota Superior: 3,86 (en metres)	Cota Inferior: 0,00 (en metres)		
Relacions Físiques: Talla a: 4028 És farcit per: 4099			
Fase Cronològica: Època moderna (XVI-XVIII)		Datació: XVI - XVIII	
Interpretació: NEGATIU POU UE 4099			

Nom Jaciment/Codi: C/ ARC DEL TEATRE, 6-14 I ALTRES. 031/20			U.E.: 4099
Tipus d'U.E.: Estructura positiva		Definició: Pou	
Composició Geològica:			
Composició Orgànica:			
Composició Artificial:			
Color: Vermell	Cota Superior: 3,86 (en metres)	Cota Inferior: 0,00 (en metres)	
Amplada: 1,10 (en metres)		Longitud: 1,10 (en metres)	
Relacions Físiques: Farceix a: 4098			
Fase Cronològica: Època moderna (XVI-XVIII)		Datació: XVI - XVIII	
Interpretació: POU CIRCULAR OBRAT AMN MAONS, ZONA 10			

Nom Jaciment/Codi: C/ ARC DEL TEATRE, 6-14 I ALTRES. 031/20			U.E.: 4100
Tipus d'U.E.: Estructura positiva		Definició: Paviment	
Composició Geològica:			
Composició Orgànica:			
Composició Artificial:			
Color: Vermell	Cota Superior: 3,68 (en metres)	Cota Inferior: 3,58 (en metres)	
Amplada: 0,25 (en metres)		Longitud: 0,25 (en metres)	
Relacions Físiques: És cobert per: 4028 És solidària amb: 4087			
Fase Cronològica: Època moderna (XVI-XVIII)		Datació: XVI - XVIII	
Interpretació: PAVIMENT QUE FUNCIONA AMB L'ESTRUCTURA UE 4087			

Nom Jaciment/Codi: C/ ARC DEL TEATRE, 6-14 I ALTRES. 031/20			U.E.: 4103
Tipus d'U.E.: Estructura negativa/retall		Definició: Rasa de fonamentació	
Cota Superior: 3,84 (en metres)		Cota Inferior: 3,61 (en metres)	
Relacions Físiques: Talla a: 4033 És farcit per: 4104			
Fase Cronològica: Època moderna (XVI-XVIII)		Datació: XVI - XVIII	
Interpretació: NEGATIU MUR UE 4104			

Nom Jaciment/Codi: C/ ARC DEL TEATRE, 6-14 I ALTRES. 031/20			U.E.: 4104
Tipus d'U.E.: Estructura positiva	Definició: Mur		
Composició Geològica:			
Composició Orgànica:			
Composició Artificial:			
Color: Taronja	Cota Superior: 3,84 (en metres)	Cota Inferior: 3,61 (en metres)	
Amplada: 0,50 (en metres)	Longitud: 2,60 (en metres)		
Relacions Físiques:			
Cobreix a: 1066			
És cobert per: 4000			
És tallat per: 4020			
Farceix a: 4103			
És solidària amb: 4014			
Fase Cronològica: Època moderna (XVI-XVIII)		Datació: XVI - XVIII	
Interpretació: MUR ZONA 1			

Nom Jaciment/Codi: C/ ARC DEL TEATRE, 6-14 I ALTRES. 031/20			U.E.: 4105
Tipus d'U.E.: Estrat/nivell	Definició: Anivellament		
Textura: Sorrenca	Consistència: Solta		
Composició Geològica:			
Composició Orgànica:			
Composició Artificial:			
Color: Marró fosc	Cota Superior: 4,05 (en metres)	Cota Inferior: 3,54 (en metres)	
Relacions Físiques:			
Cobreix a: 4106			
És cobert per: 4110			
És tallat per: 4034			
Fase Cronològica: Època moderna (XVI-XVIII)		Datació: XVI - XVIII	
Interpretació: ESTRAT ZONA 2. COBRINT EL PAVIMENT UE 4106			

Nom Jaciment/Codi: C/ ARC DEL TEATRE, 6-14 I ALTRES. 031/20			U.E.: 4106
Tipus d'U.E.: Estructura positiva	Definició: Paviment		
Composició Geològica:			
Composició Orgànica:			
Composició Artificial:			
Color: Vermell	Cota Superior: 3,54 (en metres)	Cota Inferior: 3,45 (en metres)	
Amplada: 0,15 (en metres)	Longitud: 0,30 (en metres)		
Relacions Físiques: És cobert per: 4105 És tallat per: 4034			
Fase Cronològica: Època moderna (XVI-XVIII)		Datació: XVI - XVIII	
Interpretació: PAVIMENT ZONA 2			

Nom Jaciment/Codi: C/ ARC DEL TEATRE, 6-14 I ALTRES. 031/20			U.E.: 4107
Tipus d'U.E.: Estrat/nivell	Definició: Abandonament		
Textura: Sorrenca	Consistència: Solta		
Composició Geològica:			
Composició Orgànica:			
Composició Artificial:			
Color: Marró fosc	Cota Superior: 4,20 (en metres)	Cota Inferior: 4,13 (en metres)	
Relacions Físiques: Cobreix a: 4108-4089-4184-4127-4115-4120 És cobert per: 4000 És tallat per: 4029-4038-4090-4182			
Fase Cronològica: Època moderna (XVI-XVIII)		Datació: XVI - XVIII	
Interpretació: ESTRAT ZONA 11			

Nom Jaciment/Codi: C/ ARC DEL TEATRE, 6-14 I ALTRES. 031/20			U.E.: 4108
Tipus d'U.E.: Estrat/nivell	Definició: Abandonament		
Textura: Argil-losorrenca	Consistència: Compacta		
Composició Geològica:			
Composició Orgànica:			
Composició Artificial:			
Color: Taronja	Cota Superior: 4,13 (en metres)	Cota Inferior: 3,52 (en metres)	
Relacions Físiques: És cobert per: 4107 És tallat per: 4029-4114-4038-4088-4182 Farceix a: 4089			
Fase Cronològica: Època moderna (XVI-XVIII)		Datació: XVI - XVIII	
Interpretació: ESTRAT ZONA 11, PER SOTA DE L'ESTRAT UE 4107			

Nom Jaciment/Codi: C/ ARC DEL TEATRE, 6-14 I ALTRES. 031/20			U.E.: 4109
Tipus d'U.E.: Estrat/nivell	Definició: Farciment		
Textura: Sorrenca	Consistència: Solta		
Composició Geològica:			
Composició Orgànica:			
Composició Artificial:			
Color: Marró fosc	Cota Superior: 4,35 (en metres)	Cota Inferior: 0,00 (en metres)	
Relacions Físiques: Farceix a: 4091			
Fase Cronològica: Època moderna (XVI-XVIII)		Datació: XVI - XVIII	
Interpretació: FARCIMENT POU UE 4091			

Nom Jaciment/Codi: C/ ARC DEL TEATRE, 6-14 I ALTRES. 031/20			U.E.: 4110
Tipus d'U.E.: Estructura positiva	Definició: Paviment		
Composició Geològica:			
Composició Orgànica:			
Composició Artificial:			
Color: Taronja	Cota Superior: 4,36 (en metres)	Cota Inferior: 4,31 (en metres)	
Amplada: 0,10 (en metres)	Longitud: 0,10 (en metres)		
Relacions Físiques:			
Cobreix a: 4111-4105			
És cobert per: 4000			
És tallat per: 4112			
És lliura a: 4027-4032-4152-4123			
Se li lliura: 4027-4032			
Fase Cronològica: Època moderna (XVI-XVIII)		Datació: XVI - XVIII	
Interpretació: PAVIMENT ZONA 2. FUNCIONA AMB ELS MURS UE 4027 I UE 4032			

Nom Jaciment/Codi: C/ ARC DEL TEATRE, 6-14 I ALTRES. 031/20			U.E.: 4111
Tipus d'U.E.: Estrat/nivell	Definició: Anivellament		
Textura: Sorrenca	Consistència: Solta		
Composició Geològica:			
Composició Orgànica:			
Composició Artificial:			
Color: Marró fosc	Cota Superior: 4,31 (en metres)	Cota Inferior: 4,14 (en metres)	
Relacions Físiques:			
Cobreix a: 4116-4121-4126			
És cobert per: 4110			
És tallat per: 4024-4026-4031-4112-4122			
És lliura a: 4152			
Fase Cronològica: Època moderna (XVI-XVIII)		Datació: XVI - XVIII	
Interpretació: ESTRAT ZONA 2. PER SOTA LA UE 4110			

Nom Jaciment/Codi: C/ ARC DEL TEATRE, 6-14 I ALTRES. 031/20			U.E.: 4112
Tipus d'U.E.: Estructura negativa/retall	Definició: Claveguera		
Cota Superior: 4,11 (en metres)	Cota Inferior: 4,00 (en metres)		
Relacions Físiques:			
Talla a: 4111-4116-4117-4110			
És farcit per: 4113			
Fase Cronològica: Època moderna (XVI-XVIII)		Datació: XVI - XVIII	
Interpretació: NEGATIU CLAVEGUERA UE 4113			

Nom Jaciment/Codi: C/ ARC DEL TEATRE, 6-14 I ALTRES. 031/20			U.E.: 4113
Tipus d'U.E.: Estructura positiva		Definició: Claveguera	
Composició Geològica:			
Composició Orgànica:			
Composició Artificial:			
Color: Vermell	Cota Superior: 4,11 (en metres)	Cota Inferior: 4,00 (en metres)	
Amplada: 0,50 (en metres)		Longitud: 1,20 (en metres)	
Relacions Físiques: Cobreix a: 4153 És cobert per: 4000 És tallat per: 4024 Farceix a: 4112			
Fase Cronològica: Època moderna (XVI-XVIII)		Datació: XVI - XVIII	
Interpretació: CLAVEGUERA ZONA 2			

Nom Jaciment/Codi: C/ ARC DEL TEATRE, 6-14 I ALTRES. 031/20			U.E.: 4114
Tipus d'U.E.: Estructura negativa/retall		Definició: Retall indeterminat	
Cota Superior: 4,13 (en metres)		Cota Inferior: 3,52 (en metres)	
Relacions Físiques: Talla a: 4108 És tallat per: 4029-4038 És farcit per: 4127-4115-4120			
Fase Cronològica: Època moderna (XVI-XVIII)		Datació: XVI - XVIII	
Interpretació: RETALL ZONA 11, FARCIT DE LA UE 4127 I UE 4120, RESTES ÒSSEES DE VACA			

Nom Jaciment/Codi: C/ ARC DEL TEATRE, 6-14 I ALTRES. 031/20			U.E.: 4115
Tipus d'U.E.: Estrat/nivell		Definició: Farciment	
Textura: Sorrenca		Consistència: Solta	
Composició Geològica:			
Composició Orgànica:			
Composició Artificial:			
Color: Negre	Cota Superior: 4,13 (en metres)	Cota Inferior: 3,52 (en metres)	
Relacions Físiques: És cobert per: 4107 Farceix a: 4114			
Fase Cronològica: Època moderna (XVI-XVIII)		Datació: XVI - XVIII	
Interpretació: FARCIMENT RETALL UE 4114			

Nom Jaciment/Codi: C/ ARC DEL TEATRE, 6-14 I ALTRES. 031/20			U.E.: 4116
Tipus d'U.E.: Estrat/nivell	Definició: Abandonament		
Textura: Sorrenca	Consistència: Solta		
Composició Geològica:			
Composició Orgànica:			
Composició Artificial:			
Color: Marró clar	Cota Superior: 4,14 (en metres)	Cota Inferior: 4,05 (en metres)	
Relacions Físiques: Cobreix a: 4117 És cobert per: 4111-4121 És tallat per: 4024-4026-4031-4112-4122-4125 És lliura a: 4152			
Fase Cronològica: Època moderna (XVI-XVIII)		Datació: XVI - XVIII	
Interpretació: ESTRAT ZONA 2			

Nom Jaciment/Codi: C/ ARC DEL TEATRE, 6-14 I ALTRES. 031/20			U.E.: 4117
Tipus d'U.E.: Estrat/nivell	Definició: Abandonament		
Textura: Sorrenca	Consistència: Solta		
Composició Geològica:			
Composició Orgànica:			
Composició Artificial:			
Color: Marró fosc	Cota Superior: 4,05 (en metres)	Cota Inferior: 4,00 (en metres)	
Relacions Físiques: Cobreix a: 4153 És cobert per: 4116-4027-4032 És tallat per: 4024-4112-4125 És lliura a: 4152			
Fase Cronològica: Època moderna (XVI-XVIII)		Datació: XVI - XVIII	
Interpretació: ESTRAT ZONA 2, COBREIX LA UE 4153			

Nom Jaciment/Codi: C/ ARC DEL TEATRE, 6-14 I ALTRES. 031/20			U.E.: 4120
Tipus d'U.E.: Estructura positiva		Definició: Inhumació	
Composició Geològica:			
Composició Orgànica:			
Composició Artificial:			
Color: Beige	Cota Superior: 3,77 (en metres)	Cota Inferior: 3,70 (en metres)	
Amplada: 1,00 (en metres)	Longitud: 1,20 (en metres)		
Relacions Físiques: És cobert per: 4107 Farceix a: 4114			
Fase Cronològica: Època moderna (XVI-XVIII)		Datació: XVI - XVIII	
Interpretació: RESTES ÒSSEES AMB CONEXIÓ ANATÒMICA. POSSIBLE BÒVID			

Nom Jaciment/Codi: C/ ARC DEL TEATRE, 6-14 I ALTRES. 031/20			U.E.: 4121
Tipus d'U.E.: Estructura positiva		Definició: Paviment	
Composició Geològica:			
Composició Orgànica:			
Composició Artificial:			
Color: Blanc	Cota Superior: 4,14 (en metres)	Cota Inferior: 4,04 (en metres)	
Amplada: 0,00 (en metres)	Longitud: 0,00 (en metres)		
Relacions Físiques: Cobreix a: 4116 És cobert per: 4111			
Fase Cronològica: Època moderna (XVI-XVIII)		Datació: XVI - XVIII	
Interpretació: PREPERACIÓ DE CALÇ ZONA 2			

Nom Jaciment/Codi: C/ ARC DEL TEATRE, 6-14 I ALTRES. 031/20			U.E.: 4122
Tipus d'U.E.: Estructura negativa/retall		Definició: Rasa de fonamentació	
Cota Superior: 4,32 (en metres)	Cota Inferior: 4,21 (en metres)		
Relacions Físiques: Talla a: 4111-4116 És farcit per: 4123			
Fase Cronològica: Època moderna (XVI-XVIII)		Datació: XVI - XVIII	
Interpretació: NEGATIU ENVÀ UE 4023			

Nom Jaciment/Codi: C/ ARC DEL TEATRE, 6-14 I ALTRES. 031/20			U.E.: 4123
Tipus d'U.E.: Estructura positiva		Definició: Envà	
Composició Geològica:			
Composició Orgànica:			
Composició Artificial:			
Color: Vermell	Cota Superior: 4,32 (en metres)	Cota Inferior: 4,21 (en metres)	
Amplada: 0,15 (en metres)		Longitud: 1,60 (en metres)	
Relacions Físiques:			
Farceix a: 4122			
Se li lliura: 4110			
És solidària amb: 4027			
Fase Cronològica: Època moderna (XVI-XVIII)		Datació: XVI - XVIII	
Interpretació: ENVÀ ZONA 2			

Nom Jaciment/Codi: C/ ARC DEL TEATRE, 6-14 I ALTRES. 031/20			U.E.: 4124
Tipus d'U.E.: Estrat/nivell		Definició: Abandonament	
Textura: Sorrenca		Consistència: Solta	
Composició Geològica:			
Composició Orgànica:			
Composició Artificial:			
Color: Marró fosc	Cota Superior: 3,84 (en metres)	Cota Inferior: 3,70 (en metres)	
Relacions Físiques:			
Cobreix a: 4130-4131			
És cobert per: 4000			
És tallat per: 4132-4048-4050-4052			
Fase Cronològica: Època moderna (XVI-XVIII)		Datació: XVI - XVIII	
Interpretació: ESTRAT ZONA 3			

Nom Jaciment/Codi: C/ ARC DEL TEATRE, 6-14 I ALTRES. 031/20			U.E.: 4125
Tipus d'U.E.: Estructura negativa/retall		Definició: Rasa de fonamentació	
Cota Superior: 4,09 (en metres)		Cota Inferior: 3,84 (en metres)	
Relacions Físiques:			
Talla a: 4116-4117-4153			
És farcit per: 4126			
Fase Cronològica: Època moderna (XVI-XVIII)		Datació: XVI - XVIII	
Interpretació: RETALL ZONA 2			

Nom Jaciment/Codi: C/ ARC DEL TEATRE, 6-14 I ALTRES. 031/20			U.E.: 4126
Tipus d'U.E.: Estrat/nivell	Definició: Farciment		
Textura: Sorrenca	Consistència: Solta		
Composició Geològica:			
Composició Orgànica:			
Composició Artificial:			
Color: Marró fosc	Cota Superior: 4,09 (en metres)	Cota Inferior: 3,84 (en metres)	
Relacions Físiques: Cobreix a: 4173 És cobert per: 4111 Farceix a: 4125			
Fase Cronològica: Època moderna (XVI-XVIII)		Datació: XVI - XVIII	
Interpretació: FARCIMENT RETALL UE UE 4125			

Nom Jaciment/Codi: C/ ARC DEL TEATRE, 6-14 I ALTRES. 031/20			U.E.: 4127
Tipus d'U.E.: Estructura positiva	Definició: Inhumació		
Composició Geològica:			
Composició Orgànica:			
Composició Artificial:			
Color: Beige	Cota Superior: 3,83 (en metres)	Cota Inferior: 3,76 (en metres)	
Amplada: 0,00 (en metres)	Longitud: 0,00 (en metres)		
Relacions Físiques: És cobert per: 4107 Farceix a: 4114			
Fase Cronològica: Època moderna (XVI-XVIII)		Datació: XVI - XVIII	
Interpretació: RESTES ÒSSEES EN CONEXIÓ ANATÒMICA, EN EL RETALL UE 4114			

Nom Jaciment/Codi: C/ ARC DEL TEATRE, 6-14 I ALTRES. 031/20			U.E.: 4130
Tipus d'U.E.: Estrat/nivell	Definició: Farciment		
Textura: Sorrenca	Consistència: Solta		
Composició Geològica:			
Composició Orgànica:			
Composició Artificial:			
Color: Marró fosc	Cota Superior: 3,70 (en metres)	Cota Inferior: 3,29 (en metres)	
Relacions Físiques: Cobreix a: 4163-4167 És cobert per: 4124 És tallat per: 4132-4048-4050-4052 Farceix a: 4208			
Fase Cronològica: Època moderna (XVI-XVIII)		Datació: XVI - XVIII	
Interpretació: FARCIMENT RETALL UE 4208			

Nom Jaciment/Codi: C/ ARC DEL TEATRE, 6-14 I ALTRES. 031/20			U.E.: 4131
Tipus d'U.E.: Estrat/nivell	Definició: Abandonament		
Textura: Argilosa	Consistència: Compacta		
Composició Geològica:			
Composició Orgànica:			
Composició Artificial:			
Color: Marró fosc	Cota Superior: 3,70 (en metres)	Cota Inferior: 3,40 (en metres)	
Relacions Físiques: Cobreix a: 1066-4155-4157-4159-4161-4165 És cobert per: 4124 És tallat per: 4132-4208			
Fase Cronològica: Època moderna (XVI-XVIII)		Datació: XVI - XVIII	
Interpretació: ESTRAT ZONA 3			

Nom Jaciment/Codi: C/ ARC DEL TEATRE, 6-14 I ALTRES. 031/20			U.E.: 4132
Tipus d'U.E.: Estructura negativa/retall	Definició: Rasa de fonamentació		
Cota Superior: 3,84 (en metres)	Cota Inferior: 3,63 (en metres)		
Relacions Físiques: Talla a: 4124-4130-4208-4131 És farcit per: 4133			
Fase Cronològica: Època moderna (XVI-XVIII)		Datació: XVI - XVIII	
Interpretació: NEGATIU CLAVEGUERA UE 4033			

Nom Jaciment/Codi: C/ ARC DEL TEATRE, 6-14 I ALTRES. 031/20			U.E.: 4133
Tipus d'U.E.: Estructura positiva	Definició: Claveguera		
Composició Geològica:			
Composició Orgànica:			
Composició Artificial:			
Color: Beige	Cota Superior: 3,84 (en metres)	Cota Inferior: 3,63 (en metres)	
Amplada: 0,30 (en metres)	Longitud: 2,30 (en metres)		
Relacions Físiques: Cobreix a: 1066 És cobert per: 4000 És tallat per: 4020-4048-4050 Farceix a: 4132			
Fase Cronològica: Època moderna (XVI-XVIII)		Datació: XVI - XVIII	
Interpretació: CLAVEGUERA ZONA 3			

Nom Jaciment/Codi: C/ ARC DEL TEATRE, 6-14 I ALTRES. 031/20			U.E.: 4134
Tipus d'U.E.: Estructura negativa/retall	Definició: Rasa de fonamentació		
Cota Superior: 4,22 (en metres)	Cota Inferior: 4,03 (en metres)		
Relacions Físiques: És farcit per: 4135			
Fase Cronològica: Època moderna (XVI-XVIII)		Datació: XVI - XVIII	
Interpretació: NEGATIU CLAVEGUERA UE 4135			

Nom Jaciment/Codi: C/ ARC DEL TEATRE, 6-14 I ALTRES. 031/20			U.E.: 4135
Tipus d'U.E.: Estructura positiva	Definició: Claveguera		
Composició Geològica:			
Composició Orgànica:			
Composició Artificial:			
Color: Vermell	Cota Superior: 4,22 (en metres)	Cota Inferior: 4,03 (en metres)	
Amplada: 0,30 (en metres)	Longitud: 2,00 (en metres)		
Relacions Físiques: Cobreix a: 4015 És cobert per: 4000-4138 Farceix a: 4134 És farcit per: 4136 És lliura a: 4008			
Fase Cronològica: Època moderna (XVI-XVIII)		Datació: XVI - XVIII	
Interpretació: CLAVEGUERA ZONA 1			

Nom Jaciment/Codi: C/ ARC DEL TEATRE, 6-14 I ALTRES. 031/20			U.E.: 4136
Tipus d'U.E.: Estrat/nivell	Definició: Farciment		
Textura: Sorrenca	Consistència: Solta		
Composició Geològica:			
Composició Orgànica:			
Composició Artificial:			
Color: Marró clar	Cota Superior: 4,22 (en metres)	Cota Inferior: 4,03 (en metres)	
Relacions Físiques: Farceix a: 4135			
Fase Cronològica: Època moderna (XVI-XVIII)		Datació: XVI - XVIII	
Interpretació: FARCIMENT CLAVEGUERA UE 4135			

Nom Jaciment/Codi: C/ ARC DEL TEATRE, 6-14 I ALTRES. 031/20			U.E.: 4137
Tipus d'U.E.: Estructura negativa/retall	Definició: Rasa de fonamentació		
Cota Superior: 4,47 (en metres)	Cota Inferior: 4,22 (en metres)		
Relacions Físiques: És farcit per: 4138			
Fase Cronològica: Època moderna (XVI-XVIII)		Datació: XVI - XVIII	
Interpretació: NEGATIU MUR UE 4138			

Nom Jaciment/Codi: C/ ARC DEL TEATRE, 6-14 I ALTRES. 031/20			U.E.: 4138
Tipus d'U.E.: Estructura positiva	Definició: Mur		
Composició Geològica:			
Composició Orgànica:			
Composició Artificial:			
Color: Taronja	Cota Superior: 4,47 (en metres)	Cota Inferior: 4,22 (en metres)	
Amplada: 0,40 (en metres)	Longitud: 0,85 (en metres)		
Relacions Físiques: Cobreix a: 4135 És cobert per: 4000 És tallat per: 4022 Farceix a: 4137			
Fase Cronològica: Època moderna (XVI-XVIII)		Datació: XVI - XVIII	
Interpretació: MURET ZONA 1, COBREIX LA CLAVEGUERA UE 4135			

Nom Jaciment/Codi: C/ ARC DEL TEATRE, 6-14 I ALTRES. 031/20			U.E.: 4139
Tipus d'U.E.: Estrat/nivell	Definició: Anivellament		
Textura: Sorrenca	Consistència: Solta		
Composició Geològica:			
Composició Orgànica:			
Composició Artificial:			
Color: Marró fosc	Cota Superior: 3,80 (en metres)	Cota Inferior: 3,14 (en metres)	
Relacions Físiques: És igual a: 4172 Cobreix a: 1066 És cobert per: 4095 És tallat per: 4005-4018-4007-4011-4016-4022			
Fase Cronològica: Època moderna (XVI-XVIII)		Datació: XVI - XVIII	
Interpretació: ESTRAT QUE QUEDA PER SOTA EL PAVIMENT UE 4095. ZONA 1			

Nom Jaciment/Codi: C/ ARC DEL TEATRE, 6-14 I ALTRES. 031/20			U.E.: 4140
Tipus d'U.E.: Estructura positiva	Definició: Mur		
Composició Geològica:			
Composició Orgànica:			
Composició Artificial:			
Color: Beige	Cota Superior: 3,59 (en metres)	Cota Inferior: 3,03 (en metres)	
Amplada: 0,40 (en metres)	Longitud: 0,90 (en metres)		
Relacions Físiques: Cobreix a: 1066 És cobert per: 4017 Farceix a: 4016			
Fase Cronològica: Època moderna (XVI-XVIII)		Datació: XVI - XVIII	
Interpretació: MUR EXPOLIAT QUE TROBEM DINS EL RETALL UE 4016 A LA ZONA 1.			

Nom Jaciment/Codi: C/ ARC DEL TEATRE, 6-14 I ALTRES. 031/20			U.E.: 4141
Tipus d'U.E.: Estructura negativa/retall	Definició: Sitja		
Cota Superior: 4,08 (en metres)	Cota Inferior: 2,16 (en metres)		
Relacions Físiques: Talla a: 4083-4194 És farcit per: 4143			
Fase Cronològica: Època moderna (XVI-XVIII)		Datació: XVI - XVIII	
Interpretació: SITJA QUE TROBEM TALLANT L'ESTRUCTURA UE 4083 I LA SITJA UE 4194			

Nom Jaciment/Codi: C/ ARC DEL TEATRE, 6-14 I ALTRES. 031/20			U.E.: 4143
Tipus d'U.E.: Estrat/nivell	Definició: Farciment		
Textura: Sorrenca	Consistència: Solta		
Composició Geològica:			
Composició Orgànica:			
Composició Artificial:			
Color: Marró fosc	Cota Superior: 4,08 (en metres)	Cota Inferior: 2,16 (en metres)	
Relacions Físiques: Farceix a: 4141-4194			
Fase Cronològica: Època moderna (XVI-XVIII)		Datació: XVI - XVIII	
Interpretació: FARCIMENT SITJA UE 4141			

Nom Jaciment/Codi: C/ ARC DEL TEATRE, 6-14 I ALTRES. 031/20			U.E.: 4144
Tipus d'U.E.: Estructura negativa/retall	Definició: Rasa de fonamentació		
Cota Superior: 3,95 (en metres)	Cota Inferior: 3,44 (en metres)		
Relacions Físiques: És farcit per: 4145			
Fase Cronològica: Època moderna (XVI-XVIII)		Datació: XVI - XVIII	
Interpretació: NEGATIU ESTRUCTURA UE 4145			

Nom Jaciment/Codi: C/ ARC DEL TEATRE, 6-14 I ALTRES. 031/20			U.E.: 4145
Tipus d'U.E.: Estructura positiva	Definició: Altres		
Composició Geològica:			
Composició Orgànica:			
Composició Artificial:			
Color: Beige	Cota Superior: 3,95 (en metres)	Cota Inferior: 3,44 (en metres)	
Amplada: 0,77 (en metres)	Longitud: 0,78 (en metres)		
Relacions Físiques: És cobert per: 4000 Farceix a: 4144 És solidària amb: 4083-4147			
Fase Cronològica: Època moderna (XVI-XVIII)		Datació: XVI - XVIII	
Interpretació: ESTRUCTURA RELACIONADA AMB L'ESTRUCTURA CIRCULAR UE 4083			

Nom Jaciment/Codi: C/ ARC DEL TEATRE, 6-14 I ALTRES. 031/20		U.E.: 4146
Tipus d'U.E.: Estructura negativa/retall	Definició: Rasa de fonamentació	
Cota Superior: 3,98 (en metres)	Cota Inferior: 3,44 (en metres)	
Relacions Físiques: És farcit per: 4147		
Fase Cronològica: Època moderna (XVI-XVIII)	Datació: XVI - XVIII	
Interpretació: NEGATIU ESTRUCTURA UE 4147		

Nom Jaciment/Codi: C/ ARC DEL TEATRE, 6-14 I ALTRES. 031/20		U.E.: 4147
Tipus d'U.E.: Estructura positiva	Definició: Altres	
Composició Geològica:		
Composició Orgànica:		
Composició Artificial:		
Color: Beige	Cota Superior: 3,98 (en metres)	Cota Inferior: 3,44 (en metres)
Amplada: 1,00 (en metres)	Longitud: 2,10 (en metres)	
Relacions Físiques: Farceix a: 4146 És solidària amb: 4083-4145		
Fase Cronològica: Època moderna (XVI-XVIII)	Datació: XVI - XVIII	
Interpretació: ESTRUCTURA RELACIONADA AMB L'ESTRUCTURA CIRCULAR UE 4083		

Nom Jaciment/Codi: C/ ARC DEL TEATRE, 6-14 I ALTRES. 031/20		U.E.: 4148
Tipus d'U.E.: Estructura negativa/retall	Definició: Rasa de fonamentació	
Cota Superior: 3,92 (en metres)	Cota Inferior: 1,92 (en metres)	
Relacions Físiques: És farcit per: 4149		
Fase Cronològica: Època contemporània (XIX-XXI)	Datació: XIX	
Interpretació: NEGATIU FOSSA SÈPTICA UE 4149		

Nom Jaciment/Codi: C/ ARC DEL TEATRE, 6-14 I ALTRES. 031/20			U.E.: 4149
Tipus d'U.E.: Estructura positiva		Definició: Fossa sèptica	
Composició Geològica:			
Composició Orgànica:			
Composició Artificial:			
Color: Vermell	Cota Superior: 3,92 (en metres)	Cota Inferior: 1,92 (en metres)	
Amplada: 2,10 (en metres)		Longitud: 2,40 (en metres)	
Relacions Físiques: Farceix a: 4148			
Fase Cronològica: Època moderna (XVI-XVIII)		Datació: XVI - XVIII	
Interpretació: FOSSA SÈPTICA ZONA 4			

Nom Jaciment/Codi: C/ ARC DEL TEATRE, 6-14 I ALTRES. 031/20			U.E.: 4150
Tipus d'U.E.: Estructura positiva		Definició: Paviment	
Composició Geològica:			
Composició Orgànica:			
Composició Artificial:			
Color: Vermell	Cota Superior: 3,97 (en metres)	Cota Inferior: 3,81 (en metres)	
Amplada: 0,15 (en metres)		Longitud: 0,30 (en metres)	
Relacions Físiques: És igual a: 4153 Cobreix a: 4173 És cobert per: 4000 És tallat per: 4042 És lliura a: 4047			
Fase Cronològica: Època moderna (XVI-XVIII)		Datació: XVI - XVIII	
Interpretació: PAVIMENT ZONA 4. ES EL MATEIX QUE LA UE 4053 DE AL ZONA 2			

Nom Jaciment/Codi: C/ ARC DEL TEATRE, 6-14 I ALTRES. 031/20			U.E.: 4151
Tipus d'U.E.: Estructura negativa/retall		Definició: Rasa de fonamentació	
Cota Superior: 4,00 (en metres)		Cota Inferior: 3,09 (en metres)	
Relacions Físiques: Talla a: 4173-4175-4174 És farcit per: 4152			
Fase Cronològica: Època moderna (XVI-XVIII)		Datació: XVI - XVIII	
Interpretació: NEGATIU MUR UE 4152			

Nom Jaciment/Codi: C/ ARC DEL TEATRE, 6-14 I ALTRES. 031/20			U.E.: 4152
Tipus d'U.E.: Estructura positiva		Definició: Mur	
Composició Geològica:			
Composició Orgànica:			
Composició Artificial:			
Color: Beige	Cota Superior: 4,63 (en metres)	Cota Inferior: 3,09 (en metres)	
Amplada: 0,60 (en metres)	Longitud: 1,30 (en metres)		
Relacions Físiques: Cobreix a: 1066 És cobert per: 4000 Farceix a: 4151 Se li lliura: 4111-4116-4117-4153-4110 És solidària amb: 4035-4047			
Fase Cronològica: Època moderna (XVI-XVIII)		Datació: XVI - XVIII	
Interpretació: MUR ZONA 2. FUNCIONA AMB EL PAVIMENT UE 4053 I AMB EL MUR UE 4047			

Nom Jaciment/Codi: C/ ARC DEL TEATRE, 6-14 I ALTRES. 031/20			U.E.: 4153
Tipus d'U.E.: Estructura positiva		Definició: Paviment	
Composició Geològica:			
Composició Orgànica:			
Composició Artificial:			
Color: Vermell	Cota Superior: 4,00 (en metres)	Cota Inferior: 3,95 (en metres)	
Amplada: 0,15 (en metres)	Longitud: 0,30 (en metres)		
Relacions Físiques: És igual a: 4150 Cobreix a: 4173 És cobert per: 4113-4117 És tallat per: 4024-4125 És lliura a: 4152-4047			
Fase Cronològica: Època moderna (XVI-XVIII)		Datació: XVI - XVIII	
Interpretació: PAVIEMTN ZONA 2. FUNCIONA AMB ELS MURS UE 4152 I UE 4047. ES EL MATEIX PAVIMENT QUE LA UE 4150			

Nom Jaciment/Codi: C/ ARC DEL TEATRE, 6-14 I ALTRES. 031/20			U.E.: 4154
Tipus d'U.E.: Estructura negativa/retall		Definició: Retall indeterminat	
Cota Superior: 3,31 (en metres)	Cota Inferior: 3,12 (en metres)		
Relacions Físiques: Talla a: 1066 És farcit per: 4155			
Fase Cronològica: Època moderna (XVI-XVIII)		Datació: XVI - XVIII	
Interpretació: RETALL INDETERMINAT QUE TALLA LES ARGILES VERMELLES, UE 1066, DE LA ZONA 3.			

Nom Jaciment/Codi: C/ ARC DEL TEATRE, 6-14 I ALTRES. 031/20			U.E.: 4155
Tipus d'U.E.: Estrat/nivell	Definició: Farciment		
Textura: Sorrenca	Consistència: Solta		
Composició Geològica:			
Composició Orgànica:			
Composició Artificial:			
Color: Marró fosc	Cota Superior: 3,31 (en metres)	Cota Inferior: 3,12 (en metres)	
Relacions Físiques: És cobert per: 4131 Farceix a: 4154			
Fase Cronològica: Època moderna (XVI-XVIII)		Datació: XVI - XVIII	
Interpretació: FARCIMENT RETALL UE 4154			

Nom Jaciment/Codi: C/ ARC DEL TEATRE, 6-14 I ALTRES. 031/20			U.E.: 4156
Tipus d'U.E.: Estructura negativa/retall	Definició: Retall indeterminat		
Cota Superior: 3,38 (en metres)	Cota Inferior: 3,25 (en metres)		
Relacions Físiques: Talla a: 1066 És farcit per: 4157			
Fase Cronològica: Època moderna (XVI-XVIII)		Datació: XVI - XVIII	
Interpretació: RETALL INDETERMINAT QUE TALLA LES ARGILES VERMELLES, UE 1066, DE LA ZONA 3.			

Nom Jaciment/Codi: C/ ARC DEL TEATRE, 6-14 I ALTRES. 031/20			U.E.: 4157
Tipus d'U.E.: Estrat/nivell	Definició: Farciment		
Textura: Sorrenca	Consistència: Solta		
Composició Geològica:			
Composició Orgànica:			
Composició Artificial:			
Color: Marró fosc	Cota Superior: 3,38 (en metres)	Cota Inferior: 3,25 (en metres)	
Relacions Físiques: És cobert per: 4131 Farceix a: 4156			
Fase Cronològica: Època moderna (XVI-XVIII)		Datació: XVI - XVIII	
Interpretació: FARCIMENT RETALL UE 4156			

Nom Jaciment/Codi: C/ ARC DEL TEATRE, 6-14 I ALTRES. 031/20		U.E.: 4158
Tipus d'U.E.: Estructura negativa/retall	Definició: Retall indeterminat	
Cota Superior: 3,40 (en metres)	Cota Inferior: 3,27 (en metres)	
Relacions Físiques: Talla a: 1066 És farcit per: 4159		
Fase Cronològica: Època moderna (XVI-XVIII)	Datació: XVI - XVIII	
Interpretació: RETALL INDETERMINAT QUE TALLA LES ARGILES VERMELLES, UE 1066, DE LA ZONA 3.		

Nom Jaciment/Codi: C/ ARC DEL TEATRE, 6-14 I ALTRES. 031/20		U.E.: 4159
Tipus d'U.E.: Estrat/nivell	Definició: Farciment	
Textura: Sorrenca	Consistència: Solta	
Composició Geològica: Composició Orgànica: Composició Artificial:		
Color: Marró fosc	Cota Superior: 3,40 (en metres)	Cota Inferior: 3,27 (en metres)
Relacions Físiques: És cobert per: 4131 Farceix a: 4158		
Fase Cronològica: Època moderna (XVI-XVIII)	Datació: XVI - XVIII	
Interpretació: FARCIMENT RETALL UE 4158		

Nom Jaciment/Codi: C/ ARC DEL TEATRE, 6-14 I ALTRES. 031/20		U.E.: 4160
Tipus d'U.E.: Estructura negativa/retall	Definició: Retall indeterminat	
Cota Superior: 3,36 (en metres)	Cota Inferior: 3,19 (en metres)	
Relacions Físiques: Talla a: 1066 És farcit per: 4161		
Fase Cronològica: Època moderna (XVI-XVIII)	Datació: XVI - XVIII	
Interpretació: RETALL INDETERMINAT QUE TALLA LES ARGILES VERMELLES, UE 1066, DE LA ZONA 3.		

Nom Jaciment/Codi: C/ ARC DEL TEATRE, 6-14 I ALTRES. 031/20			U.E.: 4161
Tipus d'U.E.: Estrat/nivell	Definició: Farciment		
Textura: Sorrenca	Consistència: Solta		
Composició Geològica:			
Composició Orgànica:			
Composició Artificial:			
Color: Marró fosc	Cota Superior: 3,36 (en metres)	Cota Inferior: 3,19 (en metres)	
Relacions Físiques: És cobert per: 4131 Farceix a: 4160			
Fase Cronològica: Època moderna (XVI-XVIII)		Datació: XVI - XVIII	
Interpretació: FARCIMENT RETALL UE 4160			

Nom Jaciment/Codi: C/ ARC DEL TEATRE, 6-14 I ALTRES. 031/20			U.E.: 4162
Tipus d'U.E.: Estructura negativa/retall	Definició: Retall indeterminat		
Cota Superior: 3,26 (en metres)	Cota Inferior: 2,94 (en metres)		
Relacions Físiques: Talla a: 1066 És farcit per: 4163			
Fase Cronològica: Època moderna (XVI-XVIII)		Datació: XVI - XVIII	
Interpretació: RETALL INDETERMINAT QUE TALLA LES ARGILES VERMELLES, UE 1066, DE LA ZONA 3.			

Nom Jaciment/Codi: C/ ARC DEL TEATRE, 6-14 I ALTRES. 031/20			U.E.: 4163
Tipus d'U.E.: Estrat/nivell	Definició: Farciment		
Textura: Sorrenca	Consistència: Solta		
Composició Geològica:			
Composició Orgànica:			
Composició Artificial:			
Color: Marró fosc	Cota Superior: 3,26 (en metres)	Cota Inferior: 2,94 (en metres)	
Relacions Físiques: És cobert per: 4130 Farceix a: 4162			
Fase Cronològica: Època moderna (XVI-XVIII)		Datació: XVI - XVIII	
Interpretació: FARCIMENT RETALL UE 4162			

Nom Jaciment/Codi: C/ ARC DEL TEATRE, 6-14 I ALTRES. 031/20		U.E.: 4164
Tipus d'U.E.: Estructura negativa/retall	Definició: Retall indeterminat	
Cota Superior: 3,14 (en metres)	Cota Inferior: 2,80 (en metres)	
Relacions Físiques: Talla a: 1066 És farcit per: 4165		
Fase Cronològica: Època moderna (XVI-XVIII)	Datació: XVI - XVIII	
Interpretació: RETALL INDETERMINAT QUE TALLA LES ARGILES VERMELLES, UE 1066, DE LA ZONA 3.		

Nom Jaciment/Codi: C/ ARC DEL TEATRE, 6-14 I ALTRES. 031/20		U.E.: 4165
Tipus d'U.E.: Estrat/nivell	Definició: Farciment	
Textura: Sorrenca	Consistència: Solta	
Composició Geològica: Composició Orgànica: Composició Artificial:		
Color: Marró fosc	Cota Superior: 3,14 (en metres)	Cota Inferior: 2,80 (en metres)
Relacions Físiques: És cobert per: 4131 Farceix a: 4164		
Fase Cronològica: Època moderna (XVI-XVIII)	Datació: XVI - XVIII	
Interpretació: FARCIMENT RETALL UE 4164		

Nom Jaciment/Codi: C/ ARC DEL TEATRE, 6-14 I ALTRES. 031/20		U.E.: 4166
Tipus d'U.E.: Estructura negativa/retall	Definició: Retall indeterminat	
Cota Superior: 3,14 (en metres)	Cota Inferior: 3,07 (en metres)	
Relacions Físiques: Talla a: 1066 És farcit per: 4167		
Fase Cronològica: Època moderna (XVI-XVIII)	Datació: XVI - XVIII	
Interpretació: RETALL INDETERMINAT QUE TALLA LES ARGILES VERMELLES, UE 1066, DE LA ZONA 3.		

Nom Jaciment/Codi: C/ ARC DEL TEATRE, 6-14 I ALTRES. 031/20			U.E.: 4167
Tipus d'U.E.: Estrat/nivell	Definició: Farciment		
Textura: Sorrenca	Consistència: Solta		
Composició Geològica:			
Composició Orgànica:			
Composició Artificial:			
Color: Marró fosc	Cota Superior: 3,14 (en metres)	Cota Inferior: 3,07 (en metres)	
Relacions Físiques: És cobert per: 4130 Farceix a: 4166			
Fase Cronològica: Època moderna (XVI-XVIII)		Datació: XVI - XVIII	
Interpretació: FARCIMENT RETALL UE 4166			

Nom Jaciment/Codi: C/ ARC DEL TEATRE, 6-14 I ALTRES. 031/20			U.E.: 4171
Tipus d'U.E.: Estrat/nivell	Definició: Anivellament		
Textura: Cendrosa	Consistència: Compacta		
Composició Geològica:			
Composició Orgànica:			
Composició Artificial:			
Color: Gris clar	Cota Superior: 3,80 (en metres)	Cota Inferior: 3,70 (en metres)	
Relacions Físiques: Cobreix a: 4172 És cobert per: 4095 És tallat per: 4007-4022			
Fase Cronològica: Època moderna (XVI-XVIII)		Datació: XVI - XVIII	
Interpretació: ESTRAT ZONA 1. PER SOTA EL PAVIMENT UE 4095. A LALTRE COSTAT DEL MUR UE 4008			

Nom Jaciment/Codi: C/ ARC DEL TEATRE, 6-14 I ALTRES. 031/20			U.E.: 4172
Tipus d'U.E.: Estrat/nivell	Definició: Anivellament		
Textura: Sorrenca	Consistència: Solta		
Composició Geològica:			
Composició Orgànica:			
Composició Artificial:			
Color: Marró fosc	Cota Superior: 3,70 (en metres)	Cota Inferior: 3,20 (en metres)	
Relacions Físiques: És igual a: 4139 Cobreix a: 1066 És cobert per: 4171 És tallat per: 4007-4022			
Fase Cronològica: Època moderna (XVI-XVIII)		Datació: XVI - XVIII	
Interpretació: ESTRAT ZONA 1. PER SOTA EL PAVIMENT UE 4095. A LALTRE COSTAT DEL MUR UE 4008. ÉS POSSIBLE QUE SIGUI EL MATEIX QUE LA UE 4139			

Nom Jaciment/Codi: C/ ARC DEL TEATRE, 6-14 I ALTRES. 031/20			U.E.: 4173
Tipus d'U.E.: Estrat/nivell	Definició: Anivellament		
Textura: Sorrenca	Consistència: Solta		
Composició Geològica:			
Composició Orgànica:			
Composició Artificial:			
Color: Marró fosc	Cota Superior: 3,95 (en metres)	Cota Inferior: 3,80 (en metres)	
Relacions Físiques: Cobreix a: 4174-4176 És cobert per: 4153-4043-4045-4150-4126 És tallat per: 4024-4034-4046-4151-4197			
Fase Cronològica: Època moderna (XVI-XVIII)		Datació: XVI - XVIII	
Interpretació: ESTRAT ZONA 2. SOTA PAVIMENT UE 4053			

Nom Jaciment/Codi: C/ ARC DEL TEATRE, 6-14 I ALTRES. 031/20			U.E.: 4174
Tipus d'U.E.: Estructura positiva	Definició: Paviment		
Composició Geològica:			
Composició Orgànica:			
Composició Artificial:			
Color: Marró fosc	Cota Superior: 3,80 (en metres)	Cota Inferior: 3,70 (en metres)	
Amplada: 0,16 (en metres)	Longitud: 0,16 (en metres)		
Relacions Físiques: És igual a: 3045-4095 Cobreix a: 4175 És cobert per: 4173 És tallat per: 4034-4151			
Fase Cronològica: Època moderna (XVI-XVIII)	Datació: XVI - XVIII		
Interpretació: PAVIMENT DE CAIRONS ZONA 2. ES POSSIBLE QUE ES TRACTI DEL PAVIMENT UE 3045 I UE 4095			

Nom Jaciment/Codi: C/ ARC DEL TEATRE, 6-14 I ALTRES. 031/20			U.E.: 4175
Tipus d'U.E.: Estrat/nivell	Definició: Anivellament		
Textura: Sorrenca	Consistència: Solta		
Composició Geològica:			
Composició Orgànica:			
Composició Artificial:			
Color: Marró fosc	Cota Superior: 3,70 (en metres)	Cota Inferior: 3,44 (en metres)	
Relacions Físiques: Cobreix a: 1066-4179-4180-4202 És cobert per: 4174 És tallat per: 4024-4034-4151			
Fase Cronològica: Època moderna (XVI-XVIII)	Datació: XVI - XVIII		
Interpretació: ESTRAT PER SOTA PAVIMENT UE 4174. ZONA 2.			

Nom Jaciment/Codi: C/ ARC DEL TEATRE, 6-14 I ALTRES. 031/20			U.E.: 4176
Tipus d'U.E.: Estrat/nivell	Definició: Abandonament		
Textura: Sorrenca	Consistència: Solta		
Composició Geològica:			
Composició Orgànica:			
Composició Artificial:			
Color: Marró clar	Cota Superior: 3,70 (en metres)	Cota Inferior: 3,59 (en metres)	
Relacions Físiques: Cobreix a: 4179-4180 És cobert per: 4173 És tallat per: 4024-4046-4197			
Fase Cronològica: Època moderna (XVI-XVIII)		Datació: XVI - XVIII	
Interpretació: ESTRAT ZONA 4			

Nom Jaciment/Codi: C/ ARC DEL TEATRE, 6-14 I ALTRES. 031/20			U.E.: 4177
Tipus d'U.E.: Estructura negativa/retall	Definició: Retall indeterminat		
Cota Superior: 3,63 (en metres)	Cota Inferior: 3,38 (en metres)		
Relacions Físiques: Talla a: 4179 És farcit per: 4178			
Fase Cronològica: Època moderna (XVI-XVIII)		Datació: XVI - XVIII	
Interpretació: RETALL INDETERMINAT ZONA 2			

Nom Jaciment/Codi: C/ ARC DEL TEATRE, 6-14 I ALTRES. 031/20			U.E.: 4178
Tipus d'U.E.: Estrat/nivell	Definició: Farciment		
Textura: Sorrenca	Consistència: Solta		
Composició Geològica:			
Composició Orgànica:			
Composició Artificial:			
Color: Marró clar	Cota Superior: 3,63 (en metres)	Cota Inferior: 3,38 (en metres)	
Relacions Físiques: Farceix a: 4177			
Fase Cronològica: Època moderna (XVI-XVIII)		Datació: XVI - XVIII	
Interpretació: FARCIMENT RETALL UE 4177			

Nom Jaciment/Codi: C/ ARC DEL TEATRE, 6-14 I ALTRES. 031/20			U.E.: 4179
Tipus d'U.E.: Estrat/nivell	Definició: Abandonament		
Textura: Argilosa	Consistència: Compacta		
Composició Geològica:			
Composició Orgànica:			
Composició Artificial:			
Color: Marró clar	Cota Superior: 3,63 (en metres)	Cota Inferior: 3,44 (en metres)	
Relacions Físiques: És cobert per: 4175-4176 És tallat per: 4199-4024-4046-4177-4197			
Fase Cronològica: Època moderna (XVI-XVIII)		Datació: XVI - XVIII	
Interpretació: ESTRAT ZONA 2			

Nom Jaciment/Codi: C/ ARC DEL TEATRE, 6-14 I ALTRES. 031/20			U.E.: 4180
Tipus d'U.E.: Estrat/nivell	Definició: Farciment		
Textura: Argilosa	Consistència: Compacta		
Composició Geològica:			
Composició Orgànica:			
Composició Artificial:			
Color: Marró clar	Cota Superior: 3,59 (en metres)	Cota Inferior: 3,24 (en metres)	
Relacions Físiques: Cobreix a: 4181-4200 És cobert per: 4175-4176 És tallat per: 4024 Farceix a: 4199			
Fase Cronològica: Època moderna (XVI-XVIII)		Datació: XVI - XVIII	
Interpretació: FARCIMENT DE LA RASA D'EXPOLI DEL MUR UE 4200			

Nom Jaciment/Codi: C/ ARC DEL TEATRE, 6-14 I ALTRES. 031/20			U.E.: 4181
Tipus d'U.E.: Estrat/nivell	Definició: Farciment		
Textura: Sorrenca	Consistència: Solta		
Composició Geològica:			
Composició Orgànica:			
Composició Artificial:			
Color: Marró fosc	Cota Superior: 3,24 (en metres)	Cota Inferior: 3,12 (en metres)	
Relacions Físiques: És cobert per: 4180 És tallat per: 4022-4024 Farceix a: 4199			
Fase Cronològica: Època moderna (XVI-XVIII)		Datació: XVI - XVIII	
Interpretació: FARCIMENT DE LA RASA D'EXPOLI DEL MUR UE 4200			

Nom Jaciment/Codi: C/ ARC DEL TEATRE, 6-14 I ALTRES. 031/20			U.E.: 4182
Tipus d'U.E.: Estructura negativa/retall	Definició: Rasa de fonamentació		
Cota Superior: 3,80 (en metres)	Cota Inferior: 3,33 (en metres)		
Relacions Físiques: Talla a: 4028-4107-4108 És farcit per: 4183			
Fase Cronològica: Època moderna (XVI-XVIII)		Datació: XVI - XVIII	
Interpretació: NEGATIU MUR UE 4183			

Nom Jaciment/Codi: C/ ARC DEL TEATRE, 6-14 I ALTRES. 031/20			U.E.: 4183
Tipus d'U.E.: Estructura positiva	Definició: Mur		
Composició Geològica:			
Composició Orgànica:			
Composició Artificial:			
Color: Blanc	Cota Superior: 3,80 (en metres)	Cota Inferior: 3,33 (en metres)	
Amplada: 0,50 (en metres)	Longitud: 2,85 (en metres)		
Relacions Físiques: És cobert per: 4000 Farceix a: 4182 És solidària amb: 4030			
Fase Cronològica: Època moderna (XVI-XVIII)		Datació: XVI - XVIII	
Interpretació: MUR ZONA 10-11			

Nom Jaciment/Codi: C/ ARC DEL TEATRE, 6-14 I ALTRES. 031/20			U.E.: 4184
Tipus d'U.E.: Estrat/nivell	Definició: Farciment		
Textura: Sorrenca	Consistència: Solta		
Composició Geològica:			
Composició Orgànica:			
Composició Artificial:			
Color: Marró fosc	Cota Superior: 3,79 (en metres)	Cota Inferior: 0,00 (en metres)	
Relacions Físiques: És cobert per: 4107 Farceix a: 4088			
Fase Cronològica: Època moderna (XVI-XVIII)		Datació: XVI - XVIII	
Interpretació: FARCIMENT DE LA RASA DEL POU UE 4089			

Nom Jaciment/Codi: C/ ARC DEL TEATRE, 6-14 I ALTRES. 031/20			U.E.: 4189
Tipus d'U.E.: Estrat/nivell	Definició: Farciment		
Textura: Sorrenca	Consistència: Compacta		
Composició Geològica:			
Composició Orgànica:			
Composició Artificial:			
Color: Negre	Cota Superior: 3,87 (en metres)	Cota Inferior: 3,50 (en metres)	
Relacions Físiques: Farceix a: 4083			
Fase Cronològica: Època moderna (XVI-XVIII)		Datació: XVI - XVIII	
Interpretació: SE LI HAVIA DONAT A LA UE 4192. ESTRAT DE FARCIMENT DE L'ESTRUCTURA CIRCULAR UE 4083			

Nom Jaciment/Codi: C/ ARC DEL TEATRE, 6-14 I ALTRES. 031/20			U.E.: 4190
Tipus d'U.E.: Estrat/nivell	Definició: Farciment		
Textura: Argilosa	Consistència: Compacta		
Composició Geològica:			
Composició Orgànica:			
Composició Artificial:			
Color: Taronja	Cota Superior: 3,42 (en metres)	Cota Inferior: 3,37 (en metres)	
Relacions Físiques: Cobreix a: 4083			
Fase Cronològica: Època moderna (XVI-XVIII)		Datació: XVI - XVIII	
Interpretació: ESTRAT DE FARCIMENT DE L'ESTRUCTURA CIRCULAR UE 4083			

Nom Jaciment/Codi: C/ ARC DEL TEATRE, 6-14 I ALTRES. 031/20			U.E.: 4191
Tipus d'U.E.: Estrat/nivell	Definició: Farciment		
Textura: Cendrosa	Consistència: Solta		
Composició Geològica:			
Composició Orgànica:			
Composició Artificial:			
Color: Gris	Cota Superior: 3,50 (en metres)	Cota Inferior: 3,42 (en metres)	
Relacions Físiques: Farceix a: 4083			
Fase Cronològica: Època moderna (XVI-XVIII)		Datació: XVI - XVIII	
Interpretació: ESTRAT DE FARCIMENT DE L'ESTRUCTURA CIRCULAR UE 4083			

Nom Jaciment/Codi: C/ ARC DEL TEATRE, 6-14 I ALTRES. 031/20			U.E.: 4192
Tipus d'U.E.: Estrat/nivell	Definició: Abandonament		
Textura: Sorrenca	Consistència: Solta		
Composició Geològica:			
Composició Orgànica:			
Composició Artificial:			
Color: Marró fosc	Cota Superior: 3,94 (en metres)	Cota Inferior: 3,54 (en metres)	
Relacions Físiques: Cobreix a: 4193-4195-4206-4207 És tallat per: 4052-4076-4064-4074			
Fase Cronològica: Època moderna (XVI-XVIII)		Datació: XVI - XVIII	
Interpretació: ERROR. SE LI HAVIA DONAT LA MATEIXA UE A DOS ESTRATS. L'ALTRE S'HA CANVIAT PER LA UE 4189. AQUEST ES L'ESTRAT DE LA ZONA 7			

Nom Jaciment/Codi: C/ ARC DEL TEATRE, 6-14 I ALTRES. 031/20			U.E.: 4193
Tipus d'U.E.: Estrat/nivell	Definició: Abandonament		
Textura: Sorrenca	Consistència: Solta		
Composició Geològica:			
Composició Orgànica:			
Composició Artificial:			
Color: Negre	Cota Superior: 3,54 (en metres)	Cota Inferior: 3,42 (en metres)	
Relacions Físiques: Cobreix a: 4196 És cobert per: 4192 És tallat per: 4052-4076-4064-4074-4205			
Fase Cronològica: Època moderna (XVI-XVIII)		Datació: XVI - XVIII	
Interpretació: ESTRAT ZONA 7			

Nom Jaciment/Codi: C/ ARC DEL TEATRE, 6-14 I ALTRES. 031/20			U.E.: 4194
Tipus d'U.E.: Estructura negativa/retall	Definició: Sitja		
Cota Superior: 4,08 (en metres)	Cota Inferior: 3,29 (en metres)		
Relacions Físiques: És tallat per: 4141 És farcit per: 4143			
Fase Cronològica: Època moderna (XVI-XVIII)		Datació: XVI - XVIII	
Interpretació: SITJA ZONA 8			

Nom Jaciment/Codi: C/ ARC DEL TEATRE, 6-14 I ALTRES. 031/20			U.E.: 4195
Tipus d'U.E.: Estrat/nivell	Definició: Abandonament		
Textura: Sorrenca	Consistència: Solta		
Composició Geològica:			
Composició Orgànica:			
Composició Artificial:			
Color: Marró clar	Cota Superior: 3,54 (en metres)	Cota Inferior: 3,42 (en metres)	
Relacions Físiques: És cobert per: 4192 És tallat per: 4052-4076-4074			
Fase Cronològica: Època moderna (XVI-XVIII)		Datació: XVI - XVIII	
Interpretació: ESTRAT ZONA 7			

Nom Jaciment/Codi: C/ ARC DEL TEATRE, 6-14 I ALTRES. 031/20			U.E.: 4196
Tipus d'U.E.: Estrat/nivell	Definició: Abandonament		
Textura: Argilosa	Consistència: Compacta		
Composició Geològica:			
Composició Orgànica:			
Composició Artificial:			
Color: Gris fosc	Cota Superior: 3,42 (en metres)	Cota Inferior: 3,20 (en metres)	
Relacions Físiques: Cobreix a: 1066 És cobert per: 4193 És tallat per: 4052-4076-4064-4074-4205			
Fase Cronològica: Època moderna (XVI-XVIII)		Datació: XVI - XVIII	
Interpretació: ESTRAT ZONA 7			

Nom Jaciment/Codi: C/ ARC DEL TEATRE, 6-14 I ALTRES. 031/20			U.E.: 4197
Tipus d'U.E.: Estructura negativa/retall	Definició: Rasa de fonamentació		
Cota Superior: 3,94 (en metres)	Cota Inferior: 3,32 (en metres)		
Relacions Físiques: Talla a: 4173-4179-4176 És farcit per: 4198			
Fase Cronològica: Època moderna (XVI-XVIII)		Datació: XVI - XVIII	
Interpretació: NEGATIU PILAR UE 4198			

Nom Jaciment/Codi: C/ ARC DEL TEATRE, 6-14 I ALTRES. 031/20			U.E.: 4198
Tipus d'U.E.: Estructura positiva	Definició: Pilar		
Composició Geològica:			
Composició Orgànica:			
Composició Artificial:			
Color: Beige	Cota Superior: 3,94 (en metres)	Cota Inferior: 3,32 (en metres)	
Amplada: 1,00 (en metres)	Longitud: 1,00 (en metres)		
Relacions Físiques: Farceix a: 4197			
Fase Cronològica: Època moderna (XVI-XVIII)		Datació: XVI - XVIII	
Interpretació: PILAR ZONA 4			

Nom Jaciment/Codi: C/ ARC DEL TEATRE, 6-14 I ALTRES. 031/20			U.E.: 4199
Tipus d'U.E.: Estructura negativa/retall	Definició: Rasa de fonamentació		
Cota Superior: 3,59 (en metres)	Cota Inferior: 3,12 (en metres)		
Relacions Físiques: Talla a: 1066-4179 És tallat per: 4022-4024 És farcit per: 4181-4200-4180			
Fase Cronològica: Època moderna (XVI-XVIII)		Datació: XVI - XVIII	
Interpretació: RASA D'EXPOLI DEL MUR UE 4200			

Nom Jaciment/Codi: C/ ARC DEL TEATRE, 6-14 I ALTRES. 031/20			U.E.: 4200
Tipus d'U.E.: Estructura positiva	Definició: Mur		
Composició Geològica:			
Composició Orgànica:			
Composició Artificial:			
Color: Beige	Cota Superior: 3,59 (en metres)	Cota Inferior: 3,12 (en metres)	
Amplada: 0,80 (en metres)	Longitud: 6,00 (en metres)		
Relacions Físiques: És cobert per: 4180 És tallat per: 4022-4201 Farceix a: 4199 És solidària amb: 4047			
Fase Cronològica: Època moderna (XVI-XVIII)		Datació: XVI - XVIII	
Interpretació: MUR EXPOLIAT ZONA 2 I 4			

Nom Jaciment/Codi: C/ ARC DEL TEATRE, 6-14 I ALTRES. 031/20		U.E.: 4201
Tipus d'U.E.: Estructura negativa/retall	Definició: Pou	
Cota Superior: 3,63 (en metres)	Cota Inferior: 0,00 (en metres)	
Relacions Físiques: Talla a: 4200 És tallat per: 4022 És farcit per: 4202		
Fase Cronològica: Època moderna (XVI-XVIII)	Datació: XVI - XVIII	
Interpretació: POU ZONA 2		

Nom Jaciment/Codi: C/ ARC DEL TEATRE, 6-14 I ALTRES. 031/20		U.E.: 4202
Tipus d'U.E.: Estrat/nivell	Definició: Farciment	
Textura: Argilosa	Consistència: Compacta	
Composició Geològica: Composició Orgànica: Composició Artificial:		
Color: Marró fosc	Cota Superior: 3,63 (en metres)	Cota Inferior: 0,00 (en metres)
Relacions Físiques: És cobert per: 4175 Farceix a: 4201		
Fase Cronològica: Època moderna (XVI-XVIII)	Datació: XVI - XVIII	
Interpretació: FARCIMENT POU UE 4201		

Nom Jaciment/Codi: C/ ARC DEL TEATRE, 6-14 I ALTRES. 031/20		U.E.: 4203
Tipus d'U.E.: Estructura negativa/retall	Definició: Rasa de fonamentació	
Cota Superior: 4,40 (en metres)	Cota Inferior: 3,24 (en metres)	
Relacions Físiques: És farcit per: 4204		
Fase Cronològica: Època moderna (XVI-XVIII)	Datació: XVI - XVIII	
Interpretació: NEGATIU DE L'ARRENCAMENT DE MUR ZONA 2		

Nom Jaciment/Codi: C/ ARC DEL TEATRE, 6-14 I ALTRES. 031/20			U.E.: 4204
Tipus d'U.E.: Estructura positiva		Definició: Mur	
Composició Geològica:			
Composició Orgànica:			
Composició Artificial:			
Color: Beige	Cota Superior: 4,40 (en metres)	Cota Inferior: 3,24 (en metres)	
Amplada: 0,30 (en metres)		Longitud: 0,48 (en metres)	
Relacions Físiques: Farceix a: 4203			
Fase Cronològica: Època moderna (XVI-XVIII)		Datació: XVI - XVIII	
Interpretació: ARRENCAMENT DE MUR ZONA 2			

Nom Jaciment/Codi: C/ ARC DEL TEATRE, 6-14 I ALTRES. 031/20			U.E.: 4205
Tipus d'U.E.: Estructura negativa/retall		Definició: Rasa de fonamentació	
Cota Superior: 4,86 (en metres)		Cota Inferior: 2,86 (en metres)	
Relacions Físiques: Talla a: 4193-4196 És farcit per: 4206-4207			
Fase Cronològica: Època moderna (XVI-XVIII)		Datació: XVI - XVIII	
Interpretació: NEGATIU FOSSA SÈPTICA UE 4206			

Nom Jaciment/Codi: C/ ARC DEL TEATRE, 6-14 I ALTRES. 031/20			U.E.: 4206
Tipus d'U.E.: Estructura positiva		Definició: Fossa sèptica	
Composició Geològica:			
Composició Orgànica:			
Composició Artificial:			
Color: Vermell	Cota Superior: 4,86 (en metres)	Cota Inferior: 2,86 (en metres)	
Amplada: 0,70 (en metres)		Longitud: 1,15 (en metres)	
Relacions Físiques: És cobert per: 4192 És tallat per: 4052-4064 Farceix a: 4205 És farcit per: 4207			
Fase Cronològica: Època moderna (XVI-XVIII)		Datació: XVI - XVIII	
Interpretació: FOSSA SÈPTICA ZONA 7			

Nom Jaciment/Codi: C/ ARC DEL TEATRE, 6-14 I ALTRES. 031/20			U.E.: 4207
Tipus d'U.E.: Estrat/nivell	Definició: Farciment		
Textura: Sorrenca	Consistència: Solta		
Composició Geològica:			
Composició Orgànica:			
Composició Artificial:			
Color: Marró fosc	Cota Superior: 4,86 (en metres)	Cota Inferior: 2,86 (en metres)	
Relacions Físiques: És cobert per: 4192 És tallat per: 4052-4064 Farceix a: 4206-4205			
Fase Cronològica: Època moderna (XVI-XVIII)		Datació: XVI - XVIII	
Interpretació: FARCIMENT FOSSA SÈPTICA UE 4206			

Nom Jaciment/Codi: C/ ARC DEL TEATRE, 6-14 I ALTRES. 031/20			U.E.: 4208
Tipus d'U.E.: Estructura negativa/retall	Definició: Retall indeterminat		
Cota Superior: 3,80 (en metres)	Cota Inferior: 3,29 (en metres)		
Relacions Físiques: Talla a: 4131 És tallat per: 4132 És farcit per: 4130			
Fase Cronològica: Època moderna (XVI-XVIII)		Datació: XVI - XVIII	
Interpretació: RETALL ZONA 3			

Nom Jaciment/Codi: C/ ARC DEL TEATRE, 6-14 I ALTRES. 031/20			U.E.: 5000
Tipus d'U.E.: Estrat/nivell	Definició: Superficial		
Textura:	Consistència:		
Composició Geològica:			
Composició Orgànica:			
Composició Artificial:			
Color: Gris fosc	Cota Superior: 4,60 (en metres)	Cota Inferior: 3,28 (en metres)	
Relacions Físiques: Cobreix a: 5002			
Fase Cronològica: Època contemporània (XIX-XXI)		Datació: XIX-XX	
Interpretació: ESTRAT SUPERFICIAL DE LA ZONA DELS JARDINS			

Nom Jaciment/Codi: C/ ARC DEL TEATRE, 6-14 I ALTRES. 031/20		U.E.: 5001
Tipus d'U.E.: Estructura negativa/retall	Definició: Rasa de fonamentació	
Cota Superior: 3,28 (en metres)	Cota Inferior: 2,20 (en metres)	
Relacions Físiques: És farcit per: 5002		
Fase Cronològica: Època moderna (XVI-XVIII)	Datació: XVI - XVIII	
Interpretació: NEGATIU MUR UE 5002, ZONA DELS JARDINS		

Nom Jaciment/Codi: C/ ARC DEL TEATRE, 6-14 I ALTRES. 031/20		U.E.: 5002
Tipus d'U.E.: Estructura positiva	Definició: Mur	
Composició Geològica:		
Composició Orgànica:		
Composició Artificial:		
Color: Blanc	Cota Superior: 3,28 (en metres)	Cota Inferior: 2,20 (en metres)
Amplada: 0,45 (en metres)	Longitud: 11,00 (en metres)	
Relacions Físiques: És cobert per: 5000 Farceix a: 5001		
Fase Cronològica: Època moderna (XVI-XVIII)	Datació: XVI - XVIII	
Interpretació: MUR ZONA DELS JARDINS		

Nom Jaciment/Codi: C/ ARC DEL TEATRE, 6-14 I ALTRES. 031/20		U.E.: 6000
Tipus d'U.E.: Estrat/nivell	Definició: Superficial	
Textura:	Consistència:	
Composició Geològica:		
Composició Orgànica:		
Composició Artificial:		
Color: Gris fosc	Cota Superior: 4,78 (en metres)	Cota Inferior: 4,58 (en metres)
Relacions Físiques: Cobreix a: 6002-6012-6014-6016-6018-6020-6022-6024		
Fase Cronològica: Època contemporània (XIX-XXI)	Datació: XIX-XX	
Interpretació: ESTRAT SUPERFICIAL ZONA CASA FÀBRICA PERELLADA		

Nom Jaciment/Codi: C/ ARC DEL TEATRE, 6-14 I ALTRES. 031/20		U.E.: 6001
Tipus d'U.E.: Estructura negativa/retall	Definició: Rasa de fonamentació	
Cota Superior: 4,29 (en metres)	Cota Inferior: 2,93 (en metres)	
Relacions Físiques: És farcit per: 6002		
Fase Cronològica: Època contemporània (XIX-XXI)	Datació: XX	
Interpretació: NEGATIU MUR UE 6002		

Nom Jaciment/Codi: C/ ARC DEL TEATRE, 6-14 I ALTRES. 031/20		U.E.: 6002
Tipus d'U.E.: Estructura positiva	Definició: Mur	
Composició Geològica:		
Composició Orgànica:		
Composició Artificial:		
Color: Blanc	Cota Superior: 4,29 (en metres)	Cota Inferior: 2,93 (en metres)
Amplada: 0,44 (en metres)	Longitud: 0,46 (en metres)	
Relacions Físiques: És cobert per: 6000 Farceix a: 6001 És solidària amb: 6004		
Fase Cronològica: Època contemporània (XIX-XXI)	Datació: XX	
Interpretació: MUR CASA FÀBRICA PERELLADA		

Nom Jaciment/Codi: C/ ARC DEL TEATRE, 6-14 I ALTRES. 031/20		U.E.: 6003
Tipus d'U.E.: Estructura negativa/retall	Definició: Rasa de fonamentació	
Cota Superior: 4,29 (en metres)	Cota Inferior: 2,93 (en metres)	
Relacions Físiques: És farcit per: 6004		
Fase Cronològica: Època contemporània (XIX-XXI)	Datació: XX	
Interpretació: NEGATIU MUR UE 6004		

Nom Jaciment/Codi: C/ ARC DEL TEATRE, 6-14 I ALTRES. 031/20			U.E.: 6004
Tipus d'U.E.: Estructura positiva		Definició: Mur	
Composició Geològica:			
Composició Orgànica:			
Composició Artificial:			
Color: Blanc	Cota Superior: 4,29 (en metres)	Cota Inferior: 2,93 (en metres)	
Amplada: 0,46 (en metres)		Longitud: 2,60 (en metres)	
Relacions Físiques: Farceix a: 6003 És solidària amb: 6002-6006			
Fase Cronològica: Època moderna (XVI-XVIII)		Datació: XX	
Interpretació: MUR CASA FÀBRICA PERELLADA			

Nom Jaciment/Codi: C/ ARC DEL TEATRE, 6-14 I ALTRES. 031/20			U.E.: 6005
Tipus d'U.E.: Estructura negativa/retall		Definició: Rasa de fonamentació	
Cota Superior: 4,29 (en metres)		Cota Inferior: 2,93 (en metres)	
Relacions Físiques: És farcit per: 6006			
Fase Cronològica: Època contemporània (XIX-XXI)		Datació: XX	
Interpretació: RASA MUR UE 6006			

Nom Jaciment/Codi: C/ ARC DEL TEATRE, 6-14 I ALTRES. 031/20			U.E.: 6006
Tipus d'U.E.: Estructura positiva		Definició: Mur	
Composició Geològica:			
Composició Orgànica:			
Composició Artificial:			
Color: Blanc	Cota Superior: 4,29 (en metres)	Cota Inferior: 2,93 (en metres)	
Amplada: 0,46 (en metres)		Longitud: 2,15 (en metres)	
Relacions Físiques: Farceix a: 6005 És solidària amb: 6004-6008			
Fase Cronològica: Època contemporània (XIX-XXI)		Datació: XX	
Interpretació: MUR CASA FÀBRICA PERELLADA			

Nom Jaciment/Codi: C/ ARC DEL TEATRE, 6-14 I ALTRES. 031/20		U.E.: 6007
Tipus d'U.E.: Estructura negativa/retall	Definició: Rasa de fonamentació	
Cota Superior: 4,32 (en metres)	Cota Inferior: 2,44 (en metres)	
Relacions Físiques: És farcit per: 6008		
Fase Cronològica: Època contemporània (XIX-XXI)	Datació: XX	
Interpretació: RASA MUR UE 6008		

Nom Jaciment/Codi: C/ ARC DEL TEATRE, 6-14 I ALTRES. 031/20		U.E.: 6008
Tipus d'U.E.: Estructura positiva	Definició: Mur	
Composició Geològica:		
Composició Orgànica:		
Composició Artificial:		
Color: Blanc	Cota Superior: 4,31 (en metres)	Cota Inferior: 2,44 (en metres)
Amplada: 0,50 (en metres)	Longitud: 12,50 (en metres)	
Relacions Físiques: Farceix a: 6007 És solidària amb: 4039-6006-6014-6016		
Fase Cronològica: Època contemporània (XIX-XXI)	Datació: XX	
Interpretació: MUR CASA FÀBRICA PERELLADA		

Nom Jaciment/Codi: C/ ARC DEL TEATRE, 6-14 I ALTRES. 031/20		U.E.: 6009
Tipus d'U.E.: Estructura negativa/retall	Definició: Rasa de fonamentació	
Cota Superior: 3,44 (en metres)	Cota Inferior: 2,44 (en metres)	
Relacions Físiques: És farcit per: 6010		
Fase Cronològica: Època contemporània (XIX-XXI)	Datació: XX	
Interpretació: RASA MUR UE 6010		

Nom Jaciment/Codi: C/ ARC DEL TEATRE, 6-14 I ALTRES. 031/20			U.E.: 6010
Tipus d'U.E.: Estructura positiva		Definició: Mur	
Composició Geològica:			
Composició Orgànica:			
Composició Artificial:			
Color: Blanc	Cota Superior: 3,44 (en metres)	Cota Inferior: 2,44 (en metres)	
Amplada: 0,46 (en metres)		Longitud: 2,00 (en metres)	
Relacions Físiques: Farceix a: 6009 És solidària amb: 6012-6024			
Fase Cronològica: Època contemporània (XIX-XXI)		Datació: XX	
Interpretació: MUR CASA FÀBRICA PERELLADA			

Nom Jaciment/Codi: C/ ARC DEL TEATRE, 6-14 I ALTRES. 031/20			U.E.: 6011
Tipus d'U.E.: Estructura negativa/retall		Definició: Rasa de fonamentació	
Cota Superior: 3,44 (en metres)		Cota Inferior: 2,44 (en metres)	
Relacions Físiques: És farcit per: 6012			
Fase Cronològica: Època contemporània (XIX-XXI)		Datació: XX	
Interpretació: RASA MUR UE 6012			

Nom Jaciment/Codi: C/ ARC DEL TEATRE, 6-14 I ALTRES. 031/20			U.E.: 6012
Tipus d'U.E.: Estructura positiva		Definició: Mur	
Composició Geològica:			
Composició Orgànica:			
Composició Artificial:			
Color: Blanc	Cota Superior: 3,44 (en metres)	Cota Inferior: 2,44 (en metres)	
Amplada: 0,50 (en metres)		Longitud: 2,52 (en metres)	
Relacions Físiques: És cobert per: 6000 Farceix a: 6011 És solidària amb: 6010-6014			
Fase Cronològica: Època contemporània (XIX-XXI)		Datació: XX	
Interpretació: MUR CASA FÀBRICA PERELLADA			

Nom Jaciment/Codi: C/ ARC DEL TEATRE, 6-14 I ALTRES. 031/20		U.E.: 6013
Tipus d'U.E.: Estructura negativa/retall	Definició: Rasa de fonamentació	
Cota Superior: 4,15 (en metres)	Cota Inferior: 2,42 (en metres)	
Relacions Físiques: És farcit per: 6014		
Fase Cronològica: Època contemporània (XIX-XXI)	Datació: XX	
Interpretació: RASA MUR UE 6014		

Nom Jaciment/Codi: C/ ARC DEL TEATRE, 6-14 I ALTRES. 031/20		U.E.: 6014
Tipus d'U.E.: Estructura positiva	Definició: Mur	
Composició Geològica:		
Composició Orgànica:		
Composició Artificial:		
Color: Blanc	Cota Superior: 4,14 (en metres)	Cota Inferior: 2,42 (en metres)
Amplada: 0,46 (en metres)	Longitud: 4,20 (en metres)	
Relacions Físiques: És cobert per: 6000 Farceix a: 6013 És solidària amb: 6008-6012-6024		
Fase Cronològica: Època contemporània (XIX-XXI)	Datació: XX	
Interpretació: MUR CASA FÀBRICA PERELLADA		

Nom Jaciment/Codi: C/ ARC DEL TEATRE, 6-14 I ALTRES. 031/20		U.E.: 6015
Tipus d'U.E.: Estructura negativa/retall	Definició: Rasa de fonamentació	
Cota Superior: 4,56 (en metres)	Cota Inferior: 2,42 (en metres)	
Relacions Físiques: És farcit per: 6016		
Fase Cronològica: Època contemporània (XIX-XXI)	Datació: XX	
Interpretació: RASA MUR UE 6016		

Nom Jaciment/Codi: C/ ARC DEL TEATRE, 6-14 I ALTRES. 031/20			U.E.: 6016
Tipus d'U.E.: Estructura positiva		Definició: Mur	
Composició Geològica:			
Composició Orgànica:			
Composició Artificial:			
Color: Blanc	Cota Superior: 4,56 (en metres)	Cota Inferior: 2,42 (en metres)	
Amplada: 0,50 (en metres)		Longitud: 6,70 (en metres)	
Relacions Físiques: És cobert per: 6000 Farceix a: 6015 És solidària amb: 6008-6024			
Fase Cronològica: Època contemporània (XIX-XXI)		Datació: XX	
Interpretació: MUR CASA FÀBRICA PERELLADA			

Nom Jaciment/Codi: C/ ARC DEL TEATRE, 6-14 I ALTRES. 031/20			U.E.: 6017
Tipus d'U.E.: Estructura negativa/retall		Definició: Rasa de fonamentació	
Cota Superior: 3,34 (en metres)		Cota Inferior: 2,66 (en metres)	
Relacions Físiques: És farcit per: 6018			
Fase Cronològica: Època contemporània (XIX-XXI)		Datació: XX	
Interpretació: RASA MUR UE 6018			

Nom Jaciment/Codi: C/ ARC DEL TEATRE, 6-14 I ALTRES. 031/20			U.E.: 6018
Tipus d'U.E.: Estructura positiva		Definició: Mur	
Composició Geològica:			
Composició Orgànica:			
Composició Artificial:			
Color: Blanc	Cota Superior: 4,34 (en metres)	Cota Inferior: 2,66 (en metres)	
Amplada: 0,50 (en metres)		Longitud: 2,80 (en metres)	
Relacions Físiques: És cobert per: 6000 Farceix a: 6017 És solidària amb: 4039-6020			
Fase Cronològica: Època contemporània (XIX-XXI)		Datació: XX	
Interpretació: MUR CASA FÀBRICA PERELLADA			

Nom Jaciment/Codi: C/ ARC DEL TEATRE, 6-14 I ALTRES. 031/20		U.E.: 6019
Tipus d'U.E.: Estructura negativa/retall	Definició: Rasa de fonamentació	
Cota Superior: 4,13 (en metres)	Cota Inferior: 2,80 (en metres)	
Relacions Físiques: És farcit per: 6020		
Fase Cronològica: Època contemporània (XIX-XXI)	Datació: XIX	
Interpretació: RASA MUR UE 6020		

Nom Jaciment/Codi: C/ ARC DEL TEATRE, 6-14 I ALTRES. 031/20		U.E.: 6020
Tipus d'U.E.: Estructura positiva	Definició: Mur	
Composició Geològica:		
Composició Orgànica:		
Composició Artificial:		
Color: Blanc	Cota Superior: 4,13 (en metres)	Cota Inferior: 2,80 (en metres)
Amplada: 0,50 (en metres)	Longitud: 21,80 (en metres)	
Relacions Físiques: És cobert per: 6000 Farceix a: 6019 És solidària amb: 6018-6022		
Fase Cronològica: Època contemporània (XIX-XXI)	Datació: XIX	
Interpretació: MUR CASA FÀBRICA PERELLADA		

Nom Jaciment/Codi: C/ ARC DEL TEATRE, 6-14 I ALTRES. 031/20		U.E.: 6021
Tipus d'U.E.: Estructura negativa/retall	Definició: Rasa de fonamentació	
Cota Superior: 4,28 (en metres)	Cota Inferior: 2,75 (en metres)	
Relacions Físiques: És farcit per: 6022		
Fase Cronològica: Època contemporània (XIX-XXI)	Datació: XIX	
Interpretació: RASA MUR UE 6022		

Nom Jaciment/Codi: C/ ARC DEL TEATRE, 6-14 I ALTRES. 031/20			U.E.: 6022
Tipus d'U.E.: Estructura positiva		Definició: Mur	
Composició Geològica:			
Composició Orgànica:			
Composició Artificial:			
Color: Blanc	Cota Superior: 4,28 (en metres)	Cota Inferior: 2,75 (en metres)	
Amplada: 0,50 (en metres)		Longitud: 4,80 (en metres)	
Relacions Físiques: És cobert per: 6000 Farceix a: 6021 És solidària amb: 6020			
Fase Cronològica: Època contemporània (XIX-XXI)		Datació: XIX	
Interpretació: MUR CASA FÀBRICA PERELLADA			

Nom Jaciment/Codi: C/ ARC DEL TEATRE, 6-14 I ALTRES. 031/20			U.E.: 6023
Tipus d'U.E.: Estructura negativa/retall		Definició: Rasa de fonamentació	
Cota Superior: 4,18 (en metres)		Cota Inferior: 2,66 (en metres)	
Relacions Físiques: És farcit per: 6024			
Fase Cronològica: Època contemporània (XIX-XXI)		Datació: XIX	
Interpretació: RASA MUR UE 6024			

Nom Jaciment/Codi: C/ ARC DEL TEATRE, 6-14 I ALTRES. 031/20			U.E.: 6024
Tipus d'U.E.: Estructura positiva		Definició: Mur	
Composició Geològica:			
Composició Orgànica:			
Composició Artificial:			
Color: Blanc	Cota Superior: 4,18 (en metres)	Cota Inferior: 2,66 (en metres)	
Amplada: 0,50 (en metres)		Longitud: 13,60 (en metres)	
Relacions Físiques: És cobert per: 6000 Farceix a: 6023 És solidària amb: 6010-6014-6016			
Fase Cronològica: Època contemporània (XIX-XXI)		Datació: XIX	
Interpretació: MUR CASA FÀBRICA PERELLADA			

Nom Jaciment/Codi: C/ ARC DEL TEATRE, 8-12. BCN. CODI: 031/20			U.E.: 7000
Tipus d'U.E.: Estrat/nivell	Definició: Anivellament		
Textura: Argilosa	Consistència: Compacta		
Composició Geològica:			
Composició Orgànica:			
Composició Artificial:			
Color: Vermell	Cota Superior: 3,40 (en metres)	Cota Inferior: 2,80 (en metres)	
Relacions Físiques: Cobreix a: 8000-8002-8004-8006-8008-8010 És tallat per: 7001-7007-7010-7014-7017-7024-7027-7032-7004-7038-7040-7019-7043			
Fase Cronològica: Món romà baiximperial (III-VII)		Datació:	
Interpretació: Estrat argil·lós de to vermellós amb presència de material romà rodat que sembla correspondre a un terraplanament del terreny en època baix imperial/tardorromà			

Nom Jaciment/Codi: C/ ARC DEL TEATRE, 8-12. BCN. CODI: 031/20			U.E.: 7001
Tipus d'U.E.: Estructura negativa/retall	Definició: Retall indeterminat		
Cota Superior: 2,99 (en metres)	Cota Inferior: 2,59 (en metres)		
Relacions Físiques: Talla a: 7000 És farcit per: 7002			
Fase Cronològica: Època moderna (XVI-XVIII)		Datació: S.XVII	
Interpretació: Retall de planta ovalada de funcionalitat indeterminada. Relacionada amb les restes d'habitatges del segle XVI-XVII			

Nom Jaciment/Codi: C/ ARC DEL TEATRE, 8-12. BCN. CODI: 031/20			U.E.: 7002
Tipus d'U.E.: Estrat/nivell	Definició: Farciment		
Textura: Argil·losorrenca	Consistència: Solta		
Composició Geològica:			
Composició Orgànica:			
Composició Artificial:			
Color: Marró fosc	Cota Superior: 2,99 (en metres)	Cota Inferior: 2,59 (en metres)	
Relacions Físiques: És tallat per: 7003-7004 Farceix a: 7001			
Fase Cronològica: Època moderna (XVI-XVIII)		Datació: S.XVII	
Interpretació: Farciment d'argiles i sorres amb presència de material ceràmic (blava catalana i reflec metàl·lic).			

Nom Jaciment/Codi: C/ ARC DEL TEATRE, 8-12. BCN		CODI: 031/20	U.E.: 7003
Tipus d'U.E.: Estructura negativa/retall		Definició: Rasa de fonamentació	
Cota Superior: 2,99 (en metres)	Cota Inferior: 2,79 (en metres)		
Relacions Físiques: Talla a: 7002			
Fase Cronològica: Època contemporània (XIX-XXI)		Datació: s.XIX	
Interpretació: Rasa de fonamentació del mur Ue 1004 que afecta perpendicularment l'UE 7002			

Nom Jaciment/Codi: C/ ARC DEL TEATRE, 8-12. BCN		CODI: 031/20	U.E.: 7004
Tipus d'U.E.: Estructura negativa/retall		Definició: Rasa de fonamentació	
Cota Superior: 3,01 (en metres)	Cota Inferior: 0,00 (en metres)		
Relacions Físiques: Talla a: 7000-7002			
Fase Cronològica: Època contemporània (XIX-XXI)		Datació: s.XIX	
Interpretació: Rasa de fonamentació de mur dels edificis del segle XIX			

Nom Jaciment/Codi: C/ ARC DEL TEATRE, 8-12. BCN		CODI: 031/20	U.E.: 7007
Tipus d'U.E.: Estructura negativa/retall		Definició: Pou	
Cota Superior: 3,06 (en metres)	Cota Inferior: 1,26 (en metres)		
Relacions Físiques: Talla a: 7000-8000-9000-10000 És farcit per: 7008			
Fase Cronològica: Baix medieval (XIII-XV)		Datació: S.XIV-XV	
Interpretació: Estructura circular relacionada amb l'extracció d'aigua. Arriba fins el nivell freàtic.			

Nom Jaciment/Codi: C/ ARC DEL TEATRE, 8-12. BCN. CODI: 031/20			U.E.: 7008
Tipus d'U.E.: Estrat/nivell	Definició: Farciment		
Textura: Argil·losorrenca	Consistència: Solta		
Composició Geològica:			
Composició Orgànica:			
Composició Artificial:			
Color: Gris	Cota Superior: 3,06 (en metres)	Cota Inferior: 1,26 (en metres)	
Relacions Físiques: Farceix a: 7007			
Fase Cronològica: Baix medieval (XIII-XV)		Datació: S.XIV-XV	
Interpretació: Estrat d'amortització de l'estructura Ue 7007 que sembla correspondre a un possible pou			

Nom Jaciment/Codi: C/ ARC DEL TEATRE, 8-12. BCN. CODI: 031/20			U.E.: 7010
Tipus d'U.E.: Estructura negativa/retall	Definició: Retall indeterminat		
Cota Superior: 3,04 (en metres)	Cota Inferior: 1,44 (en metres)		
Relacions Físiques: Talla a: 7000-8000-9000 És farcit per: 7011			
Fase Cronològica: Baix medieval (XIII-XV)		Datació: S.XIV-XV	
Interpretació: Retall de planta rectangular que presenta una fase d'arrasament fins la cota 2,09. A partir d'aquesta cota la secció és més petita i pren una forma rectangular de menor dimensió			

Nom Jaciment/Codi: C/ ARC DEL TEATRE, 8-12. BCN. CODI: 031/20			U.E.: 7011
Tipus d'U.E.: Estrat/nivell	Definició: Obliteració		
Textura: Argil·losorrenca	Consistència: Solta		
Composició Geològica:			
Composició Orgànica:			
Composició Artificial:			
Color: Marró clar	Cota Superior: 3,00 (en metres)	Cota Inferior: 1,44 (en metres)	
Relacions Físiques: Farceix a: 7010			
Fase Cronològica: Baix medieval (XIII-XV)		Datació: S.XIV-XV	
Interpretació: Farciment d'argiles i sorres amb material arqueològic: morter, material constructiu. Ceràmic verd-manganès i blava valenciana			

Nom Jaciment/Codi: C/ ARC DEL TEATRE, 8-12. BCN.		CODI: 031/20	U.E.: 7014
Tipus d'U.E.: Estructura negativa/retall		Definició: Retall indeterminat	
Cota Superior: 3,10 (en metres)	Cota Inferior: 1,49 (en metres)		
Relacions Físiques: Talla a: 7000-8000-9000 És farcit per: 7015-7025-7029			
Fase Cronològica: Baix medieval (XIII-XV)		Datació: S.XIV-XV	
Interpretació: Retall de grans dimensions que estaria relacionat possiblement amb el dipòsit Ue 7016. Presenta un primer farciment de cendres i carbons amb molt material constructiu			

Nom Jaciment/Codi: C/ ARC DEL TEATRE, 8-12. BCN.		CODI: 031/20	U.E.: 7015
Tipus d'U.E.: Estrat/nivell		Definició: Farciment	
Textura:		Consistència:	
Composició Geològica:			
Composició Orgànica:			
Composició Artificial:			
Color: Marró clar	Cota Superior: 3,10 (en metres)	Cota Inferior: 2,86 (en metres)	
Relacions Físiques: Cobreix a: 7025 És tallat per: 7017 Farceix a: 7014			
Fase Cronològica: Baix medieval (XIII-XV)		Datació: S.XIV-XV	
Interpretació: Estrat d'arrassament de l'estructura Ue 7014 definit per sorres i argiles amb abundant material constructiu			

Nom Jaciment/Codi: C/ ARC DEL TEATRE, 8-12. BCN.		CODI: 031/20	U.E.: 7016
Tipus d'U.E.: Estructura positiva		Definició: Dipòsit	
Composició Geològica:			
Composició Orgànica:			
Composició Artificial:			
Color: Altres	Cota Superior: 3,26 (en metres)	Cota Inferior: 1,52 (en metres)	
Amplada: 40,00 (en metres)	Longitud: 2,20 (en metres)		
Relacions Físiques: Farceix a: 7017 És farcit per: 7021			
Fase Cronològica: Baix medieval (XIII-XV)		Datació: S.XIV-XV	
Interpretació: Dipòsit rectangular construït amb pedres escairades en forma de carreus de mides considerables (entre 0,20 i 0,50 cm de llarg) i lligades amb morter de sorra i calç. En les parets longitudinals es localitza diversos encaixos per poder accedir al fons			

Nom Jaciment/Codi: C/ ARC DEL TEATRE, 8-12. BCN		CODI: 031/20	U.E.: 7017
Tipus d'U.E.: Estructura negativa/retall		Definició: Dipòsit	
Cota Superior: 3,26 (en metres)	Cota Inferior: 1,52 (en metres)		
Relacions Físiques: Talla a: 7000-8000-9000-7015-7025-7029 És farcit per: 7016			
Fase Cronològica: Baix medieval (XIII-XV)		Datació: S.XIV-XV	
Interpretació: Rasa per a la construcció del dipòsit.			

Nom Jaciment/Codi: C/ ARC DEL TEATRE, 8-12. BCN		CODI: 031/20	U.E.: 7019
Tipus d'U.E.: Estructura negativa/retall		Definició: Altres	
Cota Superior: 2,28 (en metres)	Cota Inferior: 1,69 (en metres)		
Relacions Físiques: Talla a: 7000 És farcit per: 7020			
Fase Cronològica: Baix medieval (XIII-XV)		Datació: S.XIV-XV	
Interpretació: Estructura rectangular relacionat amb el retall Ue 7024 que correspon a una possible sinya			

Nom Jaciment/Codi: C/ ARC DEL TEATRE, 8-12. BCN		CODI: 031/20	U.E.: 7020
Tipus d'U.E.: Estrat/nivell		Definició: Obliteració	
Textura: Argil·losorrenca	Consistència: Compacta		
Composició Geològica:			
Composició Orgànica:			
Composició Artificial:			
Color: Taronja	Cota Superior: 2,28 (en metres)	Cota Inferior: 1,69 (en metres)	
Relacions Físiques: És tallat per: 7024 Farceix a: 7019			
Fase Cronològica: Baix medieval (XIII-XV)		Datació: S.XIV-XV	
Interpretació: Estrat d'amortització del retall Ue 7019 relacionat amb la sinya (Ue 7024)			

Nom Jaciment/Codi: C/ ARC DEL TEATRE, 8-12. BCN. CODI: 031/20			U.E.: 7021
Tipus d'U.E.: Estrat/nivell	Definició: Destrucció		
Textura: Argil·losorrenca	Consistència: Solta		
Composició Geològica:			
Composició Orgànica:			
Composició Artificial:			
Color: Gris clar	Cota Superior: 3,26 (en metres)	Cota Inferior: 1,52 (en metres)	
Relacions Físiques: Farceix a: 7016			
Fase Cronològica: Baix medieval (XIII-XV)		Datació: S.XIV-XV	
Interpretació: Estrat d'amortització del dipòsit Ue 7016 definit per sorres, argiles i pedres escairades de l'enderroc de les parets i morter. S'ha recuperat material ceràmic			

Nom Jaciment/Codi: C/ ARC DEL TEATRE, 8-12. BCN. CODI: 031/20			U.E.: 7024
Tipus d'U.E.: Estructura negativa/retall	Definició: Altres		
Cota Superior: 2,18 (en metres)	Cota Inferior: 0,95 (en metres)		
Relacions Físiques: Talla a: 7000-8000-9000-10000-7020 És farcit per: 7026			
Fase Cronològica: Època moderna (XVI-XVIII)		Datació: S.XIV-XV	
Interpretació: Retall de planta circular que es va estrenyent a cotes inferiors que s'ha interpretat com a resta d'una possible sínia			

Nom Jaciment/Codi: C/ ARC DEL TEATRE, 8-12. BCN. CODI: 031/20			U.E.: 7025
Tipus d'U.E.: Estrat/nivell	Definició: Farciment		
Textura: Cendrosa	Consistència: Solta		
Composició Geològica:			
Composició Orgànica:			
Composició Artificial:			
Color: Gris fosc	Cota Superior: 2,94 (en metres)	Cota Inferior: 2,56 (en metres)	
Relacions Físiques: Cobreix a: 7029 És cobert per: 7015 És tallat per: 7017 Farceix a: 7014			
Fase Cronològica: Baix medieval (XIII-XV)		Datació: S.XIV-XV	
Interpretació: Estrat de farciment del retall Ue 7014 compost per cendres i material constructiu cremat. Estaria relacionat amb un moment d'arrassament de l'estructura del retall Ue 7014			

Nom Jaciment/Codi: C/ ARC DEL TEATRE, 8-12. BCN. CODI: 031/20			U.E.: 7026
Tipus d'U.E.: Estrat/nivell	Definició: Obliteració		
Textura: Argil·losorrenca	Consistència: Solta		
Composició Geològica:			
Composició Orgànica:			
Composició Artificial:			
Color: Gris clar	Cota Superior: 2,18 (en metres)	Cota Inferior: 0,95 (en metres)	
Relacions Físiques: Farceix a: 7024			
Fase Cronològica: Baix medieval (XIII-XV)		Datació: S.XIV-XV	
Interpretació: Estrat d'amortització del retall Ue 7024 que s'ha interpretat com a una sínia. Aquest estrat ha aportat diversos fragments de catúfols i restes constructives (pedres i morter) que formarien part de l'estructura aèria de la sínia			

Nom Jaciment/Codi: C/ ARC DEL TEATRE, 8-12. BCN. CODI: 031/20			U.E.: 7027
Tipus d'U.E.: Estructura negativa/retall	Definició: Pou		
Cota Superior: 2,20 (en metres)	Cota Inferior: 1,60 (en metres)		
Relacions Físiques: Talla a: 7000-8000-9000-7041 És farcit per: 7028			
Fase Cronològica: Època moderna (XVI-XVIII)		Datació: S.XIV-XV	
Interpretació: Retall d'amortització del pou Ue 7037.			

Nom Jaciment/Codi: C/ ARC DEL TEATRE, 8-12. BCN. CODI: 031/20			U.E.: 7028
Tipus d'U.E.: Estrat/nivell	Definició: Destrucció		
Textura: Argil·losorrenca	Consistència: Solta		
Composició Geològica:			
Composició Orgànica:			
Composició Artificial:			
Color: Gris clar	Cota Superior: 2,20 (en metres)	Cota Inferior: 1,60 (en metres)	
Relacions Físiques: Cobreix a: 7036-7037 Farceix a: 7027			
Fase Cronològica: Baix medieval (XIII-XV)		Datació: S.XIV-XV	
Interpretació: Estrat d'amortització i destrucció del pou Ue 7036			

Nom Jaciment/Codi: C/ ARC DEL TEATRE, 8-12. BCN. CODI: 031/20			U.E.: 7029
Tipus d'U.E.: Estrat/nivell	Definició: Farciment		
Textura: Argil-losorrenca	Consistència: Compacta		
Composició Geològica:			
Composició Orgànica:			
Composició Artificial:			
Color: Gris clar	Cota Superior: 2,91 (en metres)	Cota Inferior: 1,69 (en metres)	
Relacions Físiques: És cobert per: 7025 És tallat per: 7017 Farceix a: 7014			
Fase Cronològica: Baix medieval (XIII-XV)		Datació: S.XIV-XV	
Interpretació: Estrat argilos-sorrenc que amortitza el retall Ue 7014			

Nom Jaciment/Codi: C/ ARC DEL TEATRE, 8-12. BCN. CODI: 031/20			U.E.: 7032
Tipus d'U.E.: Estructura negativa/retall	Definició: Altres		
Cota Superior: 2,20 (en metres)	Cota Inferior: 1,16 (en metres)		
Relacions Físiques: Talla a: 7000-8000-9000-10000 És farcit per: 7033			
Fase Cronològica: Època moderna (XVI-XVIII)		Datació: S.XVII-XVIII	
Interpretació: Retall rectangular amb farciment que conté material ceràmic del segle XVII-XVIII. Funcionalitat indeterminada			

Nom Jaciment/Codi: C/ ARC DEL TEATRE, 8-12. BCN. CODI: 031/20			U.E.: 7033
Tipus d'U.E.: Estrat/nivell	Definició: Farciment		
Textura: Argil-losorrenca	Consistència: Compacta		
Composició Geològica:			
Composició Orgànica:			
Composició Artificial:			
Color: Gris fosc	Cota Superior: 2,20 (en metres)	Cota Inferior: 1,18 (en metres)	
Relacions Físiques: Farceix a: 7032			
Fase Cronològica: Època moderna (XVI-XVIII)		Datació: s. XVII-XVIII	
Interpretació: Estrat d'amortització del retall Ue 7032			

Nom Jaciment/Codi: C/ ARC DEL TEATRE, 8-12. BCN. CODI: 031/20		U.E.: 7034
Tipus d'U.E.: Estructura negativa/retall	Definició: Retall indeterminat	
Cota Superior: 1,60 (en metres)	Cota Inferior: 0,88 (en metres)	
Relacions Físiques: Talla a: 9000-10000 És farcit per: 7035		
Fase Cronològica: Època moderna (XVI-XVIII)	Datació: S.XVIII-XIX	
Interpretació: Estructura retallada de planta circular que correspondria a una possible fossa sèptica		

Nom Jaciment/Codi: C/ ARC DEL TEATRE, 8-12. BCN. CODI: 031/20		U.E.: 7035
Tipus d'U.E.: Estrat/nivell	Definició: Farciment	
Textura: Argil·losorrenca	Consistència: Solta	
Composició Geològica: Composició Orgànica: Composició Artificial:		
Color: Gris clar	Cota Superior: 1,60 (en metres)	Cota Inferior: 0,88 (en metres)
Relacions Físiques: Farceix a: 7034		
Fase Cronològica: Època contemporània (XIX-XXI)	Datació: S.XVIII-XIX	
Interpretació: Farciment de fossa sèptica		

Nom Jaciment/Codi: C/ ARC DEL TEATRE, 8-12. BCN. CODI: 031/20		U.E.: 7036
Tipus d'U.E.: Estrat/nivell	Definició: Farciment	
Textura:	Consistència:	
Composició Geològica: Composició Orgànica: Composició Artificial:		
Color: Marró fosc	Cota Superior: 1,60 (en metres)	Cota Inferior: 1,00 (en metres)
Relacions Físiques: És cobert per: 7028 Farceix a: 7037		
Fase Cronològica: Baix medieval (XIII-XV)	Datació: S.XIV-XV	
Interpretació: Estrat d'amortització de l'estructura de pou Ue 7037.		

Nom Jaciment/Codi: C/ ARC DEL TEATRE, 8-12. BCN		CODI: 031/20		U.E.: 7037
Tipus d'U.E.: Estructura positiva		Definició: Pou		
Composició Geològica:				
Composició Orgànica:				
Composició Artificial:				
Color: Marró clar	Cota Superior:	1,79 (en metres)	Cota Inferior:	1,00 (en metres)
Amplada:	(en metres)	Longitud: 0,00	(en metres)	
Relacions Físiques:				
És cobert per: 7028				
Farceix a: 7042				
És farcit per: 7036				
Fase Cronològica: Baix medieval (XIII-XV)		Datació: S.XIV-XV		
Interpretació: Estructura construïda de pou fet de carreus de formes trapezoïdals. Es tracta de pedres de gres				

Nom Jaciment/Codi: C/ ARC DEL TEATRE, 8-12. BCN		CODI: 031/20		U.E.: 7038
Tipus d'U.E.: Estructura negativa/retall		Definició: Retall indeterminat		
Cota Superior:	2,55 (en metres)	Cota Inferior:	2,06 (en metres)	
Relacions Físiques:				
Talla a: 7000-8000				
És farcit per: 7039				
Fase Cronològica: Època moderna (XVI-XVIII)		Datació: S.XVIII-XIX		
Interpretació: Retall de planta rectangular d'ús indeterminat relacionat amb els habitatges del segle XVIII-XIX				

Nom Jaciment/Codi: C/ ARC DEL TEATRE, 8-12. BCN		CODI: 031/20		U.E.: 7039
Tipus d'U.E.: Estrat/nivell		Definició: Farciment		
Textura: Argil·losorrenca		Consistència: Solta		
Composició Geològica:				
Composició Orgànica:				
Composició Artificial:				
Color: Gris fosc	Cota Superior:	2,60 (en metres)	Cota Inferior:	2,10 (en metres)
Relacions Físiques:				
Farceix a: 7038				
Fase Cronològica: Època moderna (XVI-XVIII)		Datació: s. XVIII-XIX		
Interpretació: Farciment del retall Ue 7039				

Nom Jaciment/Codi: C/ ARC DEL TEATRE, 8-12. BCN.		CODI: 031/20	U.E.: 7040
Tipus d'U.E.: Estructura negativa/retall		Definició: Arrassament	
Cota Superior: 2,16 (en metres)	Cota Inferior: 1,10 (en metres)		
Relacions Físiques: Talla a: 7000-8000-9000-10000 És farcit per: 7041			
Fase Cronològica: Baix medieval (XIII-XV)		Datació: s.XIV-XV	
Interpretació: Retall d'arrassament del pou Ue 7037			

Nom Jaciment/Codi: C/ ARC DEL TEATRE, 8-12. BCN.		CODI: 031/20	U.E.: 7041
Tipus d'U.E.: Estrat/nivell		Definició: Farciment	
Textura:		Consistència:	
Composició Geològica:			
Composició Orgànica:			
Composició Artificial:			
Color: Taronja	Cota Superior: 2,20 (en metres)	Cota Inferior: 1,10 (en metres)	
Relacions Físiques: És tallat per: 7027 Farceix a: 7040			
Fase Cronològica: Alt medieval (VIII-XII)		Datació: S. I-II d.C	
Interpretació: Farciment del retall d'arrassament del pou Ue 7040			

Nom Jaciment/Codi: C/ ARC DEL TEATRE, 8-12. BCN.		CODI: 031/20	U.E.: 7042
Tipus d'U.E.: Estructura negativa/retall		Definició: Pou	
Cota Superior: 1,80 (en metres)	Cota Inferior: 1,00 (en metres)		
Relacions Físiques: És farcit per: 7037			
Fase Cronològica: Baix medieval (XIII-XV)		Datació: s. XIV-XV	
Interpretació: Rasa de construcció del pou Ue 7027			

Nom Jaciment/Codi: C/ ARC DEL TEATRE, 8-12. BCN. CODI: 031/20		U.E.: 7043
Tipus d'U.E.: Estructura negativa/retall	Definició: Altres	
Cota Superior: 2,70 (en metres)	Cota Inferior: 2,40 (en metres)	
Relacions Físiques: Talla a: 7000 És farcit per: 7044		
Fase Cronològica: Època moderna (XVI-XVIII)	Datació: S.XVII	
Interpretació: Rasa de possible pilar de les cases del segle XVII, ubicat a la zona del pati interior		

Nom Jaciment/Codi: C/ ARC DEL TEATRE, 8-12. BCN. CODI: 031/20		U.E.: 7044
Tipus d'U.E.: Estrat/nivell	Definició: Farciment	
Textura:	Consistència:	
Composició Geològica:		
Composició Orgànica:		
Composició Artificial:		
Color: Gris clar	Cota Superior: 2,70 (en metres)	Cota Inferior: 2,40 (en metres)
Relacions Físiques: Farceix a: 7043		
Fase Cronològica: Època moderna (XVI-XVIII)	Datació: S.XVII	
Interpretació: Farciment del pilar Ue 7043		

Nom Jaciment/Codi: C/ ARC DEL TEATRE, 8-12. BCN. CODI: 031/20		U.E.: 8000
Tipus d'U.E.: Estrat/nivell	Definició: Anivellament	
Textura: Argil·losorrenca	Consistència: Compacta	
Composició Geològica:		
Composició Orgànica:		
Composició Artificial:		
Color: Beige	Cota Superior: 2,80 (en metres)	Cota Inferior: 1,90 (en metres)
Relacions Físiques: Cobreix a: 9000-9002-9004-9006-9007-9009-9011-9013-9015-9017-9019-9021-9023-9026-9028-9030-9032-9034-9036-9038-9040-9042 És cobert per: 7000 És tallat per: 7007-7010-7014-7017-7024-7027-7032-7038-7040-8001-8003-8005-8007		
Fase Cronològica: Món romà baiximperial (III-VII)	Datació:	
Interpretació: Estrat llimós amb sorres i conquilles i material romà		

Nom Jaciment/Codi: C/ ARC DEL TEATRE, 8-12. BCN.		CODI: 031/20	U.E.: 8001
Tipus d'U.E.: Estructura negativa/retall		Definició: Pou	
Cota Superior: 2,18 (en metres)	Cota Inferior: 0,80 (en metres)		
Relacions Físiques: Talla a: 8000-9000-10000-9100 És farcit per: 8002			
Fase Cronològica: Món romà altimperial (I-III)		Datació: S. I-II d.C.	
Interpretació: Retall d'un possible pou del que no es conserva la part construïda			

Nom Jaciment/Codi: C/ ARC DEL TEATRE, 8-12. BCN.		CODI: 031/20	U.E.: 8002
Tipus d'U.E.: Estrat/nivell		Definició: Farciment	
Textura: Argil·losorrenca		Consistència: Solta	
Composició Geològica: Composició Orgànica: Composició Artificial:			
Color: Gris clar	Cota Superior: 2,18 (en metres)	Cota Inferior: 0,80 (en metres)	
Relacions Físiques: És cobert per: 7000 Farceix a: 8001			
Fase Cronològica: Món romà altimperial (I-III)		Datació: S. I-II d.C.	
Interpretació: Estrat d'amortització del pou Ue 8001			

Nom Jaciment/Codi: C/ ARC DEL TEATRE, 8-12. BCN.		CODI: 031/20	U.E.: 8003
Tipus d'U.E.: Estructura negativa/retall		Definició: Pou	
Cota Superior: 2,20 (en metres)	Cota Inferior: 0,76 (en metres)		
Relacions Físiques: Talla a: 8000-9000-10000-9100 És farcit per: 8004			
Fase Cronològica: Món romà altimperial (I-III)		Datació: S. I-II d.C.	
Interpretació: Retall de planta circular que correspondria a la part soterrada d'un pou			

Nom Jaciment/Codi: C/ ARC DEL TEATRE, 8-12. BCN. CODI: 031/20			U.E.: 8004
Tipus d'U.E.: Estrat/nivell	Definició: Abandonament		
Textura: Argil·losorrenca	Consistència: Solta		
Composició Geològica:			
Composició Orgànica:			
Composició Artificial:			
Color: Gris clar	Cota Superior: 2,24 (en metres)	Cota Inferior: 0,90 (en metres)	
Relacions Físiques: És cobert per: 7000 Farceix a: 8003			
Fase Cronològica: Món romà altimperial (I-III)		Datació: S. I-II d.C	
Interpretació: Amortització del retall Ue 8003 identificat com a pou			

Nom Jaciment/Codi: C/ ARC DEL TEATRE, 8-12. BCN. CODI: 031/20			U.E.: 8005
Tipus d'U.E.: Estructura negativa/retall	Definició: Sitja		
Cota Superior: 2,24 (en metres)	Cota Inferior: 1,60 (en metres)		
Relacions Físiques: Talla a: 8000-9000 És farcit per: 8006			
Fase Cronològica: Món romà altimperial (I-III)		Datació: S.I-II d.C.	
Interpretació: Retall que correspondria a la base d'una sitja d'època Alt Imperial			

Nom Jaciment/Codi: C/ ARC DEL TEATRE, 8-12. BCN. CODI: 031/20			U.E.: 8006
Tipus d'U.E.: Estrat/nivell	Definició: Farciment		
Textura: Argil·losorrenca	Consistència: Solta		
Composició Geològica:			
Composició Orgànica:			
Composició Artificial:			
Color: Marró clar	Cota Superior: 2,24 (en metres)	Cota Inferior: 1,56 (en metres)	
Relacions Físiques: És cobert per: 7000 Farceix a: 8005			
Fase Cronològica: Món romà altimperial (I-III)		Datació: S. I-II d.C	
Interpretació: Amortització del retall de la sitja Ue 8005			

Nom Jaciment/Codi: C/ ARC DEL TEATRE, 8-12. BCN. CODI: 031/20		U.E.: 8007
Tipus d'U.E.: Estructura negativa/retall	Definició: Retall indeterminat	
Cota Superior: 1,95 (en metres)	Cota Inferior: 1,68 (en metres)	
Relacions Físiques: Talla a: 8000 És farcit per: 8008		
Fase Cronològica: Món romà altimperial (I-III)	Datació: S. I-II d.C	
Interpretació: Retall de planta ovalada que sembla correspondre a una possible estructura de funció agrícola		

Nom Jaciment/Codi: C/ ARC DEL TEATRE, 8-12. BCN. CODI: 031/20		U.E.: 8008
Tipus d'U.E.: Estrat/nivell	Definició: Farciment	
Textura: Argil·losorrenca	Consistència: Solta	
Composició Geològica: Composició Orgànica: Composició Artificial:		
Color: Marró clar	Cota Superior: 1,95 (en metres)	Cota Inferior: 1,67 (en metres)
Relacions Físiques: És cobert per: 7000 Farceix a: 8007		
Fase Cronològica: Món romà altimperial (I-III)	Datació: S.I-II d.C.	
Interpretació: Amortització del retall Ue 8007 compost per sediment i restes materials		

Nom Jaciment/Codi: C/ ARC DEL TEATRE, 8-12. BCN. CODI: 031/20		U.E.: 8009
Tipus d'U.E.: Estructura negativa/retall	Definició: Pou	
Cota Superior: 1,30 (en metres)	Cota Inferior: 0,88 (en metres)	
Relacions Físiques: Talla a: 9000-10000-9100 És farcit per: 8010		
Fase Cronològica: Món romà altimperial (I-III)	Datació: S.I-II d.C.	
Interpretació: Retall de planta circular que correspondria a la part excavada d'un possible pou, donat que continua per sota del nivell freàtic		

Nom Jaciment/Codi: C/ ARC DEL TEATRE, 8-12. BCN. CODI: 031/20			U.E.: 8010
Tipus d'U.E.: Estrat/nivell	Definició: Obliteració		
Textura: Argil·losorrenca	Consistència: Solta		
Composició Geològica:			
Composició Orgànica:			
Composició Artificial:			
Color: Gris clar	Cota Superior: 1,30 (en metres)	Cota Inferior: 0,88 (en metres)	
Relacions Físiques: És cobert per: 7000 Farceix a: 8009			
Fase Cronològica: Món romà altimperial (I-III)		Datació: S.I-II d.C.	
Interpretació: Estrat d'amortització del retall relacionat amb la construcció d'un pou (Ue 8009)			

Nom Jaciment/Codi: C/ ARC DEL TEATRE, 8-12. BCN. CODI: 031/20			U.E.: 9000
Tipus d'U.E.: Estrat/nivell	Definició: Geològic		
Textura: Llimosa	Consistència: Compacta		
Composició Geològica:			
Composició Orgànica:			
Composició Artificial:			
Color: Beige	Cota Superior: 1,90 (en metres)	Cota Inferior: 1,60 (en metres)	
Relacions Físiques: Cobreix a: 9050 És cobert per: 8000 És tallat per: 7007-7010-7014-7017-7024-7027-7032-7034-7040-8001-8003-8005-8009-9001-9003-9005-9024-9008-9010-9012-9014-9016-9018-9020-9022-9025-9027-9029-9031-9033-9035-9037-9039-9041			
Fase Cronològica: Món romà altimperial (I-III)		Datació: s.I-II d.C	
Interpretació: Estrat de llims de tò groguenc amb conquilles i presència de carbonats			

Nom Jaciment/Codi: C/ ARC DEL TEATRE, 8-12. BCN. CODI: 031/20			U.E.: 9001
Tipus d'U.E.: Estructura negativa/retall	Definició: Retall indeterminat		
Cota Superior: 1,96 (en metres)	Cota Inferior: 1,45 (en metres)		
Relacions Físiques: Talla a: 9000 És farcit per: 9002			
Fase Cronològica: Món romà altimperial (I-III)		Datació: s.I-II d.C	
Interpretació: Rasa que es relaciona amb un ús agrícola, ja sigui com a canalització o com parcel·lació del terreny			

Nom Jaciment/Codi: C/ ARC DEL TEATRE, 8-12. BCN. CODI: 031/20			U.E.: 9002
Tipus d'U.E.: Estrat/nivell	Definició: Obliteració		
Textura: Argil·losorrenca	Consistència: Compacta		
Composició Geològica:			
Composició Orgànica:			
Composició Artificial:			
Color: Marró fosc	Cota Superior: 1,96 (en metres)	Cota Inferior: 1,36 (en metres)	
Relacions Físiques: És cobert per: 8000 Farceix a: 9001			
Fase Cronològica: Món romà altimperial (I-III)		Datació: S. I-II d.C	
Interpretació: Amortització de la rasa-canalització Ue 9001 que està definit per argiles amb presència de material arqueològic.			

Nom Jaciment/Codi: C/ ARC DEL TEATRE, 8-12. BCN. CODI: 031/20			U.E.: 9003
Tipus d'U.E.: Estructura negativa/retall	Definició: Retall indeterminat		
Cota Superior: 2,02 (en metres)	Cota Inferior: 1,67 (en metres)		
Relacions Físiques: Talla a: 9000 És farcit per: 9004			
Fase Cronològica: Món romà altimperial (I-III)		Datació: S.I-II d.C.	
Interpretació: Rasa relacionada amb activitat agrícola ja sigui com a canalització, parcel·lació o conreu			

Nom Jaciment/Codi: C/ ARC DEL TEATRE, 8-12. BCN. CODI: 031/20			U.E.: 9004
Tipus d'U.E.: Estrat/nivell	Definició: Obliteració		
Textura: Argil·losorrenca	Consistència: Compacta		
Composició Geològica:			
Composició Orgànica:			
Composició Artificial:			
Color: Marró fosc	Cota Superior: 2,02 (en metres)	Cota Inferior: 1,67 (en metres)	
Relacions Físiques: És cobert per: 8000 Farceix a: 9003			
Fase Cronològica: Món romà altimperial (I-III)		Datació: S.I-II d.C.	
Interpretació: Amortització de la rasa Ue 9003 relacionada amb activitats agrícoles o parcel·lacions			

Nom Jaciment/Codi: C/ ARC DEL TEATRE, 8-12. BCN. CODI: 031/20		U.E.: 9005
Tipus d'U.E.: Estructura negativa/retall	Definició: Retall indeterminat	
Cota Superior: 1,82 (en metres)	Cota Inferior: 1,63 (en metres)	
Relacions Físiques: Talla a: 9000 És farcit per: 9006		
Fase Cronològica: Món romà altimperial (I-III)	Datació: S.I-II d.C.	
Interpretació: Retall de planta allargada i corbada		

Nom Jaciment/Codi: C/ ARC DEL TEATRE, 8-12. BCN. CODI: 031/20		U.E.: 9006
Tipus d'U.E.: Estrat/nivell	Definició: Farciment	
Textura: Argil·losorrenca	Consistència:	
Composició Geològica:		
Composició Orgànica:		
Composició Artificial:		
Color: Marró clar	Cota Superior: 1,74 (en metres)	Cota Inferior: 1,63 (en metres)
Relacions Físiques: És cobert per: 8000 Farceix a: 9005		
Fase Cronològica: Món romà altimperial (I-III)	Datació: s.I-II d.C	
Interpretació: Farciment de la rasa 9005 que dibuixa una corba.		

Nom Jaciment/Codi: C/ ARC DEL TEATRE, 8-12. BCN. CODI: 031/20		U.E.: 9007
Tipus d'U.E.: Estrat/nivell	Definició: Farciment	
Textura: Argil·losorrenca	Consistència: Compacta	
Composició Geològica:		
Composició Orgànica:		
Composició Artificial:		
Color: Marró fosc	Cota Superior: 1,80 (en metres)	Cota Inferior: 1,56 (en metres)
Relacions Físiques: És cobert per: 8000 Farceix a: 9024		
Fase Cronològica: Món romà altimperial (I-III)	Datació: s.I-II d.C	
Interpretació: Farciment de la rasa Ue 9024 definit per argiles de textura plàstica amb sorres		

Nom Jaciment/Codi: C/ ARC DEL TEATRE, 8-12. BCN.		CODI: 031/20	U.E.: 9008
Tipus d'U.E.: Estructura negativa/retall		Definició: Retall indeterminat	
Cota Superior: 1,80 (en metres)	Cota Inferior: 1,66 (en metres)		
Relacions Físiques: Talla a: 9000 És farcit per: 9009			
Fase Cronològica: Món romà altimperial (I-III)		Datació: S. I-II d.C	
Interpretació: Rasa relacionada amb activitat agrícola, podria correspondre a la restes d'un cultiu			

Nom Jaciment/Codi: C/ ARC DEL TEATRE, 8-12. BCN.		CODI: 031/20	U.E.: 9009
Tipus d'U.E.: Estrat/nivell		Definició: Farciment	
Textura: Argil·losorrenca		Consistència: Compacta	
Composició Geològica: Composició Orgànica: Composició Artificial:			
Color: Marró clar	Cota Superior: 1,80 (en metres)	Cota Inferior: 1,66 (en metres)	
Relacions Físiques: És cobert per: 8000 Farceix a: 9008			
Fase Cronològica: Món romà altimperial (I-III)		Datació: S. I-II d.C.	
Interpretació: Farciment de la rasa Ue 9008 definit per argiles de textura plàstica amb sorres			

Nom Jaciment/Codi: C/ ARC DEL TEATRE, 8-12. BCN.		CODI: 031/20	U.E.: 9010
Tipus d'U.E.: Estructura negativa/retall		Definició: Retall indeterminat	
Cota Superior: 1,86 (en metres)	Cota Inferior: 1,72 (en metres)		
Relacions Físiques: Talla a: 9000 És farcit per: 9011			
Fase Cronològica: Món romà altimperial (I-III)		Datació: S.I-II d.C.	
Interpretació: Rasa relacionada amb activitat agrícola, podria correspondre a la restes d'un cultiu			

Nom Jaciment/Codi: C/ ARC DEL TEATRE, 8-12. BCN. CODI: 031/20			U.E.: 9011
Tipus d'U.E.: Estrat/nivell	Definició: Farciment		
Textura: Argil-losorrenca	Consistència: Compacta		
Composició Geològica:			
Composició Orgànica:			
Composició Artificial:			
Color: Marró clar	Cota Superior: 1,84 (en metres)	Cota Inferior: 1,70 (en metres)	
Relacions Físiques: És cobert per: 8000 Farceix a: 9010			
Fase Cronològica: Món romà altimperial (I-III)		Datació: S. I-II d.C	
Interpretació: Farciment de la rasa Ue 9010 definit per argiles de textura plàstica amb sorres			

Nom Jaciment/Codi: C/ ARC DEL TEATRE, 8-12. BCN. CODI: 031/20			U.E.: 9012
Tipus d'U.E.: Estructura negativa/retall	Definició: Retall indeterminat		
Cota Superior: 1,80 (en metres)	Cota Inferior: 1,64 (en metres)		
Relacions Físiques: Talla a: 9000 És farcit per: 9013			
Fase Cronològica: Món romà altimperial (I-III)		Datació: S. I-II d.C.	
Interpretació: Rasa relacionada amb activitat agrícola, podria correspondre a la restes d'un cultiu			

Nom Jaciment/Codi: C/ ARC DEL TEATRE, 8-12. BCN. CODI: 031/20			U.E.: 9013
Tipus d'U.E.: Estrat/nivell	Definició: Obliteració		
Textura: Argil-losorrenca	Consistència: Compacta		
Composició Geològica:			
Composició Orgànica:			
Composició Artificial:			
Color: Marró clar	Cota Superior: 0,00 (en metres)	Cota Inferior: 0,00 (en metres)	
Relacions Físiques: És cobert per: 8000 Farceix a: 9012			
Fase Cronològica: Món romà altimperial (I-III)		Datació: S. I-II d.C	
Interpretació: Farciment de la rasa Ue 9012 definit per argiles de textura plàstica amb sorres			

Nom Jaciment/Codi: C/ ARC DEL TEATRE, 8-12. BCN.		CODI: 031/20	U.E.: 9014
Tipus d'U.E.: Estructura negativa/retall		Definició: Retall indeterminat	
Cota Superior: 1,80 (en metres)	Cota Inferior: 1,64 (en metres)		
Relacions Físiques: Talla a: 9000 És farcit per: 9015			
Fase Cronològica: Món romà altimperial (I-III)		Datació: S. I-II d.C	
Interpretació: Retall de planta circular relacionada amb activitats agrícoles			

Nom Jaciment/Codi: C/ ARC DEL TEATRE, 8-12. BCN.		CODI: 031/20	U.E.: 9015
Tipus d'U.E.: Estrat/nivell		Definició: Obliteració	
Textura: Argil·losorrenca		Consistència: Compacta	
Composició Geològica: Composició Orgànica: Composició Artificial:			
Color: Marró clar	Cota Superior: 1,78 (en metres)	Cota Inferior: 1,62 (en metres)	
Relacions Físiques: És cobert per: 8000 Farceix a: 9014			
Fase Cronològica: Món romà altimperial (I-III)		Datació: S. I-II d.C	
Interpretació: Farciment de la rasa Ue 9014 definit per argiles de textura plàstica amb sorres			

Nom Jaciment/Codi: C/ ARC DEL TEATRE, 8-12. BCN.		CODI: 031/20	U.E.: 9016
Tipus d'U.E.: Estructura negativa/retall		Definició: Retall indeterminat	
Cota Superior: 1,76 (en metres)	Cota Inferior: 1,70 (en metres)		
Relacions Físiques: Talla a: 9000 És farcit per: 9017			
Fase Cronològica: Món romà altimperial (I-III)		Datació: S. I-II d.C	
Interpretació: Rasa relacionada amb activitat agrícola, podria correspondre a la restes d'un cultiu. Es troba afectada o en relació amb els retalls Ue 9025 i 9027			

Nom Jaciment/Codi: C/ ARC DEL TEATRE, 8-12. BCN. CODI: 031/20			U.E.: 9017
Tipus d'U.E.: Estrat/nivell	Definició: Obliteració		
Textura: Argil·losorrenca	Consistència: Compacta		
Composició Geològica:			
Composició Orgànica:			
Composició Artificial:			
Color: Marró clar	Cota Superior: 1,76 (en metres)	Cota Inferior: 1,70 (en metres)	
Relacions Físiques: És cobert per: 8000 És tallat per: 9025-9027 Farceix a: 9016			
Fase Cronològica: Món romà altimperial (I-III)		Datació: S. I-II d.C	
Interpretació: Farciment de la rasa Ue 9016 definit per argiles de textura plàstica amb sorres			

Nom Jaciment/Codi: C/ ARC DEL TEATRE, 8-12. BCN. CODI: 031/20			U.E.: 9018
Tipus d'U.E.: Estructura negativa/retall	Definició: Retall indeterminat		
Cota Superior: 1,90 (en metres)	Cota Inferior: 1,64 (en metres)		
Relacions Físiques: Talla a: 9000 És farcit per: 9019			
Fase Cronològica: Món romà altimperial (I-III)		Datació: S. I-II d.C	
Interpretació: Rasa relacionada amb activitat agrícola, podria correspondre a la restes d'un cultiu			

Nom Jaciment/Codi: C/ ARC DEL TEATRE, 8-12. BCN. CODI: 031/20			U.E.: 9019
Tipus d'U.E.: Estrat/nivell	Definició: Obliteració		
Textura: Argil·losorrenca	Consistència: Compacta		
Composició Geològica:			
Composició Orgànica:			
Composició Artificial:			
Color: Marró clar	Cota Superior: 1,90 (en metres)	Cota Inferior: 1,64 (en metres)	
Relacions Físiques: És cobert per: 8000 Farceix a: 9018			
Fase Cronològica: Món romà altimperial (I-III)		Datació: S. I-II d.C	
Interpretació: Farciment de la rasa Ue 9016 definit per argiles de textura plàstica amb sorres			

Nom Jaciment/Codi: C/ ARC DEL TEATRE, 8-12. BCN.		CODI: 031/20	U.E.: 9020
Tipus d'U.E.: Estructura negativa/retall		Definició: Retall indeterminat	
Cota Superior: 1,76 (en metres)	Cota Inferior: 1,66 (en metres)		
Relacions Físiques: Talla a: 9000 És farcit per: 9021			
Fase Cronològica: Món romà altimperial (I-III)		Datació: S. I-II d.C	
Interpretació: Rasa relacionada amb activitat agrícola, podria correspondre a la restes d'un cultiu			

Nom Jaciment/Codi: C/ ARC DEL TEATRE, 8-12. BCN.		CODI: 031/20	U.E.: 9021
Tipus d'U.E.: Estrat/nivell		Definició: Farciment	
Textura: Argil·losorrenca		Consistència: Compacta	
Composició Geològica:			
Composició Orgànica:			
Composició Artificial:			
Color: Marró clar	Cota Superior: 1,76 (en metres)	Cota Inferior: 1,66 (en metres)	
Relacions Físiques: És cobert per: 8000 Farceix a: 9020			
Fase Cronològica: Món romà altimperial (I-III)		Datació: S. I-II d.C	
Interpretació: Farciment de la rasa Ue 9020 definit per argiles de textura plàstica amb sorres			

Nom Jaciment/Codi: C/ ARC DEL TEATRE, 8-12. BCN.		CODI: 031/20	U.E.: 9022
Tipus d'U.E.: Estructura negativa/retall		Definició: Retall indeterminat	
Cota Superior: 1,90 (en metres)	Cota Inferior: 1,44 (en metres)		
Relacions Físiques: Talla a: 9000 És farcit per: 9023			
Fase Cronològica: Món romà altimperial (I-III)		Datació: S. I-II d.C	
Interpretació: Rasa relacionada amb activitat agrícola, podria correspondre a la restes d'un cultiu			

Nom Jaciment/Codi: C/ ARC DEL TEATRE, 8-12. BCN. CODI: 031/20			U.E.: 9023
Tipus d'U.E.: Estrat/nivell	Definició: Farciment		
Textura: Argil·losorrenca	Consistència: Compacta		
Composició Geològica:			
Composició Orgànica:			
Composició Artificial:			
Color: Marró clar	Cota Superior: 1,90 (en metres)	Cota Inferior: 1,44 (en metres)	
Relacions Físiques: És cobert per: 8000 Farceix a: 9022			
Fase Cronològica: Món romà altimperial (I-III)		Datació: S. I-II d.C	
Interpretació: Farciment de la rasa Ue 9022 definit per argiles de textura plàstica amb sorres			

Nom Jaciment/Codi: C/ ARC DEL TEATRE, 8-12. BCN. CODI: 031/20			U.E.: 9024
Tipus d'U.E.: Estructura negativa/retall	Definició: Retall indeterminat		
Cota Superior: 1,82 (en metres)	Cota Inferior: 1,78 (en metres)		
Relacions Físiques: Talla a: 9000 És farcit per: 9007			
Fase Cronològica: Món romà altimperial (I-III)		Datació: S. I-II d.C	
Interpretació: Rasa relacionada amb activitat agrícola, podria correspondre a la restes d'un cultiu			

Nom Jaciment/Codi: C/ ARC DEL TEATRE, 8-12. BCN. CODI: 031/20			U.E.: 9025
Tipus d'U.E.: Estructura negativa/retall	Definició: Retall indeterminat		
Cota Superior: 1,74 (en metres)	Cota Inferior: 1,68 (en metres)		
Relacions Físiques: Talla a: 9000-9017 És farcit per: 9026			
Fase Cronològica: Món romà altimperial (I-III)		Datació: S. I-II d.C.	
Interpretació: Retall de planta circular relacionada amb activitats agrícoles			

Nom Jaciment/Codi: C/ ARC DEL TEATRE, 8-12. BCN. CODI: 031/20			U.E.: 9026
Tipus d'U.E.: Estrat/nivell	Definició: Farciment		
Textura: Argil·losorrenca	Consistència: Compacta		
Composició Geològica:			
Composició Orgànica:			
Composició Artificial:			
Color: Marró clar	Cota Superior: 1,74 (en metres)	Cota Inferior: 1,68 (en metres)	
Relacions Físiques: És cobert per: 8000 Farceix a: 9025			
Fase Cronològica: Món romà altimperial (I-III)		Datació: S. I-II d.C	
Interpretació: Farciment de la rasa Ue 9025 definit per argiles de textura plàstica amb sorres			

Nom Jaciment/Codi: C/ ARC DEL TEATRE, 8-12. BCN. CODI: 031/20			U.E.: 9027
Tipus d'U.E.: Estructura negativa/retall	Definició: Retall indeterminat		
Cota Superior: 1,78 (en metres)	Cota Inferior: 1,64 (en metres)		
Relacions Físiques: Talla a: 9000-9017 És farcit per: 9028			
Fase Cronològica: Món romà altimperial (I-III)		Datació: S. I-II d.C	
Interpretació: Retall de planta circular relacionada amb activitats agrícoles			

Nom Jaciment/Codi: C/ ARC DEL TEATRE, 8-12. BCN. CODI: 031/20			U.E.: 9028
Tipus d'U.E.: Estrat/nivell	Definició: Farciment		
Textura: Argil·losorrenca	Consistència: Compacta		
Composició Geològica:			
Composició Orgànica:			
Composició Artificial:			
Color: Marró clar	Cota Superior: 1,78 (en metres)	Cota Inferior: 1,64 (en metres)	
Relacions Físiques: És cobert per: 8000 Farceix a: 9027			
Fase Cronològica: Món romà altimperial (I-III)		Datació: S. I-II d.C	
Interpretació: Farciment de la rasa Ue 9027 definit per argiles de textura plàstica amb sorres			

Nom Jaciment/Codi: C/ ARC DEL TEATRE, 8-12. BCN.		CODI: 031/20	U.E.: 9029
Tipus d'U.E.: Estructura negativa/retall		Definició: Retall indeterminat	
Cota Superior: 1,80 (en metres)	Cota Inferior: 1,75 (en metres)		
Relacions Físiques: Talla a: 9000 És farcit per: 9030			
Fase Cronològica: Món romà altimperial (I-III)		Datació: S. I-II d.C	
Interpretació: Retall de planta circular relacionada amb activitats agrícoles			

Nom Jaciment/Codi: C/ ARC DEL TEATRE, 8-12. BCN.		CODI: 031/20	U.E.: 9030
Tipus d'U.E.: Estrat/nivell		Definició: Farciment	
Textura: Argil·losorrenca		Consistència: Compacta	
Composició Geològica: Composició Orgànica: Composició Artificial:			
Color: Marró clar	Cota Superior: 1,80 (en metres)	Cota Inferior: 1,75 (en metres)	
Relacions Físiques: És cobert per: 8000 Farceix a: 9029			
Fase Cronològica: Món romà altimperial (I-III)		Datació: S. I-II d.C	
Interpretació: Farciment de la rasa Ue 9029 definit per argiles de textura plàstica amb sorres			

Nom Jaciment/Codi: C/ ARC DEL TEATRE, 8-12. BCN.		CODI: 031/20	U.E.: 9031
Tipus d'U.E.: Estructura negativa/retall		Definició: Retall indeterminat	
Cota Superior: 1,82 (en metres)	Cota Inferior: 1,70 (en metres)		
Relacions Físiques: Talla a: 9000 És farcit per: 9032			
Fase Cronològica: Món romà altimperial (I-III)		Datació: S. I-II d.C	
Interpretació: Retall de planta circular relacionada amb activitats agrícoles			

Nom Jaciment/Codi: C/ ARC DEL TEATRE, 8-12. BCN. CODI: 031/20			U.E.: 9032
Tipus d'U.E.: Estrat/nivell	Definició: Farciment		
Textura: Argil·losorrenca	Consistència: Compacta		
Composició Geològica:			
Composició Orgànica:			
Composició Artificial:			
Color: Marró clar	Cota Superior: 1,82 (en metres)	Cota Inferior: 1,70 (en metres)	
Relacions Físiques: És cobert per: 8000 Farceix a: 9031			
Fase Cronològica: Món romà altimperial (I-III)		Datació: S. I-II d.C	
Interpretació: Farciment de la rasa Ue 9031 definit per argiles de textura plàstica amb sorres			

Nom Jaciment/Codi: C/ ARC DEL TEATRE, 8-12. BCN. CODI: 031/20			U.E.: 9033
Tipus d'U.E.: Estructura negativa/retall	Definició: Retall indeterminat		
Cota Superior: 1,76 (en metres)	Cota Inferior: 1,56 (en metres)		
Relacions Físiques: Talla a: 9000 És farcit per: 9034			
Fase Cronològica: Món romà altimperial (I-III)		Datació: S. I-II d.C	
Interpretació: Retall de planta irregular amb tendència ovalada que presenta un petit retall a la zona central de la base. El relacionem amb activitats agrícoles			

Nom Jaciment/Codi: C/ ARC DEL TEATRE, 8-12. BCN. CODI: 031/20			U.E.: 9034
Tipus d'U.E.: Estrat/nivell	Definició: Farciment		
Textura: Argil·losorrenca	Consistència: Compacta		
Composició Geològica:			
Composició Orgànica:			
Composició Artificial:			
Color: Marró clar	Cota Superior: 1,76 (en metres)	Cota Inferior: 1,56 (en metres)	
Relacions Físiques: És cobert per: 8000 Farceix a: 9033			
Fase Cronològica: Món romà altimperial (I-III)		Datació: S. I-II d.C	
Interpretació: Farciment d'argiles del retall indeterminat Ue 9033			

Nom Jaciment/Codi: C/ ARC DEL TEATRE, 8-12. BCN.		CODI: 031/20	U.E.: 9035
Tipus d'U.E.: Estructura negativa/retall		Definició: Forat de pal	
Cota Superior: 1,70 (en metres)	Cota Inferior: 1,50 (en metres)		
Relacions Físiques: Talla a: 9000 És farcit per: 9036			
Fase Cronològica: Món romà altimperial (I-III)		Datació: S. I-II d.C	
Interpretació: Retall de planta quadrangular que podria correspondre a un possible forat de pal			

Nom Jaciment/Codi: C/ ARC DEL TEATRE, 8-12. BCN.		CODI: 031/20	U.E.: 9036
Tipus d'U.E.: Estrat/nivell		Definició: Farciment	
Textura: Argil·losorrenca		Consistència: Compacta	
Composició Geològica:			
Composició Orgànica:			
Composició Artificial:			
Color: Marró clar	Cota Superior: 1,70 (en metres)	Cota Inferior: 1,50 (en metres)	
Relacions Físiques: És cobert per: 8000 Farceix a: 9035			
Fase Cronològica: Món romà altimperial (I-III)		Datació: S. I-II d.C	
Interpretació: Farciment d'argiles del retall de forat de pal Ue 9035			

Nom Jaciment/Codi: C/ ARC DEL TEATRE, 8-12. BCN.		CODI: 031/20	U.E.: 9037
Tipus d'U.E.: Estructura negativa/retall		Definició: Retall indeterminat	
Cota Superior: 1,74 (en metres)	Cota Inferior: 1,50 (en metres)		
Relacions Físiques: Talla a: 9000-9050 És farcit per: 9038			
Fase Cronològica: Món romà altimperial (I-III)		Datació: S. I-II d.C	
Interpretació: Retall de rasa relacionada amb activitat agrícola, podria correspondre a la restes d'un cultiu			

Nom Jaciment/Codi: C/ ARC DEL TEATRE, 8-12. BCN. CODI: 031/20			U.E.: 9038
Tipus d'U.E.: Estrat/nivell	Definició: Farciment		
Textura: Argil·losorrenca	Consistència: Compacta		
Composició Geològica:			
Composició Orgànica:			
Composició Artificial:			
Color: Taronja	Cota Superior: 1,74 (en metres)	Cota Inferior: 1,50 (en metres)	
Relacions Físiques: És cobert per: 8000 Farceix a: 9037			
Fase Cronològica: Món romà altimperial (I-III)		Datació: S. I-II d.C	
Interpretació: Argiles lleugerament vermelles amb malacologia terrestre			

Nom Jaciment/Codi: C/ ARC DEL TEATRE, 8-12. BCN. CODI: 031/20			U.E.: 9039
Tipus d'U.E.: Estructura negativa/retall	Definició: Retall indeterminat		
Cota Superior: 1,74 (en metres)	Cota Inferior: 1,56 (en metres)		
Relacions Físiques: Talla a: 9000 És farcit per: 9040			
Fase Cronològica: Món romà altimperial (I-III)		Datació: S. I-II d.C	
Interpretació: Retall de rasa relacionada amb activitat agrícola, podria correspondre a la restes d'un cultiu			

Nom Jaciment/Codi: C/ ARC DEL TEATRE, 8-12. BCN. CODI: 031/20			U.E.: 9040
Tipus d'U.E.: Estrat/nivell	Definició: Farciment		
Textura: Argil·losorrenca	Consistència: Compacta		
Composició Geològica:			
Composició Orgànica:			
Composició Artificial:			
Color: Taronja	Cota Superior: 1,74 (en metres)	Cota Inferior: 1,56 (en metres)	
Relacions Físiques: És cobert per: 8000 Farceix a: 9039			
Fase Cronològica: Món romà altimperial (I-III)		Datació: S. I-II d.C	
Interpretació: Argiles lleugerament vermelles amb malacologia terrestre			

Nom Jaciment/Codi: C/ ARC DEL TEATRE, 8-12. BCN. CODI: 031/20		U.E.: 9041
Tipus d'U.E.: Estructura negativa/retall	Definició: Retall indeterminat	
Cota Superior: 1,72 (en metres)	Cota Inferior: 1,48 (en metres)	
Relacions Físiques: Talla a: 9000 És farcit per: 9042		
Fase Cronològica: Món romà altimperial (I-III)	Datació: S. I-II d.C	
Interpretació: Retall de rasa relacionada amb activitat agrícola, podria correspondre a la restes d'un cultiu		

Nom Jaciment/Codi: C/ ARC DEL TEATRE, 8-12. BCN. CODI: 031/20		U.E.: 9042
Tipus d'U.E.: Estrat/nivell	Definició: Farciment	
Textura: Argil·losorrenca	Consistència: Compacta	
Composició Geològica:		
Composició Orgànica:		
Composició Artificial:		
Color: Taronja	Cota Superior: 1,72 (en metres)	Cota Inferior: 1,48 (en metres)
Relacions Físiques: És cobert per: 8000 Farceix a: 9041		
Fase Cronològica: Món romà altimperial (I-III)	Datació: S. I-II d.C	
Interpretació: Argiles lleugerament vermelles amb malacologia terrestre		

Nom Jaciment/Codi: C/ ARC DEL TEATRE, 8-12. BCN. CODI: 031/20		U.E.: 9050
Tipus d'U.E.: Estrat/nivell	Definició: Anivellament	
Textura: Llimosa	Consistència: Compacta	
Composició Geològica:		
Composició Orgànica:		
Composició Artificial:		
Color: Altres	Cota Superior: 1,60 (en metres)	Cota Inferior: 1,50 (en metres)
Relacions Físiques: Cobreix a: 9100 És cobert per: 9000 És tallat per: 9037		
Fase Cronològica: Indeterminada	Datació: 1900-1500 a.C.	
Interpretació: Possible substrat de la Ue 9000 definit per llims de tó groguenc amb conques i carbonats que presenta concentracions d'argiles que li confereixen un tó ataronjat. Podria tractar-se de processos d'edificació		

Nom Jaciment/Codi: C/ ARC DEL TEATRE, 8-12. BCN. CODI: 031/20			U.E.: 9100
Tipus d'U.E.: Estrat/nivell	Definició: Geològic		
Textura: Llimosa	Consistència: Compacta		
Composició Geològica:			
Composició Orgànica:			
Composició Artificial:			
Color: Gris	Cota Superior: 1,50 (en metres)	Cota Inferior: 1,32 (en metres)	
Relacions Físiques: Cobreix a: 10000 És cobert per: 9050 És tallat per: 8001-8003-8009			
Fase Cronològica: Bronze final (1100-700)		Datació: 900 a.C.	
Interpretació: Estrat llimós amb sorres i amb una coloració fosca que podria correspondre a una major presència de matèria orgànica.			

Nom Jaciment/Codi: C/ ARC DEL TEATRE, 8-12. BCN. CODI: 031/20			U.E.: 10000
Tipus d'U.E.: Estrat/nivell	Definició: Altres		
Textura: Llimosa	Consistència: Compacta		
Composició Geològica:			
Composició Orgànica:			
Composició Artificial:			
Color: Gris fosc	Cota Superior: 1,40 (en metres)	Cota Inferior: 1,18 (en metres)	
Relacions Físiques: Cobreix a: 10100 És cobert per: 9100 És tallat per: 7007-7024-7032-7034-7040-8001-8003-8009			
Fase Cronològica: Bronze final (1100-700)		Datació: 900 a.C.	
Interpretació: Estrat llimós amb presència de matèria orgànica en descomposició que sembla correspondre a un procés d'inundació de la zona			

Nom Jaciment/Codi: C/ ARC DEL TEATRE, 8-12. BCN. CODI: 031/20			U.E.: 10100
Tipus d'U.E.: Estrat/nivell	Definició: Nivell d'ús		
Textura: Llimosa	Consistència: Compacta		
Composició Geològica:			
Composició Orgànica:			
Composició Artificial:			
Color: Gris fosc	Cota Superior: 1,18 (en metres)	Cota Inferior: 0,90 (en metres)	
Relacions Físiques: Cobreix a: 10200 És cobert per: 10000 És tallat per: 10101-10103-10105-10107-10109			
Fase Cronològica: Bronze mig (1300-1100)		Datació: 1100 a.C.	
Interpretació: Estrat llimós amb presència de sorres i taques d'oxidació el qual va proporcionar restes arqueològiques del Bronze Antic però molt disperses			

Nom Jaciment/Codi: C/ ARC DEL TEATRE, 8-12. BCN. CODI: 031/20			U.E.: 10101
Tipus d'U.E.: Estructura negativa/retall	Definició: Forat de pal		
Cota Superior: 0,90 (en metres)	Cota Inferior: 0,72 (en metres)		
Relacions Físiques: Talla a: 10100 És farcit per: 10102			
Fase Cronològica: Bronze mig (1300-1100)		Datació: 1100 a.C.	
Interpretació: Retall circular que podria correspondre a un possible forat de pal			

Nom Jaciment/Codi: C/ ARC DEL TEATRE, 8-12. BCN. CODI: 031/20			U.E.: 10102
Tipus d'U.E.: Estrat/nivell	Definició: Farciment		
Textura: Llimosa	Consistència: Compacta		
Composició Geològica:			
Composició Orgànica:			
Composició Artificial:			
Color: Gris fosc	Cota Superior: 0,90 (en metres)	Cota Inferior: 0,72 (en metres)	
Relacions Físiques: Farceix a: 10101			
Fase Cronològica: Bronze mig (1300-1100)		Datació: 1100 a.C.	
Interpretació: Farciment del retall Ue 10101 molt semblant a la Ue 10000, llims de coloració fosca que sembla que respon a matèria orgànica en descomposició			

Nom Jaciment/Codi: C/ ARC DEL TEATRE, 8-12. BCN.		CODI: 031/20	U.E.: 10103
Tipus d'U.E.: Estructura negativa/retall		Definició: Retall indeterminat	
Cota Superior: 0,88 (en metres)	Cota Inferior: 0,74 (en metres)		
Relacions Físiques: Talla a: 10100-10200 És farcit per: 10104			
Fase Cronològica: Bronze mig (1300-1100)		Datació: 1100a.C	
Interpretació: Retall de planta irregular, amb tendència rectangular relacionat amb alguna estructura d'hàbitat			

Nom Jaciment/Codi: C/ ARC DEL TEATRE, 8-12. BCN.		CODI: 031/20	U.E.: 10104
Tipus d'U.E.: Estrat/nivell		Definició: Farciment	
Textura: Llimosa		Consistència: Compacta	
Composició Geològica:			
Composició Orgànica:			
Composició Artificial:			
Color: Gris fosc	Cota Superior: 0,88 (en metres)	Cota Inferior: 0,74 (en metres)	
Relacions Físiques: Farceix a: 10103			
Fase Cronològica: Bronze mig (1300-1100)		Datació: 1100 a.C.	
Interpretació: Farciment del retall Ue 10103 molt semblant a la Ue 10100, llims de coloració fosca que sembla que respon a matèria orgànica en descomposició			

Nom Jaciment/Codi: C/ ARC DEL TEATRE, 8-12. BCN.		CODI: 031/20	U.E.: 10105
Tipus d'U.E.: Estructura negativa/retall		Definició: Retall indeterminat	
Cota Superior: 0,82 (en metres)	Cota Inferior: 0,70 (en metres)		
Relacions Físiques: Talla a: 10100-10200 És farcit per: 10106			
Fase Cronològica: Bronze mig (1300-1100)		Datació: 1100 a.C.	
Interpretació: Retall circular que podria correspondre a un possible forat de pal			

Nom Jaciment/Codi: C/ ARC DEL TEATRE, 8-12. BCN. CODI: 031/20			U.E.: 10106
Tipus d'U.E.: Estrat/nivell	Definició: Farciment		
Textura: Llimosa	Consistència: Compacta		
Composició Geològica:			
Composició Orgànica:			
Composició Artificial:			
Color: Gris fosc	Cota Superior: 0,00 (en metres)	Cota Inferior: 0,00 (en metres)	
Relacions Físiques: Farceix a: 10105			
Fase Cronològica: Bronze mig (1300-1100)		Datació: 1100 a.C.	
Interpretació: Farciment del retall Ue 10105 molt semblant a la Ue 10000, llims de coloració fosca que sembla que respon a matèria orgànica en descomposició			

Nom Jaciment/Codi: C/ ARC DEL TEATRE, 8-12. BCN. CODI: 031/20			U.E.: 10107
Tipus d'U.E.: Estructura negativa/retall	Definició:		
Cota Superior: 0,86 (en metres)	Cota Inferior: 0,64 (en metres)		
Relacions Físiques: Talla a: 10100-10200 És farcit per: 10108			
Fase Cronològica: Bronze mig (1300-1100)		Datació: 1100 a.C.	
Interpretació: Retall de planta irregular que podria correspondre a una possible estructuració de l'espai			

Nom Jaciment/Codi: C/ ARC DEL TEATRE, 8-12. BCN. CODI: 031/20			U.E.: 10108
Tipus d'U.E.: Estrat/nivell	Definició: Farciment		
Textura: Llimosa	Consistència: Compacta		
Composició Geològica:			
Composició Orgànica:			
Composició Artificial:			
Color: Gris fosc	Cota Superior: 0,86 (en metres)	Cota Inferior: 0,64 (en metres)	
Relacions Físiques: Farceix a: 10107			
Fase Cronològica: Bronze mig (1300-1100)		Datació: 1100 a.C.	
Interpretació: Farciment del retall Ue 10107 molt semblant a la Ue 10000, llims de coloració fosca que sembla que respon a matèria orgànica en descomposició			

Nom Jaciment/Codi: C/ ARC DEL TEATRE, 8-12. BCN. CODI: 031/20		U.E.: 10109
Tipus d'U.E.: Estructura negativa/retall	Definició: Retall indeterminat	
Cota Superior: 0,80 (en metres)	Cota Inferior: 0,64 (en metres)	
Relacions Físiques: Talla a: 10100-10200 És farcit per: 10110		
Fase Cronològica: Bronze mig (1300-1100)	Datació: 1100 a.C.	
Interpretació: Retall de planta irregular que podria correspondre a una possible estructuració de l'espai		

Nom Jaciment/Codi: C/ ARC DEL TEATRE, 8-12. BCN. CODI: 031/20		U.E.: 10110
Tipus d'U.E.: Estrat/nivell	Definició: Farciment	
Textura: Llimosa	Consistència: Compacta	
Composició Geològica:		
Composició Orgànica:		
Composició Artificial:		
Color: Gris fosc	Cota Superior: 0,00 (en metres)	Cota Inferior: 0,00 (en metres)
Relacions Físiques: Farceix a: 10109		
Fase Cronològica: Bronze mig (1300-1100)	Datació: 1100 a.C.	
Interpretació: Farciment del retall Ue 10109 molt semblant a la Ue 10000, llims de coloració fosca que sembla que respon a matèria orgànica en descomposició		

Nom Jaciment/Codi: C/ ARC DEL TEATRE, 8-12. BCN. CODI: 031/20		U.E.: 10200
Tipus d'U.E.: Estrat/nivell	Definició: Geològic	
Textura: Llimosa	Consistència: Compacta	
Composició Geològica:		
Composició Orgànica:		
Composició Artificial:		
Color: Gris clar	Cota Superior: 0,90 (en metres)	Cota Inferior: -0,40 (en metres)
Relacions Físiques: Cobreix a: 10300 És cobert per: 10100 És tallat per: 10103-10105-10107-10109-10201		
Fase Cronològica: Altres	Datació:	
Interpretació: Estrat llimós de tonalitat grisa que presenta carbonatacions i conquilles, es troba afectat pel nivell freàtic		

Nom Jaciment/Codi: C/ ARC DEL TEATRE, 8-12. BCN. CODI: 031/20		U.E.: 10201
Tipus d'U.E.: Estructura negativa/retall	Definició: Retall indeterminat	
Cota Superior: 0,56 (en metres)	Cota Inferior: -0,06 (en metres)	
Relacions Físiques: Talla a: 10200 És farcit per: 10202		
Fase Cronològica: Neolític mig (4000-2500)	Datació: 3500 a.C.	
Interpretació: Retall de planta ovalada que podria correspondre a una ocupació de l'espai en època prehistòrica, concretament Neolític Final		

Nom Jaciment/Codi: C/ ARC DEL TEATRE, 8-12. BCN. CODI: 031/20		U.E.: 10202
Tipus d'U.E.: Estrat/nivell	Definició: Farciment	
Textura: Llimosa	Consistència: Compacta	
Composició Geològica:		
Composició Orgànica:		
Composició Artificial:		
Color: Gris fosc	Cota Superior: 0,56 (en metres)	Cota Inferior: -0,06 (en metres)
Relacions Físiques: Farceix a: 10201		
Fase Cronològica: Neolític mig (4000-2500)	Datació: 3500 a.C.	
Interpretació: Farciment de llims grissos del retall Ue 10201 que no ha proporcionat restes materials		

Nom Jaciment/Codi: C/ ARC DEL TEATRE, 8-12. BCN. CODI: 031/20		U.E.: 10300
Tipus d'U.E.: Estrat/nivell	Definició: Geològic	
Textura: Llimosa	Consistència: Compacta	
Composició Geològica:		
Composició Orgànica:		
Composició Artificial:		
Color: Ocre	Cota Superior: 0,70 (en metres)	Cota Inferior: -0,30 (en metres)
Relacions Físiques: És cobert per: 10200 És tallat per: 10301-10303-10304-10305		
Fase Cronològica: Neolític mig (4000-2500)	Datació: 3500 a.C.	
Interpretació: Estrat llimós amb presència de sorres i coquilles que hauria sofert un procés d'edafització		

Nom Jaciment/Codi: C/ ARC DEL TEATRE, 8-12. BCN.		CODI: 031/20	U.E.: 10301
Tipus d'U.E.: Estructura negativa/retall		Definició: Altres	
Cota Superior: 0,08 (en metres)	Cota Inferior: -0,18 (en metres)		
Relacions Físiques: Talla a: 10300 És farcit per: 10302			
Fase Cronològica: Neolític mig (4000-2500)		Datació: 3500 a.C.	
Interpretació: Estructura de combustió definida per un retall i farcida per còdols i pedres termoalterades i per un nivell de carbons a la part final de l'estructura			

Nom Jaciment/Codi: C/ ARC DEL TEATRE, 8-12. BCN.		CODI: 031/20	U.E.: 10302
Tipus d'U.E.: Estrat/nivell		Definició: Nivell d'ús	
Textura: Cendrosa		Consistència: Solta	
Composició Geològica:			
Composició Orgànica:			
Composició Artificial:			
Color: Gris fosc	Cota Superior: 0,10 (en metres)	Cota Inferior: -0,50 (en metres)	
Relacions Físiques: Farceix a: 10301-10303-10304-10305			
Fase Cronològica: Neolític mig (4000-2500)		Datació: 3500 a.C.	
Interpretació: Farciment de pedres i carbons de l'estructura de combustió UE 10301			

Nom Jaciment/Codi: C/ ARC DEL TEATRE, 8-12. BCN.		CODI: 031/20	U.E.: 10303
Tipus d'U.E.: Estructura negativa/retall		Definició: Forat de pal	
Cota Superior: -0,15 (en metres)	Cota Inferior: -0,25 (en metres)		
Relacions Físiques: Talla a: 10300 És farcit per: 10302			
Fase Cronològica: Neolític mig (4000-2500)		Datació: 3500 a.C.	
Interpretació: Forat localitzat a la base de l'estructura de combustió UE 10301, que identifiquem com a possible estructura de sosteniment, i que els carbons localitzats a l'estructura de combustió podrien correspondre als pals que sostenia			

Nom Jaciment/Codi: C/ ARC DEL TEATRE, 8-12. BCN		CODI: 031/20	U.E.: 10304
Tipus d'U.E.: Estructura negativa/retall		Definició: Forat de pal	
Cota Superior: -0,15 (en metres)		Cota Inferior: -0,30 (en metres)	
Relacions Físiques: Talla a: 10300 És farcit per: 10302			
Fase Cronològica: Neolític mig (4000-2500)		Datació: 3500 a.C.	
Interpretació: Forat localitzat a la base de l'estructura de combustió UE 10301, que identifiquem com a possible estructura de sosteniment, i que els carbons localitzats a l'estructura de combustió podrien correspondre als pals que sostenia			

Nom Jaciment/Codi: C/ ARC DEL TEATRE, 8-12. BCN		CODI: 031/20	U.E.: 10305
Tipus d'U.E.: Estructura negativa/retall		Definició: Forat de pal	
Cota Superior: -0,20 (en metres)		Cota Inferior: -0,30 (en metres)	
Relacions Físiques: Talla a: 10300 És farcit per: 10302			
Fase Cronològica: Neolític mig (4000-2500)		Datació: 3500 a.C.	
Interpretació: Forat localitzat a la base de l'estructura de combustió UE 10301, que identifiquem com a possible estructura de sosteniment, i que els carbons localitzats a l'estructura de combustió podrien correspondre als pals que sostenia			

INVENTARI DEL MATERIAL ARQUEOLÒGIC

Llistat tipus de produccions. Inventari de materials arqueològics. MUHBA

CODI	PRODUCCIÓ
10000	<ceràmica>
11200	Prehistòria indeterminada
11201	Neolític indeterminat
11202	Neolític Antic indeterminat
11203	Neolític Antic cardial
11204	Neolític Antic epicardial
11205	Neolític Antic postcardial
11206	Neolític Mitjà
11207	Neolític Final
11210	Calcolític-Campaniforme
11211	Calcolític-Altres grups
11220	Bronze indeterminat
11221	Epicampaniforme
11222	Bronze Inicial
11223	Bronze Mitjà
11224	Bronze Final
11230	Ferro I (Camps d'Urnes tardans)
12100	Ceràmica fina importada indeterminada (protohistòria)
12101	Ceràmica fina grega: ceràmica coríntia
12102	Ceràmica fina grega: ceràmica jònia
12103	Ceràmica grega d'occident: ceràmica de pasta clara
12104	Ceràmica grega d'occident: ceràmica grisa monòcroma
12105	Àtica figures negres
12106	Àtica figures roges
12107	Àtica vernís negre
12108	Taller petites estampilles
12109	Vernís negre itàlics pre-romans Gnàthia (i altres)
12110	Vernís negre de Calès
12111	Taller de Roses
12112	Vernís negre púnic ebusità
12113	Vernís negre púnic centre mediterrani
12114	Vernís vermell púnic del Cercle de l'Estret: Kouass

Llistat tipus de produccions. Inventari de materials arqueològics. MUHBA

12115	Campaniana A
12116	Ceràmica del Grup de la B: genèric
12117	Ceràmica del Grup de la B: B etrusca
12118	Ceràmica del Grup de la B: B campana
12120	Campaniana C
12121	Vernís negre indeterminat/altres
12150	Llàntia grega de vernís negre (àtica)
12151	Llàntia de vernís negre de Roses
12152	Llàntia itàlica de vernís negre
12153	Llàntia de vernís negre indeterminada
12160	Ungüentaris de vernís negre
12200	Àmfora fenícia d'occident
12201	Àmfora púnica ebussitana
12202	Àmfora púnica centremediterrània
12203	Àmfora púnica del Cercle de l'Estret
12204	Àmfora grega: coríntia
12205	Àmfora grega altres (Samos, Rodes, Quios, etc.)
12206	Àmfora magno grega
12207	Àmfora grecoitàlica
12208	Àmfora massaliota
12209	Àmfora etrusca
12210	Àmfora indeterminada
12300	Ceràmica Comuna fenícia d'occident
12301	Ceràmica Comuna púnica ebussitana
12302	Ceràmica Comuna púnica cartaginesa
12303	Ceràmica Comuna grega
12304	Ceràmica Comuna massaliota
12305	Buchero Nero
12310	Ceràmica Comuna importada indeterminada
12400	Àmfora ibèrica
12401	Ceràmica ibèrica
12402	Ceràmica ibèrica (reduïda- grisa de la Costa Catalana)
12403	Ceràmica indiketa de pintura blanca

Llistat tipus de produccions. Inventari de materials arqueològics. MUHBA

12404	Ceràmica de vernís roig ilergeta
12405	Ceràmica ibèrica d'engalba blanca
12406	Produccions locals de vernís negre de pasta grisa
12407	Ceràmica comuna ibèrica indeterminada
12500	Ceràmica grollera a torn (Protohistòria)
12600	Ceràmica a mà (Protohistòria)
12625	Escòria/rebuig de ceràmica
12650	Altres elements ceràmics Protohistòria
12700	Material ceràmic constructiu i arquitectònic Protohistòria
15100	Ceràmica fina importada indeterminada segles I a IV
15110	Sigil·lata indeterminada
15150	Sigil·lata itàlica
15151	Sigil·lata tar-do-itàlica
15152	Sigil·lata itàlica indeterminada
15170	Sigillata oriental (Eastern sigillata A)
15171	Sigil·lata oriental (Eastern sigillata B)
15172	Sigil·lata coríntia
15173	Late roman C
15174	Late roman D. Tardana Xipriota
15175	Sigil·lata oriental tardana egípcia
15176	Sigil·lata oriental indeterminada
15200	Sigil·lata sudgàl·lica
15201	Sigil·lata marmorata
15202	Clara B
15203	Lucente
15204	DSP grisa
15205	DSP ataronjada
15206	Sigil·lata gàl·lica indeterminada
15207	Presigil·lata sudgàl·lica
15220	Sigil·lata hispànica precoç
15221	Sigil·lata hispànica
15222	Sigil·lata hispànica tardana
15223	Sigil·lata hispànica indeterminada

Llistat tipus de produccions. Inventari de materials arqueològics. MUHBA

15230	ARS A
15231	ARS C
15232	ARS C/E
15233	ARS D
15234	ARS A/D
15235	ARS E
15236	ARS indeterminada
15250	Parets fines itàliques
15251	Parets fines gàliques
15252	Parets fines hispàniques
15253	Parets fines bètiques
15254	Parets fines tarraconense
15255	Parets fines ebussitanes
15256	Produccions locals de parets fines
15257	Parets fines indeterminades
15270	Ceràmica romana vidriada oriental
15271	Ceràmica romana vidriada itàlica
15272	Ceràmica romana vidriada gàlica
15273	Ceràmica romana vidriada hispànica
15274	Ceràmica romana vidriada indeterminada
15300	Àmfora africana
15301	Àmfora itàlica
15302	Àmfora gàlica
15303	Àmfora oriental
15304	Àmfora lusitana
15305	Àmfora bètica
15306	Àmfora sudhispànica
15307	Àmfora tarraconense
15308	Àmfora romana indeterminada
15309	Àmfora tardo antiga indeterminada
15330	Llàntia romana indeterminada
15331	Llànties romanes itàliques
15332	Llànties romanes gàliques

Llistat tipus de produccions. Inventari de materials arqueològics. MUHBA

15333	Llànties romanes africanes
15335	Llànties africanes tardanes de tradició antiga
15336	Llànties romanes hispàniques
15337	Llàntia de terra sigillata hispànica
15338	Llànties romanes lusitanes
15350	Ceràmica comuna importada indeterminada segles I a IV
15351	Ceràmica comuna itàlica
15352	Morter itàlic
15353	Ceràmica comuna roig pompejà
15360	Ceràmica comuna africana
15361	Ceràmica comuna africana de cuina
15365	Ceràmica Comuna caolinítica (KAOL)
15370	Ceràmica comuna hispànica
15371	Ceràmica comuna bètica
15372	Ceràmica comuna lusitana
15430	Ceràmica comuna tarraconense
15431	Ceràmica comuna segles I a IV
15450	Ceràmica comuna grollera segles I a IV
15470	Dolium: grans contenidors
15500	Altres elements ceràmics (segles I-IV)
15600	Material ceràmic constructiu i arquitectònic (segles I-IV)
15601	Material ceràmic constructiu i arquitectònic d'importació
15602	Material ceràmic constructiu i arquitectònic de la Gàl·lia
16000	Ceràmica fina importada indeterminada segles V a VIII
16100	Ceràmica comuna importada indeterminada segles V a VIII
16200	Ceràmica comuna de Lípari
16201	Ceràmica comuna daurada
16202	Ceràmica comuna eivissenca
16203	Ceràmica comuna de Pantelleria
16204	Ceràmica comuna itàlica tardo antiga
16205	Ceràmica comuna oriental
16206	Ceràmica comuna amb mica platejada (Grup III, Beltrán: 2005)
16207	Ceràmica comuna importada (Grup VI, Beltrán:2005)

Llistat tipus de produccions. Inventari de materials arqueològics. MUHBA

16220	Vetrina pesante
16300	Ceràmica comuna segles V a VIII
16301	Ceràmica comuna grollera segles V a VIII (inclòs el Grup IV, Beltrán :2005)
16302	Ceràmica comuna quars i mica (Grup I, Beltrán: 2005)
16303	Ceràmica comuna grollera amb pissarra (Grup II, Beltrán: 2005)
16304	Ceràmica comuna producció costa catalana (Grup V, Beltrán: 2005)
16306	Ceràmica vidriada segles V a VIII
16350	Llàntia africana indeterminada
16351	Llàntia sigillata africana
16354	Llàntia africana tornejada (vàndales)
16355	Llàntia de terra sigillata hispànica tardana
16356	Llànties tripolitanes
16357	Llàntia tardana indeterminada
16500	Altres elements ceràmics (segles V-VIII)
16600	Material ceràmic constructiu i arquitectònic (segles V-VIII)
17001	Corda seca total
17002	Corda seca parcial
17003	Verd i manganès islàmic
17004	Comuna vidriada islàmica
17005	Comuna islàmica
17006	Reflex metàl·lic islàmic
17007	Reflex metàl·lic d'Egipte (Fustat, ...)
17008	Reflex metàl·lic d'Iran (Rayy, Kashan, Saveh,...)
17050	Vaixella fina importada indeterminada (context segles IX-X)
17060	Ceràmica comuna importada indeterminada (context segles IX-X)
17070	Ceràmica gris medieval (segles IX-XI)
17080	Ceràmica de tradició carolíngia (segles IX-X)
17090	Ceràmica comuna vidriada (segles IX-X)
17091	Ceràmica comuna (segles IX-X)
17092	Ceràmica comuna grollera (segles IX-X)
17100	Pisa importada indeterminada (context segles XI-XIII)
17110	Ceràmica Síria/Egipte
17111	Ceràmica de Síria

Llistat tipus de produccions. Inventari de materials arqueològics. MUHBA

17112	Ceràmica d'Egipte
17120	Ceràmica de Tunísia
17125	Majòlica arcaica italiana
17126	Protomajòlica de Gela
17127	Spiral Ware
17130	Pisa blanca decorada en verd i morat valenciana
17135	Pisa blanca decorada en verd i morat de Terol
17136	Pisa blanca decorada en verd de Terol
17140	Ceràmica comuna importada indeterminada (segles XI-XIII)
17150	Pisa arcaica
17151	Pisa blanca (segles XI-XIII)
17152	Pisa blanca decorada en verd i morat catalana
17153	Pisa blanca decorada en morat catalana
17154	Vaixella verda (verd i melat groguenc)
17155	Ceràmica taller carrer Carders
17200	Contenidor de transport (alfàbia) indeterminada
17201	Contenidor de transport (alfàbia) de Barcelona
17202	Contenidor de transport (alfàbia) de València
17220	Gerres d'estibar valencianes
17221	Gerres d'estibar de Sevilla
17222	Gerres peruleres de Sevilla (Spanish olive jar)
17301	Ceràmica comuna vidriada (segles XI-XIII)
17302	Ceràmica comuna (segles XI-XIII)
17303	Ceràmica comuna grollera (segles XI-XIII)
17400	Altres elements ceràmics (segles IX-X)
17401	Altres elements ceràmics (segles XI-XIII)
17402	Altres elements ceràmics (segles XIV-XV)
17500	Pisa importada indeterminada (segles XIV-XV)
17501	Ceràmica comuna importada indeterminada (segles XIV-XV)
17502	Pisa blanca (segles XIV-XV)
17510	Loza de Málaga
17512	Loza dorada de Màlaga
17513	Pisa dorada de Màlaga Nazarí

Llistat tipus de produccions. Inventari de materials arqueològics. MUHBA

17520	Pisa valenciana
17521	Pisa blanca decorada en blau valenciana
17523	Pisa daurada valenciana
17523 medieval	Pisa daurada valenciana medieval
17523 moderna	Pisa daurada valenciana moderna
17524	Ceràmica vidriada en verd turquesa valenciana
17525	Ceràmica comuna valenciana
17530	Loza sevillana (Grupo morisco)
17531	Loza sevillana (Grupo Sevilla)
17540	Ceràmica d'Andújar
17550	Pisa blanca decorada en blau de Barcelona
17560	Ceràmica comuna vidriada (segles XIV-XV)
17561	Ceràmica comuna (segles XIV-XV)
17562	Ceràmica comuna grollera (segles XIV-XV)
17600	Material ceràmic constructiu i arquitectònic alt medieval (segles IX-X)
17601	Material ceràmic constructiu i arquitectònic medieval (segles XI-XIII)
17602	Material ceràmic constructiu i arquitectònic baix medieval (segles XIV-XV)
18100	Pisa importada indeterminada (segles XVI-XVIII)
18101	Ceràmica comuna importada indeterminada (segles XVI-XVIII)
18102	Pisa daurada indeterminada
18103	Pisa policroma indeterminada (segles XVI-XIX)
18104	Pisa blanca decorada en blau indeterminada (segles XVI-XIX)
18110	Majòlica italiana
18120	Majòlica de Montelupo
18121	Majòlica de Deruta
18122	Majòlica Castelli Abruzzo
18123	Majòlica Lacial
18124	Majòlica Pesaro
18131	Majòlica de Faenza
18132	Majòlica Ligur: Albisola, Savona, Gènova
18133	Majòlica de Venècia
18141	Majòlica Cerreto Sannita
18150	Ceràmica italiana (graffita, marmorizzata,...)

Llistat tipus de produccions. Inventari de materials arqueològics. MUHBA

18155	Ceràmica Tirrènica (graffita...)
18165	Ceràmica Val de l'Arno (graffita, marmorizzata,...)
18175	Ceràmica Ligur (graffita, ...)
18195	Ceràmica de l'Úmbria
18200	Pisa holandesa (Aardewerk/Delftware)
18210	Faïence francesa
18211	Faïence de Moustiers
18219	Pisa refinada francesa (Faïence fine)
18220	Ceràmica francesa
18225	Ceràmica de la Provença
18230	Ceràmica del Llenguadoc-Rosselló
18250	Produccions alemanes indeterminades
18255	Gres alemany indeterminat
18256	Gres alemany antic
18257	Gres alemany Siegburg
18258	Gres alemany Raeren
18259	Gres alemany Colonia
18260	Gres alemany Frechen
18261	Gres alemany Westerwald
18270	Produccions angleses indeterminades
18271	Pisa anglesa (Delftware/Tin-glazed earthenware)
18275	Pisa refinada anglesa
18276	Creamware
18278	Pearlware
18279	Whiteware
18280	Gres anglès (Stoneware)
18281	White salt-glazed
18283	Black Basalt ware
18290	Ceràmica anglesa (earthenware)
18291	Slipware
18292	Metropolitan slipware
18300	Faiança portuguesa
18310	Ceràmica portuguesa

Llistat tipus de produccions. Inventari de materials arqueològics. MUHBA

18311	Pucarinhos de barros
18320	Produccions orientals indeterminades
18321	Imitació porcellana bleu et blanc de Xina (Síria)
18322	Pintada en negre sota coberta blau turquesa (Iran)
18323	Iznik
18330	Porcellana xinesa
18334	Celadón
18340	Produccions americanes indeterminades
18341	Guadalajara policroma. Tonalá
18350	Ceràmica Taches noires indeterminada
18351	Ceràmica Taches noires (Albisola)
18352	Ceràmica Taches noires (Maresme)
18369	Porcellana indeterminada
18370	Porcellana japonesa
18371	Porcellana europea
18375	Porcellana tendra
18376	Porcellana alemana
18377	Porcellana anglesa
18378	Porcellana francesa
18379	Porcellana austríaca
18380	Porcellana espanyola
18390	Pisa blanca indeterminada (segles XVI-XVIII)
18395	Pisa refinada indeterminada (segles XVIII-XXI)
18400	Loza de Castella
18401	Loza de Talavera de la Reina
18405	Pisa refinada Madrid/Castella
18410	Pisa d'Aragó
18411	Pisa de Terol
18412	Pisa de Muel
18413	Pisa de Vilafeliche
18420	Ceràmica d'Andalusia
18430	Pisa de València
18431	Pisa d'Alcora

Llistat tipus de produccions. Inventari de materials arqueològics. MUHBA

18432	Pisa refinada valenciana (Alcora i altres)
18436	Pisa d'Onda-Ribesalbes
18437	Pisa popular valenciana
18450	Pisa blanca catalana (segles XVI-XVIII)
18451	Pisa daurada de Reus
18452	Pisa blanca decorada en blau de Reus
18453	Pisa policroma de Reus
18461	Ceràmica de Vilafranca (Càntirs de ceràmica reduïda decorats)
18462	Ceràmica de Quart
18463	Ceràmica de Verdú
18464	Ceràmica de Breda
18465	Ceràmica de la Bisbal
18500	Pisa daurada
18500 pinzell pinta	Pisa daurada pinzell pinta
18503	Pisa blanca decorada en blau (blava catalana)
18503 A	Pisa blanca decorada en blau (blava catalana: Orles diverses, Ditada, Corbata, Figuetta, Panotxa)
18503 B	Pisa blanca decorada en blau (blava catalana: Poblet, Transició, Faixes i Cintes, Botifarra, Escornalbou)
18503 C	Pisa blanca decorada en blau (blava catalana: Influència francesa, Arracada, Cirereta)
18510	Pisa Barcelona blau sobre blau (imitacions lígurs)
18520	Pisa policroma (catalana)
18540	Taches noires de Barcelona
18550	Ceràmica comuna (segles XVI-XIX)
18551	Ceràmica comuna vidriada (segles XVI-XIX)
18552	Ceràmica comuna vidriada decorada
18559	pipa indeterminada
18560	pipa d'escudeller
18568	pipa d'oller
18569	pipa de Palamós
18570	pipa de Menorca
18571	pipa del Mediterrani oriental
18600	pipa de caolí indeterminada
18601	pipa de caolí angleses
18602	pipa de caolí holandeses

Llistat tipus de produccions. Inventari de materials arqueològics. MUHBA

18603	pipa de caolí franceses
18700	Altres elements ceràmics (segles XVI-XVIII)
18800	Material ceràmic constructiu i arquitectònic (segles XVI-XVIII)
19000	Ceràmica contemporània importada (segles XIX-XXI)
19001	Ceràmica contemporània local (segles XIX-XXI)
19002	Ceràmica contemporània indeterminada (segles XIX-XXI)
19010	Pisa refinada catalana
19011	Pisa refinada gallega
19012	Pisa refinada basca
19013	Pisa refinada asturiana
19014	Pisa refinada cantàbrica
19015	Pisa refinada andalusa
19016	Pisa refinada murciana
19600	Rajola bicolor
19601	Rajola bescuitada
19602	Rajola d'influència europea o amb relleu
19603	Rajola de corda seca
19604	Socarrat
19605	Rajola vidriada
19606	Rajola valenciana
19607	Rajola blava gòtica
19608	Rajola d'aresta o alicatat
19609	Rajola de cartabó o vela
19610	Rajola de mostra policroma
19613	Rajola policroma
19616	Rajola d'ofici en blau
19617	Rajola d'art i ofici policroma
19624	Rajola en blau
19625	Rajola en blau dibuixada a trepa
19626	Rajola en blau i morat
19627	Rajola amb jaspiat
19628	Rajola de mostra
19629	Rajola indicativa

Llistat tipus de produccions. Inventari de materials arqueològics. MUHBA

19630	Rajola d'autor
19631	Rajola decorativa per a l'arquitectura
19632	Paviment hidràulic
19650	Rajola indeterminada
19700	Altres elements ceràmics (segles XIX-XX)
19800	Material ceràmic constructiu i arquitectònic (segles XIX-XXI)
19900	Altres elements ceràmics època indeterminada
19901	Material ceràmic constructiu i arquitectònic època indeterminada
20000	<metalls>
20009	metall indeterminat
20010	aleacions diverses
20011	Compost de diferents metalls
20012	Escòria de metall
20100	acer
20101	acer inoxidable
20102	alpaca
20103	alumini
20104	antimoni
20105	aram
20106	billó
20107	bronze
20108	AE
20109	coure
20110	crom
20111	estany
20112	ferro
20113	llauna
20114	llautó
20115	mercuri
20116	níquel
20117	or
20118	pa d'or
20119	oricalc

Llistat tipus de produccions. Inventari de materials arqueològics. MUHBA

20120	peltre
20121	plata
20122	platí
20123	plom
20124	tumbaga
20125	zinc
30000	<vidre>
30001	pasta vítrea d'època indeterminada
30002	Cristall d'època indeterminada
30003	escòria de vidre
30004	Vidre d'època indeterminada
30010	Vidre indeterminat protohistòria
30011	Vidre fos oriental
30012	Vidre fos mediterrani oriental
30013	Vidre fos itàlic
30014	Vidre fos centreeuropeu
30015	Vasos "mediterranis"
30016	Vidre fos no recipient
30100	Vidre romà indeterminat
30101	Vidre romà Síria/Palestina
30102	Vidre romà Mediterrani oriental
30103	Vidre romà Itàlia
30104	Vidre romà Gàl·lia
30105	Vidre romà Hispania
30106	Vidre romà Centreeuropeu
30200	Vidre indeterminat Antiguitat Tardana
30201	Vidre Síria/Palestina Antiguitat Tardana
30202	Vidre Mediterrani oriental Antiguitat Tardana
30203	Vidre Itàlia Antiguitat Tardana
30204	Vidre Gàl·lia Antiguitat Tardana
30205	Vidre Hispània Antiguitat Tardana
30206	Vidre Centreeuropeu Antiguitat Tardana
30300	Vidre indeterminat edat mitjana

Llistat tipus de produccions. Inventari de materials arqueològics. MUHBA

30301	Cristall edat mitjana
30302	Vidre Mediterrani oriental edat mitjana
30303	Vidre Síria edat mitjana
30304	Vidre Egipte edat mitjana
30305	Vidre Nord Europa edat mitjana
30320	Vidre França edat mitjana
30321	Vidre Venècia edat mitjana
30322	Vidre Catalunya edat mitjana
30500	Vidre indeterminat edat moderna
30501	Cristall edat moderna
30502	Vidre Europa edat moderna
30503	Vidre Venècia edat moderna
30504	Vidre Bohèmia edat moderna
30505	Vidre França edat moderna
30506	Vidre Holanda edat moderna
30507	Vidre Alemanya edat moderna
30508	Vidre Castella edat moderna
30550	Vidre Andalusia edat moderna
30551	Vidre Catalunya edat moderna
30700	Vidre indeterminat edat contemporània
30701	Cristall edat contemporània
30702	Vidre Europa edat contemporània
30703	Vidre Venècia edat contemporània
30704	Vidre Bohèmia edat contemporània
30705	Vidre França edat contemporània
30706	Vidre Holanda edat contemporània
30707	Vidre Alemanya edat contemporània
30708	Vidre Castella edat contemporània
30750	Vidre Catalunya edat contemporània
30751	Vidre Catalunya edat contemporània
40000	<lític>
40019	lític indeterminat
40020	roques

Llistat tipus de produccions. Inventari de materials arqueològics. MUHBA

40021	minerals
40022	fòssils
40030	alabastre
40031	amazonita
40032	andesita
40033	basalt
40034	cal.laïta
40035	calcària
40036	conglomerat
40037	crystal·l de roca
40038	diorita
40039	esquist
40040	esteatita
40041	granit
40042	gres
40043	guix
40044	jadeïta
40045	jaspi
40046	lignit
40047	marbre (genèric)
40048	marès
40049	marga
40050	mica
40051	obsidiana
40052	pirita
40053	pissarra
40054	pòrfir
40055	quars
40056	quarsita
40057	sicòmor
40058	sílex
40059	sodalita
40060	talc

Llistat tipus de produccions. Inventari de materials arqueològics. MUHBA

40061	tosca
40062	travertí
40063	variscita
40064	volcànica
40065	Pietra Ollare
40066	Pedra sorrenca
40067	còdol
40068	chert
40100	pedra preciosa o semipreciosa
40101	àgata
40102	ambre
40103	ametista
40104	atzabetja
40105	calcedonia
40106	diamant
40107	granat
40108	jade
40109	lapislàtzuli
40110	maragda
40111	ònix
40112	turquesa
40113	grafit
40200	Marbre del Proconès
40201	Jaspi de la Cinta
40202	Cipollino
40203	Pavonazetto
40204	Luni-Carrara
40205	Bardiglio
40206	Rosso Antico
40207	Porfido Rosso Antico
40208	Verde Antico
40209	Serpentino
40210	Portasanta

Llistat tipus de produccions. Inventari de materials arqueològics. MUHBA

40211	Africano
40212	Marbre de Paros
40213	Giallo Antico
40214	Thassos
40215	Grand Antique d'Aubert
40216	Grecco Scritto
40217	Tipus Grecco Scritto
40218	Marbre pirinenc
40300	Pedra de Montjuïc
40301	Pedra de Santa Tecla
40302	Pedra de Buixcaró
50000	<aglomerats>
50100	enlluït
50101	enlluït pintat
50102	revestiment
50103	revestiment hidràulic.
50150	tova/tovot
50151	tàpia
50152	terra pastada
50153	argila refractària
50154	encanyissat
50200	morter
50201	calç
50202	formigó
50220	guixeria
50221	escaiola
50250	paviment
50251	mosaic
50252	opus signinum
50300	pedra artificial
50301	Fibrociment
50302	ciment
60000	<matèria orgànica>

Llistat tipus de produccions. Inventari de materials arqueològics. MUHBA

60009	matèria orgànica indeterminada
60050	sediment
60100	fauna indeterminat
60101	macrofauna
60102	macrofauna en connexió
60103	microfauna
60104	microfauna en connexió
60105	avifauna
60106	avifauna en connexió
60107	ictiofauna
60108	malacofauna
60109	os de sípia
60110	eriçó de mar
60140	restes humanes en connexió
60141	os humà (sense connexió)
60150	pell
60151	pèl
60152	cuir
60160	banya
60161	lavori
60162	dent
60163	Pergamí
60164	Perla
60165	Mareperla
60166	Clofolla ou
60167	corall
60168	Closca tortuga
60200	restes vegetals
60210	granes
60211	llavors
60212	pol·len
60213	carbons
60214	papir

Llistat tipus de produccions. Inventari de materials arqueològics. MUHBA

60215	pinyol
60216	pinya
60250	fusta
60260	suro
60300	Teixit vegetal
60301	Teixit animal
60302	Teixit sintètic
60400	paper
60401	cartó
70000	<plàstics>
70500	plàstic indeterminat
70501	baquelita
70502	cautxú sintètic
70503	cel.luloide
70504	esmalt sintètic
70505	fòrmica
70506	metacrilat
70507	plàstic
70508	plastilina
70509	plexiglàs
70510	poliester
70511	poliuretà
70512	porexpan
70513	silicona

Intervenció arqueològica al carrer Arc del Teatre, 6-14. Codi: 031/20. Barcelona.

INVENTARI DE MATERIAL ARQUEOLÒGIC

U.E.	Núm. Frag.	Class. Fragm.	Def. Tipo	Tècnica	Decoració		Acabats		Cronologia	Observacions	
					Pasta	Int.	Ext.	Int.			Ext.
700	3		SF	PLAT	TO	PO	PI	PI	VI	VI	
1000	3	20107	PS	MON EDA							
1000	2	20107	SF	INDE TERM INAT							
1000	1	20107	PS	PLAC A							
1015	1	12625									
1015	1	17110	SF	GERR A	TO	PO	PI		VI	VI	
1015	2	17152	VO	PLAT	TO	PO	PI		VI		ORLA 3.
1015	1	17522	VO	SERV IDOR A	TO	PO	PI	PI	VI	VI	
1015	2	17650	NA	POAL	TO	PO		PI		VI	FIRETA.
1015	3	17650	VO	PLAT	TO	PO	PI		VI	VI	ORLA DE TRAÇOS OBLICS.

Intervenció arqueològica al carrer Arc del Teatre, 6-14. Codi: 031/20. Barcelona.

INVENTARI DE MATERIAL ARQUEOLÒGIC

U.E.	Núm. Frag.	Class.	Def. Fragm.	Tipo	Tècnica	Pasta	Decoració		Acabats		Cronologia	Observacions
							Int.	Ext.	Int.	Ext.		
1015	1	17650	VO	SALE R	TO	PO		PI	VI	VI		
1015	1	17650	PE	PLAT	TO	PO		PI	VI	VI		MOTIU VEGETAL.
1015	1	17650	FO	ESCU DELL A	TO	PO	PI		VI	VI		MOTIU D'ASPA.
1015	1	17650	PS	INDE TERM INAT	TO	PO		PI	VI	VI		TAP DE TINTER.
1015	3	18120	VO	PLAT	TO	PO	PI	PI	VI	VI		ORLA NODO ORIENTALE.
1015	7	18132	VO	PLAT	TO	PO	PI	PI	VI	VI		ORLA JU-I.
1015	2	18132	PE	PLAT	TO	PO	PI	PI	VI	VI		
1015	1	18132	PE	PLAT	TO	PO	PI	PI	VI	VI		BLAU BERETTINO.
1015	1	18132	SF	GERR A	TO	PO		PI	VI	VI		BLAU BERETTINO.
1015	5	18132	VO	PLAT	TO	PO	PI	PI	VI	VI		ORLA PALMA STILIZZATTA.

Intervenció arqueològica al carrer Arc del Teatre, 6-14. Codi: 031/20. Barcelona.

INVENTARI DE MATERIAL ARQUEOLÒGIC

U.E.	Núm. Frag.	Class.	Def. Fragm.	Tipo	Tècnica	Pasta	Decoració		Acabats		Cronologia	Observacions
							Int.	Ext.	Int.	Ext.		
1015	3	18132	SF	PLAT	TO	PO	PI	PI	VI	VI		ORLA PALMA STILIZZATTA.
1015	1	18132	PE	PLAT	TO	PO	PI	PI	VI	VI		PALMA STILIZZATTA.
1015	1	18132	VO	PLAT	TO	PO	PI	PI	VI	VI		ESTIL COMPENDIARI.
1015	2	18132	SF	PLAT	TO	PO	PI	PI	VI	VI		
1015	8	18450	PS	ESCU DELL A	TO	PO			VI	VI		
1015	16	18450	FO	ESCU DELL A	TO	PO			VI	VI		
1015	14	18450	VO	ESCU DELL A	TO	PO			VI	VI		
1015	6	18450	PE	ESCU DELL A	TO	PO			VI	VI		
1015	14	18450	OR	ESCU DELL A	TO	PO			VI	VI		
1015	2	18450	SF	ESCU DELL A	TO	PO			VI	VI		

Intervenció arqueològica al carrer Arc del Teatre, 6-14. Codi: 031/20. Barcelona.

INVENTARI DE MATERIAL ARQUEOLÒGIC

U.E.	Núm. Frag.	Class.	Def. Fragm.	Tipo	Tècnica	Decoració		Acabats		Cronologia	Observacions	
						Pasta	Int.	Ext.	Int.			Ext.
1015	1	18450	VO	MOR TER	TO	PO			VI	VI		FIRETA
1015	1	18450	FO	GOT	TO	PO			VI			
1015	7	18450	FO	PLAT	TO	PO			VI	VI		
1015	6	18450	SF	PLAT	TO	PO			VI	VI		
1015	2	18450	PS	PLAT	TO	PO			VI	VI		
1015	24	18450	VO	PLAT	TO	PO			VI	VI		
1015	1	18450	PE	GERR A	TO	PO			VI			
1015	1	18450	MM	GERR A	TO	PO				VI		PITXER.
1015	1	18450	NA	GERR A	TO	PO				VI		PITXER.
1015	1	18450	SF	INDE TERM INAT	MA	PO	PI		VI	VI		FIRETA ?

Intervenció arqueològica al carrer Arc del Teatre, 6-14. Codi: 031/20. Barcelona.

INVENTARI DE MATERIAL ARQUEOLÒGIC

U.E.	Núm. Frag.	Class.	Def. Fragm.	Tipo	Tècnica	Decoració		Acabats		Cronologia	Observacions	
						Pasta	Int.	Ext.	Int.			Ext.
1015	1	18450	BE	XIULE T	TO	PO				VI		
1015	1	18450	VO	ESCU DELL A	TO	PO				VI	VI	
1015	2	18450	VO	PLAT	TO	PO				VI	VI	
1015	1	18450	OR	ESCU DELL A	TO	PO				VI	VI	
1015	4	18500	FO	ESCU DELL A	TO	PO	PI	PI		VI	VI	MOTIU CENTRAL ESTRELLA.
1015	1	18500	FO	ESCU DELL A	TO	PO	PI	PI		VI	VI	MOTIU MITJA TARONJA.
1015	4	18500	FO	ESCU DELL A	TO	PO	PI	PI		VI	VI	MOTIU FLORAL.
1015	1	18500	PS	ESCU DELL A	TO	PO	PI	PI		VI	VI	MOTIU FLORAL.
1015	4	18500	OR	ESCU DELL A	TO	PO	PI	PI		VI	VI	MOTIU FLORAL.
1015	2	18500	VO	ESCU DELL A	TO	PO	PI	PI		VI	VI	MOTIU FLORAL.

Intervenció arqueològica al carrer Arc del Teatre, 6-14. Codi: 031/20. Barcelona.

INVENTARI DE MATERIAL ARQUEOLÒGIC

U.E.	Núm. Frag.	Class.	Def. Fragm.	Tipo	Tècnica	Decoració		Acabats		Cronologia	Observacions
						Pasta	Int.	Ext.	Int.		
1015	2	18500	VO	ESCU DELL A	TO	PO	PI	PI	VI	VI	PINZELL PINTA.
1015	1	18500	VO	ESCU DELL A	TO	PO	PI	PI	VI	VI	FAIXES VERTICALS.
1015	1	18500	VO	ESCU DELL A	TO	PO	PI	PI	VI	VI	
1015	2	18500	OR	ESCU DELL A	TO	PO	PI	PI	VI	VI	POLILOBULADES.
1015	9	18500	SF	ESCU DELL A	TO	PO	PI	PI	VI	VI	
1015	8	18500	SF	PLAT	TO	PO	PI	PI	VI	VI	
1015	4	18500	FO	PLAT	TO	PO	PI	PI	VI	VI	MOTIU FLORAL
1015	2	18500	VO	PLAT	TO	PO	PI	PI	VI	VI	ORLA FLORAL.
1015	1	18500	PS	PLAT	TO	PO	PI	PI	VI	VI	ORLA CADENA.
1015	8	18500	VO	PLAT	TO	PO	PI	PI	VI	VI	ORLA LÍNIES PARAL.LELES.

Intervenció arqueològica al carrer Arc del Teatre, 6-14. Codi: 031/20. Barcelona.

INVENTARI DE MATERIAL ARQUEOLÒGIC

U.E.	Núm. Frag.	Class.	Def. Fragm.	Tipo	Tècnica	Pasta	Decoració		Acabats		Cronologia	Observacions
							Int.	Ext.	Int.	Ext.		
1015	5	18500	FO	ESCU DELL A	TO	PO	PI	PI	VI	VI		
1015	3	18500	VO	ESCU DELL A	TO	PO	PI	PI	VI	VI		
1015	1	18500	OR	ESCU DELL A	TO	PO	PI	PI	VI	VI		
1015	6	18503	VO	PLAT	TO	PO	PI		VI	VI		ORLA DE L'ESPIGA.
1015	6	18503	VO	PLAT	TO	PO	PI		VI	VI		ORLA VEGETAL.
1015	4	18503	FO	PLAT	TO	PO	PI		VI	VI		MOTIU CENTRAL VEGETAL.
1015	6	18503	SF	PLAT	TO	PO	PI		VI	VI		
1015	1	18503	FO	PLAT	TO	PO	PI		VI	VI		MOTIU CENTRAL DE MALLA AMB PUNTS
1015	1	18503	OR	ESCU DELL A	TO	PO	PI		VI	VI		TRILOBULADA EN GROC I BLAU.
1015	1	18503	SF	ESCU DELL A	TO	PO	PI		VI	VI		EN GROC I BLAU.

Intervenció arqueològica al carrer Arc del Teatre, 6-14. Codi: 031/20. Barcelona.

INVENTARI DE MATERIAL ARQUEOLÒGIC

U.E.	Núm. Frag.	Class.	Def. Fragm.	Tipo	Tècnica	Decoració		Acabats		Cronologia	Observacions	
						Pasta	Int.	Ext.	Int.			Ext.
1015	1	18503	VO	ESCU DELL A	TO	PO	PI		VI	VI		EN GROC I BLAU.
1015	1	18503	FO	ESCU DELL A	TO	PO	PI		VI	VI		EN GROC I BLAU.
1015	1	18503	PS	ESCU DELL A	TO	PO	PI		VI	VI		ORLA DE GALLONS I MOTIU CENTRAL UNA DAMA. EN GROC I BLAU.
1015	1	18503	VO	PLAT	TO	PO	PI		VI	VI		ORLA EN ZIGA-ZAGA EN GROC.
1015	1	18503	FO	PLAT	TO	PO	PI		VI	VI		MOTIU CENTRAL CASTELL AMB CANONS.
1015	3	18550	OR	ESCU DELL A	TO	PO						
1015	8	18550	PS	ESCU DELL A	TO	PO						
1015	10	18550	FO	ESCU DELL A	TO	PO						
1015	9	18550	VO	ESCU DELL A	TO	PO						
1015	3	18550	SF	ESCU DELL A	TO	PO						

Intervenció arqueològica al carrer Arc del Teatre, 6-14. Codi: 031/20. Barcelona.

INVENTARI DE MATERIAL ARQUEOLÒGIC

U.E.	Núm. Frag.	Class.	Def. Fragm.	Tipo	Tècnica	Decoració		Acabats		Cronologia	Observacions
						Int.	Ext.	Int.	Ext.		
1015	3	18550	VO	ESCALFETA	TO	PO					
1015	8	18550	SF	INDETERMINAT	TO	PO					
1015	10	18550	PE	INDETERMINAT	TO	PO					
1015	3	18550	SF	CATÚFOL	TO	PO					
1015	1	18550	FO	CATÚFOL	TO	PO					
1015	2	18550	SF	COSSI	TO	PO		PN			MEANDRES.
1015	1	18550	VO	FOGÓ	MA	PO					GRAELLA
1015	1	18550	NA	POAL	TO	PR					
1015	1	18550	PE	INDETERMINAT	TO	PR					
1015	1	18550	MM	ESCALFETA	TO	PR					

Intervenció arqueològica al carrer Arc del Teatre, 6-14. Codi: 031/20. Barcelona.

INVENTARI DE MATERIAL ARQUEOLÒGIC

U.E.	Núm. Frag.	Class.	Def. Fragm.	Tipo	Tècnica	Decoració		Acabats		Cronologia	Observacions
						Pasta	Int.	Ext.	Int.		
1015	4	18550	SF	OLLA	TO	PR					
1015	1	18550	VO	ESCU DELL A	TO	PR					
1015	1	18550	SF	INDE TERM INAT	TO	PR		IC			
1015	1	18550	SF	INDE TERM INAT	TO	PR					
1015	4	18550	SF	INDE TERM INAT	TO	PO					
1015	1	18550	SF	CATÚ FOL	TO	PO					
1015	1	18550	VO	GERR A	TO	PO					
1015	1	18551	PC	TAPA DORA	TO	PO			VI	VI	MARRÓ
1015	2	18551	PS	TAPA DORA	TO	PO			VI	VI	MARRÓ
1015	2	18551	VO	TAPA DORA	TO	PO			VI	VI	MARRÓ

Intervenció arqueològica al carrer Arc del Teatre, 6-14. Codi: 031/20. Barcelona.

INVENTARI DE MATERIAL ARQUEOLÒGIC

U.E.	Núm. Frag.	Class.	Def. Fragm.	Tipo	Tècnica	Decoració		Acabats		Cronologia	Observacions	
						Pasta	Int.	Ext.	Int.			Ext.
1015	1	18551	AG	TAPA DORA	TO	PO			VI	VI		MARRÓ
1015	10	18551	VO	GERR A	TO	PO			VI			MARRÓ
1015	8	18551	FO	GERR A	TO	PO			VI			MARRÓ
1015	4	18551	FO	GERR A	TO	PO			VI	VI		MARRÓ
1015	6	18551	FO	PLAT	TO	PO			VI			MARRÓ
1015	2	18551	SF	PLAT	TO	PO			VI			MARRÓ
1015	9	18551	VO	PLAT	TO	PO			VI			MARRÓ
1015	5	18551	VO	OLLA	TO	PO			VI			MARRÓ
1015	1	18551	PE	MOR TER	TO	PO			VI			MARRÓ
1015	1	18551	SF	ESCA LFET A	TO	PO			VI	VI		MARRÓ

Intervenció arqueològica al carrer Arc del Teatre, 6-14. Codi: 031/20. Barcelona.

INVENTARI DE MATERIAL ARQUEOLÒGIC

U.E.	Núm. Frag.	Class.	Def. Fragm.	Tipo	Tècnica	Decoració		Acabats		Cronologia	Observacions	
						Pasta	Int.	Ext.	Int.			Ext.
1015	1	18551	MM	ESCALFETA	TO	PO			VI	VI		MARRÓ
1015	1	18551	VO	GIBRELL	TO	PO			VI			MARRÓ
1015	1	18551	VO	CANALOBRE	TO	PO			VI	VI		MARRÓ. BEC PINÇAT.
1015	1	18551	PE	COLADOR	TO	PO			VI			MARRÓ
1015	2	18551	VO	SERVIDORA	TO	PO			VI	VI		MARRÓ.AMB NANSA.
1015	8	18551	VO	GREIXONERA	TO	PO			VI			MARRÓ
1015	2	18551	VO	GREIXERA	TO	PO			VI			MARRÓ
1015	2	18551	BE	GREIXERA	TO	PO			VI			MARRÓ
1015	1	18551	NA	GREIXERA	TO	PO			VI			MARRÓ
1015	1	18551	FO	GREIXERA	TO	PO			VI			MARRÓ

Intervenció arqueològica al carrer Arc del Teatre, 6-14. Codi: 031/20. Barcelona.

INVENTARI DE MATERIAL ARQUEOLÒGIC

U.E.	Núm. Frag.	Class.	Def. Fragm.	Tipo	Tècnica	Pasta	Decoració		Acabats		Cronologia	Observacions
							Int.	Ext.	Int.	Ext.		
1015	3	18551	AG	TAPA DORA	TO	PO				VI		MARRÓ
1015	11	18551	NA	OLLA	TO	PO				VI		MARRÓ
1015	1	18551	NA	GERR A	TO	PO				VI		MARRÓ
1015	1	18551	NA	POAL	TO	PO				VI		MARRÓ
1015	31	18551	SF	OLLA	TO	PO			VI			MARRÓ
1015	1	18551	SF	INDE TERM INAT	TO	PO				VI		MARRÓ
1015	1	18551	FO	BACÍ	TO	PO			VI			MELAT.
1015	1	18551	NA	BACÍ	TO	PO			VI	VI		MELAT.
1015	1	18551	FO	INDE TERM INAT	TO	PO			VI	VI		MELAT.
1015	3	18551	BR	CANT IR	TO	PO				VI		MELAT.

Intervenció arqueològica al carrer Arc del Teatre, 6-14. Codi: 031/20. Barcelona.

INVENTARI DE MATERIAL ARQUEOLÒGIC

U.E.	Núm. Frag.	Class.	Def. Fragm.	Tipo	Tècnica	Pasta	Decoració		Acabats		Cronologia	Observacions
							Int.	Ext.	Int.	Ext.		
1015	2	18551	NA	CANTIR	TO	PO				VI		MELAT.
1015	1	18551	NA	POAL	TO	PO				VI		MELAT.
1015	1	18551	BE	INDE TERM INAT	TO	PO			VI	VI		MELAT.
1015	1	18551	NA	GERRA	TO	PO				VI		MELAT.
1015	1	18551	VO	GERRA	TO	PO			VI			MELAT.
1015	1	18551	AG	TAPA DORA	TO	PO			VI	VI		MELAT.
1015	1	18551	NA	OLLA	TO	PO			VI	VI		MELAT.
1015	3	18551	SF	INDE TERM INAT	TO	PO			VI			MELAT.
1015	4	18551	SF	INDE TERM INAT	TO	PO				VI		MELAT.
1015	5	18551	VO	SERV IDOR A	TO	PO			VI			MELAT.

Intervenció arqueològica al carrer Arc del Teatre, 6-14. Codi: 031/20. Barcelona.

INVENTARI DE MATERIAL ARQUEOLÒGIC

U.E.	Núm. Frag.	Class.	Def. Fragm.	Tipo	Tècnica	Decoració		Acabats		Cronologia	Observacions
						Pasta	Int.	Ext.	Int.		
1015	7	18551	VO	GIBR ELL	TO	PO			VI		MELAT.
1015	1	18551	FO	GIBR ELL	TO	PO			VI		MELAT.
1015	3	18551	PE	GIBR ELL	TO	PO			VI		MELAT.
1015	2	18551	FO	INDE TERM INAT	TO	PO			VI		MELAT.
1015	7	18551	PE	INDE TERM INAT	TO	PO			VI		MELAT.
1015	2	18551	VO	OLLA	TO	PO			VI		MELAT.
1015	1	18551	PE	INDE TERM INAT	TO	PO			VI		MELAT.
1015	2	18551	VO	INDE TERM INAT	TO	PO			VI		MELAT.
1015	1	18551	GA	CANT IR	TO	PO			VI	VI	MELAT.
1015	1	18551	VO	POAL	TO	PO			VI		VERD.

Intervenció arqueològica al carrer Arc del Teatre, 6-14. Codi: 031/20. Barcelona.

INVENTARI DE MATERIAL ARQUEOLÒGIC

U.E.	Núm. Frag.	Class.	Def. Fragm.	Tipo	Tècnica	Pasta	Decoració		Acabats		Cronologia	Observacions
							Int.	Ext.	Int.	Ext.		
1015	3	18551	NA	POAL	TO	PO				VI		VERD.
1015	3	18551	NA	CANTIR	TO	PO				VI		VERD.
1015	9	18551	NA	GERRA	TO	PO				VI		VERD.
1015	1	18551	SF	CANTIR	TO	PO				VI		VERD.
1015	1	18551	VO	PLAT	TO	PO			VI	VI		VERD.
1015	4	18551	VO	SERVIDORA	TO	PO			VI			VERD.
1015	1	18551	VO	MORTER	TO	PO			VI	VI		VERD.
1015	2	18551	BR	CANTIR	TO	PO				VI		VERD.
1015	11	18551	GA	CANTIR	TO	PO				VI		VERD.
1015	1	18551	MM	ESCALFETA	TO	PO			VI	VI		VERD.

Intervenció arqueològica al carrer Arc del Teatre, 6-14. Codi: 031/20. Barcelona.

INVENTARI DE MATERIAL ARQUEOLÒGIC

U.E.	Núm. Frag.	Class.	Def. Fragm.	Tipo	Tècnica	Decoració		Acabats		Cronologia	Observacions
						Int.	Ext.	Int.	Ext.		
1015	6	18551	PE	INDE TERM INAT	TO	PO			VI		VERD.
1015	3	18551	VO	GERR RA	TO	PO			VI		VERD.
1015	3	18551	VO	OLLA	TO	PO			VI		VERD.
1015	1	18551	VO	GERR A	TO	PO			VI	VI	VERD.
1015	1	18551	BE	GERR A	TO	PO			VI		VERD.
1015	2	18551	SF	GIBR ELL	TO	PO			VI		VERD.
1015	1	18551	VO	GIBR ELL	TO	PO			VI		VERD.
1015	1	18551	SF	INDE TERM INAT	TO	PO			VI		VERD. TIJA.
1015	6	18551	SF	OLLA	TO	PO			VI		VERD.
1015	10	18551	SF	GERR A	TO	PO			VI		VERD.

Intervenció arqueològica al carrer Arc del Teatre, 6-14. Codi: 031/20. Barcelona.

INVENTARI DE MATERIAL ARQUEOLÒGIC

U.E.	Núm. Frag.	Class.	Def. Fragm.	Tipo	Tècnica	Decoració		Acabats		Cronologia	Observacions
						Pasta	Int.	Ext.	Int.		
1015	1	18551	SF	GERRA	TO	PO		IM		VI	VERD.
1015	1	18551	VO	INDETERMINAT	TO	PO				VI	VERD. FIRETA.
1015	1	18551	BE	GERRA	TO	PO			VI	VI	MELAT. PITXER.
1015	2	18551	SF	INDETERMINAT	TO	PO			VI		MARRÓ.
1015	1	18551	VO	OLLA	TO	PO			VI		MARRÓ.
1015	1	18551	VO	GERRA	TO	PO			VI		MARRÓ.
1015	1	18551	PS	GIBRELL	TO	PO			VI		MELAT.
1015	1	18551	VO	SERVIDORA	TO	PO			VI		MELAT.
1015	14	18700	PS	TRESPEUS	MA	PO					
1015	1	18700	PS	TRESPEUS	TO	PO	PI	PI	VI	VI	

Intervenció arqueològica al carrer Arc del Teatre, 6-14. Codi: 031/20. Barcelona.

INVENTARI DE MATERIAL ARQUEOLÒGIC

U.E.	Núm. Frag.	Class.	Def. Fragm.	Tipo	Tècnica	Decoració		Acabats		Cronologia	Observacions
						Pasta	Int.	Ext.	Int.		
1015	1	18700	PS	FIGURETA	MA	AO		PI		VI	FIGURETA D'UNA VERGE. XIULET.
1015	2	18800	SF	CANALÓ	TO	PO					
1015	2	18800	SF	CANALÓ	TO	PO			VI		VERD.
1015	2	19607	PS	RAJOLA	MO	PO		PI		VI	
1015	1	20012	SF								
1015	1	20107	PS	MONEDA							
1015	5	20107	PS	BOTÓ							
1015	4	20107	PS	AGULLA							
1015	2	20107	SF	INDETERMINAT							
1015	1	20107	PS	APLICACIÓ							

Intervenció arqueològica al carrer Arc del Teatre, 6-14. Codi: 031/20. Barcelona.

INVENTARI DE MATERIAL ARQUEOLÒGIC

U.E.	Núm. Frag.	Class.	Def. Fragm.	Tipo	Tècnica	Decoració		Acabats		Cronologia	Observacions
						Pasta	Int.	Ext.	Int.		
1015	14	20112	SF	CLAU							
1015	1	20117	SF	INDE TERM INAT							
1015	1	30500	FO	INDE TERM INAT							
1015	4	30500	PE	COPA							
1015	1	60101	PF								
1015	69	60101	PF								
1016	2	17152	VO	PLAT	TO	PO	PI		VI		ORLA 3.
1016	1	17152	PE	PLAT	TO	PO	PI		VI		
1016	1	17522	FO	ESCU DELL A	TO	PO	PI	PI	VI	VI	
1016	4	17650	VO	PLAT	TO	PO	PI		VI	VI	ORLA DE TRAÇOS OBLICS.

Intervenció arqueològica al carrer Arc del Teatre, 6-14. Codi: 031/20. Barcelona.

INVENTARI DE MATERIAL ARQUEOLÒGIC

U.E.	Núm. Frag.	Class. Fragm.	Def. Tipo	Tècnica	Decoració		Acabats		Cronologia	Observacions		
					Pasta	Int.	Ext.	Int.			Ext.	
1016	1	17650	SF	PLAT	TO	PO	PI		VI	VI		
1016	1	17650	PE	PLAT	TO	PO	PI		VI	VI		
1016	1	18132	PE	PLAT	TO	PO	PI	PI	VI	VI		BLAU BERETTINO.
1016	9	18450	PS	ESCU DELL A	TO	PO			VI	VI		
1016	1	18450	PC	ESCU DELL A	TO	PO			VI	VI		
1016	13	18450	OR	ESCU DELL A	TO	PO			VI	VI		
1016	1	18450	OR	ESCU DELL A	TO	PO			VI	VI		POLILOBULADA.
1016	27	18450	FO	ESCU DELL A	TO	PO			VI	VI		
1016	6	18450	PE	ESCU DELL A	TO	PO			VI	VI		
1016	11	18450	VO	ESCU DELL A	TO	PO			VI	VI		

Intervenció arqueològica al carrer Arc del Teatre, 6-14. Codi: 031/20. Barcelona.

INVENTARI DE MATERIAL ARQUEOLÒGIC

U.E.	Núm. Frag.	Class.	Def. Fragm.	Tipo	Tècnica	Decoració		Acabats		Cronologia	Observacions	
						Pasta	Int.	Ext.	Int.			Ext.
1016	12	18450	SF	ESCU DELL A	TO	PO			VI	VI		
1016	6	18450	PS	PLAT	TO	PO			VI	VI		
1016	6	18450	FO	PLAT	TO	PO			VI	VI		
1016	1	18450	PC	PLAT	TO	PO			VI			FIRETA.
1016	1	18500	VO	PLAT	TO	PO	PI	PI	VI	VI		ORLA DE CADENA.
1016	1	18500	PC	ESCU DELL A	TO	PO	PI	PI	VI	VI		MOTIU CENTRAL D'ESTRELLA, MOTIUS VEGETALS ALS LATERALS.
1016	2	18500	PS	ESCU DELL A	TO	PO	PI	PI	VI	VI		MOTIU CENTRAL D'ESTRELLA, MOTIUS VEGETALS ALS LATERALS.
1016	1	18500	PS	ESCU DELL A	TO	PO	PI	PI	VI	VI		MOTIU CENTRAL MITJA TARONJA, MOTIUS VEGETALS ALS LATERALS.
1016	1	18500	PS	ESCU DELL A	TO	PO	PI	PI	VI	VI		MOTIU CENTRAL MITJA TARONJA, FAIXES VERTICALS ALS LATERALS.
1016	3	18500	PS	ESCU DELL A	TO	PO	PI	PI	VI	VI		

Intervenció arqueològica al carrer Arc del Teatre, 6-14. Codi: 031/20. Barcelona.

INVENTARI DE MATERIAL ARQUEOLÒGIC

U.E.	Núm. Frag.	Class.	Def. Fragm.	Tipo	Tècnica	Decoració		Acabats		Cronologia	Observacions
						Pasta	Int.	Ext.	Int.		
1016	3	18500	FO	ESCU DELL A	TO	PO	PI	PI	VI	VI	MOTIU CENTRAL MITJA TARONJA.
1016	4	18500	FO	ESCU DELL A	TO	PO	PI	PI	VI	VI	MOTIU CENTRAL D'ESTRELLA.
1016	1	18500	FO	ESCU DELL A	TO	PO	PI	PI	VI	VI	MOTIU CENTRAL CENTRES CONCÈNTRICS.
1016	8	18500	VO	ESCU DELL A	TO	PO	PI	PI	VI	VI	MOTIU VEGETAL.
1016	4	18500	PE	ESCU DELL A	TO	PO	PI	PI	VI	VI	PINZELL PINTA.
1016	6	18500	OR	ESCU DELL A	TO	PO	PI	PI	VI	VI	
1016	2	18500	SF	ESCU DELL A	TO	PO	PI	PI	VI	VI	
1016	4	18500	FO	ESCU DELL A	TO	PO	PI	PI	VI	VI	
1016	11	18550	OR	ESCU DELL A	TO	PO					
1016	19	18550	FO	ESCU DELL A	TO	PO					

Intervenció arqueològica al carrer Arc del Teatre, 6-14. Codi: 031/20. Barcelona.

INVENTARI DE MATERIAL ARQUEOLÒGIC

U.E.	Núm. Frag.	Class.	Def. Fragm.	Tipo	Tècnica	Decoració		Acabats		Cronologia	Observacions	
						Pasta	Int.	Ext.	Int.			Ext.
1016	9	18550	VO	ESCU DELL A	TO	PO						
1016	1	18550	PC	ESCU DELL A	TO	PO						
1016	27	18550	PS	ESCU DELL A	TO	PO						
1016	1	18550	VO	ESCA LFET A	TO	PO						
1016	1	18550	BE	GERR A	TO	PO						SETRA .
1016	1	18550	PE	GERR A	TO	PO						
1016	1	18550	PE	INDE TERM INAT	TO	PO						
1016	1	18550	PE	MOR TER	TO	PO						
1016	1	18550	SF	INDE TERM INAT	TO	PO						
1016	2	18550	SF	INDE TERM INAT	TO	PR						

Intervenció arqueològica al carrer Arc del Teatre, 6-14. Codi: 031/20. Barcelona.

INVENTARI DE MATERIAL ARQUEOLÒGIC

U.E.	Núm. Frag.	Class.	Def. Fragm.	Tipo	Tècnica	Decoració		Acabats		Cronologia	Observacions	
						Pasta	Int.	Ext.	Int.			Ext.
1016	2	18550	PE	INDE TERM INAT	TO	PR						
1016	1	18550	NA	OLLA	TO	PR						
1016	1	18550	GA	POAL	TO	PR						
1016	4	18551	SF	OLLA	TO	PO			VI			MARRÓ
1016	2	18551	VO	OLLA	TO	PO			VI			MARRÓ
1016	1	18551	VO	PLAT	TO	PO			VI			MARRÓ
1016	1	18551	SF	PLAT	TO	PO			VI			MARRÓ
1016	2	18551	VO	SERV IDOR A	TO	PO			VI			MARRÓ
1016	1	18551	VO	GIBR ELL	TO	PO			VI			MARRÓ
1016	1	18551	GA	INDE TERM INAT	TO	PO			VI			MARRÓ

Intervenció arqueològica al carrer Arc del Teatre, 6-14. Codi: 031/20. Barcelona.

INVENTARI DE MATERIAL ARQUEOLÒGIC

U.E.	Núm. Frag.	Class.	Def. Fragm.	Tipo	Tècnica	Decoració		Acabats		Cronologia	Observacions
						Pasta	Int.	Ext.	Int.		
1016	1	18551	FO	BACÍ	TO	PO			VI		MARRÓ
1016	1	18551	BE	GREIXERA	TO	PO			VI		MARRÓ
1016	1	18551	VO	ESCALFETA	TO	PO			VI		MARRÓ
1016	1	18551	NA	CÀNTIR	TO	PO			VI		MARRÓ
1016	1	18551	NA	POAL	TO	PO			VI		MARRÓ
1016	2	18551	FO	BACÍ	TO	PO			VI		MELAT
1016	2	18551	VO	GIBRELL	TO	PO			VI		MELAT
1016	4	18551	VO	SERVIDORA	TO	PO			VI		MELAT
1016	1	18551	BE	INDETERMINAT	TO	PO			VI		MELAT
1016	1	18551	VO	GERRA	TO	PO			VI		MELAT

Intervenció arqueològica al carrer Arc del Teatre, 6-14. Codi: 031/20. Barcelona.

INVENTARI DE MATERIAL ARQUEOLÒGIC

U.E.	Núm. Frag.	Class.	Def. Fragm.	Tipo	Tècnica	Decoració		Acabats		Cronologia	Observacions
						Pasta	Int.	Ext.	Int.		
1016	1	18551	SF	INDE TERM INAT	TO	PO			VI		MELAT
1016	1	18551	VO	BACÍ	TO	PO			VI		MELAT
1016	2	18551	PE	INDE TERM INAT	TO	PO			VI		MELAT
1016	2	18551	NA	GERR A	TO	PO			VI		MELAT
1016	1	18551	NA	CÀNT IR	TO	PO			VI		MELAT
1016	1	18551	VO	INDE TERM INAT	TO	PO			VI		MELAT. GRAN CONTENIDOR.
1016	1	18551	SF	MOR TER	TO	PO			VI		MELAT.
1016	2	18551	NA	GERR A	TO	PO			VI		VERD
1016	1	18551	NA	POAL	TO	PO			VI		VERD
1016	1	18551	NA	CÀNT IR	TO	PO			VI		VERD

Intervenció arqueològica al carrer Arc del Teatre, 6-14. Codi: 031/20. Barcelona.

INVENTARI DE MATERIAL ARQUEOLÒGIC

U.E.	Núm. Frag.	Class.	Def. Fragm.	Tipo	Tècnica	Decoració		Acabats		Cronologia	Observacions	
						Pasta	Int.	Ext.	Int.			Ext.
1016	1	18551	GA	POAL	TO	PO				VI		VERD
1016	2	18551	BR	CÀNTIR	TO	PO				VI		VERD
1016	1	18551	NA	SERVIDORA	TO	PO				VI		VERD
1016	2	18551	SF	INDETERMINAT	TO	PO			VI	VI		VERD
1016	1	18551	VO	OLLA	TO	PO			VI	VI		VERD
1016	1	18551	PE	GIBRELL	TO	PO			VI	VI		VERD
1016	1	18551	PE	INDETERMINAT	TO	PO				VI		VERD
1016	1	18551	GA	INDETERMINAT	TO	PO				VI		MELAT.
1016	3	18607	PS	RAJOLA	MA	PO		PI		VI		
1016	7	18700	PS	TRESPEUS	MA	PO						

Intervenció arqueològica al carrer Arc del Teatre, 6-14. Codi: 031/20. Barcelona.

INVENTARI DE MATERIAL ARQUEOLÒGIC

U.E.	Núm. Frag.	Class.	Def. Fragm.	Tipo	Tècnica	Decoració		Acabats		Cronologia	Observacions
						Pasta	Int.	Ext.	Int.		
1016	1	18800	SF	CANA LÓ	TO	PO			VI		MELAT.
1016	1	18800	PS	TEUL A	MA	PO			VI		VERD.
1016	1	19606	PS	RAJO LA	MA	PO		PI	VI		MOTIU AVE MARIA.
1016	11	60101	PF								
1017	1	12625									
1017	1	15300	SF	ÀMFO RA	TO	PO					
1017	2	17152	VO	PLAT	TO	PO	PI		VI		ORLA 3.
1017	1	17152	VO	PLAT	TO	PO	PI		VI		
1017	1	17152	SF	PLAT	TO	PO	PI		VI		
1017	1	17152	SF	PLAT	TO	PO	PI		VI		FULLA D'HEURA.

Intervenció arqueològica al carrer Arc del Teatre, 6-14. Codi: 031/20. Barcelona.

INVENTARI DE MATERIAL ARQUEOLÒGIC

U.E.	Núm. Frag.	Class.	Def. Fragm.	Tipo	Tècnica	Decoració		Acabats		Cronologia	Observacions
						Pasta	Int.	Ext.	Int.		
1017	1	17152	FO	ESCU DELL A	TO	PO	PI		VI		
1017	1	17152	SF	GERR A	TO	PO		PI		VI	
1017	1	17152	NA	GERR A	TO	PO		PI		VI	
1017	1	17521	SF	PLAT	TO	PO	PI		VI	VI	
1017	1	17521	VO	ESCU DELL A	TO	PO	PI		VI	VI	
1017	1	17521	FO	ESCU DELL A	TO	PO	PI		VI	VI	
1017	1	17522	VO	INDE TERM INAT	TO	PO	PI	PI	VI	VI	
1017	3	17650	VO	PLAT	TO	PO	PI		VI		
1017	5	17650	SF	PLAT	TO	PO	PI		VI		
1017	1	17650	SF	PLAT	TO	PO	PI		VI	VI	

Intervenció arqueològica al carrer Arc del Teatre, 6-14. Codi: 031/20. Barcelona.

INVENTARI DE MATERIAL ARQUEOLÒGIC

U.E.	Núm. Frag.	Class. Fragm.	Def. Tipo	Tècnica	Decoració		Acabats		Cronologia	Observacions		
					Pasta	Int.	Ext.	Int.			Ext.	
1017	1	17650	PE	PLAT	TO	PO	PI		VI	VI		
1017	1	17650	VO	ESCU DELL A	TO	PO	PI		VI			
1017	1	18120	SF	PLAT	TO	PO	PI	PI	VI	VI		
1017	4	18132	VO	PLAT	TO	PO	PI	PI	VI	VI		BLAU BERETTINO.
1017	5	18132	SF	PLAT	TO	PO	PI	PI	VI	VI		BLAU BERETTINO.
1017	1	18132	PE	PLAT	TO	PO	PI	PI	VI	VI		BLAU BERETTINO.
1017	3	18132	VO	PLAT	TO	PO	PI	PI	VI	VI		JU-I.
1017	6	18132	SF	PLAT	TO	PO	PI	PI	VI	VI		JU-I.
1017	3	18132	PE	PLAT	TO	PO	PI	PI	VI	VI		JU-I.
1017	1	18132	VO	ESCU DELL A	TO	PO	PI	PI	VI	VI		ESTILO COMPENDIARIO.

Intervenció arqueològica al carrer Arc del Teatre, 6-14. Codi: 031/20. Barcelona.

INVENTARI DE MATERIAL ARQUEOLÒGIC

U.E.	Núm. Frag.	Class.	Def. Fragm.	Tipo	Tècnica	Decoració		Acabats		Cronologia	Observacions	
						Pasta	Int.	Ext.	Int.			Ext.
1017	1	18450	PC	ESCU DELL A	TO	PO			VI	VI		
1017	12	18450	PS	ESCU DELL A	TO	PO			VI	VI		
1017	49	18450	FO	ESCU DELL A	TO	PO			VI	VI		
1017	15	18450	PE	ESCU DELL A	TO	PO			VI	VI		
1017	37	18450	VO	ESCU DELL A	TO	PO			VI	VI		
1017	31	18450	SF	ESCU DELL A	TO	PO			VI	VI		
1017	1	18450	FO	ESCU DELL A	TO	PR			VI	VI		
1017	26	18450	OR	ESCU DELL A	TO	PO			VI	VI		
1017	1	18450	OR	ESCU DELL A	TO	PO			VI	VI		TRILOBULADA
1017	1	18450	PC	PLAT	TO	PO			VI	VI		

Intervenció arqueològica al carrer Arc del Teatre, 6-14. Codi: 031/20. Barcelona.

INVENTARI DE MATERIAL ARQUEOLÒGIC

U.E.	Núm. Frag.	Class.	Def. Fragm.	Tipo	Tècnica	Decoració		Acabats		Cronologia	Observacions	
						Pasta	Int.	Ext.	Int.			Ext.
1017	1	18450	SF	GERRA	TO	PO				VI		
1017	1	18450	PS	PLAT	TO	PO				VI	VI	
1017	21	18450	FO	PLAT	TO	PO				VI	VI	
1017	14	18450	SF	PLAT	TO	PO				VI	VI	
1017	42	18450	VO	PLAT	TO	PO				VI	VI	
1017	1	18450	NA	GERRA	TO	PO				VI		
1017	5	18500	PS	ESCUDELLA	TO	PO	PI	PI		VI	VI	PINZELL-PINTA.
1017	5	18500	PS	ESCUDELLA	TO	PO	PI	PI		VI	VI	MOTIU VEGETAL.
1017	1	18500	PS	ESCUDELLA	TO	PO	PI	PI		VI	VI	MOTIU CENTRAL ESTRELLA I MOTIU LATERAL VEGETAL.
1017	3	18500	FO	ESCUDELLA	TO	PO	PI	PI		VI	VI	MOTIU CENTRAL ESTRELLA .

Intervenció arqueològica al carrer Arc del Teatre, 6-14. Codi: 031/20. Barcelona.

INVENTARI DE MATERIAL ARQUEOLÒGIC

U.E.	Núm. Frag.	Class.	Def. Fragm.	Tipo	Tècnica	Decoració		Acabats		Cronologia	Observacions
						Pasta	Int.	Ext.	Int.		
1017	2	18500	PE	ESCU DELL A	TO	PO	PI	PI	VI	VI	PINZELL-PINTA.
1017	1	18500	PE	ESCU DELL A	TO	PO	PI	PI	VI	VI	
1017	4	18500	FO	ESCU DELL A	TO	PO	PI	PI	VI	VI	
1017	5	18500	FO	ESCU DELL A	TO	PO	PI	PI	VI	VI	MOTIU CENTRAL MITJA TARONJA.
1017	1	18500	FO	ESCU DELL A	TO	PO	PI	PI	VI	VI	MOTIU CENTRAL VEGETAL.
1017	2	18500	FO	ESCU DELL A	TO	PO	PI	PI	VI	VI	MOTIU CENTRAL FAIXES.
1017	12	18500	OR	ESCU DELL A	TO	PO	PI	PI	VI	VI	
1017	9	18500	VO	ESCU DELL A	TO	PO	PI	PI	VI	VI	PINZELL-PINTA.
1017	2	18500	VO	ESCU DELL A	TO	PO	PI	PI	VI	VI	ORLA DE CADENA.
1017	2	18500	VO	ESCU DELL A	TO	PO	PI	PI	VI	VI	ORLA DE FAIXA.

Intervenció arqueològica al carrer Arc del Teatre, 6-14. Codi: 031/20. Barcelona.

INVENTARI DE MATERIAL ARQUEOLÒGIC

U.E.	Núm. Frag.	Class.	Def. Fragm.	Tipo	Tècnica	Decoració		Acabats		Cronologia	Observacions
						Pasta	Int.	Ext.	Int.		
1017	2	18500	VO	ESCU DELL A	TO	PO	PI	PI	VI	VI	ORLA VEGETAL.
1017	17	18500	SF	ESCU DELL A	TO	PO	PI	PI	VI	VI	
1017	5	18500	VO	PLAT	TO	PO	PI	PI	VI	VI	ORLA DE CADENA.
1017	3	18500	VO	PLAT	TO	PO	PI	PI	VI	VI	PINZELL-PINTA.
1017	2	18500	VO	PLAT	TO	PO	PI	PI	VI	VI	MOTIUS VEGETALS.
1017	1	18500	PS	PLAT	TO	PO	PI	PI	VI	VI	ORLA DE CADENA.
1017	4	18500	FO	PLAT	TO	PO	PI	PI	VI	VI	
1017	4	18503	SF	PLAT	TO	PO	PI	PI	VI	VI	
1017	2	18503	SF	PLAT	TO	PO	PI	PI	VI	VI	ORLA DE LA DITADA.
1017	1	18503	VO	PLAT	TO	PO	PI	PI	VI	VI	ORLA DE LA DITADA.

Intervenció arqueològica al carrer Arc del Teatre, 6-14. Codi: 031/20. Barcelona.

INVENTARI DE MATERIAL ARQUEOLÒGIC

U.E.	Núm. Frag.	Class.	Def. Fragm.	Tipo	Tècnica	Decoració		Acabats		Cronologia	Observacions
						Pasta	Int.	Ext.	Int.		
1017	2	18503	SF	ESCU DELL A	TO	PO	PI	PI	VI	VI	
1017	1	18503	OR	ESCU DELL A	TO	PO	PI	PI	VI	VI	
1017	1	18503	SF	GERR A	TO	PO		PI	VI	VI	
1017	7	18550	SF	INDE TERM INAT	TO	PO					
1017	1	18550	PE	GERR A	TO	PO					
1017	1	18550	VO	GIBR ELL	TO	PO					
1017	1	18550	VO	GERR A	TO	PO					CÀNTER.
1017	1	18550	SF	FOG Ó	TO	PO					
1017	1	18550	FO	INDE TERM INAT	TO	PO					
1017	2	18550	VO	CATÚ FOL	TO	PO					

Intervenció arqueològica al carrer Arc del Teatre, 6-14. Codi: 031/20. Barcelona.

INVENTARI DE MATERIAL ARQUEOLÒGIC

U.E.	Núm. Frag.	Class.	Def. Fragm.	Tipo	Tècnica	Decoració		Acabats		Cronologia	Observacions
						Pasta	Int.	Ext.	Int.		
1017	4	18550	SF	CATÚ FOL	TO	PO					
1017	33	18550	SF	INDE TERM INAT	TO	PO					
1017	2	18550	SF	INDE TERM INAT	TO	PO		PN			
1017	4	18550	NA	OLLA	TO	PO					
1017	1	18550	VO	ESCA LFET A	TO	PO					
1017	1	18550	VO	POAL	TO	PO					
1017	7	18550	VO	ESCU DELL A	TO	PO					
1017	6	18550	FO	ESCU DELL A	TO	PO					
1017	1	18550	FO	CATÚ FOL	TO	PO					
1017	5	18550	PS	ESCU DELL A	TO	PO					

Intervenció arqueològica al carrer Arc del Teatre, 6-14. Codi: 031/20. Barcelona.

INVENTARI DE MATERIAL ARQUEOLÒGIC

U.E.	Núm. Frag.	Class.	Def. Fragm.	Tipo	Tècnica	Pasta	Decoració		Acabats		Cronologia	Observacions
							Int.	Ext.	Int.	Ext.		
1017	4	18550	OR	ESCU DELL A	TO	PO						
1017	3	18550	FO	PLAT	TO	PO						
1017	1	18550	VO	PLAT	TO	PO						
1017	7	18550	SF	PLAT	TO	PO						
1017	2	18550	PE	INDE TERM INAT	TO	PR						
1017	1	18550	VO	GERR A	TO	PR						
1017	1	18550	VO	CATÚ FOL	TO	PR						
1017	1	18550	VO	CASS OLA	TO	PR						
1017	9	18550	SF	INDE TERM INAT	TO	PR						
1017	1	18550	FO	PLAT	TO	PR						

Intervenció arqueològica al carrer Arc del Teatre, 6-14. Codi: 031/20. Barcelona.

INVENTARI DE MATERIAL ARQUEOLÒGIC

U.E.	Núm. Frag.	Class.	Def. Fragm.	Tipo	Tècnica	Decoració		Acabats		Cronologia	Observacions	
						Pasta	Int.	Ext.	Int.			Ext.
1017	2	18550	GA	INDE TERM INAT	TO	PR						
1017	1	18550	NA	POAL	TO	PR						
1017	1	18550	SF	ESCU DELL A	TO	PO			VI	VI		
1017	2	18551	PE	SERV IDOR A	TO	PO			VI			MARRÓ
1017	6	18551	VO	SERV IDOR A	TO	PO			VI			MARRÓ
1017	5	18551	VO	PLAT	TO	PO			VI			MARRÓ
1017	1	18551	FO	PLAT	TO	PO			VI			MARRÓ
1017	4	18551	VO	ESCA LFET A	TO	PO			VI			MARRÓ
1017	5	18551	VO	GREI XERA	TO	PO			VI			MARRÓ
1017	6	18551	VO	OLLA	TO	PO			VI			MARRÓ

Intervenció arqueològica al carrer Arc del Teatre, 6-14. Codi: 031/20. Barcelona.

INVENTARI DE MATERIAL ARQUEOLÒGIC

U.E.	Núm. Frag.	Class.	Def. Fragm.	Tipo	Tècnica	Decoració		Acabats		Cronologia	Observacions
						Pasta	Int.	Ext.	Int.		
1017	1	18551	VO	CASSOLA	TO	PO			VI		MARRÓ
1017	1	18551	VO	POAL	TO	PO			VI		MARRÓ
1017	1	18551	NA	POAL	TO	PO			VI		MARRÓ
1017	2	18551	VO	GERRA	TO	PO			VI		MARRÓ
1017	1	18551	NA	GERRA	TO	PO			VI		MARRÓ
1017	11	18551	NA	OLLA	TO	PO			VI		MARRÓ
1017	1	18551	BO	TAPADORA	TO	PO			VI	VI	MARRÓ
1017	1	18551	AG	TAPADORA	TO	PO			VI	VI	MARRÓ
1017	1	18551	SF	GERRA	TO	PO			VI		MARRÓ
1017	1	18551	SF	GERRA	TO	PO			VI		MARRÓ

Intervenció arqueològica al carrer Arc del Teatre, 6-14. Codi: 031/20. Barcelona.

INVENTARI DE MATERIAL ARQUEOLÒGIC

U.E.	Núm. Frag.	Class.	Def. Fragm.	Tipo	Tècnica	Decoració		Acabats		Cronologia	Observacions
						Pasta	Int.	Ext.	Int.		
1017	18	18551	SF	INDE TERM INAT	TO	PO			VI		MARRÓ
1017	8	18551	SF	PLAT	TO	PO			VI		MARRÓ
1017	83	18551	SF	OLLA	TO	PO			VI		MARRÓ
1017	3	18551	VO	GIBR ELL	TO	PO			VI		MELAT
1017	4	18551	VO	SERV IDOR A	TO	PO			VI		MELAT
1017	5	18551	NA	CÀNT IR	TO	PO			VI		MELAT
1017	1	18551	NA	POAL	TO	PO			VI		MELAT
1017	1	18551	VO	POAL	TO	PO			VI		MELAT
1017	1	18551	GA	INDE TERM INAT	TO	PO			VI		MELAT
1017	1	18551	BR	INDE TERM INAT	TO	PO			VI		MELAT

Intervenció arqueològica al carrer Arc del Teatre, 6-14. Codi: 031/20. Barcelona.

INVENTARI DE MATERIAL ARQUEOLÒGIC

U.E.	Núm. Frag.	Class.	Def. Fragm.	Tipo	Tècnica	Decoració		Acabats		Cronologia	Observacions
						Pasta	Int.	Ext.	Int.		
1017	1	18551	VO	GERRA	TO	PO			VI		MELAT
1017	3	18551	VO	OLLA	TO	PO			VI		MELAT
1017	1	18551	SF	OLLA	TO	PO			VI		MELAT
1017	1	18551	FO	GIBRELL	TO	PO			VI		MELAT
1017	3	18551	FO	BACÍ	TO	PO			VI		MELAT
1017	3	18551	PE	INDETERMINAT	TO	PO			VI		MELAT
1017	14	18551	SF	INDETERMINAT	TO	PO			VI		MELAT
1017	3	18551	SF	INDETERMINAT	TO	PO			VI		MELAT
1017	1	18551	SF	INDETERMINAT	TO	PO			VI	VI	MELAT
1017	1	18551	VO	GERRA	TO	PO			VI		VERD. ALFÀBIA.

Intervenció arqueològica al carrer Arc del Teatre, 6-14. Codi: 031/20. Barcelona.

INVENTARI DE MATERIAL ARQUEOLÒGIC

U.E.	Núm. Frag.	Class.	Def. Fragm.	Tipo	Tècnica	Decoració		Acabats		Cronologia	Observacions
						Int.	Ext.	Int.	Ext.		
1017	3	18551	FO	GIBR ELL	TO	PO			VI		VERD.
1017	1	18551	VO	GIBR ELL	TO	PO			VI		VERD.
1017	4	18551	VO	SERV IDOR A	TO	PO			VI		VERD.
1017	1	18551	BE	GERR A	TO	PO			VI		VERD. SITRA.
1017	2	18551	BE	GERR A	TO	PO			VI		VERD.
1017	2	18551	VO	GERR A	TO	PO			VI		VERD. CÀNTER.
1017	1	18551	PS	TAPA DORA	TO	PO			VI		VERD.
1017	6	18551	NA	OLLA	TO	PO			VI		VERD.
1017	3	18551	NA	POAL	TO	PO			VI		VERD.
1017	1	18551	VO	GERR A	TO	PO			VI		VERD. GERRETA

Intervenció arqueològica al carrer Arc del Teatre, 6-14. Codi: 031/20. Barcelona.

INVENTARI DE MATERIAL ARQUEOLÒGIC

U.E.	Núm. Frag.	Class.	Def. Fragm.	Tipo	Tècnica	Decoració		Acabats		Cronologia	Observacions
						Pasta	Int.	Ext.	Int.		
1017	2	18551	VO	POAL	TO	PO				VI	VERD.
1017	4	18551	NA	CÀNT IR	TO	PO				VI	VERD.
1017	6	18551	VO	OLLA	TO	PO				VI	VERD.
1017	2	18551	BR	CÀNT IR	TO	PO				VI	VERD.
1017	1	18551	GA	CÀNT IR	TO	PO				VI	VERD.
1017	1	18551	NA	GERR A	TO	PO				VI	VERD. TUPÍ.
1017	1	18551	NA	GERR A	TO	PO				VI	VERD.
1017	2	18551	PE	SERV IDOR A	TO	PO				VI	VERD.
1017	3	18551	PE	GERR A	TO	PO				VI	VERD.
1017	1	18551	FO	PLAT	TO	PO				VI	VERD.

Intervenció arqueològica al carrer Arc del Teatre, 6-14. Codi: 031/20. Barcelona.

INVENTARI DE MATERIAL ARQUEOLÒGIC

U.E.	Núm. Frag.	Class.	Def. Fragm.	Tipo	Tècnica	Decoració		Acabats		Cronologia	Observacions
						Int.	Ext.	Int.	Ext.		
1017	4	18551	SF	INDE TERM INAT	TO	PO			VI		VERD.
1017	8	18551	SF	INDE TERM INAT	TO	PO				VI	VERD.
1017	7	18551	SF	INDE TERM INAT	TO	PO			VI	VI	VERD.
1017	21	18551	SF	OLLA	TO	PO			VI		VERD.
1017	1	18551	VO	ESCU DELL A	TO	PO	PI	PI	VI	VI	BLAU.
1017	154	18700	SF	TRES PEUS	MA	PO					
1017	1	18800	PS	CANA LÓ	TO	PO					
1017	3	18800	SF	INDE TERM INAT	TO	PO			VI	VI	
1017	2	18800	VO	CANA LÓ	TO	PO			VI		MELAT
1017	1	18800	FO	CANA LITZA CIÓ	MA	PO			VI		MELAT

Intervenció arqueològica al carrer Arc del Teatre, 6-14. Codi: 031/20. Barcelona.

INVENTARI DE MATERIAL ARQUEOLÒGIC

U.E.	Núm. Frag.	Class.	Def. Fragm.	Tipo	Tècnica	Decoració		Acabats		Cronologia	Observacions
						Pasta	Int.	Ext.	Int.		
1017	1	18800	SF	CANA LÓ	TO	PO			VI		MELAT
1017	1	18800	PS	CANA LÓ	TO	PO			VI		VERD.
1017	1	18800	SF	INDE TERM INAT	MA	PO			VI		VERD.
1017	1	18800	PS	MOTL LURA	MO	PO		PI	VI		BLAU.
1017	1	19606	SF	RAJO LA	MO	PO		PI	VI		
1017	1	19607	PS	RAJO LA	MO	PO		PI	VI		
1017	1	19609	PS	RAJO LA	MO	PO		PI	VI		
1017	1	20012	SF								
1017	1	20107	PS	AGUL LA							
1017	3	20112	SF	CLAU							

Intervenció arqueològica al carrer Arc del Teatre, 6-14. Codi: 031/20. Barcelona.

INVENTARI DE MATERIAL ARQUEOLÒGIC

U.E.	Núm. Frag.	Class.	Def. Fragm.	Tipo	Tècnica	Decoració		Acabats		Cronologia	Observacions	
						Pasta	Int.	Ext.	Int.			Ext.
1017	7	20117	PC	AGUL LA								
1017	1	30500	PS	UNG ÜENT ARI								
1017	10	60101	PF									
1024	1	18551	VO	SERV IDOR A	TO	PO			VI			MARRÓ.
1024	1	18551	SF	INDE TERM INAT	TO	PO			VI			MARRÓ.
1024	1	18551	SF	INDE TERM INAT	TO	PO			VI	VI		MARRÓ.
1024	1	18551	SF	INDE TERM INAT	TO	PO				VI		MARRÓ.
1024	1	18551	NA	GERR A	TO	PO				VI		MARRÓ.
1024	1	20112	SF	CLAU								
1026	3	17152	VO	PLAT	TO	PO	PI		VI			

Intervenció arqueològica al carrer Arc del Teatre, 6-14. Codi: 031/20. Barcelona.

INVENTARI DE MATERIAL ARQUEOLÒGIC

U.E.	Núm. Frag.	Class.	Def. Fragm.	Tipo	Tècnica	Decoració		Acabats		Cronologia	Observacions
						Pasta	Int.	Ext.	Int.		
1026	1	17152	SF	PLAT	TO	PO	PI		VI		
1026	1	17521	VO	ESCU DELL A	TO	PO	PI		VI	VI	
1026	1	17521	PS	RAJO LA	MO	PO	PI		VI	VI	AVE MARIA.
1026	1	17650	PE	PLAT	TO	PO	PI		VI		
1026	2	17650	SF	PLAT	TO	PO	PI		VI		
1026	1	18450	VO	PLAT	TO	PO			VI	VI	
1026	1	18450	PE	PLAT	TO	PO			VI	VI	
1026	1	18450	VO	GERR A	TO	PO			VI	VI	
1026	1	18450	SF	INDE TERM INAT	TO	PO			VI		
1026	1	18500	FO	ESCU DELL A	TO	PO	PI	PI	VI	VI	

Intervenció arqueològica al carrer Arc del Teatre, 6-14. Codi: 031/20. Barcelona.

INVENTARI DE MATERIAL ARQUEOLÒGIC

U.E.	Núm. Frag.	Class.	Def. Fragm.	Tipo	Tècnica	Decoració		Acabats		Cronologia	Observacions	
						Pasta	Int.	Ext.	Int.			Ext.
1026	2	18550	FO	INDE TERM INAT	TO	PO						
1026	14	18550	SF	INDE TERM INAT	TO	PO						
1026	3	18550	SF	CATÚ FOL	TO	PO						
1026	1	18550	PE	INDE TERM INAT	TO	PO						
1026	3	18550	SF	INDE TERM INAT	TO	PR						
1026	1	18551	NA	POAL	TO	PO				VI		VERD
1026	1	18551	AG	TAPA DORA	TO	PO				VI		VERD
1026	4	18551	SF	INDE TERM INAT	TO	PO			VI	VI		VERD
1026	6	18551	SF	INDE TERM INAT	TO	PO				VI		VERD
1026	1	18551	PE	INDE TERM INAT	TO	PO				VI		VERD

Intervenció arqueològica al carrer Arc del Teatre, 6-14. Codi: 031/20. Barcelona.

INVENTARI DE MATERIAL ARQUEOLÒGIC

U.E.	Núm. Frag.	Class.	Def. Fragm.	Tipo	Tècnica	Decoració		Acabats		Cronologia	Observacions
						Pasta	Int.	Ext.	Int.		
1026	5	18551	SF	INDE TERM INAT	TO	PO			VI		MELAT.
1026	1	18551	VO	SERV IDOR A	TO	PO			VI		MELAT.
1026	1	18551	FO	GIBR ELL	TO	PO			VI		MELAT.
1026	3	18551	VO	PLAT	TO	PO			VI		MARRÓ.
1026	1	18551	BR	CÀNT IR	TO	PO			VI	VI	MARRÓ.
1026	1	18551	FO	GREI XERA	TO	PO			VI		MARRÓ.
1026	10	18551	SF	INDE TERM INAT	TO	PO			VI		MARRÓ.
1026	1	18700	PS	BENE ÏTER A	TO	PO			VI	VI	VERD TURQUESA.
1026	1	18800	PS	CANA LÓ	TO	PO					
1026	1	18800	FO	CANA LITZA CIÓ	MO	PO			VI		VERD.

Intervenció arqueològica al carrer Arc del Teatre, 6-14. Codi: 031/20. Barcelona.

INVENTARI DE MATERIAL ARQUEOLÒGIC

U.E.	Núm. Frag.	Class.	Def. Fragm.	Tipo	Tècnica	Decoració		Acabats		Cronologia	Observacions
						Pasta	Int.	Ext.	Int.		
1026	3	20112	SF	CLAU							
1026	18	60101	PF								
1027	1	15301	SF	ÀMFO RA	TO	PO				EN	
1027	1	15361	SF	TAPA DORA	TO	PO					
1027	1	17521	VO	PLAT	TO	PO	PI		VI		
1027	1	17521	SF	PLAT	TO	PO	PI		VI		
1027	14	17550	VO	ESCU DELL A	TO	PO	PI		VI	VI	ORLA DE CENTRES CONCÈNTRICS.
1027	1	17550	PS	ESCU DELL A	TO	PO	PI		VI	VI	ORLA DE CENTRES CONCÈNTRICS.
1027	1	17550	VO	ESCU DELL A	TO	PO	PI		VI	VI	TRIPLE PINTA I MOTIU VEGETAL.
1027	3	17550	VO	ESCU DELL A	TO	PO	PI		VI	VI	ORLA FETA AMB TRAÇOS OBLICS.

Intervenció arqueològica al carrer Arc del Teatre, 6-14. Codi: 031/20. Barcelona.

INVENTARI DE MATERIAL ARQUEOLÒGIC

U.E.	Núm. Frag.	Class.	Def. Fragm.	Tipo	Tècnica	Decoració		Acabats		Cronologia	Observacions	
						Pasta	Int.	Ext.	Int.			Ext.
1027	1	17550	PE	ESCU DELL A	TO	PO	PI		VI	VI		MOTIU VEGETAL.
1027	2	17550	PE	ESCU DELL A	TO	PO	PI		VI	VI		TRIPLE PINTA.
1027	15	17550	SF	ESCU DELL A	TO	PO	PI		VI	VI		TRIPLE PINTA.
1027	1	17550	OR	ESCU DELL A	TO	PO	PI		VI	VI		TRIPLE PINTA.
1027	6	17550	FO	ESCU DELL A	TO	PO	PI		VI	VI		MOTIU CENTRAL AMB UNA SERRA
1027	1	17552	VO	PLAT	TO	PO	PI		VI			
1027	2	17552	SF	PLAT	TO	PO	PI		VI			
1027	2	17552	FO	ESCU DELL A	TO	PO	PI		VI			
1027	1	17552	NA	GERR A	TO	PO		PI		VI		TIPUS PITXER.
1027	2	18132	SF	PLAT	TO	PO	PI	P1	VI	VI		

Intervenció arqueològica al carrer Arc del Teatre, 6-14. Codi: 031/20. Barcelona.

INVENTARI DE MATERIAL ARQUEOLÒGIC

U.E.	Núm. Frag.	Class.	Def. Fragm.	Tipo	Tècnica	Pasta	Decoració		Acabats		Cronologia	Observacions
							Int.	Ext.	Int.	Ext.		
1027	1	18132	VO	PLAT	TO	PO	PI	P1	VI	VI		
1027	7	18165	SF	PLAT	TO	PO	PI		VI	VI		
1027	22	18450	PS	ESCU DELL A	TO	PO			VI	VI		
1027	82	18450	FO	ESCU DELL A	TO	PO			VI	VI		
1027	81	18450	SF	ESCU DELL A	TO	PO			VI	VI		
1027	84	18450	PE	ESCU DELL A	TO	PO			VI	VI		
1027	214	18450	VO	ESCU DELL A	TO	PO			VI	VI		
1027	298	18450	OR	ESCU DELL A	TO	PO			VI	VI		
1027	9	18450	OR	ESCU DELL A	TO	PO			VI	VI		POLILOBULAR.
1027	38	18450	SF	PLAT	TO	PO			VI	VI		

Intervenció arqueològica al carrer Arc del Teatre, 6-14. Codi: 031/20. Barcelona.

INVENTARI DE MATERIAL ARQUEOLÒGIC

U.E.	Núm. Frag.	Class.	Def. Fragm.	Tipo	Tècnica	Decoració		Acabats		Cronologia	Observacions	
						Pasta	Int.	Ext.	Int.			Ext.
1027	25	18450	FO	PLAT	TO	PO			VI	VI		
1027	88	18450	VO	PLAT	TO	PO			VI	VI		
1027	5	18450	PS	PLAT	TO	PO			VI	VI		
1027	5	18450	VO	SALE R	TO	PO			VI	VI		
1027	1	18450	PE	CANE LOBR E	TO	PO			VI	VI		
1027	1	18450	VO	POT	TO	PO			VI	VI		
1027	1	18450	VO	BENE ÏTER A	TO	PO				VI		
1027	25	18500	VO	ESCU DELL A	TO	PO	PI	PI	VI	VI		TRIPLE PINTA.
1027	9	18500	VO	ESCU DELL A	TO	PO	PI	PI	VI	VI		TRIPLE PINTA. MOTIU VEGETAL.
1027	29	18500	SF	ESCU DELL A	TO	PO	PI	PI	VI	VI		TRIPLE PINTA.

Intervenció arqueològica al carrer Arc del Teatre, 6-14. Codi: 031/20. Barcelona.

INVENTARI DE MATERIAL ARQUEOLÒGIC

U.E.	Núm. Frag.	Class.	Def. Fragm.	Tipo	Tècnica	Decoració		Acabats		Cronologia	Observacions
						Pasta	Int.	Ext.	Int.		
1027	34	18500	OR	ESCU DELL A	TO	PO	PI	PI	VI	VI	TRIPLE PINTA.
1027	1	18500	OR	ESCU DELL A	TO	PO	PI	PI	VI	VI	POLILOBULADA. MOTIU VEGETAL.
1027	14	18500	FO	ESCU DELL A	TO	PO	PI	PI	VI	VI	MOTIU FLORAL.
1027	6	18500	FO	ESCU DELL A	TO	PO	PI	PI	VI	VI	MOTIU RETICULAT.
1027	2	18500	FO	ESCU DELL A	TO	PO	PI	PI	VI	VI	MOTIU VEGETAL.
1027	11	18500	FO	ESCU DELL A	TO	PO	PI	PI	VI	VI	MOTIU INDETERMINAT.
1027	2	18500	FO	ESCU DELL A	TO	PO	PI	PI	VI	VI	MOTIU RODA DE CARRO.
1027	10	18500	PE	ESCU DELL A	TO	PO	PI	PI	VI	VI	TRIPLE PINTA
1027	1	18500	PE	ESCU DELL A	TO	PO	PI	PI	VI	VI	MOTIU INDETERMINAT.
1027	1	18500	PS	ESCU DELL A	TO	PO	PI	PI	VI	VI	TRIPLE PINTA A L'ORELLETA I MOTIU VEGETAL AL COS.

Intervenció arqueològica al carrer Arc del Teatre, 6-14. Codi: 031/20. Barcelona.

INVENTARI DE MATERIAL ARQUEOLÒGIC

U.E.	Núm. Frag.	Class.	Def. Fragm.	Tipo	Tècnica	Pasta	Decoració		Acabats		Cronologia	Observacions
							Int.	Ext.	Int.	Ext.		
1027	2	18500	PS	PLAT	TO	PO	PI	PI	VI	VI		
1027	15	18500	VO	PLAT	TO	PO	PI	PI	VI	VI		ORLA DE LÍNIES ENTRELLAÇADES.
1027	6	18500	SF	PLAT	TO	PO	PI	PI	VI	VI		TRIPLE PINTA.
1027	2	18500	FO	PLAT	TO	PO	PI	PI	VI	VI		TRIPLE PINTA.
1027	1	18500	FO	PLAT	TO	PO	PI	PI	VI	VI		MOTIU RETICULAT AMB FLORS.
1027	2	18500	FO	PLAT	TO	PO	PI	PI	VI	VI		MOTIUS VEGETALS.
1027	8	18500	FO	PLAT	TO	PO	PI	PI	VI	VI		MOTIU INDETERMINAT.
1027	1	18500	AN	GERRA	TO	PO		PI	VI	VI		TIPUS PITXER.
1027	1	18503	VO	PLAT	TO	PO	PI		VI	VI		
1027	32	18550	SF	INDEI INDE TERM	TO	PR						

Intervenció arqueològica al carrer Arc del Teatre, 6-14. Codi: 031/20. Barcelona.

INVENTARI DE MATERIAL ARQUEOLÒGIC

U.E.	Núm. Frag.	Class.	Def. Fragm.	Tipo	Tècnica	Decoració		Acabats		Cronologia	Observacions
						Int.	Ext.	Int.	Ext.		
1027	4	18550	PE	INDEI INDE TERM	TO	PR					
1027	1	18550	NA	CÀNT IR	TO	PR					
1027	7	18550	VO	GERR ETA	TO	PR					
1027	1	18550	BR	CÀNT IR	TO	PR		IC			
1027	9	18550	OR	ESCU DELL A	TO	PO					
1027	8	18550	SF	ESCU DELL A	TO	PO					
1027	20	18550	VO	ESCU DELL A	TO	PO					
1027	36	18550	FO	ESCU DELL A	TO	PO					
1027	2	18550	SF	PLAT	TO	PO					
1027	17	18550	VO	PLAT	TO	PO					

Intervenció arqueològica al carrer Arc del Teatre, 6-14. Codi: 031/20. Barcelona.

INVENTARI DE MATERIAL ARQUEOLÒGIC

U.E.	Núm. Frag.	Class.	Def. Fragm.	Tipo	Tècnica	Pasta	Decoració		Acabats		Cronologia	Observacions
							Int.	Ext.	Int.	Ext.		
1027	17	18550	FO	PLAT	TO	PO						
1027	1	18550	PS	COPA	TO	PO						COPETA, POSSIBLE OUERA.
1027	185	18550	SF	INDE TERM INAT	TO	PO						
1027	3	18550	VO	MOR TER	TO	PO						
1027	2	18550	SF	MOR TER	TO	PO						
1027	1	18550	FO	MOR TER	TO	PO						
1027	4	18550	VO	GIBR ELL	TO	PO						
1027	2	18550	NA	INDE TERM INAT	TO	PO						
1027	4	18550	SF	GUAR DIOL A	TO	PO						
1027	1	18550	FO	GUAR DIOL A	TO	PO						

Intervenció arqueològica al carrer Arc del Teatre, 6-14. Codi: 031/20. Barcelona.

INVENTARI DE MATERIAL ARQUEOLÒGIC

U.E.	Núm. Frag.	Class.	Def. Fragm.	Tipo	Tècnica	Decoració		Acabats		Cronologia	Observacions
						Pasta	Int.	Ext.	Int.		
1027	15	18550	SF	CATÚ FOL	TO	PO					
1027	1	18550	GA	CÀNT IR	TO	PR		PN			
1027	2	18550	FO	CATÚ FOL	TO	PO					
1027	33	18550	PE	INDE TERM INAT	TO	PO					
1027	2	18550	VO	ESCA LFET A	TO	PO					FIRETA.
1027	2	18550	BR	CÀNT IR	TO	PR					
1027	1	18550	NA	INDE TERM INAT	TO	PO					
1027	1	18550	BE	GERR A	TO	PO					SITRA.
1027	3	18550	VO	FOG Ó	MA	PO					GRAELLA.
1027	2	18550	FO	INDE TERM INAT	TO	PO					

Intervenció arqueològica al carrer Arc del Teatre, 6-14. Codi: 031/20. Barcelona.

INVENTARI DE MATERIAL ARQUEOLÒGIC

U.E.	Núm. Frag.	Class.	Def. Fragm.	Tipo	Tècnica	Decoració		Acabats		Cronologia	Observacions
						Pasta	Int.	Ext.	Int.		
1027	4	18550	SF	INDE TERM INAT	TO	PO		PN			
1027	1	18550	FO	MOR TER	TO	PO		IC			
1027	1	18550	PS	ESCU DELL A	TO	PO					
1027	8	18551	VO	GREI XERA	TO	PO			VI	VI	MARRÓ
1027	10	18551	FO	GREI XERA	TO	PO			VI		MARRÓ
1027	5	18551	BE	GREI XERA	TO	PO			VI		MARRÓ
1027	1	18551	NA	GREI XERA	TO	PO			VI	VI	MARRÓ
1027	22	18551	VO	OLLA	TO	PO			VI		MARRÓ
1027	1	18551	VO	GERR A	TO	PO			VI		MARRÓ
1027	1	18551	VO	POAL	TO	PO				VI	MARRÓ

Intervenció arqueològica al carrer Arc del Teatre, 6-14. Codi: 031/20. Barcelona.

INVENTARI DE MATERIAL ARQUEOLÒGIC

U.E.	Núm. Frag.	Class.	Def. Fragm.	Tipo	Tècnica	Decoració		Acabats		Cronologia	Observacions	
						Pasta	Int.	Ext.	Int.			Ext.
1027	1	18551	GA	POAL	TO	PO				VI		MARRÓ
1027	2	18551	VO	GIBR ELL	TO	PO				VI		MARRÓ
1027	1	18551	VO	GIBR ELL	TO	PR				VI		MARRÓ
1027	4	18551	FO	BACÍ	TO	PO				VI		MARRÓ
1027	1	18551	BR	CANT IR	TO	PO				VI		MARRÓ
1027	4	18551	NA	INDE TERM INAT	TO	PO				VI		MARRÓ
1027	1	18551	NA	OLLA	TO	PO				VI		MARRÓ
1027	1	18551	NA	CANT IR	TO	PO				VI		MARRÓ
1027	1	18551	VO	SALE R	TO	PO				VI	VI	MARRÓ
1027	14	18551	VO	SERV IDOR A	TO	PO				VI		MARRÓ

Intervenció arqueològica al carrer Arc del Teatre, 6-14. Codi: 031/20. Barcelona.

INVENTARI DE MATERIAL ARQUEOLÒGIC

U.E.	Núm. Frag.	Class.	Def. Fragm.	Tipo	Tècnica	Decoració		Acabats		Cronologia	Observacions	
						Pasta	Int.	Ext.	Int.			Ext.
1027	1	18551	NA	GERRA	TO	PO		IC	VI	VI		MARRÓ
1027	6	18551	VO	ESCALFETA	TO	PO			VI	VI		MARRÓ
1027	3	18551	NA	ESCALFETA	TO	PO			VI	VI		MARRÓ
1027	5	18551	MM	ESCALFETA	TO	PO			VI	VI		MARRÓ
1027	3	18551	VO	TAPADORA	TO	PO			VI	VI		MARRÓ
1027	4	18551	AG	TAPADORA	TO	PO			VI	VI		MARRÓ
1027	35	18551	VO	PLAT	TO	PO			VI	VI		MARRÓ
1027	16	18551	SF	PLAT	TO	PO			VI	VI		MARRÓ
1027	7	18551	FO	PLAT	TO	PO			VI	VI		MARRÓ
1027	1	18551	PE	PLAT	TO	PO			VI	VI		MARRÓ

Intervenció arqueològica al carrer Arc del Teatre, 6-14. Codi: 031/20. Barcelona.

INVENTARI DE MATERIAL ARQUEOLÒGIC

U.E.	Núm. Frag.	Class.	Def. Fragm.	Tipo	Tècnica	Decoració		Acabats		Cronologia	Observacions
						Pasta	Int.	Ext.	Int.		
1027	51	18551	SF	INDE TERM INAT	TO	PO			VI		MARRÓ
1027	3	18551	SF	INDE TERM INAT	TO	PO			VI		MARRÓ
1027	6	18551	SF	INDE TERM INAT	TO	PO			VI	VI	MARRÓ
1027	10	18551	SF	GIBR ELL	TO	PO			VI		MARRÓ
1027	2	18551	SF	BACÍ	TO	PO			VI		MARRÓ
1027	6	18551	FO	GERR ETA	TO	PO			VI		MARRÓ
1027	1	18551	FO	GERR ETA	TO	PO			VI	VI	MARRÓ
1027	1	18551	PE	SERV IDOR A	TO	PO			VI		MARRÓ
1027	1	18551	PE	INDE TERM INAT	TO	PO			VI		MARRÓ
1027	30	18551	VO	GIBR ELL	TO	PO			VI		VERD MELAT

Intervenció arqueològica al carrer Arc del Teatre, 6-14. Codi: 031/20. Barcelona.

INVENTARI DE MATERIAL ARQUEOLÒGIC

U.E.	Núm. Frag.	Class.	Def. Fragm.	Tipo	Tècnica	Decoració		Acabats		Cronologia	Observacions
						Pasta	Int.	Ext.	Int.		
1027	23	18551	VO	SERV IDOR A	TO	PO			VI		VERD MELAT
1027	11	18551	VO	BACÍ	TO	PO			VI		VERD MELAT
1027	2	18551	VO	MOR TER	TO	PO			VI	VI	VERD MELAT
1027	41	18551	SF	GIBR ELL	TO	PO			VI		VERD MELAT
1027	13	18551	FO	BACÍ	TO	PO			VI		VERD MELAT
1027	23	18551	SF	BACÍ	TO	PO			VI		VERD MELAT
1027	3	18551	NA	BACÍ	TO	PO			VI		VERD MELAT
1027	8	18551	GA	INDE TERM INAT	TO	PO			VI		VERD MELAT
1027	10	18551	BR	INDE TERM INAT	TO	PO			VI		VERD MELAT
1027	18	18551	PE	GIBR ELL	TO	PO			VI		VERD MELAT

Intervenció arqueològica al carrer Arc del Teatre, 6-14. Codi: 031/20. Barcelona.

INVENTARI DE MATERIAL ARQUEOLÒGIC

U.E.	Núm. Frag.	Class.	Def. Fragm.	Tipo	Tècnica	Decoració		Acabats		Cronologia	Observacions
						Pasta	Int.	Ext.	Int.		
1027	1	18551	FO	GIBR ELL	TO	PO			VI		VERD MELAT
1027	2	18551	FO	INDE TERM INAT	TO	PO			VI		VERD MELAT
1027	8	18551	NA	POAL	TO	PO				VI	VERD MELAT
1027	5	18551	NA	CANT IR	TO	PO				VI	VERD MELAT
1027	6	18551	NA	GERR A	TO	PO				VI	VERD MELAT
1027	6	18551	VO	POAL	TO	PO			VI	VI	VERD MELAT
1027	3	18551	VO	GERR A	TO	PO			VI	VI	VERD MELAT
1027	1	18551	VO	OLLA	TO	PO			VI		VERD MELAT
1027	1	18551	VO	GERR A	TO	PO			VI	VI	VERD MELAT. SETRA.
1027	1	18551	AG	TAPA DORA	TO	PO				VI	VERD MELAT

Intervenció arqueològica al carrer Arc del Teatre, 6-14. Codi: 031/20. Barcelona.

INVENTARI DE MATERIAL ARQUEOLÒGIC

U.E.	Núm. Frag.	Class.	Def. Fragm.	Tipo	Tècnica	Decoració		Acabats		Cronologia	Observacions
						Pasta	Int.	Ext.	Int.		
1027	13	18551	PE	GERR A/ OLLA	TO	PO			VI		VERD MELAT
1027	1	18551	VO	GERR A	TO	PO			VI		VERD MELAT. SIMILAR ALFÀBIA TIPUS III
1027	2	18551	VO	GERR A	TO	PO			VI	VI	VERD MELAT. CANTARELLA
1027	54	18551	SF	INDE TERM INAT	TO	PO				VI	VERD MELAT. FORMES GLOBULARS
1027	49	18551	SF	INDE TERM INAT	TO	PO			VI		VERD MELAT.
1027	18	18551	SF	INDE TERM INAT	TO	PO			VI	VI	VERD MELAT.
1027	5	18551	FO	BACÍ	TO	PO			VI		VERD.
1027	3	18551	VO	BACÍ	TO	PO			VI		VERD.
1027	5	18551	VO	ESCA LFET A	TO	PR			VI	VI	VERD.
1027	3	18551	VO	PLAT	TO	PO			VI		VERD.

Intervenció arqueològica al carrer Arc del Teatre, 6-14. Codi: 031/20. Barcelona.

INVENTARI DE MATERIAL ARQUEOLÒGIC

U.E.	Núm. Frag.	Class.	Def. Fragm.	Tipo	Tècnica	Pasta	Decoració		Acabats		Cronologia	Observacions
							Int.	Ext.	Int.	Ext.		
1027	1	18551	VO	TAPA DORA	TO	PO			VI	VI		VERD.
1027	1	18551	BEC	GREI XERA	TO	PO			VI			VERD.
1027	9	18551	VO	SERV IDOR A	TO	PO			VI			VERD.
1027	1	18551	PS	SERV IDOR A	TO	PO			VI			VERD.
1027	1	18551	VO	OLLA	TO	PO			VI			VERD.
1027	7	18551	PE	GERR A	TO	PO			VI			VERD.
1027	11	18551	NA	OLLA	TO	PO				VI		VERD.
1027	5	18551	GA	INDE TERM INAT	TO	PO				VI		VERD.
1027	6	18551	NA	POAL	TO	PO				VI		VERD.
1027	2	18551	VO	POAL	TO	PO				VI		VERD.

Intervenció arqueològica al carrer Arc del Teatre, 6-14. Codi: 031/20. Barcelona.

INVENTARI DE MATERIAL ARQUEOLÒGIC

U.E.	Núm. Frag.	Class.	Def. Fragm.	Tipo	Tècnica	Decoració		Acabats		Cronologia	Observacions
						Int.	Ext.	Int.	Ext.		
1027	6	18551	PE	GIBR ELL	TO	PO			VI		VERD.
1027	5	18551	FO	GIBR ELL	TO	PO			VI		VERD.
1027	1	18551	BR	CÀNT IR	TO	PO				VI	VERD.
1027	24	18551	VO	GIBR ELL	TO	PO			VI		VERD.
1027	2	18551	FO	MOR TER	TO	PO			VI		VERD.
1027	2	18551	SF	MOR TER	TO	PO			VI		VERD.
1027	11	18551	VO	MOR TER	TO	PO			VI		VERD.
1027	2	18551	BE	MOR TER	TO	PO			VI		VERD.
1027	9	18551	NA	GERR A	TO	PO				VI	VERD.
1027	4	18551	VO	GERR A	TO	PO			VI	VI	VERD.

Intervenció arqueològica al carrer Arc del Teatre, 6-14. Codi: 031/20. Barcelona.

INVENTARI DE MATERIAL ARQUEOLÒGIC

U.E.	Núm. Frag.	Class.	Def. Fragm.	Tipo	Tècnica	Decoració		Acabats		Cronologia	Observacions	
						Pasta	Int.	Ext.	Int.			Ext.
1027	1	18551	BE	GERRA	TO	PO			VI	VI		VERD. TIPUS SETRILL.
1027	4	18551	SF	GERRA	TO	PO			VI	VI		VERD. TIPUS SETRILL.
1027	1	18551	PC	LLUMANERA	MA	PO			VI	VI		VERD.
1027	2	18551	VO	ALFÀBIA	TO	PO			VI	VI		VERD.
1027	1	18551	AN	GERRA	TO	PO			VI	VI		VERD.
1027	13	18551	SF	GERRA	TO	PO		PN	VI	VI		VERD. TIPUS CANTARELLA /AIGUAMANS.
1027	9	18551	SF	GERRA	TO	PO			VI	VI		VERD. TIPUS CANTARELLA.
1027	79	18551	SF	GERRA	TO	PO			VI			VERD. FORMES GLOBULARS.
1027	40	18551	SF	OLLA	TO	PO			VI			VERD.
1027	24	18551	SF	INDETERMINAT	TO	PO			VI	VI		VERD.

Intervenció arqueològica al carrer Arc del Teatre, 6-14. Codi: 031/20. Barcelona.

INVENTARI DE MATERIAL ARQUEOLÒGIC

U.E.	Núm. Frag.	Class.	Def. Fragm.	Tipo	Tècnica	Decoració		Acabats		Cronologia	Observacions
						Pasta	Int.	Ext.	Int.		
1027	29	18551	SF	GIBR ELL	TO	PO			VI		VERD.
1027	22	18551	SF	INDE TERM INAT	TO	PO			VI		VERD.
1027	1	18551	SF	GOT	TO	PO			VI		VERD.
1027	1	18551	SF	GOT	TO	PO			VI		VERD.
1027	2	18551	PS	LLUM ANER A	TO	PO	PI		VI		
1027	3	18551	VO	LLUM ANER A	TO	PO	PI		VI		
1027	5	18551	FO	LLUM ANER A	TO	PO	PI		VI		
1027	7	18551	SF	LLUM ANER A	TO	PO	PI		VI		
1027	1	18552	VO	PLAT	TO	PO	PI		VI	VI	MARRÓ. MOTIUS FLORALS EN GROC.
1027	1016	18700	PS	TRES PEUS	MA	PO					

Intervenció arqueològica al carrer Arc del Teatre, 6-14. Codi: 031/20. Barcelona.

INVENTARI DE MATERIAL ARQUEOLÒGIC

U.E.	Núm. Frag.	Class.	Def. Fragm.	Tipo	Tècnica	Decoració		Acabats		Cronologia	Observacions
						Pasta	Int.	Ext.	Int.		
1027	1	18800	SF	CANA LÓ	TO	PO				VI	VERD.
1027	1	18800	SF	CANA LITZA CIÓ	MO	PO				VI	VERD.
1027	1	18800	SF	MOTL LURA	MO	PO				VI	VERD.
1027	9	18800	SF	CANA LITZA CIÓ	TO	PO					
1027	1	18800	SF		TO	PO				VI	
1027	2	19015	FO	PLAT	TO	PO	PI	PI	VI	VI	MOTIU CENTRAL ORIENTALITZANT. PICKMAN, SEVILLA.
1027	2	19015	VO	PLAT	TO	PO	PI	PI	VI	VI	MOTIU CENTRAL ORIENTALITZANT. PICKMAN, SEVILLA.
1027	2	19015	VO	PLAT	TO	PO	PI	PI	VI	VI	MOTIU CENTRAL ORIENTALITZANT. PICKMAN, SEVILLA.
1027	2	19604	SF	RAJO LA	MO	PO				VI	VERD.
1027	2	19607	SF	RAJO LA	MO	PO	PI			VI	

Intervenció arqueològica al carrer Arc del Teatre, 6-14. Codi: 031/20. Barcelona.

INVENTARI DE MATERIAL ARQUEOLÒGIC

U.E.	Núm. Frag.	Class.	Def. Fragm.	Tipo	Tècnica	Decoració		Acabats		Cronologia	Observacions
						Pasta	Int.	Ext.	Int.		
1027	1	19608	SF	RAJO LA	MO	PO	PI		VI		
1027	5	19624	SF	RAJO LA	MO	PO	PI		VI		
1027	1	19650	SF	RAJO LA	MO	PO	PI		VI		
1027	2	20107	SF	INDE TERM INAT							
1027	1	20107	PS	ANEL LA							
1027	1	20112	SF	CLAU							
1027	2	20112	SF	INDE TERM INAT							
1027	2	20112	SF	CLAU							
1027	4	30500	SF	INDE TERM INAT							
1027	2	30500	FO	COPA							

Intervenció arqueològica al carrer Arc del Teatre, 6-14. Codi: 031/20. Barcelona.

INVENTARI DE MATERIAL ARQUEOLÒGIC

U.E.	Núm.	Frag.	Class.	Def. Fragm.	Tipo	Tècnica	Decoració		Acabats		Cronologia	Observacions
							Pasta	Int.	Ext.	Int.		
1027		1	30500	PE	INDE TERM INAT							
1027		1	30500	SF	INDE TERM INAT							
1027		1	30500	PE	COPA							
1027		3	40019	PC	BALE S							
1027		1	40045	SF								
1027		108	60101	PF								
1027		1	60108	PF								
1027		1	60250	PC	BOTÓ							
1027	1	1	18500	PC	ESCU DELL A	TO	PO	PI	PI	VI	VI	TRIPLE PINTA A L'ORELLETA, MOTIU RETICULAT I VEGETAL AL COS I MOTIU CENTRAL FLORAL, I LÍNIES CONCÈNTRIQUES A L'EXTERIOR..
1027	2	1	18500	PC	ESCU DELL A	TO	PO	PI	PI	VI	VI	ORLA DE PUNTS I MOTIU CENTRAL DE 4 CREUS.

Intervenció arqueològica al carrer Arc del Teatre, 6-14. Codi: 031/20. Barcelona.

INVENTARI DE MATERIAL ARQUEOLÒGIC

U.E.	Núm. Frag.	Class. Fragm.	Def. Tipo	Decoració		Acabats		Cronologia	Observacions				
				Pasta	Int.	Ext.	Int.			Ext.			
1046	1	12625											
1046	1	17152	VO	PLAT	TO	PO	PI		VI				
1046	1	18120	VO	PLAT	TO	PO	PI	PI	VI	VI			NODO ORIENTALI.
1046	1	18132	SF	PLAT	TO	PO	PI	PI	VI	VI			
1046	1	18450	FO	ESCU DELL A	TO	PO			VI	VI			
1046	1	18450	FO	PLAT	TO	PO			VI	VI			
1046	1	18500	VO	PLAT	TO	PO	PI	PI	VI	VI			
1046	1	18500	FO	PLAT	TO	PO	PI	PI	VI	VI			
1046	1	18500	SF	ESCU DELL A	TO	PO	PI	PI	VI	VI			
1046	1	18500	FO	ESCU DELL A	TO	PO	PI	PI	VI	VI			

Intervenció arqueològica al carrer Arc del Teatre, 6-14. Codi: 031/20. Barcelona.

INVENTARI DE MATERIAL ARQUEOLÒGIC

U.E.	Núm. Frag.	Class.	Def. Fragm.	Tipo	Tècnica	Decoració		Acabats		Cronologia	Observacions
						Int.	Ext.	Int.	Ext.		
1046	2	18500	PS	ESCU DELL A	TO	PO	PI	PI	VI	VI	
1046	1	18503	VO	PLAT	TO	PO	PI		VI	VI	
1046	1	18503	SF	INDE TERM INAT	TO	PO		PI		VI	
1046	1	18551	SF	OLLA	TO	PO			VI		MARRÓ.
1046	2	18551	VO	GREI XERA	TO	PO			VI	VI	MARRÓ.
1046	1	18551	VO	ESCA LFET A	TO	PO			VI		MARRÓ.
1046	1	18551	VO	OLLA	TO	PO			VI		MARRÓ.
1046	1	18551	VO	PLAT	TO	PO			VI		MARRÓ.
1046	1	18551	VO	SERV IDOR A	TO	PO			VI		MARRÓ.
1046	1	18551	NA	INDE TERM INAT	TO	PO				VI	MARRÓ.

Intervenció arqueològica al carrer Arc del Teatre, 6-14. Codi: 031/20. Barcelona.

INVENTARI DE MATERIAL ARQUEOLÒGIC

U.E.	Núm. Frag.	Class.	Def. Fragm.	Tipo	Tècnica	Decoració		Acabats		Cronologia	Observacions
						Pasta	Int.	Ext.	Int.		
1046	1	18551	VO	CASSOLA	TO	PO			VI		VERD.
1046	2	18551	VO	PLAT	TO	PO			VI		VERD.
1046	3	18551	VO	OLLA	TO	PO			VI		VERD.
1046	1	18551	VO	GERRA	TO	PO			VI	VI	VERD.
1046	1	18551	PE	INDETERMINAT	TO	PO			VI		VERD.
1046	1	18551	AG	PAELLA	TO	PO				VI	VERD. MÀNEC DE PAELLA AMB FORAT A L'EXTREM DSTAL PER PODER PENJAR.
1046	1	19607	PS	RAJOLA	TO	PO		PI		VI	
1046	1	20107	PS	AGULLA							
1046	9	60101	PF								
1050	1	15351	VO	MORTER	TO	PO					

Intervenció arqueològica al carrer Arc del Teatre, 6-14. Codi: 031/20. Barcelona.

INVENTARI DE MATERIAL ARQUEOLÒGIC

U.E.	Núm. Frag.	Class.	Def. Fragm.	Tipo	Tècnica	Decoració		Acabats		Cronologia	Observacions	
						Pasta	Int.	Ext.	Int.			Ext.
1050	4	17110	SF	SERV IDOR A	TO	PO	PI	PI		VI		
1050	1	17152	NA	GERR A	TO	PO		PI		VI		
1050	2	17502	FO	PLAT	TO	PO				VI		
1050	4	17650	SF	PLAT	TO	PO	PI			VI	VI	
1050	1	17650	VO	SERV IDOR A	TO	PO		PI	VI	VI		
1050	1	17650	SF	INDE TERM INAT	TO	PO		PI	VI	VI		
1050	1	18120	VO	PLAT	TO	PO	PI	PI	VI	VI		
1050	4	18132	SF	PLAT	TO	PO	PI	PI	VI	VI		BLAU BERETTINO.
1050	1	18132	VO	PLAT	TO	PO	PI	PI	VI	VI		BLAU BERETTINO.
1050	1	18132	PE	PLAT	TO	PO	PI	PI	VI	VI		BLAU BERETTINO.

Intervenció arqueològica al carrer Arc del Teatre, 6-14. Codi: 031/20. Barcelona.

INVENTARI DE MATERIAL ARQUEOLÒGIC

U.E.	Núm. Frag.	Class.	Def. Fragm.	Tipo	Tècnica	Pasta	Decoració		Acabats		Cronologia	Observacions
							Int.	Ext.	Int.	Ext.		
1050	1	18132	VO	PLAT	TO	PO	PI	PI	VI	VI		
1050	2	18132	SF	PLAT	TO	PO	PI	PI	VI	VI		
1050	1	18132	VO	PLAT	TO	PO	PI	PI	VI	VI		PALMETA STILIZZATA.
1050	1	18132	SF	PLAT	TO	PO	PI	PI	VI	VI		STILO COMPENDIARIO.
1050	6	18450	OR	ESCU DELL A	TO	PO			VI	VI		
1050	11	18450	FO	ESCU DELL A	TO	PO			VI	VI		
1050	8	18450	VO	ESCU DELL A	TO	PO			VI	VI		
1050	1	18450	PS	ESCU DELL A	TO	PO			VI	VI		
1050	1	18450	PS	ESCU DELL A	TO	PO			VI	VI		
1050	3	18450	SF	PLAT	TO	PO			VI	VI		

Intervenció arqueològica al carrer Arc del Teatre, 6-14. Codi: 031/20. Barcelona.

INVENTARI DE MATERIAL ARQUEOLÒGIC

U.E.	Núm. Frag.	Class.	Def. Fragm.	Tipo	Tècnica	Pasta	Decoració		Acabats		Cronologia	Observacions
							Int.	Ext.	Int.	Ext.		
1050	5	18450	FO	PLAT	TO	PO			VI	VI		
1050	8	18450	VO	PLAT	TO	PO			VI	VI		
1050	2	18500	OR	ESCU DELL A	TO	PO	PI	PI	VI	VI		POLILOBULARS,
1050	5	18500	OR	ESCU DELL A	TO	PO	PI	PI	VI	VI		
1050	1	18500	FO	ESCU DELL A	TO	PO	PI	PI	VI	VI		
1050	2	18500	FO	ESCU DELL A	TO	PO	PI	PI	VI	VI		MITJA TARONJA.
1050	4	18500	SF	ESCU DELL A	TO	PO	PI	PI	VI	VI		
1050	5	18500	FO	PLAT	TO	PO	PI	PI	VI	VI		
1050	4	18500	VO	PLAT	TO	PO	PI	PI	VI	VI		ORLA DE CADENA.
1050	2	18500	VO	PLAT	TO	PO	PI	PI	VI	VI		ORLA DE CERCLES CONCÈNTRICS.

Intervenció arqueològica al carrer Arc del Teatre, 6-14. Codi: 031/20. Barcelona.

INVENTARI DE MATERIAL ARQUEOLÒGIC

U.E.	Núm. Frag.	Class.	Def. Fragm.	Tipo	Tècnica	Pasta	Decoració		Acabats		Cronologia	Observacions
							Int.	Ext.	Int.	Ext.		
1050	2	18500	VO	PLAT	TO	PO	PI	PI	VI	VI		ORLA DE MOTIU VEGETAL.
1050	9	18500	SF	PLAT	TO	PO	PI	PI	VI	VI		
1050	1	18503	FO	ESCU DELL A	TO	PO	PI		VI	VI		POLICROMA.
1050	4	18503	SF	ESCU DELL A	TO	PO	PI		VI	VI		POLICROMA.
1050	1	18503	VO	ESCU DELL A	TO	PO	PI		VI	VI		
1050	2	18503	VO	PLAT	TO	PO	PI		VI	VI		
1050	5	18550	PE	INDE TERM INAT	TO	PO						
1050	4	18550	FO	BACÍ	TO	PO						
1050	2	18550	VO	ESCA LFET A	TO	PO						
1050	5	18550	NA	INDE TERM INAT	TO	PO						

Intervenció arqueològica al carrer Arc del Teatre, 6-14. Codi: 031/20. Barcelona.

INVENTARI DE MATERIAL ARQUEOLÒGIC

U.E.	Núm. Frag.	Class.	Def. Fragm.	Tipo	Tècnica	Decoració		Acabats		Cronologia	Observacions	
						Pasta	Int.	Ext.	Int.			Ext.
1050	3	18550	SF	INDE TERM INAT	TO	PO						
1050	2	18550	SF	CATÚ FOL	TO	PO						
1050	3	18550	FO	CATÚ FOL	TO	PO						
1050	2	18550	PE	CÀNT IR	TO	PR						
1050	1	18550	FO	INDE TERM INAT	TO	PR						
1050	6	18550	SF	INDE TERM INAT	TO	PR						
1050	1	18550	FO	INDE TERM INAT	TO	PR						
1050	2	18550	NA	INDE TERM INAT	TO	PR						
1050	1	18551	PS	SERV IDOR A	TO	PO			VI			MELAT.
1050	4	18551	VO	SERV IDOR A	TO	PO			VI			MELAT.

Intervenció arqueològica al carrer Arc del Teatre, 6-14. Codi: 031/20. Barcelona.

INVENTARI DE MATERIAL ARQUEOLÒGIC

U.E.	Núm. Frag.	Class.	Def. Fragm.	Tipo	Tècnica	Decoració		Acabats		Cronologia	Observacions
						Pasta	Int.	Ext.	Int.		
1050	2	18551	PE	INDE TERM INAT	TO	PO			VI		MELAT.
1050	1	18551	FO	BACÍ	TO	PO			VI		MELAT.
1050	1	18551	VO	BACÍ	TO	PO			VI		MELAT.
1050	1	18551	SF	BACÍ	TO	PO			VI		MELAT.
1050	3	18551	VO	GIBR ELL	TO	PO			VI		MELAT.
1050	1	18551	NA	CÀNT IR	TO	PO			VI		MELAT.
1050	2	18551	SF	GIBR ELL	TO	PO			VI		VERD.
1050	4	18551	VO	GIBR ELL	TO	PO			VI		VERD.
1050	3	18551	VO	SERV IDOR A	TO	PO			VI		VERD.
1050	1	18551	PE	INDE TERM INAT	TO	PO			VI		VERD.

Intervenció arqueològica al carrer Arc del Teatre, 6-14. Codi: 031/20. Barcelona.

INVENTARI DE MATERIAL ARQUEOLÒGIC

U.E.	Núm. Frag.	Class.	Def. Fragm.	Tipo	Tècnica	Decoració		Acabats		Cronologia	Observacions
						Pasta	Int.	Ext.	Int.		
1050	1	18551	VO	GERRA	TO	PO				VI	VERD.
1050	1	18551	FO	GERRA	TO	PO				VI	VERD.
1050	1	18551	VO	GERRA	TO	PO			VI	VI	VERD.
1050	1	18551	PE	COLADOR	TO	PO			VI	VI	VERD.
1050	1	18551	VO	TAPADORA	TO	PO			VI	VI	VERD.
1050	1	18551	NA	ESCALFETA	TO	PO			VI	VI	VERD.
1050	1	18551	MM	ESCALFETA	TO	PO			VI	VI	VERD.
1050	1	18551	PE	ESCALFETA	TO	PO			VI	VI	VERD.
1050	1	18551	BE	MORTER	TO	PO			VI	VI	VERD.
1050	1	18551	NA	POAL	TO	PO			VI	VI	VERD.

Intervenció arqueològica al carrer Arc del Teatre, 6-14. Codi: 031/20. Barcelona.

INVENTARI DE MATERIAL ARQUEOLÒGIC

U.E.	Núm. Frag.	Class.	Def. Fragm.	Tipo	Tècnica	Pasta	Decoració		Acabats		Cronologia	Observacions
							Int.	Ext.	Int.	Ext.		
1050	2	18551	NA	CÀNTIR	TO	PO			VI	VI		VERD.
1050	1	18551	BR	CÀNTIR	TO	PO				VI		VERD.
1050	1	18551	GA	CÀNTIR	TO	PO				VI		VERD.
1050	4	18551	NA	OLLA	TO	PO				VI		VERD.
1050	3	18551	VO	OLLA	TO	PO			VI			VERD.
1050	3	18551	SF	GERRA	TO	PO				VI		VERD.
1050	4	18551	SF	OLLA	TO	PO			VI			VERD.
1050	2	18551	PS	TAPADORA	TO	PO			VI	VI		MARRÓ.
1050	1	18551	BO	TAPADORA	TO	PO			VI	VI		MARRÓ.
1050	1	18551	AG	TAPADORA	TO	PO			VI	VI		MARRÓ.

Intervenció arqueològica al carrer Arc del Teatre, 6-14. Codi: 031/20. Barcelona.

INVENTARI DE MATERIAL ARQUEOLÒGIC

U.E.	Núm. Frag.	Class.	Def. Fragm.	Tipo	Tècnica	Pasta	Decoració		Acabats		Cronologia	Observacions
							Int.	Ext.	Int.	Ext.		
1050	1	18551	TI	CANE LOBR E	TO	PO			VI	VI		MARRÓ.
1050	1	18551	MM	ESCA LFET A	TO	PO			VI	VI		MARRÓ.
1050	1	18551	VO	ESCA LFET A	TO	PO			VI	VI		MARRÓ.
1050	1	18551	PE	ESCA LFET A	TO	PO			VI	VI		MARRÓ.
1050	3	18551	PS	PLAT	TO	PO			VI			MARRÓ.
1050	14	18551	VO	PLAT	TO	PO			VI			MARRÓ.
1050	4	18551	SF	PLAT	TO	PO			VI			MARRÓ.
1050	15	18551	VO	SERV IDOR A	TO	PO			VI			MARRÓ.
1050	15	18551	NA	OLLA	TO	PO			VI	VI		MARRÓ.
1050	1	18551	NA	INDE TERM INAD	TO	PO			VI	VI		MARRÓ.

Intervenció arqueològica al carrer Arc del Teatre, 6-14. Codi: 031/20. Barcelona.

INVENTARI DE MATERIAL ARQUEOLÒGIC

U.E.	Núm. Frag.	Class.	Def. Fragm.	Tipo	Tècnica	Decoració		Acabats		Cronologia	Observacions
						Pasta	Int.	Ext.	Int.		
1050	5	18551	VO	GERRA	TO	PO			VI		MARRÓ.
1050	11	18551	VO	OLLA	TO	PO			VI		MARRÓ.
1050	2	18551	FO	OLLA	TO	PO			VI		MARRÓ.
1050	3	18551	VO	GREIXERA	TO	PO			VI		MARRÓ.
1050	1	18551	VO	POAL	TO	PO			VI		MARRÓ.
1050	2	18551	SF	INDETERMINAT	TO	PO			VI		MARRÓ.
1050	1	18551	SF	BACÍ	TO	PO			VI		MARRÓ.
1050	27	18551	SF	OLLA	TO	PO			VI		MARRÓ.
1050	1	18551	SF	INDETERMINAT	TO	PR			VI		MARRÓ.
1050	1	18551	PE	INDETERMINAT	TO	PR			VI		MARRÓ.

Intervenció arqueològica al carrer Arc del Teatre, 6-14. Codi: 031/20. Barcelona.

INVENTARI DE MATERIAL ARQUEOLÒGIC

U.E.	Núm. Frag.	Class.	Def. Fragm.	Tipo	Tècnica	Decoració		Acabats		Cronologia	Observacions
						Pasta	Int.	Ext.	Int.		
1050	1	18551	VO	GIBR ELL	TO	PR			VI		MARRÓ.
1050	1	18700	PS	TRES PEUS	MA	PO					
1050	1	18800	VO	CANA LÓ	TO	PO			VI		MELAT.
1050	2	19607	PS	RAJO LA	MO	PO	PI			VI	
1050	1	20107	PS	ANEL LA							
1050	3	20112	SF	CLAU							
1050	2	20112	SF	CLAU							
1050	2	30500	SF	INDE TERM INAT							
1050	1	30500	PE	COPA							
1050	1	30500	VO	UNG ÜENT ARI							

Intervenció arqueològica al carrer Arc del Teatre, 6-14. Codi: 031/20. Barcelona.

INVENTARI DE MATERIAL ARQUEOLÒGIC

U.E.	Núm. Frag.	Class.	Def. Fragm.	Tipo	Tècnica	Decoració		Acabats			Cronologia	Observacions	
						Pasta	Int.	Ext.	Int.	Ext.			
1050	2	30500	SF	INDE TERM INAT									
1050	2	40019	PS	BALE S									BALES DE JOGUINA.
1050	1	40042	FO	MOR TER	MA								
1050	29	60101	PF										
1050	2	60108	PF										
1051	1	18800	VO	CANA LÓ	TO	PO							
1051	6	18800	SF	CANA LÓ	TO	PO				VI			MELAT.
1051	1	18800	SF	CANA LITZA CIÓ	TO	PO				VI			MELAT.
1051	3	17110	SF	INDE TERM IAT	TO	PO		PI	VI	VI			
1051	5	17152	VO	PLAT	TO	PO	PI		VI				

Intervenció arqueològica al carrer Arc del Teatre, 6-14. Codi: 031/20. Barcelona.

INVENTARI DE MATERIAL ARQUEOLÒGIC

U.E.	Núm. Frag.	Class. Fragm.	Def. Tipo	Tècnica	Decoració		Acabats		Cronologia	Observacions	
					Pasta	Int.	Ext.	Int.			Ext.
1051	1	17152	SF	PLAT	TO	PO	PI		VI		
1051	1	17152	PS	SALS ERA	TO	PO	PI		VI		
1051	2	17521	SF	INDE TERM INAT	TO	PO	PI		VI	VI	
1051	1	17521	FO	PLAT	TO	PO	PI		VI	VI	
1051	1	17521	VO	ESCU DELL A	TO	PO	PI		VI	VI	
1051	1	17522	SF	PLAT	TO	PO	PI		VI	VI	
1051	3	17650	PE	PLAT	TO	PO	PI		VI		MOTIU CENTRAL ESTRELLA.
1051	8	17650	SF	INDE TERM INAT	TO	PO	PI		VI		
1051	2	17650	VO	PLAT	TO	PO	PI		VI		
1051	1	18132	SF	PLAT	TO	PO	PI	PI	VI	VI	BLAU BERETTINO.

Intervenció arqueològica al carrer Arc del Teatre, 6-14. Codi: 031/20. Barcelona.

INVENTARI DE MATERIAL ARQUEOLÒGIC

U.E.	Núm. Frag.	Class.	Def. Fragm.	Tipo	Tècnica	Pasta	Decoració		Acabats		Cronologia	Observacions
							Int.	Ext.	Int.	Ext.		
1051	1	18132	PE	PLAT	TO	PO	PI	PI	VI	VI		BLAU BERETTINO.
1051	1	18132	VO	PLAT	TO	PO	PI	PI	VI	VI		
1051	5	18450	VO	PLAT	TO	PO			VI	VI		
1051	4	18450	SF	PLAT	TO	PO			VI	VI		
1051	1	18450	FO	PLAT	TO	PO			VI	VI		
1051	1	18450	SF	PLAT	TO	PO			VI	VI		
1051	1	18450	SF	ESCU DELL A	TO	PO			VI	VI		
1051	4	18450	OR	ESCU DELL A	TO	PO			VI	VI		
1051	5	18450	PE	ESCU DELL A	TO	PO			VI	VI		
1051	2	18450	VO	ESCU DELL A	TO	PO			VI	VI		

Intervenció arqueològica al carrer Arc del Teatre, 6-14. Codi: 031/20. Barcelona.

INVENTARI DE MATERIAL ARQUEOLÒGIC

U.E.	Núm. Frag.	Class.	Def. Fragm.	Tipo	Tècnica	Pasta	Decoració		Acabats		Cronologia	Observacions
							Int.	Ext.	Int.	Ext.		
1051	11	18450	FO	ESCU DELL A	TO	PO			VI	VI		
1051	1	18500	FO	ESCU DELL A	TO	PO	PI	PI	VI	VI		MOTIU CENTRAL ESTRELLA.
1051	1	18500	PE	ESCU DELL A	TO	PO	PI	PI	VI	VI		PINZELL-PINTA.
1051	1	18500	FO	PLAT	TO	PO	PI	PI	VI	VI		
1051	4	18500	OR	ESCU DELL A	TO	PO	PI	PI	VI	VI		
1051	2	18500	SF	PLAT	TO	PO	PI	PI	VI	VI		
1051	5	18500	SF	ESCU DELL A	TO	PO	PI	PI	VI	VI		
1051	5	18500	VO	ESCU DELL A	TO	PO	PI	PI	VI	VI		
1051	1	18500	NA	GERR A	TO	PO				VI		
1051	1	18550	PE	INDE TERM INAT	TO	PO						

Intervenció arqueològica al carrer Arc del Teatre, 6-14. Codi: 031/20. Barcelona.

INVENTARI DE MATERIAL ARQUEOLÒGIC

U.E.	Núm. Frag.	Class.	Def. Fragm.	Tipo	Tècnica	Decoració		Acabats		Cronologia	Observacions
						Pasta	Int.	Ext.	Int.		
1051	1	18550	FO	BACÍ/ COSS I	TO	PO		PN			
1051	20	18550	SF	CATÚ FOL	TO	PO					
1051	3	18550	VO	CATÚ FOL	TO	PO					
1051	1	18550	SF	BACÍ/ COSS I	TO	PO		PN			
1051	1	18550	FO	INDE TERM INAT	TO	PO					
1051	1	18550	NA	GERR A	TO	PO					
1051	1	18550	VO	ALFÀ BIA	TO	PR					TIPUS 4.
1051	1	18550	VO	BACÍ	TO	PR					
1051	4	18550	SF	INDE TERM INAT	TO	PR					
1051	5	18551	PE	INDE TEMI NAT	TO	PO		VI			MELAT.

Intervenció arqueològica al carrer Arc del Teatre, 6-14. Codi: 031/20. Barcelona.

INVENTARI DE MATERIAL ARQUEOLÒGIC

U.E.	Núm. Frag.	Class.	Def. Fragm.	Tipo	Tècnica	Decoració		Acabats		Cronologia	Observacions
						Pasta	Int.	Ext.	Int.		
1051	8	18551	SF	INDE TEMI NAT	TO	PO			VI		MELAT.
1051	1	18551	VO	PLAT	TO	PO			VI		MELAT.
1051	1	18551	VO	CASS OLA	TO	PO			VI		MELAT.
1051	1	18551	VO	SERV IDOR A	TO	PO			VI		MELAT.
1051	1	18551	VO	GERR A	TO	PO			VI		MELAT.
1051	1	18551	NA	GERR A	TO	PO			VI		MELAT.
1051	2	18551	SF	INDE TERM INAT	TO	PO			VI		MELAT.
1051	4	18551	VO	POAL	TO	PO			VI		VERD.
1051	1	18551	NA	POAL	TO	PO			VI		VERD.
1051	1	18551	VO	GERR A	TO	PO			VI	VI	VERD. CANTARELLA.

Intervenció arqueològica al carrer Arc del Teatre, 6-14. Codi: 031/20. Barcelona.

INVENTARI DE MATERIAL ARQUEOLÒGIC

U.E.	Núm. Frag.	Class.	Def. Fragm.	Tipo	Tècnica	Pasta	Decoració		Acabats		Cronologia	Observacions
							Int.	Ext.	Int.	Ext.		
1051	1	18551	VO	OLLA	TO	PO			VI			VERD.
1051	2	18551	VO	SERV IDOR A	TO	PO			VI			VERD.
1051	5	18551	NA	GERR A	TO	PO				VI		VERD.
1051	2	18551	VO	GIBR ELL	TO	PO			VI			VERD.
1051	1	18551	BR	CÀNT IR	TO	PO			VI	VI		VERD.
1051	1	18551	GA	INDE TERM INAT	TO	PO				VI		VERD.
1051	1	18551	GA	POAL	TO	PO				VI		VERD.
1051	1	18551	NA	CÀNT IR	TO	PO				VI		VERD.
1051	1	18551	VO	LLUM ANER A	TO	PO			VI	VI		VERD.
1051	1	18551	SF	ESCA LFET A	TO	PO			VI	VI		VERD.

Intervenció arqueològica al carrer Arc del Teatre, 6-14. Codi: 031/20. Barcelona.

INVENTARI DE MATERIAL ARQUEOLÒGIC

U.E.	Núm. Frag.	Class.	Def. Fragm.	Tipo	Tècnica	Decoració		Acabats		Cronologia	Observacions	
						Pasta	Int.	Ext.	Int.			Ext.
1051	10	18551	SF	INDE TERM INAT	TO	PO			VI	VI		VERD.
1051	8	18551	SF	INDE TERM INAT	TO	PO				VI		VERD.
1051	4	18551	SF	INDE TERM INAT	TO	PO			VI			VERD.
1051	2	18551	SF	OLLA	TO	PO			VI			VERD.
1051	1	18551	SF	GERR A	TO	PO		IM	VI	VI		VERD.
1051	1	18551	SF	INDE TERM INAT	TO	PO			VI			VERD. FIRETA.
1051	3	18551	VO	ESCA LFET A	TO	PO			VI			MARRÓ.
1051	4	18551	VO	SERV IDOR A	TO	PO			VI			MARRÓ.
1051	4	18551	VO	PLAT	TO	PO			VI			MARRÓ.
1051	3	18551	VO	TAPA DORA	TO	PO			VI	VI		MARRÓ.

Intervenció arqueològica al carrer Arc del Teatre, 6-14. Codi: 031/20. Barcelona.

INVENTARI DE MATERIAL ARQUEOLÒGIC

U.E.	Núm. Frag.	Class.	Def. Fragm.	Tipo	Tècnica	Decoració		Acabats		Cronologia	Observacions
						Pasta	Int.	Ext.	Int.		
1051	1	18551	FO	GIBR ELL	TO	PO			VI		MARRÓ.
1051	1	18551	BA	GREI XERA	TO	PO			VI		MARRÓ.
1051	1	18551	VO	GERR A	TO	PO			VI		MARRÓ.
1051	12	18551	SF	INDE TERM INAT	TO	PO			VI		MARRÓ.
1051	1	18551	SF	INDE TERM INAT	TO	PO			VI	VI	MARRÓ.
1051	5	18551	NA	INDE TERM INAT	TO	PO				VI	MARRÓ.
1051	10	18700	PS	TRES PEUS	MA	PO					
1051	1	18700	PS	FÒTIL	MA	PO				VI	VERD.
1051	1	18800	SF	CANA LÓ	MA	PO			VI		VERD.
1051	3	18800	SF	RAJO LA	MO	PO		PI		VI	

Intervenció arqueològica al carrer Arc del Teatre, 6-14. Codi: 031/20. Barcelona.

INVENTARI DE MATERIAL ARQUEOLÒGIC

U.E.	Núm. Frag.	Class.	Def. Fragm.	Tipo	Tècnica	Decoració		Acabats		Cronologia	Observacions
						Pasta	Int.	Ext.	Int.		
1058	1	17152	VO	PLAT	TO	PO	PI		VI		ORLA 3.
1058	1	17152	SF	PLAT	TO	PO	PI		VI		
1058	1	17522	VO	SERV IDOR A	TO	PO	PI	PI	VI	VI	
1058	1	17650	PE	PLAT	TO	PO	PI		VI		MOTIU DOBLE "V".
1058	1	17650	PE	PLAT	TO	PO	PI		VI		MOTIU PSEUDOHERÀLDIC.
1058	2	17650	SF	PLAT	TO	PO	PI		VI	VI	
1058	1	18450	PS	SALE R	TO	PO			VI		
1058	25	18450	SF	INDE TERM INAT	TO	PO			VI	VI	
1058	6	18450	PS	PLAT	TO	PO			VI	VI	
1058	51	18450	VO	PLAT	TO	PO			VI	VI	

Intervenció arqueològica al carrer Arc del Teatre, 6-14. Codi: 031/20. Barcelona.

INVENTARI DE MATERIAL ARQUEOLÒGIC

U.E.	Núm. Frag.	Class.	Def. Fragm.	Tipo	Tècnica	Pasta	Decoració		Acabats		Cronologia	Observacions
							Int.	Ext.	Int.	Ext.		
1058	9	18450	FO	PLAT	TO	PO			VI	VI		
1058	8	18450	PE	ESCU DELL A	TO	PO			VI	VI		
1058	30	18450	FO	ESCU DELL A	TO	PO			VI	VI		
1058	55	18450	VO	ESCU DELL A	TO	PO			VI	VI		
1058	41	18450	OR	ESCU DELL A	TO	PO			VI	VI		
1058	1	18450	OR	ESCU DELL A	TO	PO			VI	VI		POLILOBULADA.
1058	27	18450	PS	ESCU DELL A	TO	PO			VI	VI		
1058	1	18450	VO	ESCU DELL A	TO	PO			VI	VI		
1058	2	18500	PS	PLAT	TO	PO	PI	PI	VI	VI		MOTIU VEGETAL.
1058	3	18500	VO	PLAT	TO	PO	PI	PI	VI	VI		

Intervenció arqueològica al carrer Arc del Teatre, 6-14. Codi: 031/20. Barcelona.

INVENTARI DE MATERIAL ARQUEOLÒGIC

U.E.	Núm. Frag.	Class.	Def. Fragm.	Tipo	Tècnica	Decoració		Acabats		Cronologia	Observacions
						Pasta	Int.	Ext.	Int.		
1058	1	18500	PS	PLAT	TO	PO	PI	PI	VI	VI	MOTIU RETICULAT.
1058	1	18500	PS	PLAT	TO	PO	PI	PI	VI	VI	PINZELL-PINTA.
1058	1	18500	PS	PLAT	TO	PO	PI	PI	VI	VI	MOTIU DE CERCLES CONCÈNTRICS.
1058	8	18500	PS	PLAT	TO	PO	PI	PI	VI	VI	MOTIU D'ORLA DE CADENA.
1058	1	18500	SF	PLAT	TO	PO	PI	PI	VI	VI	MOTIU VEGETAL.
1058	4	18500	FO	PLAT	TO	PO	PI	PI	VI	VI	MOTIU VEGETAL.
1058	1	18500	FO	PLAT	TO	PO	PI	PI	VI	VI	
1058	5	18500	PE	ESCU DELL A	TO	PO	PI	PI	VI	VI	PINZELL-PINTA.
1058	1	18500	FO	ESCU DELL A	TO	PO	PI	PI	VI	VI	MOTIU CENTRAL MITJA TARONJA.
1058	9	18500	FO	ESCU DELL A	TO	PO	PI	PI	VI	VI	MOTIU CENTRAL ESTRELLA.

Intervenció arqueològica al carrer Arc del Teatre, 6-14. Codi: 031/20. Barcelona.

INVENTARI DE MATERIAL ARQUEOLÒGIC

U.E.	Núm. Frag.	Class.	Def. Fragm.	Tipo	Tècnica	Decoració		Acabats		Cronologia	Observacions
						Pasta	Int.	Ext.	Int.		
1058	10	18500	OR	ESCU DELL A	TO	PO	PI	PI	VI	VI	
1058	1	18500	OR	ESCU DELL A	TO	PO	PI	PI	VI	VI	POLILOBULADA.
1058	7	18500	PS	ESCU DELL A	TO	PO	PI	PI	VI	VI	MOTIU CENTRAL ESTRELLA, MOTIU LATERAL VEGETAL.
1058	2	18500	PS	ESCU DELL A	TO	PO	PI	PI	VI	VI	MOTIU CENTRAL ESTRELLA, MOTIU LATERAL CADENA.
1058	1	18500	PS	ESCU DELL A	TO	PO	PI	PI	VI	VI	PINZELL-PINTA.
1058	1	18500	PS	ESCU DELL A	TO	PO	PI	PI	VI	VI	MOTIU LATERAL FAIXES VERTICALS.
1058	3	18500	VO	ESCU DELL A	TO	PO	PI	PI	VI	VI	ORLA DE CADENA.
1058	5	18500	VO	ESCU DELL A	TO	PO	PI	PI	VI	VI	MOTIU VEGETAL.
1058	5	18500	VO	ESCU DELL A	TO	PO	PI	PI	VI	VI	FAIXES VERTICALS.
1058	13	18500	VO	ESCU DELL A	TO	PO	PI	PI	VI	VI	MOTIU FLORAL.

Intervenció arqueològica al carrer Arc del Teatre, 6-14. Codi: 031/20. Barcelona.

INVENTARI DE MATERIAL ARQUEOLÒGIC

U.E.	Núm. Frag.	Class.	Def. Fragm.	Tipo	Tècnica	Decoració		Acabats		Cronologia	Observacions
						Int.	Ext.	Int.	Ext.		
1058	20	18500	VO	ESCU DELL A	TO	PO	PI	PI	VI	VI	PINZELL-PINTA.
1058	1	18500	PS	SALE R	TO	PO	PI	PI	VI	VI	MOTIU CENTRAL RETICULATA AMB PUNTS I CREUS.
1058	21	18500	SF	INDE TERM INAT	TO	PO	PI	PI	VI	VI	
1058	10	18550	FO	ESCU DELL A	TO	PO					
1058	6	18550	PS	ESCU DELL A	TO	PO					
1058	5	18550	OR	ESCU DELL A	TO	PO					
1058	5	18550	VO	ESCU DELL A	TO	PO					
1058	7	18550	SF	INDE TERM INAT	TO	PO					
1058	1	18550	FO	FOG Ó	TO	PO					
1058	1	18550	VO	CANA LÓ	TO	PO					

Intervenció arqueològica al carrer Arc del Teatre, 6-14. Codi: 031/20. Barcelona.

INVENTARI DE MATERIAL ARQUEOLÒGIC

U.E.	Núm. Frag.	Class.	Def. Fragm.	Tipo	Tècnica	Pasta	Decoració		Acabats		Cronologia	Observacions
							Int.	Ext.	Int.	Ext.		
1058	1	18550	VO	OLLA	MA	PO						
1058	1	18550	VO	CANA LÓ	TO	PO						
1058	1	18550	NA	POAL	TO	PO						
1058	1	18551	VO	POAL	TO	PO				VI		VERD.
1058	1	18551	SF	OLLA	TO	PO				VI		VERD.
1058	1	18551	NA	POAL	TO	PO				VI		VERD.
1058	1	18551	SF	INDE TERM INAT	TO	PO				VI	VI	VERD.
1058	1	18551	VO	OLLA	TO	PO				VI	VI	VERD.
1058	1	18551	VO	TAPA DORA	TO	PO				VI	VI	VERD.
1058	4	18551	SF	INDE TERM INAT	TO	PO				VI		MELAT.

Intervenció arqueològica al carrer Arc del Teatre, 6-14. Codi: 031/20. Barcelona.

INVENTARI DE MATERIAL ARQUEOLÒGIC

U.E.	Núm. Frag.	Class.	Def. Fragm.	Tipo	Tècnica	Decoració		Acabats		Cronologia	Observacions
						Pasta	Int.	Ext.	Int.		
1058	1	18551	FO	GIBR ELL	TO	PO			VI		MELAT.
1058	3	18551	VO	GIBR ELL	TO	PO			VI		MELAT.
1058	1	18551	NA	CÀNT IR	TO	PO				VI	MELAT.
1058	2	18551	VO	BACÍ	TO	PO			VI		MELAT.
1058	2	18551	VO	SERV IDOR A	TO	PO			VI		MELAT.
1058	1	18551	PE	INDE TERM INAT	TO	PO			VI		MELAT.
1058	3	18551	VO	PLAT	TO	PO			VI		MARRÓ.
1058	4	18551	VO	OLLA	TO	PO			VI		MARRÓ.
1058	2	18551	NA	OLLA	TO	PO				VI	MARRÓ.
1058	10	18551	SF	OLLA	TO	PO			VI		MARRÓ.

Intervenció arqueològica al carrer Arc del Teatre, 6-14. Codi: 031/20. Barcelona.

INVENTARI DE MATERIAL ARQUEOLÒGIC

U.E.	Núm. Frag.	Class.	Def. Fragm.	Tipo	Tècnica	Decoració		Acabats		Cronologia	Observacions
						Pasta	Int.	Ext.	Int.		
1058	174	18700	PS	TRES PEUS	MA	PO					
1058	1	18700	PS	FIGU RETA	MA	AO		PI		VI	FIGURETA D'UNA VERGE.
1058	2	18800	SF	INDE TERM INAT	TO	PO			VI	VI	
1058	1	18800	PC	ESCU DELL A	TO	PO			VI	VI	
1058	3	20012	SF								
1058	2	20107	PS	AGUL LA							
1058	2	20107	PS	MON EDA							
1058	1	20107	PS	BOTÓ							
1058	2	20107	SF	INDE TERM INAT							
1058	4	20112	SF	CLAU							

Intervenció arqueològica al carrer Arc del Teatre, 6-14. Codi: 031/20. Barcelona.

INVENTARI DE MATERIAL ARQUEOLÒGIC

U.E.	Núm. Frag.	Class.	Def. Fragm.	Tipo	Tècnica	Decoració		Acabats		Cronologia	Observacions	
						Pasta	Int.	Ext.	Int.			Ext.
1058	1	30500	FO	COPA								
1058	3	30500	SF	INDE TERM INAT								
1058	32	60101	PF									
1058	1	1	18500	PC	ESCU DELL A	TO	PO	PI	PI	VI	VI	PINZELL-PINTA.
1058	2	1	18500	PC	ESCU DELL A	TO	PO	PI	PI	VI	VI	ORLA DE CADENA, MOTIU CENTRAL ESTRELLA.
1058	3	1	18500	PC	ESCU DELL A	TO	PO	PI	PI	VI	VI	ORLA DE CADENA, MOTIU CENTRAL FLORAL.
1059	1	15300	CO	ÀMFO RA	TO	PO						
1059	1	15300	VO	ÀMFO RA	TO	PO						
1059	3	17152	VO	PLAT	TO	PO	PI		VI			ORLA 3.
1059	1	17152	VO	PLAT	TO	PO	PI		VI			ORLA ULL CREUAT.

Intervenció arqueològica al carrer Arc del Teatre, 6-14. Codi: 031/20. Barcelona.

INVENTARI DE MATERIAL ARQUEOLÒGIC

U.E.	Núm. Frag.	Class.	Def. Fragm.	Tipo	Tècnica	Pasta	Decoració		Acabats		Cronologia	Observacions
							Int.	Ext.	Int.	Ext.		
1059	3	17152	SF	PLAT	TO	PO	PI		VI			
1059	1	17152	PE	PLAT	TO	PO	PI		VI			
1059	1	17521	PE	PLAT	TO	PO	PI		VI	VI		MOTIU FLORAL.
1059	1	17650	PE	PLAT	TO	PO	PI		VI			MOTIU ESTRELLA.
1059	1	17650	PE	PLAT	TO	PO	PI		VI			MOTIU DE LA CREU.
1059	1	17650	PE	PLAT	TO	PO	PI		VI			MOTIU FLORAL.
1059	2	17650	SF	PLAT	TO	PO	PI		VI			MOTIU FLORAL.
1059	1	17650	SF	GERRA	TO	PO		PI	VI	VI		
1059	1	18120	PE	PLAT	TO	PO	PI	PI	VI	VI		ORLA NODO ORIENTALE.
1059	1	18120	VO	PLAT	TO	PO	PI	PI	VI	VI		ORLA NODO ORIENTALE.

Intervenció arqueològica al carrer Arc del Teatre, 6-14. Codi: 031/20. Barcelona.

INVENTARI DE MATERIAL ARQUEOLÒGIC

U.E.	Núm. Frag.	Class.	Def. Fragm.	Tipo	Tècnica	Pasta	Decoració		Acabats		Cronologia	Observacions
							Int.	Ext.	Int.	Ext.		
1059	1	18120	SF	PLAT	TO	PO	PI	PI	VI	VI		ORLA NODO ORIENTALE.
1059	1	18132	PE	PLAT	TO	PO	PI	PI	VI	VI		ORLA JU-I.
1059	1	18132	PE	PLAT	TO	PO	PI	PI	VI	VI		PALMA ESTILITZADA.
1059	1	18132	PE	PLAT	TO	PO	PI	PI	VI	VI		BLAU BERETTINO.
1059	2	18132	SF	PLAT	TO	PO	PI	PI	VI	VI		BLAU BERETTINO.
1059	1	18132	VO	PLAT	TO	PO	PI	PI	VI	VI		BLAU BERETTINO.
1059	4	18450	PS	ESCU DELL A	TO	PO			VI	VI		
1059	3	18450	PE	ESCU DELL A	TO	PO			VI	VI		
1059	40	18450	FO	ESCU DELL A	TO	PO			VI	VI		
1059	17	18450	VO	ESCU DELL A	TO	PO			VI	VI		

Intervenció arqueològica al carrer Arc del Teatre, 6-14. Codi: 031/20. Barcelona.

INVENTARI DE MATERIAL ARQUEOLÒGIC

U.E.	Núm. Frag.	Class.	Def. Fragm.	Tipo	Tècnica	Pasta	Decoració		Acabats		Cronologia	Observacions
							Int.	Ext.	Int.	Ext.		
1059	12	18450	SF	ESCU DELL A	TO	PO			VI	VI		
1059	25	18450	OR	ESCU DELL A	TO	PO			VI	VI		
1059	9	18450	FO	PLAT	TO	PO			VI	VI		
1059	1	18450	PS	PLAT	TO	PO			VI	VI		
1059	1	18450	PE	PLAT	TO	PO			VI	VI		
1059	17	18450	VO	PLAT	TO	PO			VI	VI		
1059	1	18450	VO	PLAT	TO	PO			VI			
1059	1	18450	VO	SERV IDOR A	TO	PO			VI	VI		
1059	2	18450	SF	PLAT	TO	PO			VI	VI		
1059	1	18450	PE	GERR A	TO	PO			VI	VI		PITXER/POT.

Intervenció arqueològica al carrer Arc del Teatre, 6-14. Codi: 031/20. Barcelona.

INVENTARI DE MATERIAL ARQUEOLÒGIC

U.E.	Núm. Frag.	Class.	Def. Fragm.	Tipo	Tècnica	Decoració		Acabats		Cronologia	Observacions
						Pasta	Int.	Ext.	Int.		
1059	3	18500	VO	PLAT	TO	PO	PI	PI	VI	VI	MOTIU VEGETAL.
1059	5	18500	PE	PLAT	TO	PO	PI	PI	VI	VI	ORLA DE CADENA.
1059	3	18500	SF	PLAT	TO	PO	PI	PI	VI	VI	
1059	2	18500	FO	PLAT	TO	PO	PI	PI	VI	VI	FAIXES VERTICALS.
1059	10	18500	SF	ESCU DELL A	TO	PO	PI	PI	VI	VI	
1059	6	18500	VO	ESCU DELL A	TO	PO	PI	PI	VI	VI	PINZELL-PINTA.
1059	1	18500	FO	PLAT	TO	PO	PI	PI	VI	VI	PINZELL -PINTA.
1059	3	18500	VO	ESCU DELL A	TO	PO	PI	PI	VI	VI	MOTIU FLORAL.
1059	5	18500	PE	ESCU DELL A	TO	PO	PI	PI	VI	VI	PINZELL-PINTA.
1059	1	18500	FO	PLAT	TO	PO	PI	PI	VI	VI	CERCLES IMBRINCATS.

Intervenció arqueològica al carrer Arc del Teatre, 6-14. Codi: 031/20. Barcelona.

INVENTARI DE MATERIAL ARQUEOLÒGIC

U.E.	Núm. Frag.	Class.	Def. Fragm.	Tipo	Tècnica	Decoració		Acabats		Cronologia	Observacions
						Pasta	Int.	Ext.	Int.		
1059	5	18500	FO	ESCU DELL A	TO	PO	PI	PI	VI	VI	
1059	6	18500	FO	ESCU DELL A	TO	PO	PI	PI	VI	VI	MOTIU CENTRAL ESTRELLA.
1059	4	18500	OR	ESCU DELL A	TO	PO	PI	PI	VI	VI	PINZELL-PINTA.
1059	1	18500	PS	ESCU DELL A	TO	PO	PI	PI	VI	VI	PINZELL-PINTA.
1059	1	18500	FO	ESCU DELL A	TO	PO	PI	PI	VI	VI	GEOMÈTRIC-FIGURAT.
1059	1	18500	PS	ESCU DELL A	TO	PO	PI	PI	VI	VI	MOTIU CENTRAL MITJA TARONJA, MOTIU LATERAL VEGETAL.
1059	1	18503	VO	PLAT	TO	PO	PI		VI	VI	
1059	2	18503	SF	PLAT	TO	PO	PI		VI	VI	
1059	9	18550	PE	INDE TERM INAD	TO	PO					
1059	9	18550	SF	INDE TERM INAD	TO	PO					

Intervenció arqueològica al carrer Arc del Teatre, 6-14. Codi: 031/20. Barcelona.

INVENTARI DE MATERIAL ARQUEOLÒGIC

U.E.	Núm. Frag.	Class.	Def. Fragm.	Tipo	Tècnica	Decoració		Acabats		Cronologia	Observacions
						Pasta	Int.	Ext.	Int.		
1059	3	18550	FO	CATÚ FOL	TO	PO					
1059	1	18550	SF	CATÚ FOL	TO	PO					
1059	1	18550	NA	CÀNT IR	TO	PO					
1059	1	18550	NA	POAL	TO	PO					
1059	1	18550	NA	GERR A	TO	PO					
1059	1	18550	FO	INDE TERM INAT	TO	PO					
1059	3	18550	OR	ESCU DELL A	TO	PO					
1059	1	18550	SF	ESCU DELL A	TO	PO					
1059	2	18550	VO	ESCU DELL A	TO	PO					
1059	11	18550	FO	ESCU DELL A	TO	PO					

Intervenció arqueològica al carrer Arc del Teatre, 6-14. Codi: 031/20. Barcelona.

INVENTARI DE MATERIAL ARQUEOLÒGIC

U.E.	Núm. Frag.	Class.	Def. Fragm.	Tipo	Tècnica	Decoració		Acabats		Cronologia	Observacions
						Pasta	Int.	Ext.	Int.		
1059	2	18550	FO	PLAT	TO	PO					
1059	2	18550	VO	PLAT	TO	PO					
1059	3	18550	VO	OLLA	TO	PR					
1059	1	18550	VO	ESCALFET A	TO	PR					
1059	1	18550	VO	GIBRELL	TO	PR					
1059	1	18550	NA	GERRA	TO	PR					
1059	1	18550	BR	CÀNTIR	TO	PR					
1059	1	18550	VO	FOGÓ	MA	PR					GRAELLA
1059	2	18550	PE	INDETERMINAT	TO	PR					
1059	6	18550	SF	INDETERMINAT	TO	PR					

Intervenció arqueològica al carrer Arc del Teatre, 6-14. Codi: 031/20. Barcelona.

INVENTARI DE MATERIAL ARQUEOLÒGIC

U.E.	Núm. Frag.	Class.	Def. Fragm.	Tipo	Tècnica	Decoració		Acabats		Cronologia	Observacions
						Int.	Ext.	Int.	Ext.		
1059	1	18550	PE	FOG Ó	TO	PR					
1059	1	18551	VO	GIBR ELL	TO	PO			VI		NEGRE.
1059	1	18551	NA	GERR A	TO	PO				VI	NEGRE.
1059	4	18551	VO	PLAT	TO	PO			VI		MARRÓ.
1059	2	18551	SF	PLAT	TO	PO			VI		MARRÓ.
1059	2	18551	VO	SERV IDOR A	TO	PO			VI		MARRÓ.
1059	1	18551	VO	ESCA LFET A	TO	PO			VI		MARRÓ.
1059	1	18551	BEC	GREI XERA	TO	PO			VI		MARRÓ.
1059	1	18551	VO	GIBR ELL	TO	PO			VI		MARRÓ.
1059	4	18551	VO	OLLA	TO	PO			VI		MARRÓ.

Intervenció arqueològica al carrer Arc del Teatre, 6-14. Codi: 031/20. Barcelona.

INVENTARI DE MATERIAL ARQUEOLÒGIC

U.E.	Núm. Frag.	Class.	Def. Fragm.	Tipo	Tècnica	Decoració		Acabats		Cronologia	Observacions
						Pasta	Int.	Ext.	Int.		
1059	2	18551	SF	OLLA	TO	PO			VI		MARRÓ.
1059	8	18551	NA	OLLA	TO	PO			VI		MARRÓ.
1059	1	18551	AG	TAPA DORA	TO	PO			VI		MARRÓ.
1059	4	18551	FO	INDE TERM INAT	TO	PO			VI		MARRÓ.
1059	8	18551	PE	INDE TERM INAT	TO	PO			VI		MARRÓ.
1059	1	18551	SF	INDE TERM INAT	TO	PO			VI	VI	MARRÓ.
1059	5	18551	SF	INDE TERM INAT	TO	PO			VI		MARRÓ.
1059	1	18551	SF	GERR ETA	TO	PO			VI	VI	MARRÓ.
1059	1	18551	VO	CASS OLA	TO	PO			VI		MARRÓ.
1059	1	18551	VO	BACÍ	TO	PO			VI		MARRÓ.

Intervenció arqueològica al carrer Arc del Teatre, 6-14. Codi: 031/20. Barcelona.

INVENTARI DE MATERIAL ARQUEOLÒGIC

U.E.	Núm. Frag.	Class.	Def. Fragm.	Tipo	Tècnica	Decoració		Acabats		Cronologia	Observacions
						Pasta	Int.	Ext.	Int.		
1059	5	18551	VO	GIBR ELL	TO	PO			VI		MELAT.
1059	12	18551	VO	SERV IDOR A	TO	PO			VI		MELAT.
1059	1	18551	BE	MOR TER	TO	PO			VI		MELAT.
1059	1	18551	VO	MOR TER	TO	PO			VI		MELAT.
1059	4	18551	GA	POAL	TO	PO			VI		MELAT.
1059	1	18551	NA	POAL	TO	PO			VI		MELAT.
1059	2	18551	NA	GERR A	TO	PO			VI		MELAT.
1059	4	18551	FO	GIBR ELL	TO	PO			VI		MELAT.
1059	8	18551	SF	INDE TERM INAT	TO	PO			VI		MELAT.
1059	1	18551	SF	BACÍ	TO	PO			VI		MELAT.

Intervenció arqueològica al carrer Arc del Teatre, 6-14. Codi: 031/20. Barcelona.

INVENTARI DE MATERIAL ARQUEOLÒGIC

U.E.	Núm. Frag.	Class.	Def. Fragm.	Tipo	Tècnica	Decoració		Acabats		Cronologia	Observacions
						Pasta	Int.	Ext.	Int.		
1059	1	18551	VO	BACÍ	TO	PO			VI		MELAT.
1059	1	18551	FO	BACÍ	TO	PO			VI		MELAT.
1059	1	18551	VO	GERR A	TO	PO			VI		MELAT.
1059	2	18551	VO	OLLA	TO	PO			VI		MELAT.
1059	1	18551	NA	BACÍ	TO	PO			VI		MELAT.
1059	1	18551	SF	INDE TERM INAT	TO	PO			VI		MELAT.
1059	15	18551	PE	INDE TERM INAT	TO	PO			VI		MELAT.
1059	1	18551	GA	INDE TERM INAT	TO	PO			VI		NEGRE.
1059	4	18551	SF	GERR A	TO	PO			VI		VERD.
1059	1	18551	VO	GERR A	TO	PO			VI	VI	VERD.

Intervenció arqueològica al carrer Arc del Teatre, 6-14. Codi: 031/20. Barcelona.

INVENTARI DE MATERIAL ARQUEOLÒGIC

U.E.	Núm. Frag.	Class.	Def. Fragm.	Tipo	Tècnica	Decoració		Acabats		Cronologia	Observacions	
						Pasta	Int.	Ext.	Int.			Ext.
1059	7	18551	SF	GERR A	TO	PO			VI	VI		VERD. CÀNTER.
1059	1	18551	VO	GERR A	TO	PO			VI	VI		VERD. CÀNTER.
1059	1	18551	BE	GERR A	TO	PO			VI	VI		VERD.
1059	2	18551	NA	GERR A	TO	PO				VI		VERD.
1059	3	18551	NA	POAL	TO	PO				VI		VERD.
1059	9	18551	NA	CÀNT IR	TO	PO				VI		VERD.
1059	2	18551	BO	CÀNT IR	TO	PO				VI		VERD.
1059	2	18551	GA	CÀNT IR	TO	PO				VI		VERD.
1059	1	18551	VO	POAL	TO	PO				VI		VERD.
1059	2	18551	PE	MOR TER	TO	PO				VI		VERD.

Intervenció arqueològica al carrer Arc del Teatre, 6-14. Codi: 031/20. Barcelona.

INVENTARI DE MATERIAL ARQUEOLÒGIC

U.E.	Núm. Frag.	Class.	Def. Fragm.	Tipo	Tècnica	Decoració		Acabats		Cronologia	Observacions	
						Pasta	Int.	Ext.	Int.			Ext.
1059	2	18551	VO	MOR TER	TO	PO			VI	VI		VERD.
1059	1	18551	VO	ESCA LFET A	TO	PO			VI	VI		VERD.
1059	1	18551	VO	BACÍ	TO	PO			VI			VERD.
1059	1	18551	FO	BACÍ	TO	PO			VI			VERD.
1059	3	18551	FO	GIBR ELL	TO	PO			VI			VERD.
1059	4	18551	VO	GIBR ELL	TO	PO			VI			VERD.
1059	2	18551	SF	GIBR ELL	TO	PO			VI			VERD.
1059	3	18551	VO	SERV IDOR A	TO	PO			VI			VERD.
1059	1	18551	VO	TAPA DORA	TO	PO				VI		VERD.
1059	2	18551	VO	PLAT	TO	PO			VI			VERD.

Intervenció arqueològica al carrer Arc del Teatre, 6-14. Codi: 031/20. Barcelona.

INVENTARI DE MATERIAL ARQUEOLÒGIC

U.E.	Núm. Frag.	Class.	Def. Fragm.	Tipo	Tècnica	Decoració		Acabats		Cronologia	Observacions
						Pasta	Int.	Ext.	Int.		
1059	3	18551	VO	OLLA	TO	PO			VI		VERD.
1059	4	18551	SF	OLLA	TO	PO			VI		VERD.
1059	1	18551	NA	OLLA	TO	PO			VI		VERD.
1059	1	18551	SF	GERRA	TO	PO			VI		VERD.
1059	1	18551	AG	TAPADORA	TO	PO			VI		VERD.
1059	7	18551	PE	INDETERMINAT	TO	PO			VI		VERD.
1059	1	18700	PS	TRESPEUS	MA	PO					
1059	1	18700	SF	BENEFITERA	MA	PO			VI	VI	
1059	2	18800	SF	CANALÓ	TO	PO			VI		VERD.
1059	1	18800	PS	RAJOLA	MO	PO			VI		VERD.

Intervenció arqueològica al carrer Arc del Teatre, 6-14. Codi: 031/20. Barcelona.

INVENTARI DE MATERIAL ARQUEOLÒGIC

U.E.	Núm. Frag.	Class.	Def. Fragm.	Tipo	Tècnica	Decoració		Acabats		Cronologia	Observacions
						Pasta	Int.	Ext.	Int.		
1059	1	18800	PS	TEULA	TO	PR					
1059	3	19607	SF	RAJOLA	MO	PO		PI		VI	
1059	1	19613	SF	RAJOLA	MO	PO		PI		VI	
1059	4	20112	SF	CLAU							
1059	64	60101	PF								
1060	1	17152	NA	GERRA	TO	PO		PI		VI	PITXER.
1060	1	17650	SF	PLAT	TO	PO	PI		VI	VI	
1060	1	17650	FO	ESCUDELLA	TO	PO	PI		VI	VI	ESCUT HERÀLDIC PEDRALBES.
1060	1	17650	OR	ESCUDELLA	TO	PO		PI	VI	VI	
1060	1	18450	PC	ESCUDELLA	TO	PO			VI	VI	

Intervenció arqueològica al carrer Arc del Teatre, 6-14. Codi: 031/20. Barcelona.

INVENTARI DE MATERIAL ARQUEOLÒGIC

U.E.	Núm. Frag.	Class.	Def. Fragm.	Tipo	Tècnica	Pasta	Decoració		Acabats		Cronologia	Observacions
							Int.	Ext.	Int.	Ext.		
1060	57	18450	PS	ESCU DELL A	TO	PO			VI	VI		
1060	96	18450	VO	ESCU DELL A	TO	PO			VI	VI		
1060	22	18450	PE	ESCU DELL A	TO	PO			VI	VI		
1060	136	18450	FO	ESCU DELL A	TO	PO			VI	VI		
1060	113	18450	OR	ESCU DELL A	TO	PO			VI	VI		
1060	4	18450	OR	ESCU DELL A	TO	PO			VI	VI		POLILOBULADA
1060	19	18450	PS	PLAT	TO	PO			VI	VI		
1060	1	18450	VO	PLAT	TO	PO			VI	VI		LLAVI PENJANT
1060	104	18450	VO	PLAT	TO	PO			VI	VI		
1060	4	18450	VO	SALE R	TO	PO			VI	VI		

Intervenció arqueològica al carrer Arc del Teatre, 6-14. Codi: 031/20. Barcelona.

INVENTARI DE MATERIAL ARQUEOLÒGIC

U.E.	Núm. Frag.	Class.	Def. Fragm.	Tipo	Tècnica	Pasta	Decoració		Acabats		Cronologia	Observacions
							Int.	Ext.	Int.	Ext.		
1060	19	18450	FO	PLAT	TO	PO			VI	VI		
1060	15	18450	SF	PLAT	TO	PO			VI	VI		
1060	42	18450	SF	ESCU DELL A	TO	PO			VI	VI		
1060	1	18450	PC	MOR TER	TO	PO			VI	VI		FIRETA
1060	24	18500	PE	ESCU DELL A	TO	PO	PI	PI	VI	VI		TRIPLE PINTA.
1060	22	18500	PE	ESCU DELL A	TO	PO	PI	PI	VI	VI		.MOTIU INDETERMINAT.
1060	13	18500	FO	ESCU DELL A	TO	PO	PI	PI	VI	VI		.MOTIU CENTRAL DE FLOR AMB PÈTALS ESTILITZATS.
1060	6	18500	FO	ESCU DELL A	TO	PO	PI	PI	VI	VI		.MOTIU CENTRAL DE "MITJA TARONJA".
1060	9	18500	FO	ESCU DELL A	TO	PO	PI	PI	VI	VI		.MOTIU CENTRAL INDETERMINAT.
1060	1	18500	FO	ESCU DELL A	TO	PO	PI	PI	VI	VI		.MOTIU CENTRAL GEOMÈRIC.

Intervenció arqueològica al carrer Arc del Teatre, 6-14. Codi: 031/20. Barcelona.

INVENTARI DE MATERIAL ARQUEOLÒGIC

U.E.	Núm. Frag.	Class.	Def. Fragm.	Tipo	Tècnica	Decoració		Acabats		Cronologia	Observacions
						Pasta	Int.	Ext.	Int.		
1060	1	18500	FO	ESCU DELL A	TO	PO	PI	PI	VI	VI	MOTIU CENTRAL VEGETAL.
1060	38	18500	VO	ESCU DELL A	TO	PO	PI	PI	VI	VI	TRIPLE PINTA.
1060	10	18500	VO	ESCU DELL A	TO	PO	PI	PI	VI	VI	MOTIU VEGETAL
1060	10	18500	VO	ESCU DELL A	TO	PO	PI	PI	VI	VI	TRIPLE PINTA I TRES CERCLES ENTRELLAÇATS.
1060	2	18500	VO	ESCU DELL A	TO	PO	PI	PI	VI	VI	FAIXES VERTICALS.
1060	1	18500	VO	ESCU DELL A	TO	PO	PI	PI	VI	VI	ORLA DE CADENA.
1060	4	18500	VO	ESCU DELL A	TO	PO	PI	PI	VI	VI	MOTIU INDETERMINAT.
1060	5	18500	SF	ESCU DELL A	TO	PO	PI	PI	VI	VI	PINZELL PINTA.
1060	5	18500	SF	ESCU DELL A	TO	PO	PI	PI	VI	VI	MOTIU VEGETAL
1060	2	18500	SF	ESCU DELL A	TO	PO	PI	PI	VI	VI	FAIXES VERTICALS.

Intervenció arqueològica al carrer Arc del Teatre, 6-14. Codi: 031/20. Barcelona.

INVENTARI DE MATERIAL ARQUEOLÒGIC

U.E.	Núm. Frag.	Class.	Def. Fragm.	Tipo	Tècnica	Decoració		Acabats		Cronologia	Observacions
						Pasta	Int.	Ext.	Int.		
1060	43	18500	OR	ESCU DELL A	TO	PO	PI	PI	VI	VI	TRIPLE PINTA.
1060	2	18500	OR	ESCU DELL A	TO	PO	PI	PI	VI	VI	4 FILETS EN PARAL.LEL
1060	6	18500	OR	ESCU DELL A	TO	PO	PI	PI	VI	VI	5 FAIXES AMB FILETS.
1060	1	18500	OR	ESCU DELL A	TO	PO	PI	PI	VI	VI	MALLA I PUNTS.
1060	1	18500	PS	ESCU DELL A	TO	PO	PI	PI	VI	VI	MOTIU CENTRAL DE FLOR AMB PÈTALS ESTILITZATS.
1060	3	18500	PS	ESCU DELL A	TO	PO	PI	PI	VI	VI	MOTIU CENTRAL DE FLOR AMB PÈTALS ESTILITZATS, MOTIU LATERAL CADENA.
1060	2	18500	PS	ESCU DELL A	TO	PO	PI	PI	VI	VI	MOTIU CENTRAL DE FLOR AMB PÈTALS ESTILITZATS ,MOTIU LATERAL AMB FAIXES VERTICALS.
1060	5	18500	PS	ESCU DELL A	TO	PO	PI	PI	VI	VI	MOTIU CENTRAL DE FLOR AMB PÈTALS ESTILITZATS,MOTIU LATERAL VEGETAL.
1060	1	18500	PS	ESCU DELL A	TO	PO	PI	PI	VI	VI	MOTIU CENTRAL DE FLOR AMB PÈTALS ESTILITZATS, MOTIU LATERAL ZIGA-ZAGA.
1060	2	18500	PS	ESCU DELL A	TO	PO	PI	PI	VI	VI	MOTIU LATERAL DE LÍNIES PARAL.LELES.

Intervenció arqueològica al carrer Arc del Teatre, 6-14. Codi: 031/20. Barcelona.

INVENTARI DE MATERIAL ARQUEOLÒGIC

U.E.	Núm. Frag.	Class.	Def. Fragm.	Tècnica	Decoració		Acabats		Cronologia	Observacions	
					Int.	Ext.	Int.	Ext.			
1060	8	18500	PS	ESCU DELL A	TO	PO	PI	PI	VI	VI	PINZELL -PINTA.
1060	4	18500	FO	PLAT	TO	PO	PI	PI	VI	VI	MOTIU CENTRAL VEGETAL.
1060	4	18500	FO	PLAT	TO	PO	PI	PI	VI	VI	MOTIU CENTRAL VEGETAL.
1060	5	18500	SF	PLAT	TO	PO	PI	PI	VI	VI	MOTIU CENTRAL VEGETAL.
1060	5	18500	VO	PLAT	TO	PO	PI	PI	VI	VI	MOTIU VEGETAL.
1060	6	18500	VO	PLAT	TO	PO	PI	PI	VI	VI	MOTIU CADENA.
1060	5	18500	VO	PLAT	TO	PO	PI	PI	VI	VI	MOTIU LÍNIES CONCÈNTRIQVES.
1060	2	18500	VO	PLAT	TO	PO	PI	PI	VI	VI	PINZELL -PINTA.
1060	3	18500	PS	PLAT	TO	PO	PI	PI	VI	VI	ORLA DE CADENA, MOTIU CENTRAL VEGETAL
1060	3	18500	PS	PLAT	TO	PO	PI	PI	VI	VI	PINZELL -PINTA.

Intervenció arqueològica al carrer Arc del Teatre, 6-14. Codi: 031/20. Barcelona.

INVENTARI DE MATERIAL ARQUEOLÒGIC

U.E.	Núm. Frag.	Class.	Def. Fragm.	Tipo	Tècnica	Decoració		Acabats		Cronologia	Observacions
						Pasta	Int.	Ext.	Int.		
1060	2	18500	PS	PLAT	TO	PO	PI	PI	VI	VI	FAIXES VERTICALS.
1060	1	18500	PS	PLAT	TO	PO	PI	PI	VI	VI	MALLA DE CREUS I PUNTS.
1060	17	18550	PS	ESCU DELL A	TO	PO					
1060	39	18550	FO	ESCU DELL A	TO	PO					
1060	19	18550	OR	ESCU DELL A	TO	PO					
1060	12	18550	VO	ESCU DELL A	TO	PO					
1060	9	18550	SF	ESCU DELL A	TO	PO					
1060	1	18550	SF	PLAT	TO	PO					
1060	3	18550	VO	PLAT	TO	PO					
1060	1	18550	PS	PLAT	TO	PO					

Intervenció arqueològica al carrer Arc del Teatre, 6-14. Codi: 031/20. Barcelona.

INVENTARI DE MATERIAL ARQUEOLÒGIC

U.E.	Núm. Frag.	Class.	Def. Fragm.	Tipo	Tècnica	Pasta	Decoració		Acabats		Cronologia	Observacions
							Int.	Ext.	Int.	Ext.		
1060	3	18550	FO	PLAT	TO	PO						
1060	2	18550	VO	GERR A	TO	PO						
1060	4	18550	PE	GERR A	TO	PO						
1060	2	18550	NA	OLLA	TO	PO						
1060	5	18550	SF	INDE TERM INAT	TO	PO						
1060	1	18550	VO	FOG Ó	MA	PO						.GRAELLA
1060	8	18550	SF	CATÚ FOL	TO	PR						
1060	2	18550	FO	CATÚ FOL	TO	PR						
1060	1	18550	VO	CATÚ FOL	TO	PR						
1060	3	18550	SF	INDE TERM INAT	TO	PR						

Intervenció arqueològica al carrer Arc del Teatre, 6-14. Codi: 031/20. Barcelona.

INVENTARI DE MATERIAL ARQUEOLÒGIC

U.E.	Núm. Frag.	Class.	Def. Fragm.	Tipo	Tècnica	Decoració		Acabats		Cronologia	Observacions	
						Pasta	Int.	Ext.	Int.			Ext.
1060	2	18550	PE	INDE TERM INAT	TO	PR						
1060	1	18550	BR	CANT IR	TO	PR						
1060	1	18550	GA	CANT IR	TO	PR						
1060	1	18550	OR	ESCU DELL A	TO	PR						
1060	1	18551	SF	INDE TERM INAT	TO	PO			VI	VI		MARRÓ.
1060	2	18551	SF	INDE TERM INAT	TO	PO				VI		MARRÓ.
1060	19	18551	SF	OLLA	TO	PO			VI			MARRÓ.
1060	3	18551	VO	GERR A	TO	PO			VI			MARRÓ.
1060	1	18551	VO	SERV IDOR A	TO	PO			VI			MARRÓ.
1060	3	18551	VO	OLLA	TO	PO			VI			MARRÓ.

Intervenció arqueològica al carrer Arc del Teatre, 6-14. Codi: 031/20. Barcelona.

INVENTARI DE MATERIAL ARQUEOLÒGIC

U.E.	Núm. Frag.	Class.	Def. Fragm.	Tipo	Tècnica	Decoració		Acabats		Cronologia	Observacions
						Pasta	Int.	Ext.	Int.		
1060	1	18551	VO	PLAT	TO	PO			VI		MARRÓ.
1060	1	18551	SF	PLAT	TO	PO			VI		MARRÓ.
1060	5	18551	PE	GERR A	TO	PO			VI		MARRÓ.
1060	1	18551	NA	GERR A	TO	PO			VI		MARRÓ.
1060	1	18551	SF	INDE TERM INAT	TO	PO			VI		MARRÓ.TIJA
1060	2	18551	NA	POAL	TO	PO			VI		MARRÓ.
1060	1	18551	PE	INDE TERM INAT	TO	PO			VI		VERD.
1060	1	18551	BR	INDE TERM INAT	TO	PO			VI		VERD.
1060	1	18551	NA	INDE TERM INAT	TO	PO			VI		VERD.
1060	4	18551	NA	GERR A	TO	PO			VI		VERD.

Intervenció arqueològica al carrer Arc del Teatre, 6-14. Codi: 031/20. Barcelona.

INVENTARI DE MATERIAL ARQUEOLÒGIC

U.E.	Núm. Frag.	Class.	Def. Fragm.	Tipo	Tècnica	Pasta	Decoració		Acabats		Cronologia	Observacions
							Int.	Ext.	Int.	Ext.		
1060	4	18551	NA	OLLA	TO	PO			VI	VI		VERD.
1060	1	18551	NA	OLLA	TO	PO			VI			VERD.
1060	18	18551	SF	OLLA	TO	PO			VI			VERD.
1060	4	18551	VO	OLLA	TO	PO			VI			VERD.
1060	1	18551	VO	GERRA	TO	PO			VI			VERD.
1060	1	18551	VO	COSSI	TO	PO		IC	VI			VERD.
1060	2	18551	VO	GIBRELL	TO	PO			VI			VERD.
1060	1	18551	SF	INDETERMINAT	TO	PO			VI			VERD.
1060	1	18551	VO	OLLA	TO	PO			VI	VI		MELAT.
1060	1	18551	PE	SERVIDORA	TO	PO			VI			MELAT.

Intervenció arqueològica al carrer Arc del Teatre, 6-14. Codi: 031/20. Barcelona.

INVENTARI DE MATERIAL ARQUEOLÒGIC

U.E.	Núm. Frag.	Class.	Def. Fragm.	Tipo	Tècnica	Decoració		Acabats		Cronologia	Observacions
						Pasta	Int.	Ext.	Int.		
1060	1	18551	PE	GERR A	TO	PO			VI		MELAT.
1060	2	18551	SF	GERR A	TO	PO			VI	VI	MELAT.
1060	1	18551	VO	GERR A	TO	PO			VI		MELAT.
1060	1	18551	VO	GERR A	TO	PO			VI	VI	MELAT.
1060	1	18551	FO	BACÍ	TO	PO			VI		MELAT.
1060	3	18551	SF	GERR A	TO	PO			VI		MELAT.
1060	1	18551	SF	INDE TERM INAT	TO	PO			VI		MELAT.
1060	1	18551	FO	GIBR ELL	TO	PO			VI		MELAT.
1060	2	18551	VO	GIBR ELL	TO	PO			VI		MELAT.
1060	4	18551	NA	POAL	TO	PO			VI		MELAT.

Intervenció arqueològica al carrer Arc del Teatre, 6-14. Codi: 031/20. Barcelona.

INVENTARI DE MATERIAL ARQUEOLÒGIC

U.E.	Núm. Frag.	Class.	Def. Fragm.	Tipo	Tècnica	Decoració		Acabats		Cronologia	Observacions
						Pasta	Int.	Ext.	Int.		
1060	1	18551	PE	FIN	TO	PO			VI		MARRÓ.
1060	1	18551	PE	FIN	TO	PO			VI		MARRÓ.
1060	261	18700	PS	TRES PEUS	MA	PO					
1060	1	18700	PS	FIGU RETA	MA	AO		PI	VI		FIGURETA D'UNA VERGE.
1060	1	18800	SF		MA	PO			VI		
1060	3	18800	SF	CANA LITZA CIÓ	TO	PO			VI		VERD.
1060	2	18800	SF	INDE TERM INAT	TO	PO			VI		VERD.
1060	1	18800	SF	MOTL LURA	TO	PO			VI		VERD.
1060	3	18800	SF	CANA LITZA CIÓ	TO	PO			VI		MELAT.
1060	1	18800	PE	GERR A	TO	PO			VI		VERD.

Intervenció arqueològica al carrer Arc del Teatre, 6-14. Codi: 031/20. Barcelona.

INVENTARI DE MATERIAL ARQUEOLÒGIC

U.E.	Núm. Frag.	Class.	Def. Fragm.	Tipo	Tècnica	Decoració		Acabats		Cronologia	Observacions	
						Pasta	Int.	Ext.	Int.			Ext.
1060	1	18800	SF	CANA LITZA CIÓ	TO	PR						
1060	1	19609	SF	RAJO LA	MO	PO		PI		VI		
1060	1	20107	PS	AGUL LA								
1060	1	20112	SF	CLAU								
1060	1	30500	SF	COPA								
1062	1	17110	SF	INDE TERM INAT	TO	PO			VI	VI		
1062	1	17152	VO	PLAT	TO	PO	PI		VI			
1062	2	17152	SF	PLAT	TO	PO	PI		VI			
1062	1	17152	NA	INDE TERM INAT	TO	PO		PI		VI		
1062	1	17152	SF	PLAT	TO	PO	PI		VI			

Intervenció arqueològica al carrer Arc del Teatre, 6-14. Codi: 031/20. Barcelona.

INVENTARI DE MATERIAL ARQUEOLÒGIC

U.E.	Núm. Frag.	Class.	Def. Fragm.	Tipo	Tècnica	Pasta	Decoració		Acabats		Cronologia	Observacions
							Int.	Ext.	Int.	Ext.		
1062	1	17650	SF	PLAT	TO	PO	PI		VI	VI		
1062	1	17650	PE	PLAT	TO	PO	PI		VI			
1062	1	18450	SF	ESCU DELL A	TO	PO			VI	VI		
1062	2	18450	VO	ESCU DELL A	TO	PO			VI	VI		
1062	1	18450	PE	PLAT	TO	PO			VI			
1062	1	18450	VO	ESCU DELL A	TO	PO			VI			
1062	1	18450	SF	ESCU DELL A	TO	PO			VI			
1062	1	18450	SF	PLAT	TO	PO			VI	VI		
1062	1	18500	SF	ESCU DELL A	TO	PO	PI	PI	VI	VI		
1062	1	18503	VO	PLAT	TO	PO	PI		VI	VI		

Intervenció arqueològica al carrer Arc del Teatre, 6-14. Codi: 031/20. Barcelona.

INVENTARI DE MATERIAL ARQUEOLÒGIC

U.E.	Núm. Frag.	Class.	Def. Fragm.	Tipo	Tècnica	Decoració		Acabats		Cronologia	Observacions	
						Pasta	Int.	Ext.	Int.			Ext.
1062	1	18550	FO	CATÚ FOL	TO	PO						
1062	3	18550	SF	CATÚ FOL	TO	PO						
1062	12	18550	SF	INDE TERM INAT	TO	PO						
1062	3	18550	SF	OLLA	TO	PR						
1062	1	18550	VO	POAL	TO	PO						
1062	5	18550	SF	INDE TERM INAT	TO	PO						
1062	1	18550	SF	INDE TERM INAT	TO	PR						
1062	1	18551	VO	POAL	TO	PO				VI	VERD.	
1062	1	18551	VO	OLLA	TO	PO				VI	VI	VERD.
1062	1	18551	SF	INDE TERM INAT	TO	PO					VI	VERD.

Intervenció arqueològica al carrer Arc del Teatre, 6-14. Codi: 031/20. Barcelona.

INVENTARI DE MATERIAL ARQUEOLÒGIC

U.E.	Núm. Frag.	Class.	Def. Fragm.	Tipo	Tècnica	Decoració		Acabats		Cronologia	Observacions
						Pasta	Int.	Ext.	Int.		
1062	2	18551	SF	INDE TERM INAT	TO	PO			VI		VERD.
1062	1	18551	VO	GERR A	TO	PO				VI	VERD.
1062	1	18551	NA	GERR A	TO	PO				VI	VERD.
1062	2	18551	VO	PLAT	TO	PO			VI		MARRÓ.
1062	1	18551	NA	POAL	TO	PO				VI	MARRÓ.
1062	1	18551	VO	TAPA DORA	TO	PO			VI	VI	MARRÓ.
1062	1	18551	SF	ESCA LFET A	TO	PO			VI	VI	MARRÓ.
1062	1	18551	SF	GERR A	TO	PO				VI	MARRÓ.
1062	1	18551	NA	OLLA	TO	PO				VI	MARRÓ.
1062	8	18551	SF	INDE TERM INAT	TO	PO			VI		MARRÓ.

Intervenció arqueològica al carrer Arc del Teatre, 6-14. Codi: 031/20. Barcelona.

INVENTARI DE MATERIAL ARQUEOLÒGIC

U.E.	Núm. Frag.	Class.	Def. Fragm.	Tipo	Tècnica	Decoració		Acabats		Cronologia	Observacions
						Pasta	Int.	Ext.	Int.		
1062	22	60101	PF								
1062	1	60108	PF								
1063	3	15300	SF	ÀMFO RA	TO	PO					
1063	3	17152	VO	PLAT	TO	PO	PI		VI		
1063	1	17152	PE	PLAT	TO	PO	PI		VI		
1063	1	17152	SF	PLAT	TO	PO	PI		VI		
1063	1	17524	SF	GERR A	TO	PO			VI		
1063	2	17650	SF	INDE TERM INAT	TO	PO	PI		VI		
1063	1	18132	SF	PLAT	TO	PO	PI	PI	VI	VI	
1063	1	18450	BE	GERR A	TO	PO			VI	VI	

Intervenció arqueològica al carrer Arc del Teatre, 6-14. Codi: 031/20. Barcelona.

INVENTARI DE MATERIAL ARQUEOLÒGIC

U.E.	Núm. Frag.	Class.	Def. Fragm.	Tipo	Tècnica	Decoració		Acabats		Cronologia	Observacions
						Pasta	Int.	Ext.	Int.		
1063	3	18450	VO	ESCU DELL A	TO	PO			VI		
1063	1	18450	VO	PLAT	TO	PO			VI		
1063	2	18450	SF	INDE TERM INAT	TO	PO			VI		
1063	1	18450	VO	GIBR ELL	TO	PO			VI		
1063	1	18500	FO	PLAT	TO	PO	PI	PI	VI	VI	
1063	1	18500	SF	PLAT	TO	PO	PI	PI	VI	VI	
1063	20	18550	SF	INDE TERM INAT	TO	PO					
1063	1	18550	SF	CATÚ FOL	TO	PO					
1063	1	18550	VO	SERV IDOR A	TO	PO					
1063	1	18550	VO	GERR A	TO	PO					ALFÀBIA

Intervenció arqueològica al carrer Arc del Teatre, 6-14. Codi: 031/20. Barcelona.

INVENTARI DE MATERIAL ARQUEOLÒGIC

U.E.	Núm. Frag.	Class.	Def. Fragm.	Tipo	Tècnica	Pasta	Decoració		Acabats		Cronologia	Observacions
							Int.	Ext.	Int.	Ext.		
1063	1	18550	VO	ESCU DELL A	TO	PO						
1063	1	18550	NA	GERR A	TO	PO						
1063	1	18551	PE	INDE TERM INAT	TO	PO			VI			MELAT.
1063	1	18551	FO	MOR TER	TO	PO			VI			MELAT.
1063	3	18551	NA	POAL	TO	PO			VI	VI		MELAT.
1063	1	18551	NA	GERR A	TO	PO			VI	VI		MELAT.
1063	1	18551	VO	GIBR ELL	TO	PO			VI			MELAT.
1063	10	18551	SF	INDE TERM INAT	TO	PO			VI			MELAT.
1063	10	18551	SF	INDE TERM INAT	TO	PO			VI	VI		VERD.
1063	1	18551	VO	OLLA	TO	PO			VI	VI		VERD.

Intervenció arqueològica al carrer Arc del Teatre, 6-14. Codi: 031/20. Barcelona.

INVENTARI DE MATERIAL ARQUEOLÒGIC

U.E.	Núm. Frag.	Class.	Def. Fragm.	Tipo	Tècnica	Decoració		Acabats		Cronologia	Observacions
						Pasta	Int.	Ext.	Int.		
1064	2	18450	VO	ESCU DELL A	TO	PO			VI	VI	
1064	3	18450	FO	ESCU DELL A	TO	PO			VI	VI	
1064	1	18500	VO	ESCU DELL A	TO	PO	PI	PI	VI	VI	
1064	1	18550	VO	GERR A	TO	PR					
1064	1	18550	VO	GERR A	TO	PO					ALFÀBIA
1064	3	18550	SF	INDE TERM INAT	TO	PO					
1064	1	18551	BR	POAL	TO	PO			VI		VERD.
1064	2	18551	VO	POAL	TO	PO			VI		VERD.
1064	1	18551	NA	POAL	TO	PO			VI		VERD.
1064	1	18551	NA	GERR A	TO	PO			VI		VERD.

Intervenció arqueològica al carrer Arc del Teatre, 6-14. Codi: 031/20. Barcelona.

INVENTARI DE MATERIAL ARQUEOLÒGIC

U.E.	Núm. Frag.	Class.	Def. Fragm.	Tipo	Tècnica	Decoració		Acabats		Cronologia	Observacions
						Pasta	Int.	Ext.	Int.		
1064	4	18551	SF	INDE TERM INAT	TO	PO			VI		VERD.
1064	2	18551	SF	INDE TERM INAT	TO	PO			VI	VI	VERD.
1064	1	18551	SF	INDE TERM INAT	TO	PO				VI	VERD.
1064	2	18551	SF	INDE TERM INAT	TO	PO			VI		MARRÓ.
1064	2	18551	VO	GREI XERA	TO	PO			VI		MARRÓ.
1064	1	18700	VO	CANA LÓ	TO	PO					
1064	1	18700	PS	TRES PEUS	MA	PO					
1064	3	18800	SF	INDE TERM INAT	TO	PR					
1065	7	18550	SF	CATÚ FOL	TO	PO					
1065	1	18550	SF	INDE TERM INAT	TO	PO					

Intervenció arqueològica al carrer Arc del Teatre, 6-14. Codi: 031/20. Barcelona.

INVENTARI DE MATERIAL ARQUEOLÒGIC

U.E.	Núm. Frag.	Class.	Def. Fragm.	Tipo	Tècnica	Decoració		Acabats		Cronologia	Observacions
						Pasta	Int.	Ext.	Int.		
1065	1	18550	FO	MOR TER	TO	PO					
1065	2	18550	SF	INDE TERM INAT	TO	PR					
1065	1	18551	VO	TAPA DORA	TO	PO			VI	VI	MARRÓ.
1065	9	18551	SF	INDE TERM INAT	TO	PO			VI		MARRÓ.
1065	1	18551	NA	POAL	TO	PO				VI	MARRÓ.
1065	1	18551	VO	BACÍ	TO	PO			VI		MELAT.
1065	1	18551	VO	TAPA DORA	TO	PO			VI	VI	MELAT.
1065	2	18551	SF	INDE TERM INAT	TO	PO				VI	VERD.
1065	2	18551	SF	INDE TERM INAT	TO	PO			VI	VI	VERD.
1065	10	18551	SF	INDE TERM INAT	TO	PO			VI		VERD.

Intervenció arqueològica al carrer Arc del Teatre, 6-14. Codi: 031/20. Barcelona.

INVENTARI DE MATERIAL ARQUEOLÒGIC

U.E.	Núm. Frag.	Class.	Def. Fragm.	Tipo	Tècnica	Decoració		Acabats		Cronologia	Observacions
						Pasta	Int.	Ext.	Int.		
1065	1	18551	VO	POAL	TO	PO			VI		VERD.
1065	1	18551	SF	ESCU DELL A	TO	PO			VI	VI	VERD.
1065	1	20012	SF								
1065	1	20117	PC	SIVEL LA							
1065	1	30500	SF	INDE TERM INAT							
1065	8	60101	PF								
1065	1	1	20117	PC	MON EDA						
1068	1	15300	SF	ÀMFO RA	TO	PO					
1068	1	15300	NA	ÀMFO RA	TO	PO					
1068	2	17152	VO	PLAT	TO	PO	PI		VI		ORLA 3.

Intervenció arqueològica al carrer Arc del Teatre, 6-14. Codi: 031/20. Barcelona.

INVENTARI DE MATERIAL ARQUEOLÒGIC

U.E.	Núm. Frag.	Class.	Def. Fragm.	Tipo	Tècnica	Decoració		Acabats		Cronologia	Observacions
						Pasta	Int.	Ext.	Int.		
1068	2	17152	SF	PLAT	TO	PO	PI		VI		
1068	3	17521	PE	ESCU DELL A	TO	PO	PI		VI	VI	
1068	1	17521	FO	PLAT	TO	PO	PI		VI	VI	
1068	2	17521	VO	ESCU DELL A	TO	PO	PI		VI	VI	
1068	1	17521	SF	ESCU DELL A	TO	PO	PI		VI	VI	
1068	1	17650	VO	PLAT	TO	PO	PI		VI		
1068	1	17650	PE	PLAT	TO	PO	PI		VI		TRES PALMETES
1068	1	18450	PE	PLAT	TO	PO			VI	VI	
1068	2	18450	VO	ESC	TO	PO			VI	VI	
1068	1	18450	VO	ESC	TO	PO			VI		

Intervenció arqueològica al carrer Arc del Teatre, 6-14. Codi: 031/20. Barcelona.

INVENTARI DE MATERIAL ARQUEOLÒGIC

U.E.	Núm. Frag.	Class.	Def. Fragm.	Tipo	Tècnica	Pasta	Decoració		Acabats		Cronologia	Observacions
							Int.	Ext.	Int.	Ext.		
1068	1	18450	SF	PLAT	TO	PO			VI			
1068	1	18450	SF	PLAT	TO	PO			VI	VI		
1068	1	18450	VO	PLAT	TO	PO			VI	VI		
1068	1	18450	VO	PLAT	TO	PO			VI			
1068	24	18550	SF	CATÚ FOL	TO	PO						
1068	1	18550	FO	CATÚ FOL	TO	PO						
1068	21	18550	SF	INDE TERM INAT	TO	PO						
1068	1	18550	VO	GIBR ELL	TO	PO						
1068	2	18550	VO	COSS I	TO	PO						
1068	2	18550	VO	OLLA	TO	PO						

Intervenció arqueològica al carrer Arc del Teatre, 6-14. Codi: 031/20. Barcelona.

INVENTARI DE MATERIAL ARQUEOLÒGIC

U.E.	Núm. Frag.	Class.	Def. Fragm.	Tipo	Tècnica	Decoració		Acabats		Cronologia	Observacions
						Pasta	Int.	Ext.	Int.		
1068	1	18550	SF	GERRA	TO	PO					
1068	5	18550	SF	INDETERMINAT	TO	PR					
1068	1	18550	NA	INDETERMINAT	TO	PR					
1068	1	18550	BR	GERRA	TO	PO					
1068	1	18550	SF	OLLA	TO	PO					
1068	16	18551	SF	OLLA	TO	PO			VI		MARRÓ.
1068	10	18551	VO	OLLA	TO	PO			VI		MARRÓ.
1068	2	18551	VO	CASSOLA	TO	PO			VI		MARRÓ.
1068	4	18551	NA	POAL	TO	PO				VI	VERD.
1068	2	18551	NA	GERRA	TO	PO				VI	VERD.

Intervenció arqueològica al carrer Arc del Teatre, 6-14. Codi: 031/20. Barcelona.

INVENTARI DE MATERIAL ARQUEOLÒGIC

U.E.	Núm. Frag.	Class.	Def. Fragm.	Tipo	Tècnica	Decoració		Acabats		Cronologia	Observacions
						Pasta	Int.	Ext.	Int.		
1068	3	18551	VO	GIBR ELL	TO	PO			VI		VERD.
1068	1	18551	VO	SERV IDOR A	TO	PO			VI		VERD.
1068	2	18551	VO	MOR TER	TO	PO			VI	VI	VERD.
1068	2	18551	SF	MOR TER	TO	PO			VI	VI	VERD.
1068	1	18551	FO	GIBR ELL	TO	PO			VI		VERD.
1068	1	18551	VO	TAPA DORA	TO	PO				VI	VERD.
1068	1	18551	VO	GERR A	TO	PO			VI	VI	VERD. CÀNTER.
1068	6	18551	PE	INDE TERM INAT	TO	PO			VI		VERD.
1068	6	18551	SF	INDE TERM INAT	TO	PO				VI	VERD.
1068	6	18551	SF	INDE TERM INAT	TO	PO			VI	VI	VERD.

Intervenció arqueològica al carrer Arc del Teatre, 6-14. Codi: 031/20. Barcelona.

INVENTARI DE MATERIAL ARQUEOLÒGIC

U.E.	Núm. Frag.	Class.	Def. Fragm.	Tipo	Tècnica	Decoració		Acabats		Cronologia	Observacions
						Pasta	Int.	Ext.	Int.		
1068	14	18551	SF	INDE TERM INAT	TO	PO			VI		VERD.
1068	1	18551	FO	INDE TERM INAT	TO	PO			VI		VERD. FIRETA.
1068	1	18551	VO	OLLA	TO	PO			VI		BLANC. FIRETA.
1068	1	20107	PS	DIDA L							
1068	1	20112	SF	CLAU							
1068	2	20112	SF	CLAU							
1068	1	30500	SF	INDE TERM INAT							
1068	16	60101	PF								
1072	1	17152	SF	INDE TERM INAT	TO	PO	PI		VI		
1072	1	18550	SF	INDE TERM INAT	TO	PO					

Intervenció arqueològica al carrer Arc del Teatre, 6-14. Codi: 031/20. Barcelona.

INVENTARI DE MATERIAL ARQUEOLÒGIC

U.E.	Núm. Frag.	Class.	Def. Fragm.	Tipo	Tècnica	Decoració		Acabats		Cronologia	Observacions
						Pasta	Int.	Ext.	Int.		
1072	2	18551	SF	INDE TERM INAT	TO	PO			VI		
1123	1	17152	VO	PLAT	TO	PO	PI		VI		
1123	1	17521	SF	ESCU DELL A	TO	PO	PI		VI	VI	
1123	1	18450	PE	INDE TERM INAT	TO	PO			VI		
1123	1	18450	SF	ESCU DELL A	TO	PO			VI	VI	
1123	1	18450	SF	PLAT	TO	PO			VI		
1123	1	18450	NA	GERR A	TO	PO			VI		
1123	2	18500	SF	ESCU DELL A	TO	PO	PI	PI	VI	VI	
1123	1	18500	FO	PLAT	TO	PO	PI	PI	VI	VI	
1123	1	18503	SF	ESCU DELL A	TO	PO	PI		VI	VI	

Intervenció arqueològica al carrer Arc del Teatre, 6-14. Codi: 031/20. Barcelona.

INVENTARI DE MATERIAL ARQUEOLÒGIC

U.E.	Núm. Frag.	Class.	Def. Fragm.	Tipo	Tècnica	Decoració		Acabats		Cronologia	Observacions
						Pasta	Int.	Ext.	Int.		
1123	1	18503	VO	PLAT	TO	PO	PI	PI	VI	VI	POLÍCROMA.
1123	2	18550	VO	GERR A	TO	PO					ALFÀBIA TIPUS IV.
1123	1	18550	FO	INDE TERM INAT	TO	PO					
1123	1	18550	VO	COSS I	TO	PO					
1123	1	18550	VO	CATÚ FOL	TO	PO					
1123	1	18550	FO	CATÚ FOL	TO	PO					
1123	27	18550	SF	CATÚ FOL	TO	PO					
1123	11	18550	SF	INDE TERM INAT	TO	PO					
1123	3	18550	SF	INDE TERM INAT	TO	PR					
1123	1	18550	FO	INDE TERM INAT	TO	PR					

Intervenció arqueològica al carrer Arc del Teatre, 6-14. Codi: 031/20. Barcelona.

INVENTARI DE MATERIAL ARQUEOLÒGIC

U.E.	Núm. Frag.	Class.	Def. Fragm.	Tipo	Tècnica	Decoració		Acabats		Cronologia	Observacions
						Pasta	Int.	Ext.	Int.		
1123	1	18550	FO	FOG Ó	TO	PR					
1123	10	18550	SF	CATÚ FOL	TO	PO					
1123	1	18550	VO	CATÚ FOL	TO	PO					
1123	1	18550	FO	CATÚ FOL	TO	PO					
1123	1	18550	NA	GERR A	TO	PO					
1123	2	18551	VO	MOR TER	TO	PO			VI	VI	VERD.
1123	1	18551	VO	GERR A	TO	PO			VI	VI	VERD. CÀNTER.
1123	1	18551	VO	OLLA	TO	PO			VI		VERD.
1123	2	18551	BR	INDE TERM INAT	TO	PO				VI	VERD.
1123	1	18551	VO	GIBR ELL	TO	PO			VI		VERD.

Intervenció arqueològica al carrer Arc del Teatre, 6-14. Codi: 031/20. Barcelona.

INVENTARI DE MATERIAL ARQUEOLÒGIC

U.E.	Núm. Frag.	Class.	Def. Fragm.	Tipo	Tècnica	Decoració		Acabats		Cronologia	Observacions	
						Pasta	Int.	Ext.	Int.			Ext.
1123	3	18551	SF	INDE TERM INAT	TO	PO			VI	VI		VERD.
1123	5	18551	SF	INDE TERM INAT	TO	PO				VI		VERD.
1123	2	18551	VO	GIBR ELL	TO	PO			VI			MELAT.
1123	1	18551	SF	INDE TERM INAT	TO	PO			VI			MELAT.
1123	1	18551	BR	INDE TERM INAT	TO	PO				VI		MELAT.
1123	1	18551	FO	GIBR ELL	TO	PO			VI			MARRÓ.
1123	1	18551	FO	BACÍ	TO	PO			VI			MARRÓ.
1123	1	18551	VO	BACÍ	TO	PO			VI			MARRÓ.
1123	1	18551	VO	ESCA LFET A	TO	PO			VI	VI		MARRÓ.
1123	1	18551	VO	TAPA DORA	TO	PO			VI	VI		MARRÓ.

Intervenció arqueològica al carrer Arc del Teatre, 6-14. Codi: 031/20. Barcelona.

INVENTARI DE MATERIAL ARQUEOLÒGIC

U.E.	Núm. Frag.	Class.	Def. Fragm.	Tipo	Tècnica	Decoració		Acabats		Cronologia	Observacions
						Pasta	Int.	Ext.	Int.		
1123	2	18551	VO	SERV IDOR A	TO	PO			VI		MARRÓ.
1123	3	18551	VO	PLAT	TO	PO			VI		MARRÓ.
1123	3	18551	VO	OLLA	TO	PO			VI		MARRÓ.
1123	1	18551	BE	GREI XERA	TO	PO			VI		MARRÓ.
1123	1	18551	NA	GERR A	TO	PO				VI	MARRÓ.
1123	1	18551	SF	INDE TERM INAT	TO	PO			VI	VI	MARRÓ.
1123	3	18551	SF	INDE TERM INAT	TO	PO			VI		MARRÓ.
1123	1	18551	VO	OLLA	TO	PO			VI		MARRÓ.
1123	1	18551	VO	PLAT	TO	PO			VI		MARRÓ.
1123	1	18551	PE	PLAT	TO	PO			VI		VERD.

Intervenció arqueològica al carrer Arc del Teatre, 6-14. Codi: 031/20. Barcelona.

INVENTARI DE MATERIAL ARQUEOLÒGIC

U.E.	Núm. Frag.	Class.	Def. Fragm.	Tipo	Tècnica	Decoració		Acabats		Cronologia	Observacions
						Int.	Ext.	Int.	Ext.		
1123	4	18551	SF	INDE TERM INAT	TO	PO			VI		VERD.
1123	1	18551	SF	POAL	TO	PO			VI		VERD.
1123	1	18551	VO	OLLA	TO	PO			VI		VERD.
1123	1	18551	VO	GIBR ELL	TO	PO			VI		VERD.
1123	2	18551	PE	PLAT	TO	PO			VI		VERD.
1123	1	18551	SF	PLAT	TO	PO			VI		VERD.
1123	1	18551	VO	ESCU DELL A	TO	PO			VI		VERD.
1123	1	19613	PS	RAJO LA	MO	PO		PI		VI	
1123	1	60101	PF								
2008	1	18800	PS	MOTL LURA	MA						PEDRA SORRENCA DE MONTJUÏC.

Intervenció arqueològica al carrer Arc del Teatre, 6-14. Codi: 031/20. Barcelona.

INVENTARI DE MATERIAL ARQUEOLÒGIC

U.E.	Núm. Frag.	Class.	Def. Fragm.	Tipo	Tècnica	Decoració		Acabats		Cronologia	Observacions
						Pasta	Int.	Ext.	Int.		
2014	1	20112	SF	CLAU							
2018	1	18132	VO	PLAT	TO	PO			VI		
2018	2	18450	SF	INDE TERM INAT	TO	PO			VI	VI	
2018	1	18520	VO	INDE TERM INAT	TO	PO		PI		VI	PINZELLADES POLICROMES
2018	1	18520	SF	INDE TERM INAT	TO	PO		PI		VI	PINZELLADES POLICROMES
2018	3	18550	SF	VIDR ADES	TO	PO					
2018	1	18551	NA	INDE TERM INAT	TO	PO				VI	VERD.
2018	2	18551	SF	INDE TERM INAT	TO	PO			VI		VERD.
2018	2	18551	SF	INDE TERM INAT	TO	PO			VI		MARRÓ.
2018	2	18551	VO	OLLA	TO	PO			VI		MARRÓ.

Intervenció arqueològica al carrer Arc del Teatre, 6-14. Codi: 031/20. Barcelona.

INVENTARI DE MATERIAL ARQUEOLÒGIC

U.E.	Núm. Frag.	Class.	Def. Fragm.	Tipo	Tècnica	Decoració		Acabats		Cronologia	Observacions
						Pasta	Int.	Ext.	Int.		
2018	1	18551	VO	SERV IDOR A	TO	PO			VI		MARRÓ.
2018	1	18551	NA	GERR A	TO	PO			VI		MARRÓ.
2020	1	20112	SF	CLAU							
2020	1	20117	SF	PLAQ UETA							
2029	1	20107	PS	MON EDA							
2030	1	20107	PS	MON EDA							
2041	1	18550	FO	ESCU DELL A	TO	PO					
2041	2	18550	SF	CATÚ FOL	TO	PO					
2041	1	18551	VO	INDE TERM INAT	TO	PO			VI	VI	VERD.
2041	1	18551	VO	GIBR ELL	TO	PO			VI		MARRÓ.

Intervenció arqueològica al carrer Arc del Teatre, 6-14. Codi: 031/20. Barcelona.

INVENTARI DE MATERIAL ARQUEOLÒGIC

U.E.	Núm. Frag.	Class.	Def. Fragm.	Tipo	Tècnica	Decoració		Acabats		Cronologia	Observacions
						Pasta	Int.	Ext.	Int.		
2041	4	18551	SF	GIBR ELL	TO	PO			VI		MARRÓ.
2042	1	17650	PE	PLAT	TO	PO	PI		VI	VI	
2042	1	17650	SF	PLAT	TO	PO	PI		VI	VI	
2042	1	18132	SF	PLAT	TO	PO	PI		VI	VI	CALLIGRAFICO NATURALISTICO.
2042	3	18220	VO	PLAT	TO	PO	PI		VI		À LA PLUME.
2042	1	18220	SF	PLAT	TO	PO	PI		VI		À LA PLUME.
2042	1	18276	PS	PLAT OCTO GON	TO	PO			VI	VI	DIAMOND,DOT,DIOPER AND BASKET PATTERN.
2042	1	18281	VO	PLAT	TO	PO			VI	VI	BARLEY OR SEED PATTERN.
2042	1	18330	PE	INDE TERM INAT	TO	PO		PI	VI	VI	SEGELL D'UNA PLOMA.
2042	1	18350	VO	SERV IDOR A	TO	PO	PI	PI	VI	VI	

Intervenció arqueològica al carrer Arc del Teatre, 6-14. Codi: 031/20. Barcelona.

INVENTARI DE MATERIAL ARQUEOLÒGIC

U.E.	Núm. Frag.	Class.	Def. Fragm.	Tipo	Tècnica	Pasta	Decoració		Acabats		Cronologia	Observacions
							Int.	Ext.	Int.	Ext.		
2042	1	18350	PE	PLAT	TO	PO	PI	PI	VI	VI		
2042	1	18350	FO	PLAT	TO	PO	PI	PI	VI	VI		
2042	1	18350	SF	PLAT	TO	PO	PI	PI	VI	VI		
2042	1	18350	SF	INDE TERM INAT	TO	PO		PI		VI		
2042	2	18431	PE	PLAT	TO	PO	PI		VI	VI		DECORACIÓ FLORAL.
2042	3	18431	VO	PLAT	TO	PO	PI		VI	VI		DECORACIÓ FLORAL.
2042	2	18431	SF	PLAT	TO	PO	PI		VI	VI		DECORACIÓ FLORAL.
2042	5	18431	PE	TASS A	TO	PO			VI	VI		MARCA "A" DE TERRISSER.
2042	2	18431	VO	SAFA TA	TO	PO			VI	VI		
2042	1	18431	PE	TASS A	TO	PO		PI	VI	VI		

Intervenció arqueològica al carrer Arc del Teatre, 6-14. Codi: 031/20. Barcelona.

INVENTARI DE MATERIAL ARQUEOLÒGIC

U.E.	Núm. Frag.	Class.	Def. Fragm.	Tipo	Tècnica	Pasta	Decoració		Acabats		Cronologia	Observacions
							Int.	Ext.	Int.	Ext.		
2042	1	18450	PE	PLAT	TO	PO			VI	VI		
2042	1	18450	SF	GERR A	TO	PO			VI	VI		
2042	1	18450	GA	INDE TERM INAT	TO	PO				VI		
2042	1	18450	SF	INDE TERM INAT	TO	PO			VI	VI		
2042	1	18450	PE	INDE TERM INAT	TO	PO			VI	VI		
2042	3	18450	FO	INDE TERM INAT	TO	PO			VI	VI		
2042	1	18450	VO	INDE TERM INAT	TO	PO			VI	VI		
2042	3	18450	SF	INDE TERM INAT	TO	PO			VI	VI		
2042	1	18450	VO	INDE TERM INAT	TO	PO			VI	VI		
2042	2	18503	PE	PLAT	TO	PO	PI		VI	VI		

Intervenció arqueològica al carrer Arc del Teatre, 6-14. Codi: 031/20. Barcelona.

INVENTARI DE MATERIAL ARQUEOLÒGIC

U.E.	Núm. Frag.	Class.	Def. Fragm.	Tipo	Tècnica	Pasta	Decoració		Acabats		Cronologia	Observacions
							Int.	Ext.	Int.	Ext.		
2042	2	18503	SF	PLAT	TO	PO	PI		VI	VI		ORLA DE LA DITADA.
2042	4	18503	SF	PLAT	TO	PO	PI		VI	VI		
2042	2	18503	VO	ESCU DELL A	TO	PO	PI		VI	VI		
2042	5	18503	SF	PLAT	TO	PO	PI		VI	VI		ORLA DE LA CIRERETA.
2042	2	18503	PE	PLAT	TO	PO	PI		VI	VI		ORLA DE LA CIRERETA.
2042	1	18503	VO	PLAT	TO	PO	PI		VI	VI		ORLA DE LA CIRERETA.
2042	1	18503	SF	PLAT	TO	PO	PI		VI	VI		ORLA DE L'ARRECADA.
2042	2	18503	FO	PLAT	TO	PO	PI		VI	VI		IMITACIÓ ALCORA.
2042	3	18520	VO	PLAT	TO	PO	PI		VI			MARRÓ,VERD I GROC.
2042	2	18520	VO	SERV IDOR A	TO	PO	PI		VI			MARRÓ,VERD I GROC.

Intervenció arqueològica al carrer Arc del Teatre, 6-14. Codi: 031/20. Barcelona.

INVENTARI DE MATERIAL ARQUEOLÒGIC

U.E.	Núm. Frag.	Class.	Def. Fragm.	Tipo	Tècnica	Decoració		Acabats		Cronologia	Observacions
						Pasta	Int.	Ext.	Int.		
2042	3	18520	PS	ESTALVI	TO	PO	PI		VI		MARRÓ,VERD I GROC.
2042	9	18520	SF	GERRA	TO	PO		PI		VI	MARRÓ,VERD I GROC.
2042	3	18520	PE	GERRA	TO	PO		PI		VI	MARRÓ,VERD I GROC.
2042	1	18520	NA	CÀNTIR	TO	PO		PI		VI	MARRÓ,VERD I GROC.
2042	1	18520	GA	CÀNTIR	TO	PO		PI		VI	MARRÓ,VERD I GROC. ZOOMORF.
2042	1	18520	PE	INDETERMINAT	TO	PO	PI		VI		MARRÓ,VERD I GROC.
2042	1	18520	VO	INDETERMINAT	TO	PO		PI		VI	MARRÓ,VERD I GROC.
2042	1	18520	VO	PLAT	TO	PO	PI		VI	VI	ORLA DE FILETS EN VERD I MORAT.
2042	11	18550	PE	INDETERMINAT	TO	PO					
2042	3	18550	NA	INDETERMINAT	TO	PO					

Intervenció arqueològica al carrer Arc del Teatre, 6-14. Codi: 031/20. Barcelona.

INVENTARI DE MATERIAL ARQUEOLÒGIC

U.E.	Núm. Frag.	Class.	Def. Fragm.	Tipo	Tècnica	Decoració		Acabats		Cronologia	Observacions	
						Pasta	Int.	Ext.	Int.			Ext.
2042	3	18550	NA	OLLA	TO	PO						
2042	1	18550	FO	CATÚ FOL	TO	PO						
2042	5	18550	SF	CATÚ FOL	TO	PO						
2042	1	18550	FO	INDE TERM INAT	TO	PO						
2042	18	18550	SF	INDE TERM INAT	TO	PO						
2042	2	18550	SF	INDE TERM INAT	TO	PR						
2042	1	18550	NA	INDE TERM INAT	TO	PR						
2042	13	18551	VO	GIBR ELL	TO	PO			VI			MARRÓ.
2042	2	18551	MM	TAPA DORA	TO	PO			VI			MARRÓ.
2042	1	18551	VO	BACÍ	TO	PO			VI			MARRÓ.

Intervenció arqueològica al carrer Arc del Teatre, 6-14. Codi: 031/20. Barcelona.

INVENTARI DE MATERIAL ARQUEOLÒGIC

U.E.	Núm. Frag.	Class. Fragm.	Def.	Tipo	Tècnica	Decoració		Acabats		Cronologia	Observacions
						Pasta	Int.	Ext.	Int.		
2042	1	18551	FO	BACÍ	TO	PO			VI		MARRÓ.
2042	8	18551	SF	INDE TERM INAT	TO	PO			VI		MARRÓ.
2042	1	18551	VO	OLLA	TO	PO			VI		MARRÓ.
2042	4	18551	VO	PLAT	TO	PO			VI		MARRÓ.
2042	1	18551	VO	SALE R	TO	PO			VI		MARRÓ.
2042	14	18551	VO	CASS OLA	TO	PO			VI		MARRÓ.
2042	3	18551	NA	CÀNT IR	TO	PO			VI		MARRÓ.
2042	3	18551	FO	INDE TERM INAT	TO	PO			VI		MARRÓ.
2042	3	18551	PE	INDE TERM INAT	TO	PO			VI		MARRÓ.
2042	1	18551	SF	SALE R	TO	PO			VI		MARRÓ. AMB FORATS APLICATS.

Intervenció arqueològica al carrer Arc del Teatre, 6-14. Codi: 031/20. Barcelona.

INVENTARI DE MATERIAL ARQUEOLÒGIC

U.E.	Núm. Frag.	Class.	Def. Fragm.	Tipo	Tècnica	Decoració		Acabats		Cronologia	Observacions	
						Pasta	Int.	Ext.	Int.			Ext.
2042	3	18551	SF	INDE TERM INAT	TO	PO			VI	VI		MARRÓ.
2042	1	18551	SF	TAPA DORA	TO	PO			VI	VI		MARRÓ.
2042	1	18551	GA	CÀNT IR	TO	PO				VI		MARRÓ.
2042	1	18551	VO	SERV IDOR A	TO	PO			VI			MELAT.
2042	1	18551	VO	GIBR ELL	TO	PO			VI			VERD.
2042	6	18551	GA	CÀNT IR	TO	PO				VI		VERD.
2042	3	18551	BR	CÀNT IR	TO	PO				VI		VERD.
2042	13	18551	NA	CÀNT IR	TO	PO				VI		VERD.
2042	1	18551	VO	GERR A	TO	PO			VI	VI		VERD.
2042	7	18551	SF	INDE TERM INAT	TO	PO				VI		VERD.

Intervenció arqueològica al carrer Arc del Teatre, 6-14. Codi: 031/20. Barcelona.

INVENTARI DE MATERIAL ARQUEOLÒGIC

U.E.	Núm. Frag.	Class.	Def. Fragm.	Tipo	Tècnica	Decoració		Acabats		Cronologia	Observacions
						Pasta	Int.	Ext.	Int.		
2042	1	18551	VO	CASSOLA	TO	PO			VI		VERD.
2042	1	18551	PE	INDETERMINAT	TO	PO			VI		VERD.
2042	2	18700	PS	TRESPEUS	TO	PO					
2042	1	18700	PC	MOTLLO	MA	PO					
2042	1	19613	PS	RAJOLA	MO	PO		PI	VI		
2042	1	20107	PS	CLAU							
2042	1	20107	SF	INDETERMINAT							
2042	2	20112	SF	CLAU							
2042	5	30500	SF	INDETERMINAT							
2042	1	30500	FO	AMPOLLA							

Intervenció arqueològica al carrer Arc del Teatre, 6-14. Codi: 031/20. Barcelona.

INVENTARI DE MATERIAL ARQUEOLÒGIC

U.E.	Núm. Frag.	Class.	Def. Fragm.	Tipo	Tècnica	Decoració		Acabats		Cronologia	Observacions	
						Pasta	Int.	Ext.	Int.			Ext.
2042	1	30500	FO	COPA								
2042	4	30500	FO	GOT								
2042	13	30500	SF	INDE TERM INAT								
2042	3	30500	PE	COPA								
2042	2	30500	NA	GERR A								
2042	2	30500	PS	UNG ÜENT ARI								
2042	12	60101	PF									
2069	2	30500	PE	COPA								
2076	1	17152	VO	PLAT	TO	PO	PI		VI			
2076	2	18503	VO	PLAT	TO	PO	PI		VI	VI		

Intervenció arqueològica al carrer Arc del Teatre, 6-14. Codi: 031/20. Barcelona.

INVENTARI DE MATERIAL ARQUEOLÒGIC

U.E.	Núm. Frag.	Class.	Def. Fragm.	Tècnica	Decoració		Acabats		Cronologia	Observacions		
					Pasta	Int.	Ext.	Int.			Ext.	
2076	2	18503	VO	SERV IDOR A	TO	PO	PI		VI	VI		
2076	2	18503	SF	PLAT	TO	PO	PI		VI	VI		
2076	1	18503	FO	PLAT	TO	PO	PI		VI	VI		BOTIFARRA
2076	25	18550	SF	INDE TERM INAT	TO	PO						
2076	1	18550	VO	CATÚ FOL	TO	PR						
2076	3	18551	SF	INDE TERM INAT	TO	PO			VI			MARRÓ.
2076	1	18551	VO	PLAT	TO	PO			VI			MARRÓ.
2076	1	18551	VO	SERV IDOR A	TO	PO			VI			MELAT.
2076	1	18551	VO	GERR A	TO	PO			VI	VI		VERD. CÀNTER.
2076	1	18551	SF	INDE TERM INAT	TO	PO			VI			VERD.

Intervenció arqueològica al carrer Arc del Teatre, 6-14. Codi: 031/20. Barcelona.

INVENTARI DE MATERIAL ARQUEOLÒGIC

U.E.	Núm. Frag.	Class.	Def. Fragm.	Tipo	Tècnica	Decoració		Acabats		Cronologia	Observacions	
						Pasta	Int.	Ext.	Int.			Ext.
2076	1	18551	GA	INDE TERM INAT	TO	PO				VI		VERD.
2076	1	30500	SF	INDE TERM INAT								
2085	2	17152	PE	PLAT	TO	PO	PI			VI		
2085	1	18450	FO	PLAT	TO	PO				VI	VI	
2085	1	18450	SF	PLAT	TO	PO				VI	VI	
2085	1	18500	SF	ESCU DELL A	TO	PO	PI	PI		VI	VI	
2085	3	18503	FO	PLAT	TO	PO	PI			VI	VI	
2085	1	18503	FO	ESCU DELL A	TO	PO	PI			VI	VI	
2085	2	18503	VO	ESCU DELL A	TO	PO	PI			VI	VI	
2085	7	18503	VO	PLAT	TO	PO	PI			VI	VI	

Intervenció arqueològica al carrer Arc del Teatre, 6-14. Codi: 031/20. Barcelona.

INVENTARI DE MATERIAL ARQUEOLÒGIC

U.E.	Núm. Frag.	Class.	Def. Fragm.	Tipo	Tècnica	Decoració		Acabats		Cronologia	Observacions
						Pasta	Int.	Ext.	Int.		
2085	12	18503	SF	PLAT	TO	PO	PI		VI	VI	
2085	1	18550	VO	GERR A	TO	PO					ALFÀBIA
2085	6	18550	FO	CATÚ FOL	TO	PO					
2085	5	18550	VO	CATÚ FOL	TO	PO					
2085	1	18550	PE	INDE TERM INAT	TO	PO					
2085	1	18550	FO	INDE TERM INAT	TO	PO					
2085	17	18550	SF	CATÚ FOL	TO	PO					
2085	1	18550	SF	INDE TERM INAT	TO	PO		IP			
2085	37	18550	SF	INDE TERM INAT	TO	PO					
2085	6	18550	SF	INDE TERM INAT	TO	PR					

Intervenció arqueològica al carrer Arc del Teatre, 6-14. Codi: 031/20. Barcelona.

INVENTARI DE MATERIAL ARQUEOLÒGIC

U.E.	Núm. Frag.	Class.	Def. Fragm.	Tipo	Tècnica	Decoració		Acabats		Cronologia	Observacions
						Pasta	Int.	Ext.	Int.		
2085	1	18550	PE	INDE TERM INAT	TO	PR					
2085	7	18551	SF	INDE TERM INAT	TO	PO			VI		VERD.
2085	1	18551	VO	LLUM ANER A	TO	PO			VI		VERD.
2085	1	18551	PE	INDE TERM INAT	TO	PO			VI		VERD.
2085	4	18551	SF	INDE TERM INAT	TO	PO				VI	VERD.
2085	1	18551	VO	PLAT	TO	PO			VI		VERD.
2085	1	18551	VO	GIBR ELL	TO	PO			VI		VERD.
2085	1	18551	VO	OLLA	TO	PO			VI		MARRÓ.
2085	1	18551	VO	TAPA DORA	TO	PO			VI	VI	MARRÓ.
2085	1	18551	PE	INDE TERM INAT	TO	PO			VI		MARRÓ.

Intervenció arqueològica al carrer Arc del Teatre, 6-14. Codi: 031/20. Barcelona.

INVENTARI DE MATERIAL ARQUEOLÒGIC

U.E.	Núm. Frag.	Class.	Def. Fragm.	Tipo	Tècnica	Decoració		Acabats		Cronologia	Observacions
						Pasta	Int.	Ext.	Int.		
2085	7	18551	SF	INDE TERM INAT	TO	PO			VI		MARRÓ.
2085	1	18800	SF	CANA LÓ	TO	PO					
2085	1	18800	SF	CANA LITZA CIÓ	TO	PO					
2085	1	19613	SF	RAJO LA	MO	PO		PI		VI	
2085	1	20112	SF	CLAU							
2085	6	60101	PF								
2087	6	18450	SF	PLAT	TO	PO			VI	VI	
2087	1	18500	PE	TASS A	TO	PO			VI	VI	
2087	1	18500	VO	PLAT	TO	PO			VI	VI	
2087	1	18500	SF	PLAT	TO	PO			VI	VI	

Intervenció arqueològica al carrer Arc del Teatre, 6-14. Codi: 031/20. Barcelona.

INVENTARI DE MATERIAL ARQUEOLÒGIC

U.E.	Núm. Frag.	Class.	Def. Fragm.	Tipo	Tècnica	Decoració		Acabats		Cronologia	Observacions
						Pasta	Int.	Ext.	Int.		
2087	1	18503	VO	PLAT	TO	PO	PI		VI	VI	INFLUÈNCIA FRANCESA.
2087	6	18550	SF	INDE TERM INAT	TO	PO					
2087	1	18550	PE	PLAT	TO	PO					
2087	1	18550	VO	CATÚ FOL	TO	PO					
2087	2	18551	SF	INDE TERM INAT	TO	PO			VI		VERD.
2087	2	18551	SF	INDE TERM INAT	TO	PO			VI		MARRÓ.
2087	1	18800	SF	CANA LÓ	TO	PO					
2095	1	18225	VO	PLAT	TO	PO	PI		VI		
2095	1	18450	SF	PLAT	TO	PO			VI	VI	
2095	1	18450	FO	ESCU DELL A	TO	PO			VI	VI	

Intervenció arqueològica al carrer Arc del Teatre, 6-14. Codi: 031/20. Barcelona.

INVENTARI DE MATERIAL ARQUEOLÒGIC

U.E.	Núm. Frag.	Class.	Def. Fragm.	Tipo	Tècnica	Decoració		Acabats		Cronologia	Observacions
						Pasta	Int.	Ext.	Int.		
2095	1	18550	SF	INDE TERM INAT	TO	PO					
2095	4	18550	SF	INDE TERM INAT	TO	PO			VI		MARRÓ.
2102	1	18503	VO	PLAT	TO	PO	PI		VI	VI	MARRÓ. POLICROMA.
2102	1	18550	FO	CATÚ FOL	TO	PO					
2102	2	18550	SF	INDE TERM INAT	TO	PO					
2102	1	18550	PE	INDE TERM INAT	TO	PO					
2102	4	18550	SF	INDE TERM INAT	TO	PO			VI		MARRÓ.
2102	1	18550	VO	GERR A	TO	PO			VI	VI	MARRÓ.
2102	1	18825	VO	PLAT	TO	PO	PI		VI	VI	A LA PLUME.
2103	3	18550	SF	INDE TERM INAT	TO	PO					

Intervenció arqueològica al carrer Arc del Teatre, 6-14. Codi: 031/20. Barcelona.

INVENTARI DE MATERIAL ARQUEOLÒGIC

U.E.	Núm. Frag.	Class.	Def. Fragm.	Tipo	Tècnica	Decoració		Acabats		Cronologia	Observacions
						Pasta	Int.	Ext.	Int.		
2103	1	18551	SF	INDE TERM INAT	TO	PO			VI		MARRÓ.
2103	1	18800	SF	CANA LÓ	TO	PO					
2104	1	18503	VO	PLAT	TO	PO	PI		VI	VI	
2104	1	18503	SF	TAS	TO	PO		PI	VI	VI	
2104	1	18551	SF	INDE TERM INAT	TO	PO			VI		VERD.
2104	1	18551	SF	INDE TERM INAT	TO	PO				VI	VERD.
2104	1	18551	SF	INDE TERM INAT	TO	PO			VI		MARRÓ.
2104	1	18551	VO	PLAT	TO	PO	PI		VI		VAIXELLA DE DOL.
2109	1	15200	SF	INDE TERM INAT	MO	PO			VE	VE	
2109	1	17521	PE	INDE TERM INAT	TO	PO	PI		VI	VI	

Intervenció arqueològica al carrer Arc del Teatre, 6-14. Codi: 031/20. Barcelona.

INVENTARI DE MATERIAL ARQUEOLÒGIC

U.E.	Núm. Frag.	Class.	Def. Fragm.	Tipo	Tècnica	Decoració		Acabats		Cronologia	Observacions
						Pasta	Int.	Ext.	Int.		
2109	2	17521	SF	INDE TERM INAT	TO	PO	PI		VI	VI	
2109	2	17650	SF	PLAT	TO	PO	PI		VI		
2109	1	18132	SF	PLAT	TO	PO	PI	PI	VI	VI	
2109	1	18350	VO	PLAT	TO	PO	PI		VI	VI	
2109	1	18395	SF	INDE TERM INAT	TO	PO			VI	VI	
2109	1	18395	VO	INDE TERM INAT	TO	PO			VI	VI	
2109	1	18432	SF	INDE TERM INAT	TO	PO			VI	VI	
2109	1	18432	SF	PLAT	TO	PO	PI		VI	VI	
2109	1	18450	VO	PLAT	TO	PO			VI	VI	
2109	1	18450	SF	PLAT	TO	PO			VI	VI	

Intervenció arqueològica al carrer Arc del Teatre, 6-14. Codi: 031/20. Barcelona.

INVENTARI DE MATERIAL ARQUEOLÒGIC

U.E.	Núm. Frag.	Class.	Def. Fragm.	Tipo	Tècnica	Pasta	Decoració		Acabats		Cronologia	Observacions
							Int.	Ext.	Int.	Ext.		
2109	1	18450	SF	PLAT	TO	PO			VI	VI		
2109	1	18503	FO	PLAT	TO	PO	PI		VI	VI		
2109	1	18503	PE	PLAT	TO	PO	PI		VI	VI		
2109	5	18503	SF	INDE TERM INAT	TO	PO	PI		VI	VI		
2109	1	18503	VO	PLAT	TO	PO	PI		VI	VI		
2109	8	18503	VO	PLAT	TO	PO	PI		VI	VI		DITADA
2109	2	18503	VO	PLAT	TO	PO	PI		VI	VI		FIGUETA
2109	2	18503	VO	PLAT	TO	PO	PI		VI	VI		RODA DE CARRO
2109	2	18503	VO	PLAT	TO	PO	PI		VI	VI		FIGUETA
2109	2	18503	FO	PLAT	TO	PO	PI		VI	VI		

Intervenció arqueològica al carrer Arc del Teatre, 6-14. Codi: 031/20. Barcelona.

INVENTARI DE MATERIAL ARQUEOLÒGIC

U.E.	Núm. Frag.	Class.	Def. Fragm.	Tipo	Tècnica	Decoració		Acabats		Cronologia	Observacions
						Pasta	Int.	Ext.	Int.		
2109	11	18503	SF	PLAT	TO	PO	PI		VI	VI	
2109	2	18503	VO	ESCU DELL A	TO	PO	PI		VI	VI	
2109	1	18503	FO	ESCU DELL A	TO	PO	PI		VI	VI	
2109	1	18503	FO	PLAT	TO	PO	PI		VI	VI	MOTIU VEGETAL.
2109	1	18503	FO	PLAT	TO	PO	PI		VI	VI	MOTIU FIGUETES.
2109	1	18503	FO	PLAT	TO	PO	PI		VI	VI	MOTIU CENTRAL AMB UNA CASA.
2109	1	18503	PS	PLAT	TO	PO	PI		VI	VI	MOTIU CENTRAL AMB UNA CASA.
2109	5	18503	VO	PLAT	TO	PO	PI		VI	VI	ORLA DE LA DITADA.
2109	6	18503	VO	PLAT	TO	PO	PI		VI	VI	ORLA DE LA RODA DE CARRO.
2109	5	18503	VO	PLAT	TO	PO	PI		VI	VI	ORLA DE FIGUETES.

Intervenció arqueològica al carrer Arc del Teatre, 6-14. Codi: 031/20. Barcelona.

INVENTARI DE MATERIAL ARQUEOLÒGIC

U.E.	Núm. Frag.	Class.	Def. Fragm.	Tipo	Tècnica	Decoració		Acabats		Cronologia	Observacions
						Pasta	Int.	Ext.	Int.		
2109	2	18503	SF	PLAT	TO	PO	PI		VI	VI	ORLA DE DOBLE SALSITXA.
2109	4	18503	SF	PLAT	TO	PO	PI		VI	VI	ORLA DE LA DITADA.
2109	13	18503	SF	PLAT	TO	PO	PI		VI	VI	
2109	1	18503	SF	GERRA	TO	PO	PI	PI	VI	VI	BOTIFARRA.
2109	4	18550	SF	INDETERMINAT	TO	PO					
2109	3	18550	VO	CATÚFOL	TO	PO					
2109	1	18550	VO	SERVIDORA	TO	PO					
2109	1	18550	FO	INDETERMINAT	TO	PO					
2109	3	18550	FO	CATÚFOL	TO	PO					
2109	23	18550	SF	CATÚFOL	TO	PO					

Intervenció arqueològica al carrer Arc del Teatre, 6-14. Codi: 031/20. Barcelona.

INVENTARI DE MATERIAL ARQUEOLÒGIC

U.E.	Núm. Frag.	Class.	Def. Fragm.	Tipo	Tècnica	Decoració		Acabats		Cronologia	Observacions	
						Pasta	Int.	Ext.	Int.			Ext.
2109	2	18550	VO	CATÚ FOL	TO	PO						
2109	5	18550	SF	INDE TERM INAT	TO	PO						
2109	3	18550	PE	INDE TERM INAT	TO	PO						
2109	1	18550	PE	INDE TERM INAT	TO	PR						
2109	1	18550	SF	INDE TERM INAT	TO	PR						
2109	1	18550	SF	PLAT	TO	PO						
2109	2	18550	NA	GERR A	TO	PO						
2109	1	18550	VO	GIBR ELL	TO	PO			VI			MARRÓ
2109	1	18550	VO	SERV IDOR A	TO	PO			VI			MARRÓ
2109	1	18550	VO	TAPA DORA	TO	PO			VI			MARRÓ

Intervenció arqueològica al carrer Arc del Teatre, 6-14. Codi: 031/20. Barcelona.

INVENTARI DE MATERIAL ARQUEOLÒGIC

U.E.	Núm. Frag.	Class.	Def. Fragm.	Tipo	Tècnica	Decoració		Acabats		Cronologia	Observacions
						Pasta	Int.	Ext.	Int.		
2109	8	18550	VO	PLAT	TO	PO			VI		MARRÓ
2109	1	18550	FO	INDE TERM INAT	TO	PO			VI		MARRÓ
2109	3	18550	SF	INDE TERM INAT	TO	PO			VI		MARRÓ
2109	2	18550	BR	CÀNT IR	TO	PO			VI		MARRÓ
2109	3	18550	SF	INDE TERM INAT	TO	PO			VI		VERD.
2109	1	18550	SF	INDE TERM INAT	TO	PO			VI		VERD.
2109	1	18550	NA	GERR A	TO	PO			VI		VERD.
2109	1	18550	VO	SERV IDOR A	TO	PO			VI		VERD.
2109	1	18550	VO	MOR TER	TO	PO			VI	VI	VERD.
2109	2	18550	VO	PLAT	TO	PO			VI		VERD.

Intervenció arqueològica al carrer Arc del Teatre, 6-14. Codi: 031/20. Barcelona.

INVENTARI DE MATERIAL ARQUEOLÒGIC

U.E.	Núm. Frag.	Class.	Def. Fragm.	Tipo	Tècnica	Decoració		Acabats		Cronologia	Observacions
						Pasta	Int.	Ext.	Int.		
2109	1	18550	FO	INDE TERM INAT	TO	PO			VI		VERD.
2109	1	18550	PE	INDE TERM INAT	TO	PO			VI		VERD.
2109	1	18550	NA	CÀNT IR	TO	PO					
2109	3	18550	PE	INDE TERM INAT	TO	PO					
2109	1	18550	VO	CATÚ FOL	TO	PO					
2109	3	18550	FO	CATÚ FOL	TO	PO					
2109	5	18550	SF	INDE TERM INAT	TO	PO					
2109	14	18550	SF	CÀNT IR	TO	PO					
2109	3	18550	SF	INDE TERM INAT	TO	PR					
2109	1	18551	VO	OLLA	TO	PO			VI		MARRÓ.

Intervenció arqueològica al carrer Arc del Teatre, 6-14. Codi: 031/20. Barcelona.

INVENTARI DE MATERIAL ARQUEOLÒGIC

U.E.	Núm. Frag.	Class.	Def. Fragm.	Tipo	Tècnica	Decoració		Acabats		Cronologia	Observacions
						Pasta	Int.	Ext.	Int.		
2109	1	18551	VO	CASSOLA	TO	PO			VI		MARRÓ.
2109	2	18551	SF	INDETERMINAT	TO	PO			VI		MARRÓ.
2109	2	18551	FO	INDETERMINAT	TO	PO			VI		MARRÓ.
2109	1	18551	BR	CÀNTIR	TO	PO			VI	VI	VERD.
2109	1	18551	NA	POAL	TO	PO			VI		VERD.
2109	1	18551	VO	PLAT	TO	PO			VI		VERD.
2109	1	18551	VO	POAL	TO	PO			VI		VERD.
2109	1	18551	VO	GIBRELL	TO	PO			VI		VERD.
2109	1	18551	VO	SERVIDORA	TO	PO			VI		VERD.
2109	2	18551	SF	INDETERMINAT	TO	PO			VI		VERD.

Intervenció arqueològica al carrer Arc del Teatre, 6-14. Codi: 031/20. Barcelona.

INVENTARI DE MATERIAL ARQUEOLÒGIC

U.E.	Núm. Frag.	Class.	Def. Fragm.	Tipo	Tècnica	Decoració		Acabats		Cronologia	Observacions
						Pasta	Int.	Ext.	Int.		
2109	3	18551	SF	INDE TERM INAT	TO	PO			VI		VERD.
2109	6	18551	SF	INDE TERM INAT	TO	PO			VI	VI	VERD.
2109	1	18551	VO	TAPA DORA	TO	PO			VI	VI	VERD.
2109	3	18551	SF	INDE TERM INAT	TO	PO			VI		VERD.
2109	2	18551	NA	CÀNT IR	TO	PO			VI		VERD.
2109	1	18551	BR	CÀNT IR	TO	PO			VI		VERD.
2109	3	18551	SF	INDE TERM INAT	TO	PO			VI	VI	VERD.
2109	1	18551	SF	MOR TER	TO	PO			VI		VERD.
2109	2	18551	VO	GERR A	TO	PO			VI		VERD.
2109	1	18551	VO	POAL	TO	PO			VI		VERD.

Intervenció arqueològica al carrer Arc del Teatre, 6-14. Codi: 031/20. Barcelona.

INVENTARI DE MATERIAL ARQUEOLÒGIC

U.E.	Núm. Frag.	Class.	Def. Fragm.	Tipo	Tècnica	Decoració		Acabats		Cronologia	Observacions
						Pasta	Int.	Ext.	Int.		
2109	1	20012	SF								
2109	1	20112	SF	CLAU							
2109	1	30500	SF	INDE TERM INAT							
2109	12	60101	PF								
2109	1	1	60101	PM	MÀNE C						INSCULTURAT AMB DOS BUSTOS DE DONA.
2111	1	17650	VO	ESCU DELL A	TO	PO	PI		VI		ORLA D'ALÀFIES.
2111	1	18503	VO	ESCU DELL A	TO	PO	PI		VI	VI	
2111	1	18551	FO	PLAT	TO	PO			VI		MARRÓ.
2111	2	18551	SF	INDE TERM INAT	TO	PO			VI		MARRÓ.
2111	1	18551	NA	POAL	TO	PO			VI		VERD.

Intervenció arqueològica al carrer Arc del Teatre, 6-14. Codi: 031/20. Barcelona.

INVENTARI DE MATERIAL ARQUEOLÒGIC

U.E.	Núm. Frag.	Class.	Def. Fragm.	Tipo	Tècnica	Decoració		Acabats		Cronologia	Observacions
						Pasta	Int.	Ext.	Int.		
2111	1	30500	SF	INDE TERM INAT							
2114	1	18500	SF	ESCU DELL A	TO	PO	PI	PI	VI	VI	
2114	3	18503	VO	PLAT	TO	PO	PI		VI	VI	
2114	1	18550	VO	CATÚ FOL	TO	PO					
2114	8	18550	SF	INDE TERM INAT	TO	PO					
2114	1	18551	VO	OLLA	TO	PO			VI		MARRÓ.
2114	1	18551	VO	PLAT	TO	PO			VI		MARRÓ.
2114	1	18551	VO	GERR A	TO	PO			VI		MARRÓ.
2114	1	18551	PE	INDE TERM INAT	TO	PO			VI		MARRÓ.
2114	1	18551	SF	INDE TERM INAT	TO	PO			VI		MARRÓ.

Intervenció arqueològica al carrer Arc del Teatre, 6-14. Codi: 031/20. Barcelona.

INVENTARI DE MATERIAL ARQUEOLÒGIC

U.E.	Núm. Frag.	Class.	Def. Fragm.	Tipo	Tècnica	Decoració		Acabats		Cronologia	Observacions
						Pasta	Int.	Ext.	Int.		
2114	5	18551	SF	INDE TERM INAT	TO	PO			VI		VERD.
2114	1	18551	VO	GIBR ELL	TO	PO			VI		MELAT.
2114	1	19650	PS	RAJO LA	TO	PO					
2114	1	60101	PF								
2115	1	18500	SF	INDE TERM INAT	TO	PO	PI	PI	VI	VI	
2115	1	18503	VO	SERV IDOR A	TO	PO	PI		VI	VI	
2115	1	18503	VO	PLAT	TO	PO	PI		VI	VI	
2115	4	18503	SF	INDE TERM INAT	TO	PO	PI		VI	VI	
2115	1	18550	VO	TAPA DORA	TO	PO					
2115	3	18550	VO	CATÚ FOL	TO	PO					

Intervenció arqueològica al carrer Arc del Teatre, 6-14. Codi: 031/20. Barcelona.

INVENTARI DE MATERIAL ARQUEOLÒGIC

U.E.	Núm. Frag.	Class.	Def. Fragm.	Tipo	Tècnica	Pasta	Decoració		Acabats		Cronologia	Observacions
							Int.	Ext.	Int.	Ext.		
2115	2	18550	FO	CATÚ FOL	TO	PO						
2115	15	18550	SF	CATÚ FOL	TO	PO						
2115	1	18551	SF	PLAT	TO	PO			VI			MARRÓ.
2115	1	18551	VO	OLLA	TO	PO			VI			MARRÓ.
2115	1	18551	SF	INDE TERM INAT	TO	PO			VI			MELAT.
2115	1	60101	PF									
2117	2	18503	VO	PLAT	TO	PO	PI		VI	VI		DITADA
2117	5	18503	VO	PLAT	TO	PO	PI		VI	VI		
2117	1	18503	PE	PLAT	TO	PO	PI		VI	VI		
2117	1	18503	FO	PLAT	TO	PO	PI		VI	VI		

Intervenció arqueològica al carrer Arc del Teatre, 6-14. Codi: 031/20. Barcelona.

INVENTARI DE MATERIAL ARQUEOLÒGIC

U.E.	Núm. Frag.	Class.	Def. Fragm.	Tipo	Tècnica	Decoració				Acabats		Cronologia	Observacions
						Pasta	Int.	Ext.	Int.	Ext.			
2117	5	18503	SF	PLAT	TO	PO	PI			VI	VI		
2117	5	18503	OR	ESCU DELL A	TO	PO	PI			VI	VI		
2117	1	18503	FO	ESCU DELL A	TO	PO	PI			VI	VI		
2117	4	18503	VO	ESCU DELL A	TO	PO	PI			VI	VI		
2117	7	18550	PE	INDE TERM INAT	TO	PO							
2117	24	18550	SF	INDE TERM INAT	TO	PO							
2117	1	18550	PS	PLAT	TO	PO							
2117	25	18550	PE	PLAT	TO	PO							
2117	4	18550	FO	PLAT	TO	PO							
2117	33	18550	VO	PLAT	TO	PO							

Intervenció arqueològica al carrer Arc del Teatre, 6-14. Codi: 031/20. Barcelona.

INVENTARI DE MATERIAL ARQUEOLÒGIC

U.E.	Núm. Frag.	Class.	Def. Fragm.	Tipo	Tècnica	Pasta	Decoració		Acabats		Cronologia	Observacions
							Int.	Ext.	Int.	Ext.		
2117	30	18550	SF	PLAT	TO	PO						
2117	2	18550	VO	SERV IDOR A	TO	PO						
2117	15	18550	VO	ESCU DELL A	TO	PO						
2117	9	18550	FO	ESCU DELL A	TO	PO						
2117	6	18550	SF	ESCU DELL A	TO	PO						
2117	3	18551	BR	CÀNT IR	TO	PO				VI		VERD.
2117	2	18551	GA	CÀNT IR	TO	PO				VI		VERD.
2117	1	18551	NA	CÀNT IR	TO	PO				VI		VERD.
2117	6	18551	SF	CÀNT IR	TO	PO				VI		VERD.
2117	12	18700	PS	TRES PEUS	MA	PO						

Intervenció arqueològica al carrer Arc del Teatre, 6-14. Codi: 031/20. Barcelona.

INVENTARI DE MATERIAL ARQUEOLÒGIC

U.E.	Núm. Frag.	Class.	Def. Fragm.	Tipo	Tècnica	Decoració		Acabats		Cronologia	Observacions	
						Pasta	Int.	Ext.	Int.			Ext.
2117	1	20112	SF	CLAU								
2117	1	60108	PF									
2120	1	17152	SF	PLAT	TO	PO	PI		VI			
2120	1	18450	FO	ESCU DELL A	TO	PO			VI	VI		
2120	1	18450	VO	ESCU DELL A	TO	PO			VI	VI		
2120	1	18450	SF	ESCU DELL A	TO	PO			VI			
2120	1	18450	OR	ESCU DELL A	TO	PO			VI	VI		
2120	2	18503	VO	PLAT	TO	PO	PI		VI	VI		
2120	1	18503	VO	ESCU DELL A	TO	PO	PI		VI	VI		
2120	5	18503	SF	INDE TERM INAT	TO	PO	PI		VI	VI		

Intervenció arqueològica al carrer Arc del Teatre, 6-14. Codi: 031/20. Barcelona.

INVENTARI DE MATERIAL ARQUEOLÒGIC

U.E.	Núm. Frag.	Class.	Def. Fragm.	Tipo	Tècnica	Decoració		Acabats		Cronologia	Observacions
						Pasta	Int.	Ext.	Int.		
2120	1	18550	VO	OLLA	TO	PO					
2120	17	18550	VO	CATÚ FOL	TO	PO					
2120	2	18550	FO	CATÚ FOL	TO	PO					
2120	1	18550	SF	INDE TERM INAT	TO	PO					
2120	66	18550	SF	CATÚ FOL	TO	PO					
2120	8	18550	SF	INDE TERM INAT	TO	PR					
2120	1	18550	FO	CATÚ FOL	TO	PR					
2120	1	18551	VO	GREI XERA	TO	PO			VI		MARRÓ.
2120	5	18551	SF	INDE TERM INAT	TO	PO			VI		MARRÓ.
2120	1	18551	VO	GERR A	TO	PO			VI		MARRÓ.

Intervenció arqueològica al carrer Arc del Teatre, 6-14. Codi: 031/20. Barcelona.

INVENTARI DE MATERIAL ARQUEOLÒGIC

U.E.	Núm. Frag.	Class.	Def. Fragm.	Tipo	Tècnica	Decoració		Acabats		Cronologia	Observacions
						Pasta	Int.	Ext.	Int.		
2120	1	18551	VO	GIBR ELL	TO	PO			VI		VERD.
2120	2	18551	SF	INDE TERM INAT	TO	PO			VI		VERD.
2120	1	18551	SF	INDE TERM INAT	TO	PO				VI	VERD.
2120	1	18551	VO	OLLA	TO	PO			VI		VERD.
2120	1	19613	PS	RAJO LA	TO	PO		PI		VI	
2142	1	18503	VO	PLAT	TO	PO	PI		VI	VI	ORLA DE LA DITADA.
2142	1	18503	FO	PLAT	TO	PO	PI		VI	VI	
2142	1	18503	SF	PLAT	TO	PO	PI		VI	VI	
2142	2	18550	FO	CATÚ FOL	TO	PO					
2142	1	18550	SF	INDE TERM INAT	TO	PO					

Intervenció arqueològica al carrer Arc del Teatre, 6-14. Codi: 031/20. Barcelona.

INVENTARI DE MATERIAL ARQUEOLÒGIC

U.E.	Núm. Frag.	Class.	Def. Fragm.	Tipo	Tècnica	Decoració		Acabats		Cronologia	Observacions
						Pasta	Int.	Ext.	Int.		
2142	1	18550	PE	INDE TERM INAT	TO	PO					
2142	1	18551	NA	CÀNT IR	TO	PO			VI		VERD.
2142	1	18551	VO	GIBR ELL	TO	PO			VI		MARRÓ.
2142	1	18551	SF	INDE TERM INAT	TO	PO			VI		MELAT.
2142	1	18700	PS	TRES PEUS	TO	PO					
2143	1	12625									
2143	1	17152	VO	PLAT	TO	PO	PI		VI		
2143	2	17152	SF	PLAT	TO	PO	PI		VI		
2143	2	17152	PE	PLAT	TO	PO	PI		VI		
2143	2	17521	SF	INDE TERM INAT	TO	PO	PI		VI	VI	

Intervenció arqueològica al carrer Arc del Teatre, 6-14. Codi: 031/20. Barcelona.

INVENTARI DE MATERIAL ARQUEOLÒGIC

U.E.	Núm. Frag.	Class.	Def. Fragm.	Tipo	Tècnica	Decoració		Acabats		Cronologia	Observacions
						Pasta	Int.	Ext.	Int.		
2143	1	17650	SF	ESCU DELL A	TO	PO	PI		VI	VI	
2143	1	17650	PE	PLAT	TO	PO	PI		VI	VI	
2143	2	18450	FO	INDE TERM INAT	TO	PO			VI	VI	
2143	1	18450	FO	INDE TERM INAT	TO	PO			VI		
2143	2	18450	SF	INDE TERM INAT	TO	PO			VI	VI	
2143	1	18450	SF	INDE TERM INAT	TO	PO			VI		
2143	2	18450	NA	GERR A	TO	PO				VI	
2143	7	18550	SF	CATÚ FOL	TO	PO					
2143	1	18550	FO	CATÚ FOL	TO	PO					
2143	5	18550	SF	INDE TERM INAT	TO	PO					

Intervenció arqueològica al carrer Arc del Teatre, 6-14. Codi: 031/20. Barcelona.

INVENTARI DE MATERIAL ARQUEOLÒGIC

U.E.	Núm. Frag.	Class.	Def. Fragm.	Tipo	Tècnica	Decoració		Acabats		Cronologia	Observacions
						Pasta	Int.	Ext.	Int.		
2143	2	18550	PE	INDE TERM INAT	TO	PO					
2143	1	18550	VO	GIBR ELL	TO	PO					
2143	1	18550	VO	INDE TERM INAT	TO	PO					
2143	1	18550	NA	INDE TERM INAT	TO	PO					
2143	2	18551	SF	INDE TERM INAT	TO	PO			VI		MELAT.
2143	2	18551	VO	OLLA	TO	PO			VI		MELAT.
2143	1	18551	VO	ESCU DELL LA	TO	PO			VI		MELAT.
2143	1	18551	PE	INDE TERM INAT	TO	PO			VI		MELAT.
2143	3	18551	SF	INDE TERM INAT	TO	PO				VI	VERD.
2143	4	18551	SF	INDE TERM INAT	TO	PO			VI	VI	VERD.

Intervenció arqueològica al carrer Arc del Teatre, 6-14. Codi: 031/20. Barcelona.

INVENTARI DE MATERIAL ARQUEOLÒGIC

U.E.	Núm. Frag.	Class.	Def. Fragm.	Tipo	Tècnica	Decoració		Acabats		Cronologia	Observacions	
						Pasta	Int.	Ext.	Int.			Ext.
2143	2	18551	VO	GIBR ELL	TO	PO			VI	VI		VERD.
2143	1	18551	NA	POAL	TO	PO			VI	VI		VERD.
2143	1	18551	SF	GERR A	TO	PO			VI	VI		VERD.
2143	7	18551	SF	INDE TERM INAT	TO	PO			VI			MARRÓ.
2143	1	18551	FO	INDE TERM INAT	TO	PO			VI			MARRÓ.
2143	1	18551	SF	INDE TERM INAT	TO	PO			VI	VI		MARRÓ.
2143	1	18551	FO	GERR A	TO	PO			VI	VI		MARRÓ.
2143	1	18551	VO	GERR A	TO	PO			VI	VI		MARRÓ.
2143	1	19605	PS	RAJO LA	MO	PO		PI		VI		MOTIU ESCACAT EN VERD I MORAT.
2143	1	19607	PS	RAJO LA	MO	PO		PI		VI		

Intervenció arqueològica al carrer Arc del Teatre, 6-14. Codi: 031/20. Barcelona.

INVENTARI DE MATERIAL ARQUEOLÒGIC

U.E.	Núm. Frag.	Class.	Def. Fragm.	Tipo	Tècnica	Decoració		Acabats		Cronologia	Observacions	
						Pasta	Int.	Ext.	Int.			Ext.
2143	7	60101	PF									
2143	1	60108	PF									
2147	1	17152	VO	PLAT	TO	PO	PI		VI			
2147	3	17152	SF	PLAT	TO	PO	PI		VI			
2147	1	17650	VO	ESCU DELL A	TO	PO	PI		VI			
2147	1	17650	VO	PLAT	TO	PO	PI		VI			
2147	1	17650	SF	PLAT	TO	PO	PI		VI			
2147	1	17650	SF	INDE TERM INAT	TO	PO	PI		VI			
2147	1	18450	FO	INDE TERM INAT	TO	PO			VI			
2147	1	18450	PE	INDE TERM INAT	TO	PO			VI			

Intervenció arqueològica al carrer Arc del Teatre, 6-14. Codi: 031/20. Barcelona.

INVENTARI DE MATERIAL ARQUEOLÒGIC

U.E.	Núm. Frag.	Class.	Def. Fragm.	Tipo	Tècnica	Decoració		Acabats		Cronologia	Observacions
						Pasta	Int.	Ext.	Int.		
2147	1	18450	VO	PLAT	TO	PO			VI		
2147	2	18450	SF	PLAT	TO	PO			VI		
2147	1	18450	SF	ESCU DELL A	TO	PO			VI		
2147	1	18450	VO	ESCU DELL A	TO	PO			VI		
2147	2	18450	VO	PLAT	TO	PO			VI	VI	
2147	1	18450	FO	ESCU DELL A	TO	PO			VI	VI	
2147	1	18450	OR	ESCU DELL A	TO	PO			VI	VI	
2147	3	18450	SF	INDE TERM INAT	TO	PO			VI	VI	
2147	1	18500	FO	ESCU DELL A	TO	PO	PI	PI	VI	VI	
2147	3	18500	SF	ESCU DELL A	TO	PO	PI	PI	VI	VI	

Intervenció arqueològica al carrer Arc del Teatre, 6-14. Codi: 031/20. Barcelona.

INVENTARI DE MATERIAL ARQUEOLÒGIC

U.E.	Núm. Frag.	Class.	Def. Fragm.	Tipo	Tècnica	Decoració		Acabats		Cronologia	Observacions
						Pasta	Int.	Ext.	Int.		
2147	1	18500	VO	PLAT	TO	PO	PI	PI	VI	VI	
2147	1	18500	FO	PLAT	TO	PO	PI	PI	VI	VI	
2147	1	18550	FO	INDE TERM INAT	TO	PO					
2147	1	18550	FO	CATÚ FOL	TO	PO					
2147	5	18550	SF	CATÚ FOL	TO	PO					
2147	33	18550	SF	INDE TERM INAT	TO	PO					
2147	2	18550	VO	INDE TERM INAT	TO	PO					
2147	1	18550	NA	INDE TERM INAT	TO	PR					
2147	10	18550	SF	INDE TERM INAT	TO	PR					
2147	1	18550	FO	INDE TERM INAT	TO	PR					

Intervenció arqueològica al carrer Arc del Teatre, 6-14. Codi: 031/20. Barcelona.

INVENTARI DE MATERIAL ARQUEOLÒGIC

U.E.	Núm. Frag.	Class.	Def. Fragm.	Tipo	Tècnica	Decoració		Acabats		Cronologia	Observacions
						Pasta	Int.	Ext.	Int.		
2147	1	18550	FO	FOG Ó	TO	PR					
2147	1	18551	BE	INDE TERM INAT	TO	PO			VI		MARRÓ.
2147	2	18551	VO	OLLA	TO	PO			VI		MARRÓ.
2147	17	18551	SF	OLLA	TO	PO			VI		MARRÓ.
2147	1	18551	VO	GERR A	TO	PO			VI		MELAT.
2147	1	18551	VO	POAL	TO	PO			VI		MELAT.
2147	1	18551	NA	POAL	TO	PO			VI		MELAT.
2147	1	18551	FO	INDE TERM INAT	TO	PO			VI		MELAT.
2147	2	18551	VO	PLAT	TO	PO			VI		MELAT.
2147	2	18551	VO	GIBR ELL	TO	PO			VI		MELAT.

Intervenció arqueològica al carrer Arc del Teatre, 6-14. Codi: 031/20. Barcelona.

INVENTARI DE MATERIAL ARQUEOLÒGIC

U.E.	Núm. Frag.	Class.	Def. Fragm.	Tipo	Tècnica	Decoració		Acabats		Cronologia	Observacions
						Pasta	Int.	Ext.	Int.		
2147	1	18551	VO	SERV IDOR A	TO	PO			VI		MELAT.
2147	1	18551	PE	INDE TERM INAT	TO	PO			VI		MELAT.
2147	15	18551	SF	INDE TERM INAT	TO	PO			VI		MELAT.
2147	2	18551	VO	INDE TERM INAT	TO	PO			VI		VERD.
2147	1	18551	VO	OLLA	TO	PO			VI		VERD.
2147	1	18551	VO	GERR A	TO	PO			VI		VERD.
2147	1	18551	VO	SERV IDOR A	TO	PO			VI		VERD.
2147	2	18551	NA	GERR A	TO	PO			VI		VERD.
2147	1	18551	GA	INDE TERM INAT	TO	PO			VI		VERD.
2147	8	18551	SF	INDE TERM INAT	TO	PO			VI		VERD.

Intervenció arqueològica al carrer Arc del Teatre, 6-14. Codi: 031/20. Barcelona.

INVENTARI DE MATERIAL ARQUEOLÒGIC

U.E.	Núm. Frag.	Class.	Def. Fragm.	Tipo	Tècnica	Decoració		Acabats		Cronologia	Observacions	
						Pasta	Int.	Ext.	Int.			Ext.
2147	4	18551	SF	INDE TERM INAT	TO	PO			VI	VI		VERD.
2147	9	18551	SF	INDE TERM INAT	TO	PO				VI		VERD.
2147	1	19607	PS	RAJO LA	TO	PO		PI		VI		
2147	1	20107	PS	BOTÓ								
2147	1	20107	PS	PLAC A								
2147	3	20112	SF	CLAU								
2147	1	30500	PE	COPA								
2147	1	30500	SF	INDE TERM INAT								
2147	6	60101	PF									
2149	1	18550	VO	GIB	TO	PO						

Intervenció arqueològica al carrer Arc del Teatre, 6-14. Codi: 031/20. Barcelona.

INVENTARI DE MATERIAL ARQUEOLÒGIC

U.E.	Núm. Frag.	Class.	Def. Fragm.	Tipo	Tècnica	Decoració		Acabats		Cronologia	Observacions
						Pasta	Int.	Ext.	Int.		
2149	1	18550	SF	INDE TERM INAT	TO	PO					
2149	1	18550	SF	INDE TERM INAT	TO	PR					
2149	1	18551	SF	INDE TERM INAT	TO	PO			VI		MELAT.
2149	2	18551	SF	INDE TERM INAT	TO	PO			VI		MARRÓ.
2149	1	20112	SF	CLAU							
2153	2	18503	SF	INDE TERM INAT	TO	PO	PI		VI	VI	
2153	3	18550	SF	INDE TERM INAT	TO	PO					
2153	1	18551	SF	INDE TERM INAT	TO	PO			VI		MARRÓ.
2153	1	18551	SF	INDE TERM INAT	TO	PO			VI		MELAT.
2153	1	18551	SF	INDE TERM INAT	TO	PO				VI	VERD.

Intervenció arqueològica al carrer Arc del Teatre, 6-14. Codi: 031/20. Barcelona.

INVENTARI DE MATERIAL ARQUEOLÒGIC

U.E.	Núm. Frag.	Class.	Def. Fragm.	Tipo	Tècnica	Decoració		Acabats		Cronologia	Observacions
						Pasta	Int.	Ext.	Int.		
2153	4	20112	SF	CLAU							
2154	1	17521	SF	PLAT	TO	PO	PI		VI	VI	
2154	1	17521	VO	INDE TERM INAT	TO	PO	PI		VI	VI	
2154	1	17650	SF	PLAT	TO	PO	PI		VI		
2154	1	18450	PE	PLAT	TO	PO			VI	VI	
2154	11	18550	SF	INDE TERM INAT	TO	PO					
2154	1	18550	SF	INDE TERM INAT	TO	PR					
2154	3	18551	SF	INDE TERM INAT	TO	PO			VI		MELAT.
2154	3	18551	VO	GIBR ELL	TO	PO			VI		MELAT.
2154	1	18551	VO	OLLA	TO	PO			VI		MARRÓ.

Intervenció arqueològica al carrer Arc del Teatre, 6-14. Codi: 031/20. Barcelona.

INVENTARI DE MATERIAL ARQUEOLÒGIC

U.E.	Núm. Frag.	Class.	Def. Fragm.	Tipo	Tècnica	Decoració		Acabats		Cronologia	Observacions
						Int.	Ext.	Int.	Ext.		
2154	1	18551	NA	INDE TERM INAT	TO	PO			VI		MARRÓ.
2154	1	18551	BE	INDE TERM INAT	TO	PO			VI	VI	MARRÓ.
2154	1	18551	SF	PLAT	TO	PO			VI		MARRÓ.
2154	1	18551	SF	INDE TERM INAT	TO	PO			VI		VERD. ZOOMORF.
2154	1	18551	NA	OLLA	TO	PO			VI		VERD.
2154	5	18551	SF	INDE TERM INAT	TO	PO			VI	VI	VERD.
2154	2	18551	SF	INDE TERM INAT	TO	PO			VI		VERD.
2154	1	18551	NA	POAL	TO	PO			VI		VERD.
2159	1	15200	SF	INDE TERM INAT	MO	PO			VE	VE	
2159	3	15300	SF	ÀMFO RA	TO	PO					

Intervenció arqueològica al carrer Arc del Teatre, 6-14. Codi: 031/20. Barcelona.

INVENTARI DE MATERIAL ARQUEOLÒGIC

U.E.	Núm. Frag.	Class.	Def. Fragm.	Tipo	Tècnica	Decoració		Acabats		Cronologia	Observacions
						Pasta	Int.	Ext.	Int.		
2159	1	15430	VO	GERR A	TO	PO					
2159	1	15430	VO	INDE TERM INAT	TO	PO					
2159	14	17152	VO	PLAT	TO	PO	PI		VI		
2159	2	17152	PE	PLAT	TO	PO	PI		VI		
2159	1	17152	FO	PLAT	TO	PO	PI		VI		
2159	13	17152	VO	PLAT	TO	PO	PI		VI	VI	
2159	18	17152	SF	PLAT	TO	PO	PI		VI		
2159	11	17521	SF	ESC	TO	PO	PI		VI	VI	
2159	1	17521	PE	PLAT	TO	PO	PI		VI	VI	
2159	2	17524	SF	INDE TERM INAT	TO	PO			VI		VERD.

Intervenció arqueològica al carrer Arc del Teatre, 6-14. Codi: 031/20. Barcelona.

INVENTARI DE MATERIAL ARQUEOLÒGIC

U.E.	Núm. Frag.	Class.	Def. Fragm.	Tipo	Tècnica	Decoració		Acabats		Cronologia	Observacions
						Pasta	Int.	Ext.	Int.		
2159	3	17650	VO	ESCU DELL A	TO	PO	PI		VI		
2159	2	17650	VO	PLAT	TO	PO	PI		VI		
2159	1	17650	PE	PLAT	TO	PO	PI		VI		
2159	11	17650	SF	PLAT	TO	PO	PI		VI		
2159	1	18103	PE	PLAT	TO	PO	PI	PI	VI	VI	JU-I
2159	1	18103	SF	PLAT	TO	PO	PI	PI	VI	VI	BLAU BERETTINO
2159	2	18103	SF	PLAT	TO	PO	PI	PI	VI	VI	
2159	52	18450	SF	INDE TERM INAT	TO	PO			VI		
2159	9	18450	FO	ESCU DELL A	TO	PO			VI		
2159	10	18450	VO	ESCU DELL A	TO	PO			VI		

Intervenció arqueològica al carrer Arc del Teatre, 6-14. Codi: 031/20. Barcelona.

INVENTARI DE MATERIAL ARQUEOLÒGIC

U.E.	Núm. Frag.	Class.	Def. Fragm.	Tipo	Tècnica	Decoració		Acabats		Cronologia	Observacions
						Pasta	Int.	Ext.	Int.		
2159	1	18450	PE	PLAT	TO	PO		VI			
2159	11	18450	VO	PLAT	TO	PO		VI			
2159	3	18450	PE	INDE TERM INAT	TO	PO		VI			
2159	1	18450	OR	ESCU DELL A	TO	PO		VI			
2159	1	18500	VO	ESCU DELL A	TO	PO	PI	PI	VI	VI	
2159	1	18500	OR	ESCU DELL A	TO	PO	PI	PI	VI	VI	
2159	2	18500	SF	ESCU DELL A	TO	PO	PI	PI	VI	VI	
2159	11	18500	SF	PLAT	TO	PO	PI	PI	VI	VI	
2159	2	18500	VO	PLAT	TO	PO	PI	PI	VI	VI	
2159	1	18500	FO	PLAT	TO	PO	PI	PI	VI	VI	

Intervenció arqueològica al carrer Arc del Teatre, 6-14. Codi: 031/20. Barcelona.

INVENTARI DE MATERIAL ARQUEOLÒGIC

U.E.	Núm. Frag.	Class.	Def. Fragm.	Tipo	Tècnica	Pasta	Decoració		Acabats		Cronologia	Observacions
							Int.	Ext.	Int.	Ext.		
2159	2	18503	FO	PLAT	TO	PO	PI		VI	VI		
2159	3	18503	VO	PLAT	TO	PO	PI		VI	VI		
2159	6	18503	SF	PLAT	TO	PO	PI		VI	VI		
2159	1	18503	VO	ESCU DELL A	TO	PO	PI		VI	VI		
2159	97	18550	SF	INDE TERM INAT	TO	PO						
2159	4	18550	SF	INDE TERM INAT	TO	PO		IC				
2159	3	18550	VO	OLLA	TO	PO						
2159	2	18550	VO	INDE TERM INAT	TO	PO						
2159	2	18550	VO	COSS I	TO	PO						
2159	5	18550	VO	CATÚ FOL	TO	PO						

Intervenció arqueològica al carrer Arc del Teatre, 6-14. Codi: 031/20. Barcelona.

INVENTARI DE MATERIAL ARQUEOLÒGIC

U.E.	Núm. Frag.	Class.	Def. Fragm.	Tipo	Tècnica	Decoració		Acabats		Cronologia	Observacions
						Pasta	Int.	Ext.	Int.		
2159	2	18550	FO	CATÚ FOL	TO	PO					
2159	12	18550	FO	CATÚ FOL	TO	PO					
2159	1	18550	FO	INDE TERM INAT	TO	PO					
2159	7	18550	PE	INDE TERM INAT	TO	PO					
2159	1	18550	NA	GERR A	TO	PO					
2159	12	18550	SF	INDE TERM INAT	TO	PR					
2159	12	18550	SF	INDE TERM INAT	TO	PR					
2159	1	18550	NA	INDE TERM INAT	TO	PR		IC			
2159	1	18550	VO	ESCA LFET A	TO	PR		IC			
2159	79	18551	SF	FIN	TO	PO		VI			VERD

Intervenció arqueològica al carrer Arc del Teatre, 6-14. Codi: 031/20. Barcelona.

INVENTARI DE MATERIAL ARQUEOLÒGIC

U.E.	Núm. Frag.	Class.	Def. Fragm.	Tipo	Tècnica	Decoració		Acabats		Cronologia	Observacions	
						Pasta	Int.	Ext.	Int.			Ext.
2159	38	18551	SF	FIN	TO	PO			VI	VI		VERD
2159	32	18551	SF	FIN	TO	PO				VI		VERD
2159	3	18551	BR	POAL	TO	PO				VI		VERD
2159	2	18551	VO	OLLA	TO	PO			VI			VERD
2159	6	18551	FO	INDE TERM INAT	TO	PO			VI			VERD
2159	7	18551	PE	INDE TERM INAT	TO	PO			VI			VERD
2159	10	18551	VO	POAL	TO	PO			VI			VERD
2159	7	18551	VO	GERR A	TO	PO			VI	VI		VERD
2159	5	18551	VO	SERV IDOR A	TO	PO			VI			VERD
2159	7	18551	VO	GIBR ELL	TO	PO			VI			VERD

Intervenció arqueològica al carrer Arc del Teatre, 6-14. Codi: 031/20. Barcelona.

INVENTARI DE MATERIAL ARQUEOLÒGIC

U.E.	Núm. Frag.	Class.	Def. Fragm.	Tipo	Tècnica	Decoració		Acabats		Cronologia	Observacions
						Pasta	Int.	Ext.	Int.		
2159	1	18551	BE	GERRA	TO	PO			VI		VERD. SITRA.
2159	1	18551	BE	MORTER	TO	PO			VI		VERD.
2159	6	18551	NA	POAL	TO	PO			VI		VERD.
2159	16	18551	NA	GERRA	TO	PO			VI		VERD.
2159	74	18551	SF	INDETERMINAT	TO	PO			VI		MARRÓ.
2159	9	18551	VO	PLAT	TO	PO			VI		MARRÓ.
2159	3	18551	VO	GREIXERA	TO	PO			VI		MARRÓ.
2159	2	18551	VO	INDETERMINAT	TO	PO			VI		MARRÓ.
2159	1	18551	VO	GIBRELL	TO	PO			VI		MARRÓ.
2159	11	18551	VO	OLLA	TO	PO			VI		MARRÓ.

Intervenció arqueològica al carrer Arc del Teatre, 6-14. Codi: 031/20. Barcelona.

INVENTARI DE MATERIAL ARQUEOLÒGIC

U.E.	Núm. Frag.	Class.	Def. Fragm.	Tipo	Tècnica	Decoració		Acabats		Cronologia	Observacions
						Pasta	Int.	Ext.	Int.		
2159	1	20107	PS	MON EDA							
2159	1	20107	PS	AGUL LA							
2159	1	20107	PS	ANEL LA							
2159	1	20107	PS	BOTÓ							
2159	1	20107	SF	CLAU							
2159	2	20107	PS	PLAC A							
2159	3	20112	SF	CLAU							
2159	2	20117	PC	AGUL LA							
2159	3	30500	SF	INDE TERM INAT							
2159	2	30500	FO	INDE TERM INAT							

Intervenció arqueològica al carrer Arc del Teatre, 6-14. Codi: 031/20. Barcelona.

INVENTARI DE MATERIAL ARQUEOLÒGIC

U.E.	Núm. Frag.	Class.	Def. Fragm.	Tipo	Tècnica	Decoració		Acabats		Cronologia	Observacions	
						Pasta	Int.	Ext.	Int.			Ext.
2159	4	30500	SF	INDE TERM INAT								
2159	1	30500	BR	AMP OLLA								
2159	15	60101	PF									
2159	3	60108	PF									
2162	3	17152	VO	PLAT	TO	PO	PI		VI			
2162	1	17152	PE	PLAT	TO	PO	PI		VI			
2162	8	17152	SF	PLAT	TO	PO	PI		VI			
2162	2	17650	VO	PLAT	TO	PO	PI		VI			
2162	3	17650	SF	PLAT	TO	PO	PI		VI			
2162	3	18132	SF	PLAT	TO	PO	PI	PI	VI	VI		JU-I

Intervenció arqueològica al carrer Arc del Teatre, 6-14. Codi: 031/20. Barcelona.

INVENTARI DE MATERIAL ARQUEOLÒGIC

U.E.	Núm. Frag.	Class.	Def. Fragm.	Tipo	Tècnica	Pasta	Decoració		Acabats		Cronologia	Observacions
							Int.	Ext.	Int.	Ext.		
2162	8	18450	VO	PLAT	TO	PO			VI	VI		
2162	1	18450	VO	ESCU DELL A	TO	PO			VI	VI		
2162	28	18450	SF	INDE TERM INAT	TO	PO			VI	VI		
2162	2	18500	VO	PLAT	TO	PO	PI	PI	VI	VI		
2162	1	18500	OR	ESCU DELL A	TO	PO	PI	PI	VI	VI		
2162	2	18500	FO	ESCU DELL A	TO	PO	PI	PI	VI	VI		
2162	1	18500	PE	ESCU DELL A	TO	PO	PI	PI	VI	VI		
2162	4	18500	SF	INDE TERM INAT	TO	PO	PI	PI	VI	VI		
2162	1	18550	VO	GIBR ELL	TO	PO						
2162	4	18550	VO	CATÚ FOL	TO	PO						

Intervenció arqueològica al carrer Arc del Teatre, 6-14. Codi: 031/20. Barcelona.

INVENTARI DE MATERIAL ARQUEOLÒGIC

U.E.	Núm. Frag.	Class.	Def. Fragm.	Tipo	Tècnica	Decoració		Acabats		Cronologia	Observacions	
						Pasta	Int.	Ext.	Int.			Ext.
2162	1	18550	PE	INDE TERM INAT	TO	PO						
2162	1	18550	FO	INDE TERM INAT	TO	PO						
2162	55	18550	SF	INDE TERM INAT	TO	PO						
2162	8	18550	SF	INDE TERM INAT	TO	PR						
2162	27	18551	SF	INDE TERM INAT	TO	PO			VI			MARRÓ.
2162	3	18551	VO	OLLA	TO	PO			VI			MARRÓ.
2162	1	18551	VO	SERV IDOR A	TO	PO			VI			MARRÓ.
2162	1	18551	VO	SERV IDOR A	TO	PO			VI			MARRÓ.
2162	4	18551	VO	PLAT	TO	PO			VI			MARRÓ.
2162	1	18551	VO	ESCA LFET A	TO	PO			VI			MARRÓ.

Intervenció arqueològica al carrer Arc del Teatre, 6-14. Codi: 031/20. Barcelona.

INVENTARI DE MATERIAL ARQUEOLÒGIC

U.E.	Núm. Frag.	Class.	Def. Fragm.	Tipo	Tècnica	Decoració		Acabats		Cronologia	Observacions
						Pasta	Int.	Ext.	Int.		
2162	1	18551	VO	OLLA	TO	PO			VI		VERD.
2162	1	18551	NA	POAL	TO	PO			VI		VERD.
2162	6	18551	VO	POAL	TO	PO			VI		VERD.
2162	3	18551	VO	GIBR ELL	TO	PO			VI		VERD.
2162	2	18551	VO	OLLA	TO	PO			VI		VERD.
2162	1	18551	VO	CASS OLA	TO	PO			VI		VERD.
2162	1	18551	VO	PLAT	TO	PO			VI		VERD.
2162	21	18551	SF	INDE TERM INAT	TO	PO			VI		VERD.
2162	19	18551	SF	INDE TERM INAT	TO	PO			VI	VI	VERD.
2162	2	19607	PS	RAJO LA	TO	PO		PI		VI	

Intervenció arqueològica al carrer Arc del Teatre, 6-14. Codi: 031/20. Barcelona.

INVENTARI DE MATERIAL ARQUEOLÒGIC

U.E.	Núm. Frag.	Class.	Def. Fragm.	Tipo	Tècnica	Decoració		Acabats			Cronologia	Observacions
						Pasta	Int.	Ext.	Int.	Ext.		
2162	1	20112	SF	CLAU								
2162	1	30500	SF	INDE TERM INAT								
2162	1	30500	PE	COPA								
2162	5	60101	PF									
2163	1	18550	FO	INDE TERM INAT	TO	PR						
2163	1	18551	FO	INDE TERM INAT	TO	PO			VI			MARRÓ.
2169	1	17110	SF	INDE TERM INAT	TO	PO		PI	VI	VI		
2169	1	17152	PE	PLAT	TO	PO	PI		VI			
2169	3	17152	VO	PLAT	TO	PO	PI		VI			
2169	1	17152	SF	PLAT	TO	PO	PI		VI			

Intervenció arqueològica al carrer Arc del Teatre, 6-14. Codi: 031/20. Barcelona.

INVENTARI DE MATERIAL ARQUEOLÒGIC

U.E.	Núm. Frag.	Class.	Def. Fragm.	Tipo	Tècnica	Decoració		Acabats		Cronologia	Observacions
						Pasta	Int.	Ext.	Int.		
2169	2	17650	VO	ESCU DELL A	TO	PO	PI		VI		
2169	6	17650	SF	INDE TERM INAT	TO	PO	PI		VI		
2169	2	18132	VO	PLAT	TO	PO	PI	PI	VI	VI	
2169	1	18450	VO	PLAT	TO	PO			VI	VI	
2169	2	18450	VO	ESCU DELL A	TO	PO			VI	VI	
2169	3	18450	OR	ESCU DELL A	TO	PO			VI	VI	
2169	1	18450	PE	ESCU DELL A	TO	PO			VI	VI	
2169	5	18450	SF	INDE TERM INAT	TO	PO			VI	VI	
2169	1	18450	PE	ESCU DELL A	TO	PO			VI	VI	
2169	1	18450	VO	PLAT	TO	PO			VI	VI	

Intervenció arqueològica al carrer Arc del Teatre, 6-14. Codi: 031/20. Barcelona.

INVENTARI DE MATERIAL ARQUEOLÒGIC

U.E.	Núm. Frag.	Class.	Def. Fragm.	Tipo	Tècnica	Decoració		Acabats		Cronologia	Observacions
						Pasta	Int.	Ext.	Int.		
2169	2	18450	VO	ESCU DELL A	TO	PO			VI		
2169	1	18450	VO	PLAT	TO	PO			VI		
2169	3	18450	SF	INDE TERM INAT	TO	PO			VI		
2169	12	18450	SF	INDE TERM INAT	TO	PO			VI	VI	
2169	2	18500	FO	ESCU DELL A	TO	PO	PI	PI	VI	VI	
2169	1	18500	VO	PLAT	TO	PO	PI	PI	VI	VI	
2169	1	18500	SF	ESCU DELL A	TO	PO	PI	PI	VI	VI	
2169	1	18500	OR	ESCU DELL A	TO	PO	PI	PI	VI	VI	
2169	1	18503	OR	ESC	TO	PO	PI		VI	VI	
2169	1	18503	VO	ESC	TO	PO	PI		VI	VI	

Intervenció arqueològica al carrer Arc del Teatre, 6-14. Codi: 031/20. Barcelona.

INVENTARI DE MATERIAL ARQUEOLÒGIC

U.E.	Núm. Frag.	Class.	Def. Fragm.	Tipo	Tècnica	Decoració		Acabats		Cronologia	Observacions
						Pasta	Int.	Ext.	Int.		
2169	1	18503	FO	ESC	TO	PO	PI		VI	VI	
2169	1	18503	SF	PLAT	TO	PO	PI		VI	VI	
2169	20	18503	SF	INDE TERM INAT	TO	PO	PI		VI	VI	
2169	3	18503	VO	PLAT	TO	PO	PI		VI	VI	
2169	1	18503	PE	PLAT	TO	PO	PI		VI	VI	INFLUÈNCIA FRANCESA.
2169	1	18503	SF	PLAT	TO	PO	PI		VI	VI	BOTIFARRA.
2169	1	18503	OR	ECUD ELLA	TO	PO	PI		VI	VI	
2169	1	18503	PE	COPA	TO	PO		PI	VI	VI	
2169	1	18550	PE	TASS A	TO	PO					
2169	3	18550	PE	INDE TERM INAT	TO	PO					

Intervenció arqueològica al carrer Arc del Teatre, 6-14. Codi: 031/20. Barcelona.

INVENTARI DE MATERIAL ARQUEOLÒGIC

U.E.	Núm. Frag.	Class.	Def. Fragm.	Tipo	Tècnica	Decoració		Acabats		Cronologia	Observacions
						Pasta	Int.	Ext.	Int.		
2169	1	18550	VO	COSS I	TO	PO					
2169	13	18550	SF	INDE TERM INAT	TO	PO					
2169	3	18550	SF	INDE TERM INAT	TO	PR					
2169	1	18550	VO	CATÚ FOL	TO	PR					
2169	1	18550	VO	GERR A	TO	PO					ALFÀBIA
2169	5	18550	FO	CATÚ FOL	TO	PO					
2169	15	18550	VO	CATÚ FOL	TO	PO					
2169	41	18550	SF	CATÚ FOL	TO	PO					
2169	18	18550	SF	INDE TERM INAT	TO	PO					
2169	3	18550	PE	CATÚ FOL	TO	PO					

Intervenció arqueològica al carrer Arc del Teatre, 6-14. Codi: 031/20. Barcelona.

INVENTARI DE MATERIAL ARQUEOLÒGIC

U.E.	Núm. Frag.	Class.	Def. Fragm.	Tipo	Tècnica	Decoració		Acabats		Cronologia	Observacions
						Pasta	Int.	Ext.	Int.		
2169	1	18550	NA	POAL	TO	PR					
2169	1	18550	GA	INDE TERM INAT	TO	PR					
2169	1	18550	NA	INDE TERM INAT	TO	PR					
2169	1	18550	SF	INDE TERM INAT	TO	PR					
2169	1	18550	VO	CATÚ FOL	TO	PR					
2169	1	18551	SF	FO	TO	PO			VI		MELAT.
2169	2	18551	NA	POAL	TO	PO				VI	VERD.
2169	2	18551	VO	GIBR ELL	TO	PO			VI		VERD.
2169	2	18551	VO	GERR A	TO	PO			VI		VERD.
2169	2	18551	SF	INDE TERM INAT	TO	PO				VI	VERD.

Intervenció arqueològica al carrer Arc del Teatre, 6-14. Codi: 031/20. Barcelona.

INVENTARI DE MATERIAL ARQUEOLÒGIC

U.E.	Núm. Frag.	Class.	Def. Fragm.	Tipo	Tècnica	Decoració		Acabats		Cronologia	Observacions
						Int.	Ext.	Int.	Ext.		
2169	8	18551	SF	INDE TERM INAT	TO	PO			VI		VERD.
2169	1	18551	PE	MOR TER	TO	PO			VI	VI	VERD.
2169	1	18551	PE	MOR TER	TO	PO			VI	VI	VERD.
2169	1	18551	SF	MOR TER	TO	PO			VI	VI	VERD.
2169	1	18551	AG	INDE TERM INAT	TO	PO				VI	VERD.
2169	2	18551	VO	PLAT	TO	PO			VI		MARRÓ
2169	1	18551	VO	SERV IDOR A	TO	PO			VI		MARRÓ
2169	3	18551	VO	OLLA	TO	PO			VI		MARRÓ
2169	1	18551	VO	ESCA LFET A	TO	PO			VI		MARRÓ
2169	2	18551	NA	POAL	TO	PO				VI	MARRÓ

Intervenció arqueològica al carrer Arc del Teatre, 6-14. Codi: 031/20. Barcelona.

INVENTARI DE MATERIAL ARQUEOLÒGIC

U.E.	Núm. Frag.	Class.	Def. Fragm.	Tipo	Tècnica	Decoració		Acabats		Cronologia	Observacions
						Pasta	Int.	Ext.	Int.		
2169	2	18551	SF	INDE TERM INAT	TO	PO			VI		MARRÓ
2169	14	18551	SF	INDE TERM INAT	TO	PO			VI		MARRÓ
2169	2	18551	VO	GIBR ELL	TO	PO			VI		VERD.
2169	2	18551	VO	POAL	TO	PO			VI		VERD.
2169	3	18551	VO	GERR A	TO	PO			VI		VERD.
2169	1	18551	BR	CÀNT IR	TO	PO			VI		VERD.
2169	1	18551	PE	INDE TERM INAT	TO	PO			VI		VERD.
2169	1	18551	FO	INDE TERM INAT	TO	PO			VI		VERD.
2169	12	18551	SF	INDE TERM INAT	TO	PO			VI		VERD.
2169	16	18551	SF	INDE TERM INAT	TO	PO			VI		VERD.

Intervenció arqueològica al carrer Arc del Teatre, 6-14. Codi: 031/20. Barcelona.

INVENTARI DE MATERIAL ARQUEOLÒGIC

U.E.	Núm. Frag.	Class.	Def. Fragm.	Tipo	Tècnica	Decoració		Acabats		Cronologia	Observacions
						Pasta	Int.	Ext.	Int.		
2169	2	18551	NA	POAL	TO	PO				VI	VERD.
2169	1	18551	NA	CÀNT IR	TO	PO				VI	VERD.
2169	4	18551	NA	GERR A	TO	PO				VI	VERD.
2169	2	18600	PS								
2169	3	19605	PS	RAJO LA	TO	PO				VI	BLANCA.
2169	1	19605	PS	RAJO LA	TO	PO				VI	VERD.
2169	1	19605	PS	RAJO LA	TO	PO		PI		VI	MARRÓ.
2169	4	19607	PS	RAJO LA	TO	PO		PI		VI	
2169	2	19609	PS	RAJO LA	TO	PO				VI	
2169	2	20107	PS	AGUL LA							

Intervenció arqueològica al carrer Arc del Teatre, 6-14. Codi: 031/20. Barcelona.

INVENTARI DE MATERIAL ARQUEOLÒGIC

U.E.	Núm. Frag.	Class. Fragm.	Def.	Tipo	Tècnica	Decoració		Acabats		Cronologia	Observacions
						Pasta	Int.	Ext.	Int.		
2169	1	30500	SF	INDE TERM INAT							
2169	16	60101	PF								
2169	13	60101	PF								
2170	1	17152	SF	PLAT	TO	PO	PI		VI		
2170	1	17152	SF	GERR A	TO	PO		PI		VI	
2170	1	18550	PE	INDE TERM INAT	TO	PO					
2170	4	18550	SF	INDE TERM INAT	TO	PO					
2170	1	18551	VO	OLLA	TO	PO			VI		MARRÓ.
2170	3	18551	SF	INDE TERM INAT	TO	PO			VI		MARRÓ.
2170	3	18551	SF	INDE TERM INAT	TO	PO			VI		MELAT.

Intervenció arqueològica al carrer Arc del Teatre, 6-14. Codi: 031/20. Barcelona.

INVENTARI DE MATERIAL ARQUEOLÒGIC

U.E.	Núm. Frag.	Class.	Def. Fragm.	Tipo	Tècnica	Decoració		Acabats		Cronologia	Observacions
						Pasta	Int.	Ext.	Int.		
2170	1	18551	VO	OLLA	TO	PO			VI		MELAT.
2170	1	18551	VO	OLLA	TO	PO			VI		VERD.
2170	2	18551	VO	POAL	TO	PO			VI		VERD.
2170	1	18551	SF	INDE TERM INAT	TO	PO			VI		VERD.
2170	1	18551	VO	GIBR ELL	TO	PO			VI		VERD.
2170	1	18551	NA	POAL	TO	PO			VI		VERD.
2179	1	17524	SF	INDE TERM INAT	TO	PO			VI		
2179	1	17650	SF	PLAT	TO	PO	PI		VI		
2179	1	18395	SF	INDE TERM INAT	TO	PO			VI	VI	
2179	1	18551	SF	INDE TERM INAT	TO	PO			VI		MARRÓ.

Intervenció arqueològica al carrer Arc del Teatre, 6-14. Codi: 031/20. Barcelona.

INVENTARI DE MATERIAL ARQUEOLÒGIC

U.E.	Núm. Frag.	Class. Fragm.	Def. Tipo	Tècnica	Decoració		Acabats		Cronologia	Observacions
					Pasta	Int.	Ext.	Int.		
2179	1	18551	NA	GERRA	TO	PO		VI		MARRÓ.
2179	1	18800	SF	INDETERMINAT	TO	PO				
2179	2	20107	PS	PLACA						RESULTAT EXTRACCIÓ DE PECES.
2179	1	20107	PS	FILFERRO						
2179	1	20112	PS	APLIC						
2179	2	40113	PS	GRESOLS						
2188	1	20107	PS	PLACA						
2188	1	20123	PS	BALES						
2194	1	17521	SF	PLAT	TO	PO	PI	VI	VI	
2194	1	18503	SF	PLAT	TO	PO	PI	VI	VI	

Intervenció arqueològica al carrer Arc del Teatre, 6-14. Codi: 031/20. Barcelona.

INVENTARI DE MATERIAL ARQUEOLÒGIC

U.E.	Núm. Frag.	Class.	Def. Fragm.	Tipo	Tècnica	Decoració		Acabats		Cronologia	Observacions
						Pasta	Int.	Ext.	Int.		
2194	6	18550	SF	INDE TERM INAT	TO	PO					
2194	1	18550	VO	GERR A	TO	PO					ALFÀBIA.
2194	1	18851	SF	INDE TERM INAT	TO	PO			VI		MELAT.
3000	1	20107	PS	MON EDA							
3002	4	18503	FO	PLAT	TO	PO	PI		VI	VI	
3002	7	18503	SF	PLAT	TO	PO	PI		VI	VI	
3002	1	18503	VO	PLAT	TO	PO	PI		VI	VI	DITADA.
3002	1	18503	VO	SERV IDOR A	TO	PO	PI		VI	VI	
3002	1	18503	PS	PLAT	TO	PO	PI		VI	VI	BOTIFARRA.
3002	2	18503	PE	PLAT	TO	PO	PI		VI	VI	CIRERETA.

Intervenció arqueològica al carrer Arc del Teatre, 6-14. Codi: 031/20. Barcelona.

INVENTARI DE MATERIAL ARQUEOLÒGIC

U.E.	Núm. Frag.	Class.	Def. Fragm.	Tipo	Tècnica	Decoració		Acabats		Cronologia	Observacions	
						Pasta	Int.	Ext.	Int.			Ext.
3002	3	18503	SF	PLAT	TO	PO	PI		VI	VI		CIRERETA.
3002	7	18503	VO	PLAT	TO	PO	PI		VI	VI		CIRERETA.
3002	2	18503	OR	ESCU DELL A	TO	PO	PI		VI	VI		
3002	5	18503	FO	ESCU DELL A	TO	PO	PI		VI	VI		
3002	1	18503	VO	ESCU DELL A	TO	PO	PI		VI	VI		
3002	1	18550	SF	TAPA DORA	TO	PO						
3002	3	18550	PS	PLAT	TO	PO						
3002	6	18550	PE	PLAT	TO	PO						
3002	6	18550	VO	PLAT	TO	PO						
3002	3	18550	FO	POT	TO	PO						

Intervenció arqueològica al carrer Arc del Teatre, 6-14. Codi: 031/20. Barcelona.

INVENTARI DE MATERIAL ARQUEOLÒGIC

U.E.	Núm. Frag.	Class.	Def. Fragm.	Tipo	Tècnica	Decoració		Acabats		Cronologia	Observacions
						Pasta	Int.	Ext.	Int.		
3002	1	18550	VO	ESC	TO	PO					
3002	5	18550	FO	PLAT	TO	PO					
3002	2	18550	FO	ESCU DELL A	TO	PO					
3002	1	18550	PE	TASS A	TO	PO					
3002	1	18550	PE	INDE TERM INAT	TO	PR					
3002	3	18550	SF	INDE TERM INAT	TO	PR					
3002	1	18551	VO	GERR A	TO	PO			VI		MARRÓ.
3002	1	18551	SF	INDE TERM INAT	TO	PO			VI		MARRÓ.
3002	1	18551	NA	INDE TERM INAT	TO	PO			VI		MARRÓ.
3002	1	18551	GA	INDE TERM INAT	TO	PO			VI		MELAT.

Intervenció arqueològica al carrer Arc del Teatre, 6-14. Codi: 031/20. Barcelona.

INVENTARI DE MATERIAL ARQUEOLÒGIC

U.E.	Núm. Frag.	Class. Fragm.	Def. Tipo	Tècnica	Decoració		Acabats		Cronologia	Observacions
					Pasta	Int.	Ext.	Int.		
3002	1	18551	BR	CÀNTIR	TO	PO			VI	MELAT.
3013	41	20107	PS	MONEDA						
3013	12	20107	PS	PLACA						CIRCULARS.
3013	15	20107	SF	INDETERMINAT						
3013	2	20107	PS	AGULLA						
3013	1	20107	PS	ARRACADA						
3013	1	20112	SF	INDETERMINAT						
3013	8	20123	SF	INDETERMINAT						
3013	1	60101	PF							
3015	1	18450	VO	ESCUDELLA	TO	PO			VI VI	

Intervenció arqueològica al carrer Arc del Teatre, 6-14. Codi: 031/20. Barcelona.

INVENTARI DE MATERIAL ARQUEOLÒGIC

U.E.	Núm. Frag.	Class.	Def. Fragm.	Tipo	Tècnica	Decoració		Acabats		Cronologia	Observacions	
						Pasta	Int.	Ext.	Int.			Ext.
3015	1	18450	VO	SERV IDOR A	TO	PO			VI	VI		
3015	8	18503	VO	PLAT	TO	PO	PI		VI	VI		
3015	1	18503	FO	PLAT	TO	PO	PI		VI	VI		
3015	2	18503	FO	ESCU DELL A	TO	PO	PI		VI	VI		
3015	2	18503	VO	ESCU DELL A	TO	PO	PI		VI	VI		
3015	2	18550	VO	TASS A	TO	PO						
3015	4	18550	VO	POT	TO	PO						
3015	2	18550	FO	POT	TO	PO						
3015	6	18550	FO	ESCU DELL A	TO	PO						
3015	16	18550	VO	ESCU DELL A	TO	PO						

Intervenció arqueològica al carrer Arc del Teatre, 6-14. Codi: 031/20. Barcelona.

INVENTARI DE MATERIAL ARQUEOLÒGIC

U.E.	Núm. Frag.	Class.	Def. Fragm.	Tipo	Tècnica	Decoració		Acabats		Cronologia	Observacions	
						Pasta	Int.	Ext.	Int.			Ext.
3015	3	18550	OR	ESCU DELL A	TO	PO						
3015	1	18550	VO	SERV IDOR A	TO	PO						
3015	16	18550	VO	PLAT	TO	PO						
3015	11	18550	PE	PLAT	TO	PO						
3015	8	18550	SF	PLAT	TO	PO						
3015	4	18550	FO	PLAT	TO	PO						
3015	1	18550	PS	PLAT	TO	PO						
3015	5	18550	SF	FIN	TO	PO						
3015	1	18550	NA	FIN	TO	PO						
3015	5	18550	PE	FIN	TO	PO						

Intervenció arqueològica al carrer Arc del Teatre, 6-14. Codi: 031/20. Barcelona.

INVENTARI DE MATERIAL ARQUEOLÒGIC

U.E.	Núm. Frag.	Class.	Def. Fragm.	Tipo	Tècnica	Decoració		Acabats		Cronologia	Observacions
						Pasta	Int.	Ext.	Int.		
3015	12	20107	PS	PLACA							RESULTAT EXTRACCIÓ DE PECES.
3015	2	20107	PS	PLACA							
3015	1	20107	PS	AGULLA							
3015	7	20107	SF	INDETERMINAT							
3015	1	20107	PS	ANELLA							
3015	3	20107	PS	MEDALLA							
3015	9	20107	PS	MONEDA							
3015	13	20107	PS	BOTÓ							
3015	2	20107	PS	PLACA							
3015	1	20112	SF	INDETERMINAT							

Intervenció arqueològica al carrer Arc del Teatre, 6-14. Codi: 031/20. Barcelona.

INVENTARI DE MATERIAL ARQUEOLÒGIC

U.E.	Núm. Frag.	Class.	Def. Fragm.	Tipo	Tècnica	Decoració		Acabats		Cronologia	Observacions
						Pasta	Int.	Ext.	Int.		
3015	10	20112	SF	CLAU							
3015	1	20112	PS	PLAC A							
3015	1	20112	PS	PLAC A							
3015	1	30500	VO	AMP OLLE TA							
3015	2	60165	PS	BOTÓ	PM						
3029	24	12625									
3029	1	17152	SF	PLAT	TO	PO	PI		VI		
3029	1	17650	PE	PLAT	TO	PO	PI		VI		
3029	2	17650	SF	PLAT	TO	PO	PI		VI		
3029	1	18120	SF	INDE TERM INAT	TO	PO	PI		VI	VI	

Intervenció arqueològica al carrer Arc del Teatre, 6-14. Codi: 031/20. Barcelona.

INVENTARI DE MATERIAL ARQUEOLÒGIC

U.E.	Núm. Frag.	Class. Fragm.	Def.	Tipo	Tècnica	Pasta	Decoració		Acabats		Cronologia	Observacions
							Int.	Ext.	Int.	Ext.		
3029	1	18132	PE	PLAT	TO	PO	PI		VI	VI		
3029	1	18132	SF	PLAT	TO	PO	PI		VI	VI		
3029	1	18432	VO	PLAT	TO	PO	PI		VI	VI		
3029	1	18500	SF	PLAT	TO	PO	PI	PI	VI	VI		
3029	1	18503	VO	PLAT	TO	PO	PI		VI	VI		ARRACADA.
3029	1	18503	PE	PLAT	TO	PO	PI		VI	VI		ARRACADA.
3029	2	18503	SF	PLAT	TO	PO	PI		VI	VI		ARRACADA.
3029	4	18503	VO	PLAT	TO	PO	PI		VI	VI		ORLES I PUNTES.
3029	1	18503	PE	PLAT	TO	PO	PI		VI	VI		ORLES I PUNTES.
3029	2	18503	VO	PLAT	TO	PO	PI		VI	VI		INFLUÈNCIA FRANCESA.

Intervenció arqueològica al carrer Arc del Teatre, 6-14. Codi: 031/20. Barcelona.

INVENTARI DE MATERIAL ARQUEOLÒGIC

U.E.	Núm. Frag.	Class.	Def. Fragm.	Tipo	Tècnica	Decoració		Acabats		Cronologia	Observacions
						Pasta	Int.	Ext.	Int.		
3029	2	18503	VO	PLAT	TO	PO	PI		VI	VI	DITADA.
3029	9	18503	SF	PLAT	TO	PO	PI		VI	VI	
3029	1	18503	SF	PLAT	TO	PO	PI		VI	VI	BOTIFARRA.
3029	1	18503	PE	PLAT	TO	PO	PI		VI	VI	
3029	1	18503	VO	PLAT	TO	PO	PI		VI	VI	POLICROMA.
3029	6	18503	PE	PLAT	TO	PO	PI		VI	VI	INFLUÈNCIA FRANCESA.
3029	1	18503	PS	PLAT	TO	PO	PI		VI	VI	INFLUÈNCIA FRANCESA.
3029	1	18503	VO	PLAT	TO	PO	PI		VI	VI	INFLUÈNCIA FRANCESA.
3029	2	18503	SF	PLAT	TO	PO	PI		VI	VI	INFLUÈNCIA FRANCESA.
3029	3	18503	VO	PLAT	TO	PO	PI		VI	VI	ORLES I PUNTES.

Intervenció arqueològica al carrer Arc del Teatre, 6-14. Codi: 031/20. Barcelona.

INVENTARI DE MATERIAL ARQUEOLÒGIC

U.E.	Núm. Frag.	Class.	Def. Fragm.	Tipo	Tècnica	Pasta	Decoració		Acabats		Cronologia	Observacions
							Int.	Ext.	Int.	Ext.		
3029	1	18503	VO	PLAT	TO	PO	PI		VI	VI		BOTIFARRA.
3029	2	18503	SF	PLAT	TO	PO	PI		VI	VI		BOTIFARRA.
3029	3	18503	FO	PLAT	TO	PO	PI		VI	VI		
3029	4	18503	SF	PLAT	TO	PO	PI		VI	VI		
3029	2	18503	VO	ESCU DELL A	TO	PO	PI		VI	VI		
3029	1	18503	FO	ESCU DELL A	TO	PO	PI		VI	VI		
3029	2	18503	SF	ESCU DELL A	TO	PO	PI		VI	VI		
3029	1	18503	OR	ESCU DELL A	TO	PO	PI		VI	VI		
3029	3	18520	SF	PLAT	TO	PO	PI	PI	VI	VI		
3029	3	18550	PE	INDE TERM INAT	TO	PO						

Intervenció arqueològica al carrer Arc del Teatre, 6-14. Codi: 031/20. Barcelona.

INVENTARI DE MATERIAL ARQUEOLÒGIC

U.E.	Núm. Frag.	Class.	Def. Fragm.	Tipo	Tècnica	Decoració		Acabats		Cronologia	Observacions	
						Pasta	Int.	Ext.	Int.			Ext.
3029	34	18550	SF	INDE TERM INAT	TO	PO						
3029	3	18550	PE	INDE TERM INAT	TO	PO						
3029	1	18550	VO	ESCU DELL A	TO	PO						
3029	3	18550	SF	INDE TERM INAT	TO	PR						
3029	2	18550	PE	INDE TERM INAT	TO	PR						
3029	1	18550	NA	INDE TERM INAT	TO	PR						
3029	1	18550	FO	INDE TERM INAT	TO	PR						
3029	1	18550	VO	CATÚ FOL	TO	PO						
3029	1	18550	FO	INDE TERM INAT	TO	PO						
3029	1	18550	BR	CÀNT IR	TO	PO						

Intervenció arqueològica al carrer Arc del Teatre, 6-14. Codi: 031/20. Barcelona.

INVENTARI DE MATERIAL ARQUEOLÒGIC

U.E.	Núm. Frag.	Class.	Def. Fragm.	Tipo	Tècnica	Pasta	Decoració		Acabats		Cronologia	Observacions
							Int.	Ext.	Int.	Ext.		
3029	1	18550	VO	CATÚ FOL	TO	PO						
3029	1	18550	FO	CATÚ FOL	TO	PO						
3029	1	18550	FO	BACÍ	TO	PO						
3029	8	18550	PE	INDE TERM INAT	TO	PO						
3029	1	18550	SF	PLAT	TO	PO						
3029	1	18550	PE	TASS A	TO	PO						
3029	32	18550	SF	INDE TERM INAT	TO	PO						
3029	4	18550	SF	INDE TERM INAT	TO	PR						
3029	4	18551	VO	PLAT	TO	PO			VI			MARRÓ
3029	5	18551	VO	OLLA	TO	PO			VI			MARRÓ

Intervenció arqueològica al carrer Arc del Teatre, 6-14. Codi: 031/20. Barcelona.

INVENTARI DE MATERIAL ARQUEOLÒGIC

U.E.	Núm. Frag.	Class.	Def. Fragm.	Tipo	Tècnica	Decoració		Acabats		Cronologia	Observacions
						Pasta	Int.	Ext.	Int.		
3029	1	18551	VO	POAL	TO	PO			VI		MARRÓ
3029	1	18551	VO	GERR A	TO	PO			VI	VI	MARRÓ
3029	23	18551	SF	INDE TERM INAT	TO	PO			VI		MARRÓ
3029	1	18551	BR	CÀNT IR	TO	PO			VI		VERD
3029	20	18551	SF	INDE TERM INAT	TO	PO				VI	VERD
3029	5	18551	SF	INDE TERM INAT	TO	PO			VI		VERD
3029	1	18551	VO	OLLA	TO	PO			VI		VERD
3029	1	18551	SF	INDE TERM INAT	TO	PO			VI	VI	VERD
3029	1	18551	VO	BACÍ	TO	PO			VI	VI	PINZELLADES POLICROMES.
3029	2	18551	VO	GIBR ELL	TO	PO			VI		VERD

Intervenció arqueològica al carrer Arc del Teatre, 6-14. Codi: 031/20. Barcelona.

INVENTARI DE MATERIAL ARQUEOLÒGIC

U.E.	Núm. Frag.	Class.	Def. Fragm.	Tècnica	Decoració		Acabats		Cronologia	Observacions		
					Pasta	Int.	Ext.	Int.			Ext.	
3029	3	18551	VO	TENALLA	TO	PO			VI		MARRÓ.	
3029	1	18551	NA	POAL	TO	PO				VI		MARRÓ.
3029	2	18551	FO	INDETERMINAT	TO	PO				VI		MARRÓ.
3029	1	18551	PE	TENALLA	TO	PO				VI		MARRÓ.
3029	1	18551	SF	BACÍ	TO	PO				VI		MARRÓ.
3029	1	18551	NA	INDETERMINAT	TO	PO					VI	MARRÓ.
3029	5	18551	VO	SERVIDORA	TO	PO				VI		MARRÓ.
3029	5	18551	VO	GIBRELL	TO	PO				VI		MARRÓ.
3029	4	18551	VO	GERRA	TO	PO				VI		MARRÓ.
3029	1	18551	VO	GREIXERA	TO	PO				VI		MARRÓ. FIRETA.

Intervenció arqueològica al carrer Arc del Teatre, 6-14. Codi: 031/20. Barcelona.

INVENTARI DE MATERIAL ARQUEOLÒGIC

U.E.	Núm. Frag.	Class.	Def. Fragm.	Tècnica	Decoració		Acabats		Cronologia	Observacions
					Int.	Ext.	Int.	Ext.		
3029	1	18551	VO	ESCALFETA	TO	PO		VI		MARRÓ.
3029	25	18551	SF	INDETERMINAT	TO	PO		VI		MARRÓ.
3029	1	18551	SF	INDETERMINAT	TO	PR		VI		NEGRE.
3029	3	18551	NA	CÀNTIR	TO	PO		VI		MELAT.
3029	4	18551	SF	INDETERMINAT	TO	PO		VI		MELAT.
3029	22	18551	SF	INDETERMINAT	TO	PO		VI		VERD.
3029	6	18551	NA	CÀNTIR	TO	PO		VI		VERD.
3029	2	18551	GA	CÀNTIR	TO	PO		VI		VERD.
3029	1	18551	BR	CÀNTIR	TO	PO		VI		VERD.
3029	1	18551	VO	CASSOLA	TO	PO		VI		VERD.

Intervenció arqueològica al carrer Arc del Teatre, 6-14. Codi: 031/20. Barcelona.

INVENTARI DE MATERIAL ARQUEOLÒGIC

U.E.	Núm. Frag.	Class.	Def. Fragm.	Tipo	Tècnica	Decoració		Acabats		Cronologia	Observacions
						Pasta	Int.	Ext.	Int.		
3029	1	18551	SF	CASSOLA	TO	PO			VI		VERD.
3029	1	18551	VO	SERVIDORA	TO	PO			VI		GROC.
3029	4	18700	PS	TRESPEUS	MA	PO					
3029	1	18700	PS	XIULET	MA	AO					FIGURA ZOOMORFA.
3029	1	18800	VO	CANALÓ	TO	PO					
3029	1	19605	PS	RAJOLA	MO	PO			VI		RAJOLA.
3029	1	19607	SF	PLAT	TO	PO	PI		VI	VI	
3029	23	20112	SF	CLAU							
3029	1	20112	PS	FALÇ							
3029	2	30500	SF	INDETERMINAT							

Intervenció arqueològica al carrer Arc del Teatre, 6-14. Codi: 031/20. Barcelona.

INVENTARI DE MATERIAL ARQUEOLÒGIC

U.E.	Núm. Frag.	Class.	Def. Fragm.	Tipo	Tècnica	Decoració		Acabats		Cronologia	Observacions	
						Pasta	Int.	Ext.	Int.			Ext.
3029	6	30500	SF	INDE TERM INAT								
3029	1	30500	VO	INDE TERM INAT								
3029	1	30500	FO	INDE TERM INAT								
3029	1	30500	BR	AMP OLLA								
3029	1	30500	PS	UNG ÜENT ARI								
3029	16	60100	PS	VANO	PM							
3029	20	60101	PF									
3029	18	60101	PF									
3029	10	60101	PF									
3043	1	17152	VO	PLAT	TO	PO	PI		VI			

Intervenció arqueològica al carrer Arc del Teatre, 6-14. Codi: 031/20. Barcelona.

INVENTARI DE MATERIAL ARQUEOLÒGIC

U.E.	Núm. Frag.	Class.	Def. Fragm.	Tipo	Tècnica	Pasta	Decoració		Acabats		Cronologia	Observacions
							Int.	Ext.	Int.	Ext.		
3043	1	17521	PE	PLAT	TO	PO	PI		VI	VI		
3043	22	18550	SF	CATÚ FOL	TO	PO						
3043	1	18550	VO	CATÚ FOL	TO	PO						
3043	1	18550	FO	CATÚ FOL	TO	PO						
3043	1	18550	SF	INDE TERM INAT	TO	PO						
3043	1	18551	VO	TAPA DORA	TO	PO			VI	VI		MARRÓ.
3043	1	18551	VO	PLAT	TO	PO			VI			MARRÓ.
3043	1	18551	VO	GERR A	TO	PO			VI			MARRÓ.
3043	5	18551	SF	INDE TERM INAT	TO	PO			VI			MARRÓ.
3043	1	18551	SF	INDE TERM INAT	TO	PO				VI		VERD.

Intervenció arqueològica al carrer Arc del Teatre, 6-14. Codi: 031/20. Barcelona.

INVENTARI DE MATERIAL ARQUEOLÒGIC

U.E.	Núm. Frag.	Class.	Def. Fragm.	Tipo	Tècnica	Decoració		Acabats		Cronologia	Observacions
						Pasta	Int.	Ext.	Int.		
3043	1	18551	AN	POAL	TO	PO			VI		VERD.
3043	1	18551	VO	SEV	TO	PO			VI		VERD.
3043	1	18551	VO	GIBR ELL	TO	PO			VI		VERD.
3043	2	18551	SF	INDE TERM INAT	TO	PO			VI		VERD.
3043	1	18551	BR	CÀNT IR	TO	PO			VI		VERD.
3043	1	18551	VO	LLUM ANER A	TO	PO			VI		MELAT.
3043	1	19607	SF	RAJO LA	TO	PO		PI	VI		
3043	1	20107	PS	BOTÓ							
3043	1	20107	SF	INDE TERM INAT							
3044	1	17152	SF	PLAT	TO	PO	PI		VI		

Intervenció arqueològica al carrer Arc del Teatre, 6-14. Codi: 031/20. Barcelona.

INVENTARI DE MATERIAL ARQUEOLÒGIC

U.E.	Núm. Frag.	Class.	Def. Fragm.	Tipo	Tècnica	Decoració		Acabats		Cronologia	Observacions
						Pasta	Int.	Ext.	Int.		
3044	2	18550	FO	CATÚ FOL	TO	PO					
3044	2	18550	VO	CATÚ FOL	TO	PO					
3044	11	18550	SF	CATÚ FOL	TO	PO					
3044	1	18550	PE	INDE TERM INAT	TO	PO					
3044	6	18550	SF	INDE TERM INAT	TO	PO					
3044	2	18550	SF	INDE TERM INAT	TO	PO		PN			
3044	1	18550	VO	INDE TERM INAT	TO	PO					
3044	1	18550	VO	CATÚ FOL	TO	PR					
3044	8	18550	SF	CATÚ FOL	TO	PR					
3044	1	18550	NA	OLLA	TO	PO					

Intervenció arqueològica al carrer Arc del Teatre, 6-14. Codi: 031/20. Barcelona.

INVENTARI DE MATERIAL ARQUEOLÒGIC

U.E.	Núm. Frag.	Class.	Def. Fragm.	Tipo	Tècnica	Decoració		Acabats		Cronologia	Observacions
						Int.	Ext.	Int.	Ext.		
3044	8	18551	SF	INDE TERM INAT	TO	PO			VI		MELAT.
3044	2	18551	SF	INDE TERM INAT	TO	PO				VI	MELAT.
3044	2	18551	VO	GIBR ELL	TO	PO			VI		MELAT.
3044	2	18551	VO	OLLA	TO	PO			VI		MELAT.
3044	2	18551	NA	GERR A	TO	PO			VI		MELAT.
3044	1	18551	VO	MOR TER	TO	PO			VI		VERD.
3044	1	18551	GA	INDE TERM INAT	TO	PO				VI	VERD.
3044	1	18551	PE	INDE TERM INAT	TO	PO			VI		MELAT.
3044	1	19650	PS	MOTL LURA	MO	PO				VI	BLAU
3044	2	20112	SF	CLAU							

Intervenció arqueològica al carrer Arc del Teatre, 6-14. Codi: 031/20. Barcelona.

INVENTARI DE MATERIAL ARQUEOLÒGIC

U.E.	Núm. Frag.	Class.	Def. Fragm.	Tipo	Tècnica	Decoració		Acabats		Cronologia	Observacions
						Pasta	Int.	Ext.	Int.		
3044	1	30500	SF	INDE TERM INAT							
3044	2	60101	PF								
3045	4	19607	PS	RAJO LA	MO	PO		PI		VI	
3045	4	19613	PS	RAJO LA	MO	PO		PI		VI	
3052	1	17150	VO	PLAT	TO	PO	PI			VI	
3052	1	17152	VO	PLAT	TO	PO	PI			VI	
3052	1	17521	PE	INDE TERM INAT	TO	PO	PI			VI	VI
3052	1	17650	VO	PLAT	TO	PO	PI			VI	
3052	1	18450	SF	ESCU DELL A	TO	PO				VI	VI
3052	2	18450	SF	PLAT	TO	PO				VI	VI

Intervenció arqueològica al carrer Arc del Teatre, 6-14. Codi: 031/20. Barcelona.

INVENTARI DE MATERIAL ARQUEOLÒGIC

U.E.	Núm. Frag.	Class.	Def. Fragm.	Tipo	Tècnica	Decoració		Acabats		Cronologia	Observacions	
						Pasta	Int.	Ext.	Int.			Ext.
3052	1	18450	SF	INDE TERM INAT	TO	PO			VI	VI		
3052	2	18503	OR	ESCU DELL A	TO	PO	PI		VI	VI		
3052	3	18503	FO	ESCU DELL A	TO	PO	PI		VI	VI		
3052	3	18503	VO	ESCU DELL A	TO	PO	PI		VI	VI		
3052	2	18503	FO	PLAT	TO	PO	PI		VI	VI		
3052	1	18503	PE	PLAT	TO	PO	PI		VI	VI		
3052	1	18503	VO	PLAT	TO	PO	PI		VI	VI		
3052	16	18503	SF	PLAT	TO	PO	PI		VI	VI		
3052	2	18550	PE	INDE TERM INAT	TO	PO						
3052	3	18550	VO	CÀNT IR	TO	PO						

Intervenció arqueològica al carrer Arc del Teatre, 6-14. Codi: 031/20. Barcelona.

INVENTARI DE MATERIAL ARQUEOLÒGIC

U.E.	Núm. Frag.	Class.	Def. Fragm.	Tipo	Tècnica	Decoració		Acabats		Cronologia	Observacions	
						Pasta	Int.	Ext.	Int.			Ext.
3052	1	18550	VO	LLUM ANER A	TO	PO						
3052	14	18550	SF	INDE TERM INAT	TO	PO						
3052	1	18550	VO	PLAT	TO	PO						
3052	1	18550	SF	PLAT	TO	PO						
3052	1	18550	SF	INDE TERM INAT	TO	PR						
3052	1	18551	MM	ESCA LFET A	TO	PO			VI			MARRÓ.
3052	1	18551	NA	INDE TERM INAT	TO	PO				VI		MARRÓ.
3052	1	18551	VO	GIBR ELL	TO	PO			VI			MARRÓ.
3052	1	18551	VO	OLLA	TO	PO			VI			MARRÓ.
3052	1	18551	VO	ESCA LFET A	TO	PO			VI			MARRÓ.

Intervenció arqueològica al carrer Arc del Teatre, 6-14. Codi: 031/20. Barcelona.

INVENTARI DE MATERIAL ARQUEOLÒGIC

U.E.	Núm. Frag.	Class.	Def. Fragm.	Tipo	Tècnica	Pasta	Decoració		Acabats		Cronologia	Observacions
							Int.	Ext.	Int.	Ext.		
3052	3	18551	VO	PLAT	TO	PO			VI			MARRÓ.
3052	1	18551	FO	PLAT	TO	PO			VI			MARRÓ.
3052	3	18551	SF	INDE TERM INAT	TO	PO			VI			MARRÓ.
3052	1	18551	VO	GIBR ELL	TO	PO			VI			MELAT.
3052	1	18551	FO	INDE TERM INAT	TO	PO			VI			MELAT.
3052	1	18551	SF	INDE TERM INAT	TO	PO			VI	VI		VERD.
3052	1	18551	SF	INDE TERM INAT	TO	PO			VI			VERD.
3052	1	18551	SF	INDE TERM INAT	TO	PO				VI		VERD.
3052	2	18700	PS	TRES PEUS	MA	PO						
3052	2	19605	PS	RAJO LA	MO	PO			VI			VERD.

Intervenció arqueològica al carrer Arc del Teatre, 6-14. Codi: 031/20. Barcelona.

INVENTARI DE MATERIAL ARQUEOLÒGIC

U.E.	Núm. Frag.	Class.	Def. Fragm.	Tipo	Tècnica	Decoració		Acabats		Cronologia	Observacions
						Pasta	Int.	Ext.	Int.		
3052	4	20112	SF	CLAU							
3052	5	60101	PF								
3056	1	17110	SF	INDE TERM INAT	TO	PO			VI	VI	
3056	3	17650	SF	PLAT	TO	PO	PI		VI		
3056	1	17650	SF	ESCU DELL A	TO	PO	PI		VI	VI	
3056	1	18450	OR	ESCU DELL A	TO	PO			VI	VI	
3056	1	18450	OR	ESCU DELL A	TO	PO			VI	VI	
3056	1	18503	PS	PLAT	TO	PO	PI		VI	VI	DITADA
3056	6	18503	SF	PLAT	TO	PO	PI		VI	VI	DITADA
3056	1	18503	VO	PLAT	TO	PO	PI		VI	VI	

Intervenció arqueològica al carrer Arc del Teatre, 6-14. Codi: 031/20. Barcelona.

INVENTARI DE MATERIAL ARQUEOLÒGIC

U.E.	Núm. Frag.	Class.	Def. Fragm.	Tipo	Tècnica	Decoració		Acabats		Cronologia	Observacions
						Pasta	Int.	Ext.	Int.		
3056	1	18503	VO	SEVI DORA	TO	PO	PI		VI	VI	
3056	21	18503	SF	PLAT	TO	PO	PI		VI	VI	
3056	1	18503	SF	ESCU DELL A	TO	PO	PI		VI	VI	
3056	2	18503	OR	ESCU DELL A	TO	PO	PI		VI	VI	
3056	4	18503	SF	PLAT	TO	PO	PI		VI	VI	INFLUÈNCIA FRANCESA
3056	1	18503	PE	TASS A	TO	PO	PI		VI	VI	
3056	1	18503	VO	TASS A	TO	PO		PI	VI	VI	
3056	1	18503	VO	INDE TERM INAT	TO	PO	PI		VI	VI	POLICROMA.
3056	3	18503	SF	PLAT	TO	PO	PI		VI	VI	
3056	2	18503	VO	PLAT	TO	PO	PI		VI	VI	

Intervenció arqueològica al carrer Arc del Teatre, 6-14. Codi: 031/20. Barcelona.

INVENTARI DE MATERIAL ARQUEOLÒGIC

U.E.	Núm. Frag.	Class.	Def. Fragm.	Tipo	Tècnica	Decoració		Acabats		Cronologia	Observacions
						Pasta	Int.	Ext.	Int.		
3056	2	18503	PE	PLAT	TO	PO	PI		VI	VI	
3056	1	18503	VO	ESCU DELL A	TO	PO	PI		VI	VI	
3056	1	18503	PE	INDE TERM INAT	TO	PO	PI		VI	VI	
3056	1	18550	VO	PLAT	TO	PO					
3056	2	18550	VO	ESCU DELL A	TO	PO					
3056	5	18550	PE	INDE TERM INAT	TO	PO					
3056	4	18550	SF	CATÚ FOL	TO	PO					
3056	4	18550	VO	CATÚ FOL	TO	PO					
3056	2	18550	SF	CATÚ FOL	TO	PO					
3056	1	18550	SF	INDE TERM INAT	TO	PO					

Intervenció arqueològica al carrer Arc del Teatre, 6-14. Codi: 031/20. Barcelona.

INVENTARI DE MATERIAL ARQUEOLÒGIC

U.E.	Núm. Frag.	Class.	Def. Fragm.	Tipo	Tècnica	Decoració		Acabats		Cronologia	Observacions
						Pasta	Int.	Ext.	Int.		
3056	1	18550	FO	CATÚ FOL	TO	PO					
3056	4	18551	SF	CATÚ FOL	TO	PO					
3056	1	18551	BR	INDE TERM INAT	TO	PO			VI		VERD.
3056	1	18551	VO	SERV IDOR A	TO	PO			VI	VI	VERD.
3056	1	18551	SF	INDE TERM INAT	TO	PO			VI	VI	VERD.
3056	1	18551	NA	INDE TERM INAT	TO	PO			VI		VERD.
3056	1	18551	SF	INDE TERM INAT	TO	PO			VI	VI	MARRÓ.
3056	1	18551	VO	PLAT	TO	PO			VI	VI	MARRÓ.
3056	2	18551	SF	INDE TERM INAT	TO	PO			VI		VERD.
3056	1	18551	SF	INDE TERM INAT	TO	PO			VI		VERD.

Intervenció arqueològica al carrer Arc del Teatre, 6-14. Codi: 031/20. Barcelona.

INVENTARI DE MATERIAL ARQUEOLÒGIC

U.E.	Núm. Frag.	Class.	Def. Fragm.	Tipo	Tècnica	Decoració		Acabats		Cronologia	Observacions
						Pasta	Int.	Ext.	Int.		
3056	1	18551	VO	TAPA DORA	TO	PO				VI	VERD.
3056	1	18551	GA	INDE TERM INAT	TO	PO				VI	VERD.
3056	1	18551	VO	PLAT	TO	PO				VI	VERD.
3056	1	18551	SF	INDE TERM INAT	TO	PO				VI	NEGRE.
3056	2	18600	PS								
3056	1	18700	PS	TRES PEUS	MA	PO					
3056	1	19613	PA	RAJO LA	TO	PO		PI		VI	
3056	1	20107	PS	DIDA L							
3056	2	20107	PS	PLAC A							
3056	6	20112	SF	CLAU							

Intervenció arqueològica al carrer Arc del Teatre, 6-14. Codi: 031/20. Barcelona.

INVENTARI DE MATERIAL ARQUEOLÒGIC

U.E.	Núm. Frag.	Class.	Def. Fragm.	Tipo	Tècnica	Decoració		Acabats		Cronologia	Observacions	
						Pasta	Int.	Ext.	Int.			Ext.
3056	1	20112	SF	CLAU								
3056	1	30500	SF	COPA								
3056	2	30500	FO	INDE TERM INAT								
3056	5	30500	SF	INDE TERM INAT								
3056	3	30500	SF	UNG ÜENT ARI								
3056	2	30500	VO	UNG ÜENT ARI								
3056	1	60100	SF	PM								
3056	16	60101	PF									
3057	1	18503	VO	ESCU DELL A	TO	PO	PI		VI	VI		
3057	1	18503	PE	PLAT	TO	PO	PI		VI	VI		

Intervenció arqueològica al carrer Arc del Teatre, 6-14. Codi: 031/20. Barcelona.

INVENTARI DE MATERIAL ARQUEOLÒGIC

U.E.	Núm. Frag.	Class.	Def. Fragm.	Tipo	Tècnica	Decoració		Acabats		Cronologia	Observacions
						Pasta	Int.	Ext.	Int.		
3057	1	18503	SF	PLAT	TO	PO	PI		VI	VI	
3057	1	18551	SF	INDE TERM INAT	TO	PO			VI		MARRÓ.
3057	1	20112	SF	CLAU							
3061	3	17152	SF	PLAT	TO	PO	PI		VI		
3061	2	17152	VO	PLAT	TO	PO	PI		VI		
3061	1	17152	PE	PLAT	TO	PO	PI		VI		
3061	1	17152	PE	PLAT	TO	PO	PI		VI		
3061	1	17521	SF	ESCU DELL A	TO	PO	PI		VI	VI	
3061	1	17523	PE	PLAT	TO	PO	PI	PI	VI	VI	PALMETES
3061	4	17650	VO	PLAT	TO	PO	PI		VI		

Intervenció arqueològica al carrer Arc del Teatre, 6-14. Codi: 031/20. Barcelona.

INVENTARI DE MATERIAL ARQUEOLÒGIC

U.E.	Núm. Frag.	Class. Fragm.	Def.	Tipo	Tècnica	Decoració		Acabats		Cronologia	Observacions
						Pasta	Int.	Ext.	Int.		
3061	1	17650	PE	PLAT	TO	PO	PI		VI		
3061	1	18450	VO	PLAT	TO	PO			VI		
3061	1	18450	OR	ESCU DELL A	TO	PO			VI	VI	
3061	1	18450	FO	ESCU DELL A	TO	PO			VI	VI	
3061	1	18450	FO	ESCU DELL A	TO	PO			VI		
3061	3	18450	SF	FIN	TO	PO			VI	VI	
3061	2	18450	SF	FIN	TO	PO			VI		
3061	2	18550	FO	CATÚ FOL	TO	PO					
3061	21	18550	SF	CATÚ FOL	TO	PO					
3061	22	18550	VO	CATÚ FOL	TO	PO					

Intervenció arqueològica al carrer Arc del Teatre, 6-14. Codi: 031/20. Barcelona.

INVENTARI DE MATERIAL ARQUEOLÒGIC

U.E.	Núm. Frag.	Class.	Def. Fragm.	Def. Tipo	Tècnica	Decoració		Acabats		Cronologia	Observacions	
						Pasta	Int.	Ext.	Int.			Ext.
3061	8	18550	SF	INDE TERM INAT	TO	PO						
3061	1	18550	FO	INDE TERM INAT	TO	PO						
3061	1	18550	SF	INDE TERM INAT	TO	PO						
3061	1	18550	VO	INDE TERM INAT	TO	PR						
3061	1	18551	PE	FIN	TO	PO			VI			MELAT.
3061	1	18551	VO	ESCU DELL A	TO	PO			VI			MELAT.
3061	2	18551	SF	INDE TERM INAT	TO	PO			VI			MARRÓ.
3061	1	18551	VO	GIBR ELL	TO	PO			VI			MARRÓ.
3061	1	18551	NA	INDE TERM INAT	TO	PO				VI		MARRÓ.
3061	1	18551	VO	BACÍ	TO	PO			VI			VERD.

Intervenció arqueològica al carrer Arc del Teatre, 6-14. Codi: 031/20. Barcelona.

INVENTARI DE MATERIAL ARQUEOLÒGIC

U.E.	Núm. Frag.	Class.	Def. Fragm.	Tècnica	Decoració		Acabats		Cronologia	Observacions	
					Pasta	Int.	Ext.	Int.			Ext.
3061	1	18551	NA	INDE TERM INAT	TO	PO			VI		VERD.
3061	1	18551	VO	GIBR ELL	TO	PO			VI		VERD.
3061	4	18551	NA	POAL	TO	PO			VI		VERD.
3061	1	18551	VO	POAL	TO	PO			VI		VERD.
3061	1	18551	VO	OLLA	TO	PO			VI		VERD.
3061	2	18551	SF	INDE TERM INAT	TO	PO			VI		VERD.
3061	7	18551	SF	INDE TERM INAT	TO	PO			VI		VERD.
3061	1	18551	BR	POAL	TO	PO			VI		VERD.
3061	6	18551	SF	INDE TERM INAT	TO	PO			VI	VI	VERD.
3061	1	18551	SF	GIBR ELL	TO	PO			VI		VERD.

Intervenció arqueològica al carrer Arc del Teatre, 6-14. Codi: 031/20. Barcelona.

INVENTARI DE MATERIAL ARQUEOLÒGIC

U.E.	Núm. Frag.	Class.	Def. Fragm.	Tipo	Tècnica	Decoració		Acabats		Cronologia	Observacions	
						Pasta	Int.	Ext.	Int.			Ext.
3061	1	20107	PS	CADE NETA								
3061	1	20112	SF	CLAU								
3061	9	30500	SF	INDE TERM INAT								
3061	2	30500	FO	AMP OLLA								
3061	1	30500	PE	COPA								
3061	9	60101	PF									
3061	1	60108	PF									
3064	2	17152	PE	PLAT	TO	PO	PI		VI			
3064	1	17521	SF	INDE TERM INAT	TO	PO	PI		VI	VI		
3064	5	17521	SF	INDE TERM INAT	TO	PO		PI	VI	VI		FIRETA.

Intervenció arqueològica al carrer Arc del Teatre, 6-14. Codi: 031/20. Barcelona.

INVENTARI DE MATERIAL ARQUEOLÒGIC

U.E.	Núm. Frag.	Class.	Def. Fragm.	Tipo	Tècnica	Decoració		Acabats		Cronologia	Observacions
						Pasta	Int.	Ext.	Int.		
3064	1	17650	SF	PLAT	TO	PO	PI		VI		
3064	1	18500	SF	ESCU DELL A	TO	PO	PI	PI	VI	VI	
3064	5	18503	SF	ESCU DELL A	TO	PO	PI		VI	VI	
3064	1	18503	VO	ESCU DELL A	TO	PO	PI		VI	VI	
3064	1	18503	SF	PLAT	TO	PO	PI		VI	VI	
3064	2	18503	VO	PLAT	TO	PO	PI		VI	VI	
3064	1	18503	FO	POT	TO	PO		PI	VI	VI	
3064	1	18550	SF	CATÚ FOL	TO	PO					
3064	1	18550	SF	INDE TERM INAT	TO	PO					
3064	1	18550	VO	ESCU DELL A	TO	PO					

Intervenció arqueològica al carrer Arc del Teatre, 6-14. Codi: 031/20. Barcelona.

INVENTARI DE MATERIAL ARQUEOLÒGIC

U.E.	Núm. Frag.	Class.	Def. Fragm.	Tipo	Tècnica	Decoració		Acabats		Cronologia	Observacions
						Int.	Ext.	Int.	Ext.		
3064	1	18550	PS	ESCU DELL A	TO	PO					
3064	1	18550	FO	ESCU DELL A	TO	PO					
3064	1	18550	FO	POT	TO	PO					
3064	1	18550	VO	PLAT	TO	PO					
3064	2	18550	PS	PLAT	TO	PO					
3064	5	18550	PE	PLAT	TO	PO					
3064	1	18550	VO	SERV IDOR A	TO	PO					
3064	1	18551	VO	SERV IDOR A	TO	PO			VI		MELAT.
3064	1	18551	FO	INDE TERM INAT	TO	PO			VI		MELAT.
3064	1	18551	VO	GIBR ELL	TO	PO			VI		MARRÓ.

Intervenció arqueològica al carrer Arc del Teatre, 6-14. Codi: 031/20. Barcelona.

INVENTARI DE MATERIAL ARQUEOLÒGIC

U.E.	Núm. Frag.	Class.	Def. Fragm.	Tipo	Tècnica	Decoració		Acabats		Cronologia	Observacions
						Pasta	Int.	Ext.	Int.		
3064	1	18551	SF	INDE TERM INAT	TO	PO			VI		MARRÓ.
3064	2	18551	SF	POAL	TO	PO			VI	VI	VERD.
3064	1	18551	BR	CÀNT IR	TO	PO				VI	VERD.
3064	1	18551	NA	CÀNT IR	TO	PO				VI	VERD.
3064	1	18600	SF	PIPA							
3064	13	18700	PS	TRES PEUS	MA	PO					
3064	1	20112	SF	CLAU							
3064	2	60101	PF								
3065	1	17152	VO	PLAT	TO	PO	PI		VI		
3065	1	17152	PE	PLAT	TO	PO	PI		VI		

Intervenció arqueològica al carrer Arc del Teatre, 6-14. Codi: 031/20. Barcelona.

INVENTARI DE MATERIAL ARQUEOLÒGIC

U.E.	Núm. Frag.	Class.	Def. Fragm.	Tècnica	Decoració		Acabats		Cronologia	Observacions		
					Int.	Ext.	Int.	Ext.				
3065	1	17521	PE	ESCU DELL A	TO	PO	PI		VI	VI		
3065	1	18450	SF	INDE TERM INAT	TO	PO			VI			
3065	2	18450	SF	INDE TERM INAT	TO	PO			VI	VI		
3065	2	18500	SF	INDE TERM INAT	TO	PO	PI	PI	VI	VI		
3065	1	18550	VO	CATÚ FOL	TO	PO						
3065	1	18550	SF	GERR A	TO	PO						ALFÀBIA.
3065	1	18550	SF	COSS I	TO	PO		PN				
3065	16	18550	SF	INDE TERM INAT	TO	PO						
3065	1	18550	SF	INDE TERM INAT	TO	PR						
3065	4	18551	SF	INDE TERM INAT	TO	PO			VI			VERD.

Intervenció arqueològica al carrer Arc del Teatre, 6-14. Codi: 031/20. Barcelona.

INVENTARI DE MATERIAL ARQUEOLÒGIC

U.E.	Núm. Frag.	Class.	Def. Fragm.	Tècnica	Decoració		Acabats		Cronologia	Observacions
					Int.	Ext.	Int.	Ext.		
3065	4	18551	SF	INDE TERM INAT	TO	PO		VI		VERD.
3065	1	18551	VO	POAL	TO	PO		VI		VERD.
3065	2	18551	NA	CÀNT IR	TO	PO		VI		VERD.
3065	1	18551	NA	POAL	TO	PO		VI		VERD.
3065	7	18551	SF	INDE TERM INAT	TO	PO		VI		MARRÓ.
3065	2	18551	VO	OLLA	TO	PO		VI		MARRÓ.
3065	1	18551	PE	INDE TERM INAT	TO	PO		VI		MELAT.
3065	1	18551	BR	INDE TERM INAT	TO	PO		VI		MELAT.
3065	6	18551	SF	INDE TERM INAT	TO	PO		VI		MELAT.
3065	1	18551	NA	BACÍ	TO	PO		VI		MELAT.

Intervenció arqueològica al carrer Arc del Teatre, 6-14. Codi: 031/20. Barcelona.

INVENTARI DE MATERIAL ARQUEOLÒGIC

U.E.	Núm. Frag.	Class.	Def. Fragm.	Tipo	Tècnica	Decoració		Acabats		Cronologia	Observacions
						Int.	Ext.	Int.	Ext.		
3065	1	19607	PS	RAJO LA	TO	PO		PI		VI	
3065	1	20107	PS	AGUL LA							
3065	1	20123	SF	INDE TERM INAT							
3065	5	60101	PF								
3070	3	18503	SF	INDE TERM INAT	TO	PO					
3070	1	40045	SF								
3071	3	17152	PE	PLAT	TO	PO	PI		VI		
3071	3	17152	SF	PLAT	TO	PO	PI		VI		
3071	1	17521	PE	INDE TERM INAT	TO	PO	PI		VI	VI	
3071	1	17522	FO	ESCU DELL A	TO	PO	PI	PI	VI	VI	

Intervenció arqueològica al carrer Arc del Teatre, 6-14. Codi: 031/20. Barcelona.

INVENTARI DE MATERIAL ARQUEOLÒGIC

U.E.	Núm. Frag.	Class.	Def. Fragm.	Tipo	Tècnica	Decoració		Acabats		Cronologia	Observacions
						Pasta	Int.	Ext.	Int.		
3071	2	17650	VO	ESCU DELL A	TO	PO	PI		VI		
3071	1	17650	VO	PLAT	TO	PO	PI		VI		
3071	2	17650	SF	INDE TERM INAT	TO	PO	PI		VI		
3071	1	18450	PE	INDE TERM INAT	TO	PO			VI	VI	
3071	1	18450	VO	PLAT	TO	PO			VI	VI	
3071	1	18450	SF	INDE TERM INAT	TO	PO			VI	VI	
3071	1	18500	VO	ESCU DELL A	TO	PO	PI	PI	VI	VI	
3071	3	18550	VO	CATÚ FOL	TO	PO					
3071	3	18550	FO	CATÚ FOL	TO	PO					
3071	2	18550	SF	CATÚ FOL	TO	PO					

Intervenció arqueològica al carrer Arc del Teatre, 6-14. Codi: 031/20. Barcelona.

INVENTARI DE MATERIAL ARQUEOLÒGIC

U.E.	Núm. Frag.	Class.	Def. Fragm.	Tipo	Tècnica	Decoració		Acabats		Cronologia	Observacions
						Pasta	Int.	Ext.	Int.		
3071	18	18550	SF	INDE TERM INAT	TO	PO					
3071	5	18550	SF	INDE TERM INAT	TO	PR					
3071	2	18551	GA	POAL	TO	PO				VI	VERD.
3071	1	18551	VO	POAL	TO	PO				VI	VERD.
3071	3	18551	SF	INDE TERM INAT	TO	PO				VI	VERD.
3071	2	18551	NA	INDE TERM INAT	TO	PO				VI	VERD.
3071	1	18551	VO	OLLA	TO	PO				VI	VERD.
3071	1	18551	VO	GIBR ELL	TO	PO				VI	VERD.
3071	3	18551	SF	INDE TERM INAT	TO	PO				VI	VERD.
3071	5	18551	SF	INDE TERM INAT	TO	PO				VI VI	VERD.

Intervenció arqueològica al carrer Arc del Teatre, 6-14. Codi: 031/20. Barcelona.

INVENTARI DE MATERIAL ARQUEOLÒGIC

U.E.	Núm. Frag.	Class.	Def. Fragm.	Tipo	Tècnica	Decoració		Acabats		Cronologia	Observacions
						Pasta	Int.	Ext.	Int.		
3071	1	18551	NA	POAL	TO	PO			VI		VERD.
3071	1	18551	VO	SERV IDOR A	TO	PO			VI		MELAT.
3071	1	18551	VO	OLLA	TO	PO			VI		MELAT.
3071	4	18551	SF	INDE TERM INAT	TO	PO			VI		MELAT.
3071	1	18551	BE	INDE TERM INAT	TO	PO			VI		MARRÓ.
3071	2	18551	VO	OLLA	TO	PO			VI		MARRÓ.
3071	8	18551	SF	INDE TERM INAT	TO	PO			VI		MARRÓ.
3071	1	20107	SF	INDE TERM INAT							
3071	1	20107	SF	INDE TERM INAT							
3071	5	30500	SF	INDE TERM INAT							

Intervenció arqueològica al carrer Arc del Teatre, 6-14. Codi: 031/20. Barcelona.

INVENTARI DE MATERIAL ARQUEOLÒGIC

U.E.	Núm. Frag.	Class.	Def. Fragm.	Tècnica	Decoració		Acabats		Cronologia	Observacions
					Pasta	Int.	Ext.	Int.		
3071	1	30500	PE COPA							
3071	14	60101	PF							
3077	1	18551	VO GIBRELL	TO	PO			VI		MELAT.
3077	2	18551	SF INDETERMINAT	TO	PO			VI		MARRÓ.
3077	2	18551	SF INDETERMINAT	TO	PO				VI	VERD.
3077	2	20112	SF CLAU							
3077	1	60101	PF							
3078	1	17521	SF PLAT	TO	PO	PI		VI	VI	
3078	1	18503	VO PLAT	TO	PO	PI		VI	VI	ARRACADA.
3078	1	18503	SF PLAT	TO	PO	PI		VI	VI	ARRACADA.

Intervenció arqueològica al carrer Arc del Teatre, 6-14. Codi: 031/20. Barcelona.

INVENTARI DE MATERIAL ARQUEOLÒGIC

U.E.	Núm. Frag.	Class.	Def. Fragm.	Tipo	Tècnica	Decoració		Acabats		Cronologia	Observacions	
						Pasta	Int.	Ext.	Int.			Ext.
3080	4	30500	SF	INDE TERM INAT								
3080	12	60101	PF									
3081	2	18503	VO	PLAT	TO	PO	PI		VI	VI		ORLA DE LA DITADA.
3081	1	18503	SF	PLAT	TO	PO	PI		VI	VI		ORLA DE LA DITADA.
3081	1	18503	VO	PLAT	TO	PO	PI		VI	VI		ORLES I PUNTES.
3081	3	18503	VO	PLAT	TO	PO	PI		VI	VI		ORLA DE L'ARRACADA.
3081	1	18503	SF	PLAT	TO	PO	PI		VI	VI		POLICROMA.
3081	1	18503	OR	ESCU DELL A	TO	PO	PI		VI	VI		
3081	9	18550	FO	PLAT	TO	PO						
3081	2	18550	VO	PLAT	TO	PO						

Intervenció arqueològica al carrer Arc del Teatre, 6-14. Codi: 031/20. Barcelona.

INVENTARI DE MATERIAL ARQUEOLÒGIC

U.E.	Núm. Frag.	Class.	Def. Fragm.	Tipo	Tècnica	Pasta	Decoració		Acabats		Cronologia	Observacions
							Int.	Ext.	Int.	Ext.		
3081	5	18550	PE	PLAT	TO	PO						
3081	4	18550	VO	SERV IDOR A	TO	PO						
3081	4	18550	FO	INDE TERM INAT	TO	PO						
3081	5	18550	OR	ESCU DELL A	TO	PO						
3081	6	18550	FO	ESCU DELL A	TO	PO						
3081	16	18550	VO	ESCU DELL A	TO	PO						
3081	1	18550	VO	TASS A	TO	PO						
3081	2	18550	PS	ESCU DELL A	TO	PO						
3081	1	18550	VO	INDE TERM INAT	TO	PO						
3081	42	18550	SF	INDE TERM INAT	TO	PO						

Intervenció arqueològica al carrer Arc del Teatre, 6-14. Codi: 031/20. Barcelona.

INVENTARI DE MATERIAL ARQUEOLÒGIC

U.E.	Núm. Frag.	Class.	Def. Fragm.	Tipo	Tècnica	Decoració		Acabats		Cronologia	Observacions
						Int.	Ext.	Int.	Ext.		
3081	1	18551	NA	CÀNTIR	TO	PO			VI		MARRÓ.
3081	1	18551	VO	GERRA	TO	PO			VI		MARRÓ.
3081	1	18551	SF	INDETERMINAT	TO	PO			VI		MARRÓ.
3081	1	18551	NA	INDETERMINAT	TO	PO			VI		VERD.
3081	1	18551	NA	GERRA	TO	PO			VI		VERD.
3081	1	18551	VO	MORTER	TO	PO			VI		VERD.
3081	4	18551	SF	INDETERMINAT	TO	PO			VI		VERD.
3081	2	18551	SF	INDETERMINAT	TO	PO			VI		MELAT.
3081	4	60101	PF								
3082	2	30500	SF	INDETERMINAT							

Intervenció arqueològica al carrer Arc del Teatre, 6-14. Codi: 031/20. Barcelona.

INVENTARI DE MATERIAL ARQUEOLÒGIC

U.E.	Núm. Frag.	Class.	Def. Fragm.	Tipo	Tècnica	Pasta	Decoració		Acabats		Cronologia	Observacions
							Int.	Ext.	Int.	Ext.		
3087	1	17152	SF	PLAT	TO	PO	PI		VI			
3087	1	17650	SF	PLAT	TO	PO	PI		VI			
3087	1	18500	VO	PLAT	TO	PO	PI	PI	VI	VI		
3087	1	18500	SF	PLAT	TO	PO	PI	PI	VI	VI		
3087	1	18503	SF	PLAT	TO	PO	PI		VI	VI		
3087	1	18550	FO	INDE TERM INAT	TO	PO						
3087	12	18550	SF	INDE TERM INAT	TO	PO						
3087	1	18551	VO	GERR A	TO	PO			VI	VI		VERD.CÀNTER.
3087	1	18551	SF	POAL	TO	PO				VI		VERD.
3087	2	18551	SF	INDE TERM INAT	TO	PO				VI		VERD.

Intervenció arqueològica al carrer Arc del Teatre, 6-14. Codi: 031/20. Barcelona.

INVENTARI DE MATERIAL ARQUEOLÒGIC

U.E.	Núm. Frag.	Class.	Def. Fragm.	Tècnica	Decoració		Acabats		Cronologia	Observacions
					Pasta	Int.	Ext.	Int.		
3087	1	18551	NA	GREIXERA	TO	PO			VI	MARRÓ.
3087	1	18551	FO	BACÍ	TO	PO			VI	MARRÓ.
3087	4	18551	SF	INDETERMINAT	TO	PO			VI	MARRÓ.
3087	2	18551	SF	INDETERMINAT	TO	PO			VI VI	MARRÓ.
3087	1	20012	SF							
3088	2	17152	SF	PLAT	TO	PO	PI		VI	
3088	2	17152	VO	PLAT	TO	PO	PI		VI	
3088	2	17521	SF	ESCUDELLA D	TO	PO	PI		VI VI	
3088	1	17523	VO	ESCUDELLA D	TO	PO	PI	PI	VI VI	
3088	2	18450	VI	ESCUDELLA D	TO	PO			VI	

Intervenció arqueològica al carrer Arc del Teatre, 6-14. Codi: 031/20. Barcelona.

INVENTARI DE MATERIAL ARQUEOLÒGIC

U.E.	Núm. Frag.	Class.	Def. Fragm.	Tipo	Tècnica	Decoració		Acabats		Cronologia	Observacions	
						Pasta	Int.	Ext.	Int.			Ext.
3088	8	18550	SF	INDE TERM INAT	TO	PO						
3088	5	18551	SF	INDE TERM INAT	TO	PO			VI			MELAT.
3088	1	20112	SF	CLAU								
3088	13	60101	PF									
3093	1	17152	BR	CÀNT IR	TO	PO				VI		VERD.
3093	1	18500	SF	INDE TERM INAT	TO	PO	PI	PI	VI	VI		
3093	2	18503	SF	PLAT	TO	PO	PI		VI			INFLUÈNCIA FRANCESA.
3093	1	18550	VO	SERV IDOR A	TO	PO						
3093	1	18550	VO	PLAT	TO	PO						
3093	1	18550	VO	ESCU DELL A	TO	PO						

Intervenció arqueològica al carrer Arc del Teatre, 6-14. Codi: 031/20. Barcelona.

INVENTARI DE MATERIAL ARQUEOLÒGIC

U.E.	Núm. Frag.	Class.	Def. Fragm.	Tipo	Tècnica	Pasta	Decoració		Acabats		Cronologia	Observacions
							Int.	Ext.	Int.	Ext.		
3093	1	18550	FO	INDE TERM INAT	TO	PO						
3093	3	18550	SF	INDE TERM INAT	TO	PO						
3093	1	18700	PS	TRES PEUS	TO	PO						
4008	1	18503	VO	PLAT	TO	PO		PI	VI	VI		ORLA DOBLE SALSITXA
4015	3	17152	VO	PLAT	TO	PO	PI		VI			
4015	2	17152	PE	PLAT	TO	PO	PI		VI			
4015	1	17152	SF	POT	TO	PO		PI		VI		
4015	1	18450	VO	SEVI DORA	TO	PO			VI			
4015	1	18450	VO	ESCU DELL A	TO	PO			VI			
4015	1	18450	FO	INDE TERM INAT	TO	PO			VI			

Intervenció arqueològica al carrer Arc del Teatre, 6-14. Codi: 031/20. Barcelona.

INVENTARI DE MATERIAL ARQUEOLÒGIC

U.E.	Núm. Frag.	Class. Fragm.	Def.	Tipo	Tècnica	Decoració		Acabats		Cronologia	Observacions
						Pasta	Int.	Ext.	Int.		
4015	1	18450	PE	INDE TERM INAT	TO	PO			VI	VI	
4015	16	18550	SF	INDE TERM INAT	TO	PO					
4015	1	18550	VO	INDE TERM INAT	TO	PO					
4015	1	18550	VO	COSS I	TO	PO					
4015	1	18550	NA	GERR A	TO	PO					
4015	3	18550	SF	CATÚ FOL	TO	PO					
4015	3	18550	SF	CATÚ FOL	TO	PR					
4015	1	18550	SF	INDE TERM INAT	TO	PR					
4015	1	18550	PE	INDE TERM INAT	TO	PR					
4015	4	18551	SF	INDE TERM INAT	TO	PO			VI		MARRÓ

Intervenció arqueològica al carrer Arc del Teatre, 6-14. Codi: 031/20. Barcelona.

INVENTARI DE MATERIAL ARQUEOLÒGIC

U.E.	Núm. Frag.	Class.	Def. Fragm.	Tipo	Tècnica	Decoració		Acabats		Cronologia	Observacions
						Pasta	Int.	Ext.	Int.		
4015	2	18551	VO	OLLA	TO	PO			VI		MARRÓ
4015	1	18551	VO	PLAT	TO	PO			VI		MARRÓ
4015	1	18551	VO	POAL	TO	PO			VI		MELAT
4015	1	18551	PE	FIN	TO	PO			VI		MELAT
4015	1	18551	VO	GIB	TO	PO			VI		MELAT
4015	5	18551	SF	INDE TERM INAT	TO	PO			VI		VERD
4015	1	18551	VO	GIBR ELL	TO	PO			VI		VERD
4015	1	18551	VO	MOR TER	TO	PO			VI	VI	VERD
4015	1	18551	VO	SERV IDOR A	TO	PO			VI		VERD
4015	1	18551	BE	MOR TER	TO	PO			VI	VI	VERD

Intervenció arqueològica al carrer Arc del Teatre, 6-14. Codi: 031/20. Barcelona.

INVENTARI DE MATERIAL ARQUEOLÒGIC

U.E.	Núm. Frag.	Class.	Def. Fragm.	Tipo	Tècnica	Decoració		Acabats		Cronologia	Observacions
						Pasta	Int.	Ext.	Int.		
4015	1	18551	FO	GIBR ELL	TO	PO			VI		VERD
4015	2	18551	SF	INDE TERM INAT	TO	PO			VI	VI	VERD
4015	3	18551	SF	INDE TERM INAT	TO	PO			VI		VERD
4015	1	18551	CO	GERR A	TO	PO			VI	VI	VERD
4015	2	18551	NA	GERR A	TO	PO			VI	VI	VERD
4015	1	18700	PS	TRES PEUS	MA	PO					
4015	1	19607	PS	RAJO LA	MO	PO	PI		VI		
4015	1	20112	SF	CLAU							
4015	1	30500	FO	COPA							
4015	1	30500	SF	INDE TERM INAT							

Intervenció arqueològica al carrer Arc del Teatre, 6-14. Codi: 031/20. Barcelona.

INVENTARI DE MATERIAL ARQUEOLÒGIC

U.E.	Núm. Frag.	Class.	Def. Fragm.	Tipo	Tècnica	Decoració		Acabats		Cronologia	Observacions
						Pasta	Int.	Ext.	Int.		
4015	5	60101	PF								
4017	3	17152	SF	PLAT	TO	PO	PI		VI		
4017	1	17152	FO	PLAT	TO	PO	PI		VI		PSEUDO-HERÀLDIC
4017	1	17152	VO	PLAT	TO	PO	PI		VI		
4017	1	17152	PE	PLAT	TO	PO	PI		VI		
4017	2	17650	VO	ESCU DELL A	TO	PO	PI		VI		
4017	2	17650	SF	ESCU DELL A	TO	PO	PI		VI		
4017	1	17650	VO	ESCU DELL A	TO	PO	PI		VI		
4017	1	18132	SF	PLAT	TO	PO	PI	PI	VI	VI	
4017	1	18132	SF	PLAT	TO	PO			VI	VI	

Intervenció arqueològica al carrer Arc del Teatre, 6-14. Codi: 031/20. Barcelona.

INVENTARI DE MATERIAL ARQUEOLÒGIC

U.E.	Núm. Frag.	Class.	Def. Fragm.	Tipo	Tècnica	Decoració		Acabats		Cronologia	Observacions
						Pasta	Int.	Ext.	Int.		
4017	1	18450	VO	ESCU DELL A	TO	PO			VI		
4017	1	18450	SF	PLAT	TO	PO			VI	VI	
4017	2	18450	VO	PLAT	TO	PO			VI	VI	
4017	1	18450	FO	ESCU DELL A	TO	PO			VI	VI	
4017	1	18450	PE	ESCU DELL A	TO	PO			VI	VI	
4017	1	18450	OR	ESCU DELL A	TO	PO			VI	VI	
4017	1	18450	VO	ESCU DELL A	TO	PO			VI	VI	
4017	2	18450	SF	ESCU DELL A	TO	PO			VI	VI	
4017	1	18500	SF	ESCU DELL A	TO	PO	PI	PI	VI	VI	
4017	5	18500	VO	PLAT	TO	PO	PI	PI	VI	VI	

Intervenció arqueològica al carrer Arc del Teatre, 6-14. Codi: 031/20. Barcelona.

INVENTARI DE MATERIAL ARQUEOLÒGIC

U.E.	Núm. Frag.	Class.	Def. Fragm.	Tipo	Tècnica	Pasta	Decoració		Acabats		Cronologia	Observacions
							Int.	Ext.	Int.	Ext.		
4017	2	18500	FO	PLAT	TO	PO	PI	PI	VI	VI		
4017	2	18500	VO	ESCU DELL A	TO	PO	PI	PI	VI	VI		
4017	1	18503	VO	PLAT	TO	PO	PI		VI	VI		BOTIFARRA
4017	2	18503	VO	PLAT	TO	PO	PI		VI	VI		
4017	2	18550	NA	GERR A	TO	PO						
4017	1	18550	VO	OLLA	TO	PO						
4017	1	18550	BE	INDE TERM INAT	TO	PO						
4017	1	18550	VO	CATÚ FOL	TO	PO						
4017	4	18550	SF	INDE TERM INAT	TO	PO						
4017	3	18550	SF	INDE TERM INAT	TO	PO						MELAT.

Intervenció arqueològica al carrer Arc del Teatre, 6-14. Codi: 031/20. Barcelona.

INVENTARI DE MATERIAL ARQUEOLÒGIC

U.E.	Núm. Frag.	Class.	Def. Fragm.	Tipo	Tècnica	Decoració		Acabats		Cronologia	Observacions
						Pasta	Int.	Ext.	Int.		
4017	4	18550	SF	INDE TERM INAT	TO	PO					MARRÓ.
4017	2	18550	SF	INDE TERM INAT	TO	PO			VI	VI	VERD.
4017	1	18550	VO	INDE TERM INAT	TO	PO			VI		VERD.
4017	1	18550	FO	INDE TERM INAT	TO	PO			VI		VERD.
4017	1	18550	NA	GERR A	TO	PO			VI		VERD.
4017	1	18550	PE	INDE TERM INAT	TO	PO			VI		VERD.
4017	1	18550	FO	BACÍ	TO	PO					
4017	3	18550	PE	INDE TERM INAT	TO	PO					
4017	2	18550	NA	GERR A	TO	PO					
4017	1	18550	VO	PLAT	TO	PO					

Intervenció arqueològica al carrer Arc del Teatre, 6-14. Codi: 031/20. Barcelona.

INVENTARI DE MATERIAL ARQUEOLÒGIC

U.E.	Núm. Frag.	Class.	Def. Fragm.	Tipo	Tècnica	Decoració		Acabats		Cronologia	Observacions
						Pasta	Int.	Ext.	Int.		
4017	1	18550	VO	INDE TERM INAT	TO	PO					
4017	4	18550	SF	INDE TERM INAT	TO	PO					
4017	2	18550	SF	CATÚ FOL	TO	PR					
4017	8	18551	SF	INDE TERM INAT	TO	PO			VI		MELAT.
4017	1	18551	VO	ESCU DELL A	TO	PO			VI		MELAT.
4017	1	18551	VO	SERV IDOR A	TO	PO			VI		MELAT.
4017	1	18551	VO	GIBR ELL	TO	PO			VI		MELAT.
4017	1	18551	VO	OLLA	TO	PO			VI		MELAT.
4017	1	18551	FO	BACÍ	TO	PO			VI		MELAT.
4017	10	18551	SF	INDE TERM INAT	TO	PO			VI		MARRÓ.

Intervenció arqueològica al carrer Arc del Teatre, 6-14. Codi: 031/20. Barcelona.

INVENTARI DE MATERIAL ARQUEOLÒGIC

U.E.	Núm. Frag.	Class.	Def. Fragm.	Tipo	Tècnica	Decoració		Acabats		Cronologia	Observacions
						Pasta	Int.	Ext.	Int.		
4017	1	18551	VO	SEVI DORA	TO	PO			VI		MARRÓ.
4017	1	18551	VO	TAPA DORA	TO	PO			VI	VI	MARRÓ.
4017	1	18551	VO	ESCA LFET A	TO	PO			VI	VI	MARRÓ.
4017	4	18551	VO	PLAT	TO	PO			VI		MARRÓ.
4017	1	18551	VO	SERV IDOR A	TO	PO			VI		MARRÓ.
4017	1	18551	BR	CÀNT IR	TO	PO			VI		MARRÓ.
4017	1	18551	SF	INDE TERM INAT	TO	PO			VI		MARRÓ.
4017	5	18551	SF	INDE TERM INAT	TO	PO				VI	VERD.
4017	1	18551	FO	MOR TER	TO	PO				VI	VERD.
4017	2	18551	SF	INDE TERM INAT	TO	PO			VI	VI	VERD.

Intervenció arqueològica al carrer Arc del Teatre, 6-14. Codi: 031/20. Barcelona.

INVENTARI DE MATERIAL ARQUEOLÒGIC

U.E.	Núm. Frag.	Class.	Def. Fragm.	Tipo	Tècnica	Decoració		Acabats		Cronologia	Observacions	
						Pasta	Int.	Ext.	Int.			Ext.
4028	1	18503	VO	ESCU DELL A	TO	PO	PI		VI	VI		
4028	1	18503	SF	PLAT	TO	PO	PI		VI	VI		
4028	1	18503	SF	ESCU DELL A	TO	PO	PI		VI	VI		
4028	3	18550	VO	PLAT	TO	PO						
4028	1	18550	PE	PLAT	TO	PO						
4028	1	18550	VO	SERV IDOR A	TO	PO						
4028	2	18550	VO	ESCU DELL A	TO	PO						
4028	1	18550	PE	TASS A	TO	PO						
4028	1	18550	PE	ESCU DELL A	TO	PO						
4028	1	18550	FO	INDE TERM INAT	TO	PO						

Intervenció arqueològica al carrer Arc del Teatre, 6-14. Codi: 031/20. Barcelona.

INVENTARI DE MATERIAL ARQUEOLÒGIC

U.E.	Núm. Frag.	Class.	Def. Fragm.	Tipo	Tècnica	Decoració		Acabats		Cronologia	Observacions
						Pasta	Int.	Ext.	Int.		
4028	1	18550	PE	INDE TERM INAT	TO	PO					
4028	1	18551	BR	CÀNT IR	TO	PO			VI		MELAT.
4028	1	18551	VO	OLLA	TO	PO			VI		MELAT.
4028	2	18551	GA	CÀNT IR	TO	PO			VI		MELAT.
4028	2	18551	SF	INDE TERM INAT	TO	PO			VI		MELAT.
4028	1	18700	PS	TRES PEUS	MA	PO					
4033	1	15300	SF	ÀMFO RA	TO	PO					PEÇA RETOCADA.
4033	1	17110	VO	INDE TERM INAT	TO	PO			VI	VI	
4033	2	17152	VO	PLAT	TO	PO	PI		VI		
4033	1	17152	PE	PLAT	TO	PO	PI		VI		

Intervenció arqueològica al carrer Arc del Teatre, 6-14. Codi: 031/20. Barcelona.

INVENTARI DE MATERIAL ARQUEOLÒGIC

U.E.	Núm. Frag.	Class.	Def. Fragm.	Tipo	Tècnica	Decoració		Acabats		Cronologia	Observacions
						Pasta	Int.	Ext.	Int.		
4033	2	17152	SF	PLAT	TO	PO	PI		VI		
4033	1	17521	VO	ESCU DELL A	TO	PO	PI		VI		
4033	1	17521	SF	INDE TERM INAT	TO	PO	PI		VI		
4033	1	17650	VO	PLAT	TO	PO	PI		VI		
4033	1	17650	PE	PLAT	TO	PO	PI		VI		
4033	1	17650	SF	INDE TERM INAT	TO	PO		PI	VI		FIRETA.
4033	5	18450	VO	PLAT	TO	PO			VI	VI	
4033	1	18450	FO	ESCU DELL A	TO	PO			VI	VI	
4033	1	18450	PE	PLAT	TO	PO			VI	VI	
4033	19	18450	SF	INDE TERM INAT	TO	PO			VI	VI	

Intervenció arqueològica al carrer Arc del Teatre, 6-14. Codi: 031/20. Barcelona.

INVENTARI DE MATERIAL ARQUEOLÒGIC

U.E.	Núm. Frag.	Class.	Def. Fragm.	Tipo	Tècnica	Decoració		Acabats		Cronologia	Observacions
						Pasta	Int.	Ext.	Int.		
4033	1	18450	PS	ESCU DELL A	TO	PO			VI	VI	
4033	2	18450	OR	ESCU DELL A	TO	PO			VI	VI	
4033	6	18500	VO	PLAT	TO	PO	PI	PI	VI	VI	
4033	1	18500	VO	ESCU DELL A	TO	PO	PI	PI	VI	VI	
4033	1	18503	VO	PLAT	TO	PO	PI		VI	VI	
4033	1	18503	VO	ESCU DELL A	TO	PO	PI		VI	VI	
4033	1	18550	PE	INDE TERM INAT	TO	PO					
4033	1	18550	FO	INDE TERM INAT	TO	PO					
4033	62	18550	SF	INDE TERM INAT	TO	PO					
4033	7	18550	SF	CATÚ FOL	TO	PO					

Intervenció arqueològica al carrer Arc del Teatre, 6-14. Codi: 031/20. Barcelona.

INVENTARI DE MATERIAL ARQUEOLÒGIC

U.E.	Núm. Frag.	Class.	Def. Fragm.	Tipo	Tècnica	Decoració		Acabats		Cronologia	Observacions	
						Pasta	Int.	Ext.	Int.			Ext.
4033	2	18550	FO	CATÚ FOL	TO	PO						
4033	2	18550	VO	CATÚ FOL	TO	PO						
4033	2	18550	VO	INDE TERM INAT	TO	PO						
4033	2	18550	BR	INDE TERM INAT	TO	PO						
4033	1	18550	VO	POAL	TO	PR						
4033	1	18550	FO	GIBR ELL	TO	PR						
4033	3	18550	VO	CATÚ FOL	TO	PR						
4033	5	18550	SF	CATÚ FOL	TO	PR						
4033	14	18550	SF	INDE TERM INAT	TO	PR						
4033	1	18551	FO	OLLA	TO	PO			VI			MARRÓ.

Intervenció arqueològica al carrer Arc del Teatre, 6-14. Codi: 031/20. Barcelona.

INVENTARI DE MATERIAL ARQUEOLÒGIC

U.E.	Núm. Frag.	Class.	Def. Fragm.	Tipo	Tècnica	Decoració		Acabats		Cronologia	Observacions
						Pasta	Int.	Ext.	Int.		
4033	1	18551	VO	POAL	TO	PO				VI	MARRÓ. FIRETA.
4033	38	18551	SF	INDE TERM INAT	TO	PO				VI	MARRÓ.
4033	2	18551	VO	PLAT	TO	PO				VI	MARRÓ.
4033	1	18551	VO	CASS OLA	TO	PO				VI	MARRÓ.
4033	1	18551	VO	GERR A	TO	PO				VI	MARRÓ.
4033	1	18551	VO	OLLA	TO	PO				VI	MARRÓ.
4033	1	18551	NA	GERR A	TO	PO				VI	MARRÓ.
4033	1	18551	AG	TAPA DORA	TO	PO				VI	MARRÓ.
4033	1	18551	AG	TAPA DORA	TO	PO				VI	MARRÓ.
4033	21	18551	SF	INDE TERM INAT	TO	PO				VI	MELAT.

Intervenció arqueològica al carrer Arc del Teatre, 6-14. Codi: 031/20. Barcelona.

INVENTARI DE MATERIAL ARQUEOLÒGIC

U.E.	Núm. Frag.	Class.	Def. Fragm.	Tipo	Tècnica	Decoració		Acabats		Cronologia	Observacions
						Pasta	Int.	Ext.	Int.		
4033	6	18551	SF	INDE TERM INAT	TO	PO				VI	MELAT.
4033	1	18551	PE	INDE TERM INAT	TO	PO				VI	MELAT.
4033	3	18551	VO	GIBR ELL	TO	PO				VI	MELAT.
4033	1	18551	NA	INDE TERM INAT	TO	PO				VI	MELAT.
4033	18	18551	SF	INDE TERM INAT	TO	PO				VI	VERD.
4033	1	18551	SF	POAL	TO	PO				VI	VERD.
4033	2	18551	NA	POAL	TO	PO				VI	VERD.
4033	1	18551	VO	POAL	TO	PO				VI	VERD.
4033	1	18551	GA	POAL	TO	PO				VI	VERD.
4033	3	18551	VO	OLLA	TO	PO				VI	VERD.

Intervenció arqueològica al carrer Arc del Teatre, 6-14. Codi: 031/20. Barcelona.

INVENTARI DE MATERIAL ARQUEOLÒGIC

U.E.	Núm. Frag.	Class.	Def. Fragm.	Tipo	Tècnica	Decoració		Acabats		Cronologia	Observacions
						Pasta	Int.	Ext.	Int.		
4033	1	18551	SF	CÀNTIR	TO	PO			VI		VERD.
4033	1	18551	NA	BACÍ	TO	PO			VI	VI	VERD.
4033	1	18551	VO	ESCALFETA	TO	PO			VI	VI	VERD.
4033	1	18551	VO	ESCALFETA	TO	PO			VI	VI	VERD.
4033	11	18551	SF	INDETERMINAT	TO	PO			VI		VERD.
4033	1	18551	PE	INDETERMINAT	TO	PO			VI	VI	VERD. FIRETA.
4033	2	18700	PS	TRESPEUS	MA	PO					
4033	3	19607	PS	RAJOLA	MO	PO		PI		VI	
4033	5	20112	SF	CLAU							
4033	6	30500	SF	INDETERMINAT							

Intervenció arqueològica al carrer Arc del Teatre, 6-14. Codi: 031/20. Barcelona.

INVENTARI DE MATERIAL ARQUEOLÒGIC

U.E.	Núm. Frag.	Class.	Def. Fragm.	Tipo	Tècnica	Decoració		Acabats		Cronologia	Observacions	
						Pasta	Int.	Ext.	Int.			Ext.
4033	19	60101	PF									
4042	1	20112	PS	APLIC								
4042	1	20112	SF	CLAU								
4042	11	20112	SF	INDE TERM INAT								
4045	9	19607	PS	RAJO LA	TO	PO		PI		VI		
4083	1	15300	SF	ÀMFO RA	TO	PO						
4083	1	15303	VO	ÀMFO RA	TO	PO						LRA 4
4083	1	17150	VO	PLAT	TO	PO	PI		VI			
4083	1	18132	VO	PLAT	TO	PO	PI	PI	VI	VI		PALMETA STILIZZATA.
4083	1	18450	FO	ESCU DELL A	TO	PO			VI	VI		

Intervenció arqueològica al carrer Arc del Teatre, 6-14. Codi: 031/20. Barcelona.

INVENTARI DE MATERIAL ARQUEOLÒGIC

U.E.	Núm. Frag.	Class.	Def. Fragm.	Tipo	Tècnica	Decoració		Acabats		Cronologia	Observacions	
						Pasta	Int.	Ext.	Int.			Ext.
4083	1	18450	VO	ESCU DELL A	TO	PO			VI	VI		
4083	1	18450	SF	ESCU DELL A	TO	PO			VI	VI		
4083	3	18450	VO	PLAT	TO	PO			VI	VI		
4083	2	18450	SF	PLAT	TO	PO			VI	VI		
4083	1	18500	VO	PLAT	TO	PO	PI	PI	VI	VI		
4083	1	18500	FO	ESCU DELL A	TO	PO	PI	PI	VI	VI		
4083	1	18500	VO	ESCU DELL A	TO	PO	PI	PI	VI	VI		
4083	4	18503	SF	PLAT	TO	PO	PI		VI	VI		
4083	1	18503	VO	ESCU DELL A	TO	PO	PI		VI	VI		
4083	3	18550	FO	CATÚ FOL	TO	PO						

Intervenció arqueològica al carrer Arc del Teatre, 6-14. Codi: 031/20. Barcelona.

INVENTARI DE MATERIAL ARQUEOLÒGIC

U.E.	Núm. Frag.	Class.	Def. Fragm.	Tipo	Tècnica	Decoració		Acabats		Cronologia	Observacions
						Pasta	Int.	Ext.	Int.		
4083	5	18550	VO	CATÚ FOL	TO	PO					
4083	46	18550	SF	CATÚ FOL	TO	PO					
4083	5	18550	SF	BACÍ	TO	PO		PN			
4083	4	18550	VO	ESCU DELL A	TO	PO					
4083	1	18550	OR	ESCU DELL A	TO	PO					
4083	2	18550	VO	PLAT	TO	PO					
4083	2	18550	VO	OLLA	TO	PO					
4083	1	18550	NA	GERR A	TO	PO					
4083	1	18550	FO	GIBR ELL	TO	PO					
4083	2	18550	PE	INDE TERM INAT	TO	PO					

Intervenció arqueològica al carrer Arc del Teatre, 6-14. Codi: 031/20. Barcelona.

INVENTARI DE MATERIAL ARQUEOLÒGIC

U.E.	Núm. Frag.	Class.	Def. Fragm.	Tipo	Tècnica	Decoració		Acabats		Cronologia	Observacions
						Int.	Ext.	Int.	Ext.		
4083	32	18550	SF	INDE TERM INAT	TO	PO					
4083	8	18550	SF	INDE TERM INAT	TO	PR					
4083	1	18550	NA	CÀNT IR	TO	PR					
4083	1	18550	VO	GIBR ELL	TO	PR					
4083	2	18551	VO	GIBR ELL	TO	PO			VI		MELAT.
4083	1	18551	VO	OLLA	TO	PO				VI	MELAT.
4083	1	18551	PC	LLUM ANER A	TO	PO			VI		MELAT.
4083	2	18551	VO	GIBR ELL	TO	PO			VI		VERD.
4083	1	18551	VO	POAL	TO	PO				VI	VERD.
4083	5	18551	VO	SERV IDOR A	TO	PO			VI		VERD.

Intervenció arqueològica al carrer Arc del Teatre, 6-14. Codi: 031/20. Barcelona.

INVENTARI DE MATERIAL ARQUEOLÒGIC

U.E.	Núm. Frag.	Class.	Def. Fragm.	Tècnica	Decoració		Acabats		Cronologia	Observacions
					Int.	Ext.	Int.	Ext.		
4083	1	18551	VO TAPA DORA	TO	PO			VI		VERD.
4083	1	18551	PE MOR TER	TO	PO			VI		VERD.
4083	3	18551	PE INDE TERM INAT	TO	PO			VI		VERD.
4083	1	18551	FO INDE TERM INAT	TO	PO			VI		VERD.
4083	1	18551	NA OLLA	TO	PO			VI	VI	VERD.
4083	1	18551	VO GREI XERA	TO	PO			VI		VERD.
4083	1	18551	NA POAL	TO	PO				VI	VERD.
4083	1	18551	BR CÀNT IR	TO	PO				VI	VERD.
4083	1	18551	BE MOR TER	TO	PO			VI	VI	VERD.
4083	1	18551	PC LLUM ANER A	TO	PO			VI		VERD.

Intervenció arqueològica al carrer Arc del Teatre, 6-14. Codi: 031/20. Barcelona.

INVENTARI DE MATERIAL ARQUEOLÒGIC

U.E.	Núm. Frag.	Class.	Def. Fragm.	Tipo	Tècnica	Decoració		Acabats		Cronologia	Observacions
						Int.	Ext.	Int.	Ext.		
4083	1	18551	PC	LLUM ANER A	TO	PO			VI		VERD.
4083	4	18551	SF	INDE TERM INAT	TO	PO			VI	VI	VERD.
4083	12	18551	SF	INDE TERM INAT	TO	PO				VI	VERD.
4083	14	18551	SF	INDE TERM INAT	TO	PO			VI		VERD.
4083	2	18551	SF	BACÍ	TO	PO			VI		MARRÓ.
4083	1	18551	BE	GERR A	TO	PO			VI		MARRÓ.
4083	4	18551	VO	PLAT	TO	PO			VI		MARRÓ.
4083	2	18551	FO	GREI XERA	TO	PO			VI		MARRÓ.
4083	7	18551	VO	OLLA	TO	PO			VI		MARRÓ.
4083	7	18551	VO	CASS OLA	TO	PO			VI		MARRÓ.

Intervenció arqueològica al carrer Arc del Teatre, 6-14. Codi: 031/20. Barcelona.

INVENTARI DE MATERIAL ARQUEOLÒGIC

U.E.	Núm. Frag.	Class.	Def. Fragm.	Tipo	Tècnica	Decoració		Acabats		Cronologia	Observacions
						Int.	Ext.	Int.	Ext.		
4083	1	18551	VO	POAL	TO	PO			VI		MARRÓ.
4083	1	18551	MM	TAPA DORA	TO	PO			VI		MARRÓ.
4083	1	18551	VO	FOG Ó	TO	PO			VI		MARRÓ. GRAELLA
4083	2	18551	NA	OLLA	TO	PO			VI		MARRÓ.
4083	1	18551	VO	GERR A	TO	PO			VI		MARRÓ.
4083	72	18551	SF	OLLA	TO	PO			VI		MARRÓ.
4083	2	18551	SF	INDE TERM INAT	TO	PO			VI		MARRÓ.
4083	1	18551	SF	INDE TERM INAT	TO	PO			VI		MARRÓ.
4083	14	18800	VO	CANA LÓ	TO	PO			VI		VERD.
4083	1	19605	PS	RAJO LA	MO	PO			VI		

Intervenció arqueològica al carrer Arc del Teatre, 6-14. Codi: 031/20. Barcelona.

INVENTARI DE MATERIAL ARQUEOLÒGIC

U.E.	Núm. Frag.	Class.	Def. Fragm.	Tipo	Tècnica	Decoració		Acabats		Cronologia	Observacions
						Int.	Ext.	Int.	Ext.		
4083	2	19607	PS	RAJO LA	MO	PO		PI		VI	
4083	1	20112	SF	INDE TERM INAT							
4083	7	20112	SF	CLAU							
4083	12	20112	SF	INDE TERM INAT							
4083	1	60050									
4083	14	60101	PF								
4094	1	17152	SF	PLAT	TO	PO	PI		VI		
4094	1	17650	SF	PLAT	TO	PO	PI		VI		
4094	2	18450	FO	ESCU DELL A	TO	PO			VI	VI	
4094	2	18450	SF	PLAT	TO	PO			VI	VI	

Intervenció arqueològica al carrer Arc del Teatre, 6-14. Codi: 031/20. Barcelona.

INVENTARI DE MATERIAL ARQUEOLÒGIC

U.E.	Núm. Frag.	Class.	Def. Fragm.	Tipo	Tècnica	Decoració		Acabats		Cronologia	Observacions	
						Pasta	Int.	Ext.	Int.			Ext.
4094	1	18450	VO	PLAT	TO	PO			VI	VI		
4094	2	18500	OR	ESCU DELL A	TO	PO	PI	PI	VI	VI		
4094	3	18503	SF	INDE TERM INAT	TO	PO	PI		VI	VI		
4094	3	18550	NA	GERR A	TO	PO						ALFÀBIA
4094	1	18550	FO	INDE TERM INAT	TO	PO						
4094	7	18550	SF	INDE TERM INAT	TO	PO						
4094	1	18550	FO	INDE TERM INAT	TO	PR						
4094	1	18550	VO	ESCA LFET A	TO	PR						
4094	1	18550	BR	INDE TERM INAT	TO	PR						
4094	2	18551	PE	INDE TERM INAT	TO	PO			VI			VERD.

Intervenció arqueològica al carrer Arc del Teatre, 6-14. Codi: 031/20. Barcelona.

INVENTARI DE MATERIAL ARQUEOLÒGIC

U.E.	Núm. Frag.	Class.	Def. Fragm.	Tipo	Tècnica	Decoració		Acabats		Cronologia	Observacions
						Pasta	Int.	Ext.	Int.		
4094	4	18551	SF	INDE TERM INAT	TO	PO			VI		VERD.
4094	1	18551	FO	BACÍ	TO	PO			VI		VERD.
4094	1	18551	VO	OLLA	TO	PO			VI		VERD.
4094	1	18551	VO	SEVI DORA	TO	PO			VI		VERD.
4094	1	18551	VO	GERR A	TO	PO			VI	VI	VERD.
4094	3	18551	NA	INDE TERM INAT	TO	PO			VI	VI	VERD.
4094	1	18551	GA	INDE TERM INAT	TO	PO			VI		VERD.
4094	1	18551	SF	INDE TERM INAT	TO	PO			VI		VERD.
4094	2	18551	VO	GREI XERA	TO	PO			VI		MARRÓ.
4094	1	18551	AG	ESCA LFET A	TO	PO			VI	VI	MARRÓ.

Intervenció arqueològica al carrer Arc del Teatre, 6-14. Codi: 031/20. Barcelona.

INVENTARI DE MATERIAL ARQUEOLÒGIC

U.E.	Núm. Frag.	Class.	Def. Fragm.	Tipo	Tècnica	Decoració		Acabats		Cronologia	Observacions
						Pasta	Int.	Ext.	Int.		
4094	3	18551	VO	TAPA DORA	TO	PO			VI		MARRÓ.
4094	1	18551	FO	GREI XERA	TO	PO			VI		MARRÓ.
4094	1	18551	SF	GERR A	TO	PO			VI	VI	MARRÓ.
4094	3	18551	VO	TAPA DORA	TO	PO			VI	VI	MARRÓ.
4094	1	18551	PE	ESCA LFET A	TO	PO			VI	VI	MARRÓ.
4094	6	18551	SF	INDE TERM INAT	TO	PO			VI	VI	MARRÓ.
4094	1	18800	SF	CANA LITZA CIÓ	TO	PO			VI		VERD.
4094	1	19607	PS	RAJO LA	MO	PO	PI		VI		
4094	1	60108	PF								
4095	5	19607	PS	RAJO LA	MO	PO		PI		VI	

Intervenció arqueològica al carrer Arc del Teatre, 6-14. Codi: 031/20. Barcelona.

INVENTARI DE MATERIAL ARQUEOLÒGIC

U.E.	Núm. Frag.	Class.	Def. Fragm.	Tipo	Tècnica	Decoració		Acabats		Cronologia	Observacions
						Pasta	Int.	Ext.	Int.		
4097	1	17650	SF	PLAT	TO	PO	PI		VI		
4097	1	18450	FO	GOT	TO	PO			VI		
4097	1	18550	VO	CATÚ FOL	TO	PO					
4097	4	18550	SF	INDE TERM INAT	TO	PO					
4097	1	18550	PE	INDE TERM INAT	TO	PO					
4097	1	18550	VO	PLAT	TO	PO					
4097	1	18551	VO	GIBR ELL	TO	PO			VI		VERD.
4097	1	18551	SF	INDE TERM INAT	TO	PO			VI		VERD.
4097	1	18551	VO	PLAT	TO	PO			VI		MARRÓ.
4097	1	18551	FO	BACÍ	TO	PO			VI		MARRÓ.

Intervenció arqueològica al carrer Arc del Teatre, 6-14. Codi: 031/20. Barcelona.

INVENTARI DE MATERIAL ARQUEOLÒGIC

U.E.	Núm. Frag.	Class.	Def. Fragm.	Tipo	Tècnica	Decoració		Acabats		Cronologia	Observacions
						Pasta	Int.	Ext.	Int.		
4097	1	18551	VO	SERV IDOR A	TO	PO			VI		MELAT.
4097	2	18700	PS	TRES PEUS	TO	PO					
4105	2	18132	VO	ESC	TO	PO	PI	PI	VI	VI	
4105	1	18132	PE	ESC	TO	PO	PI	PI	VI	VI	
4105	1	18450	FO	PLAT	TO	PO					
4105	1	18551	VO	GREI XERA	TO	PO			VI		MARRÓ.
4107	1	17152	SF	PLAT	TO	PO	PI		VI		
4107	1	17650	SF	PLAT	TO	PO	PI		VI	VI	
4107	1	18132	PS	PLAT	TO	PO	PI	PI	VI	VI	BLAU BERETTINO.
4107	1	18500	VO	ESCU DELL A	TO	PO	PI	PI	VI	VI	

Intervenció arqueològica al carrer Arc del Teatre, 6-14. Codi: 031/20. Barcelona.

INVENTARI DE MATERIAL ARQUEOLÒGIC

U.E.	Núm. Frag.	Class.	Def. Fragm.	Tipo	Tècnica	Pasta	Decoració		Acabats		Cronologia	Observacions
							Int.	Ext.	Int.	Ext.		
4107	1	18500	SF	ESCU DELL A	TO	PO	PI	PI	VI	VI		
4107	3	18503	VO	PLAT	TO	PO	PI		VI	VI		
4107	1	18503	FO	PLAT	TO	PO	PI		VI	VI		
4107	1	18503	PE	PLAT	TO	PO	PI		VI	VI		
4107	2	18503	FO	ESCU DELL A	TO	PO	PI		VI	VI		
4107	9	18503	SF	INDE TERM INAT	TO	PO	PI		VI	VI		
4107	1	18503	SF	PLAT	TO	PO	PI		VI	VI		POLICROMA.
4107	1	18520	NA	GERR A	TO	PO		PI		VI		
4107	1	18550	VO	GIBR ELL	TO	PO						
4107	4	18550	SF	GIBR ELL	TO	PO						

Intervenció arqueològica al carrer Arc del Teatre, 6-14. Codi: 031/20. Barcelona.

INVENTARI DE MATERIAL ARQUEOLÒGIC

U.E.	Núm. Frag.	Class.	Def. Fragm.	Def.	Tècnica	Decoració		Acabats		Cronologia	Observacions	
						Pasta	Int.	Ext.	Int.			Ext.
4107	1	18550	FO	INDE TERM INAT	TO	PO						
4107	1	18550	FO	CATÚ FOL	TO	PO						
4107	11	18550	SF	INDE TERM INAT	TO	PO						
4107	2	18550	FO	CATÚ FOL	TO	PO						
4107	1	18550	VO	INDE TERM INAT	TO	PR						
4107	1	18550	VO	GIBR ELL	TO	PR						
4107	1	18550	SF	INDE TERM INAT	TO	PR						
4107	2	18551	SF	INDE TERM INAT	TO	PO			VI	VI		VERD.
4107	2	18551	VO	GIBR ELL	TO	PO			VI			VERD.
4107	7	18551	SF	INDE TERM INAT	TO	PO			VI			VERD.

Intervenció arqueològica al carrer Arc del Teatre, 6-14. Codi: 031/20. Barcelona.

INVENTARI DE MATERIAL ARQUEOLÒGIC

U.E.	Núm. Frag.	Class.	Def. Fragm.	Tipo	Tècnica	Decoració		Acabats		Cronologia	Observacions
						Int.	Ext.	Int.	Ext.		
4107	1	18551	SF	INDE TERM INAT	TO	PO			VI		VERD.
4107	1	18551	VO	GIBR ELL	TO	PO			VI		VERD.
4107	1	18551	FO	GIBR ELL	TO	PO			VI		VERD.
4107	2	18551	NA	CÀNT IR	TO	PO			VI		VERD.
4107	2	18551	VO	POAL	TO	PO			VI		MARRÓ.
4107	1	18551	VO	GERR A	TO	PO			VI		MARRÓ.
4107	2	18551	VO	PLAT	TO	PO			VI		MARRÓ.
4107	1	18551	VO	GREI XERA	TO	PO			VI		MARRÓ.
4107	5	18551	SF	INDE TERM INAT	TO	PO			VI		MARRÓ.
4107	1	18551	NA	INDE TERM INAT	TO	PO			VI		VERD. TORSIVA

Intervenció arqueològica al carrer Arc del Teatre, 6-14. Codi: 031/20. Barcelona.

INVENTARI DE MATERIAL ARQUEOLÒGIC

U.E.	Núm. Frag.	Class.	Def. Fragm.	Tipo	Tècnica	Decoració		Acabats		Cronologia	Observacions
						Pasta	Int.	Ext.	Int.		
4107	1	19607	PS	RAJO LA	MO	PO		PI		VI	
4107	2	20112	SF	INDE TERM INAT							
4107	1	30500	SF	INDE TERM INAT							
4107	8	60101	PF								
4108	1	17152	PE	PLAT	TO	PO	PI		VI		
4108	1	17152	SF	PLAT	TO	PO	PI		VI		
4108	1	17521	SF	INDE TERM INAT	TO	PO	PI		VI	VI	
4108	2	17650	VO	PLAT	TO	PO	PI		VI	VI	
4108	3	18450	FO	PLAT	TO	PO			VI	VI	
4108	1	18450	VO	PLAT	TO	PO			VI	VI	

Intervenció arqueològica al carrer Arc del Teatre, 6-14. Codi: 031/20. Barcelona.

INVENTARI DE MATERIAL ARQUEOLÒGIC

U.E.	Núm. Frag.	Class.	Def. Fragm.	Tipo	Tècnica	Decoració		Acabats		Cronologia	Observacions	
						Pasta	Int.	Ext.	Int.			Ext.
4108	1	18450	VO	GERRA	TO	PO			VI	VI		
4108	1	18500	SF	INDETERMINAT	TO	PO	PI	PI	VI	VI		
4108	1	18500	OR	ESCUDELLA	TO	PO	PI	PI	VI	VI		
4108	1	18503	FO	PLAT	TO	PO	PI		VI	VI		
4108	1	18503	SF	PLAT	TO	PO	PI		VI	VI		
4108	7	18550	SF	CATÚFOL	TO	PO						
4108	1	18550	FO	CATÚFOL	TO	PO						
4108	5	18550	VO	CATÚFOL	TO	PO						
4108	4	18550	SF	INDETERMINAT	TO	PO						
4108	2	18550	PE	MOTER	TO	PO						

Intervenció arqueològica al carrer Arc del Teatre, 6-14. Codi: 031/20. Barcelona.

INVENTARI DE MATERIAL ARQUEOLÒGIC

U.E.	Núm. Frag.	Class.	Def. Fragm.	Tipo	Tècnica	Decoració		Acabats		Cronologia	Observacions
						Pasta	Int.	Ext.	Int.		
4108	1	18550	PE	INDE TERM INAT	TO	PO					
4108	1	18551	VO	OLLA	TO	PO			VI		MARRÓ.
4108	1	18551	VO	CASS OLA	TO	PO			VI		MARRÓ.
4108	1	18551	NA	CASS OLA	TO	PO			VI		MARRÓ.
4108	5	18551	SF	INDE TERM INAT	TO	PO			VI		MARRÓ.
4108	1	18551	FO	INDE TERM INAT	TO	PO			VI		MARRÓ.
4108	3	18551	SF	INDE TERM INAT	TO	PO				VI	VERD.
4108	4	18551	SF	INDE TERM INAT	TO	PO			VI	VI	VERD.
4108	7	18551	SF	INDE TERM INAT	TO	PO			VI		VERD.
4108	2	18551	FO	INDE TERM INAT	TO	PO			VI		VERD.

Intervenció arqueològica al carrer Arc del Teatre, 6-14. Codi: 031/20. Barcelona.

INVENTARI DE MATERIAL ARQUEOLÒGIC

U.E.	Núm. Frag.	Class.	Def. Fragm.	Tipo	Tècnica	Decoració		Acabats		Cronologia	Observacions
						Pasta	Int.	Ext.	Int.		
4108	2	18551	VO	GIBR ELL	TO	PO			VI		VERD.
4108	1	18551	VO	OLLA	TO	PO			VI		VERD.
4108	1	18551	PE	INDE TERM INAT	TO	PO			VI		VERD.
4108	1	18551	NA	POAL	TO	PO			VI		VERD.
4108	1	20107	PS	AGUL LA							
4108	1	20107	PS	PLAC A							
4109	1	12625									
4109	1	15430	SF	INDE TERM INAT	TO	PO					
4109	2	17152	VO	PLAT	TO	PO	PI		VI		ORLA 3.
4109	1	17650	PE	ESCU DELL A	TO	PO	PI		VI	VI	

Intervenció arqueològica al carrer Arc del Teatre, 6-14. Codi: 031/20. Barcelona.

INVENTARI DE MATERIAL ARQUEOLÒGIC

U.E.	Núm. Frag.	Class.	Def. Fragm.	Tipo	Tècnica	Decoració		Acabats		Cronologia	Observacions
						Pasta	Int.	Ext.	Int.		
4109	3	17650	SF	ESCU DELL A	TO	PO	PI		VI	VI	
4109	1	17650	VO	PLAT	TO	PO	PI		VI		
4109	1	18450	PE	PLAT	TO	PO			VI	VI	
4109	2	18450	FO	ESCU DELL A	TO	PO			VI	VI	
4109	1	18450	PS	ESCU DELL A	TO	PO			VI	VI	
4109	1	18450	FO	BACÍ	TO	PO			VI	VI	
4109	1	18450	FO	PLAT	TO	PO			VI	VI	
4109	2	18500	VO	ESCU DELL A	TO	PO	PI	PI	VI	VI	
4109	1	18500	SF	PLAT	TO	PO	PI	PI	VI	VI	PINZELL-PINTA.
4109	22	18503	FO	ESCU DELL A	TO	PO	PI		VI	VI	

Intervenció arqueològica al carrer Arc del Teatre, 6-14. Codi: 031/20. Barcelona.

INVENTARI DE MATERIAL ARQUEOLÒGIC

U.E.	Núm. Frag.	Class.	Def. Fragm.	Tipo	Tècnica	Decoració		Acabats		Cronologia	Observacions
						Pasta	Int.	Ext.	Int.		
4109	10	18503	PS	ESCU DELL A	TO	PO	PI		VI	VI	
4109	30	18503	VO	ESCU DELL A	TO	PO	PI		VI	VI	
4109	9	18503	OR	ESCU DELL A	TO	PO	PI		VI	VI	
4109	6	18503	SF	ESCU DELL A	TO	PO	PI		VI	VI	
4109	1	18503	PE	ESCU DELL A	TO	PO	PI	PI	VI	VI	DE LA BUTIFARRA.
4109	1	18503	SF	GERR A	TO	PO		PI	VI	VI	
4109	1	18503	SF	ESCU DELL A	TO	PO	PI	PI	VI	VI	ORLES I PUNTES.
4109	2	18503	VO	PLAT	TO	PO	PI		VI	VI	ORLES I PUNTES.
4109	3	18503	VO	SERV IDOR A	TO	PO	PI		VI	VI	ORLES I PUNTES.
4109	8	18503	SF	PLAT	TO	PO	PI		VI	VI	ORLES I PUNTES.

Intervenció arqueològica al carrer Arc del Teatre, 6-14. Codi: 031/20. Barcelona.

INVENTARI DE MATERIAL ARQUEOLÒGIC

U.E.	Núm. Frag.	Class.	Def. Fragm.	Tipo	Tècnica	Decoració		Acabats		Cronologia	Observacions
						Pasta	Int.	Ext.	Int.		
4109	8	18503	PE	PLAT	TO	PO	PI		VI	VI	ORLES I PUNTES.
4109	1	18503	PS	PLAT	TO	PO	PI		VI	VI	ORLES I PUNTES.
4109	5	18503	PE	PLAT	TO	PO	PI		VI	VI	DE LA BUTIFARRA.
4109	2	18503	PS	PLAT	TO	PO	PI		VI	VI	DE LA BUTIFARRA.
4109	3	18503	VO	PLAT	TO	PO	PI		VI	VI	DE LA BUTIFARRA.
4109	4	18503	PS	PLAT	TO	PO	PI		VI	VI	DE LA DITADA.
4109	17	18503	VO	PLAT	TO	PO	PI		VI	VI	DE LA DITADA.
4109	4	18503	SF	PLAT	TO	PO	PI		VI	VI	DE LA DITADA.
4109	2	18503	PS	PLAT	TO	PO	PI		VI	VI	DE LA FIGUETA.
4109	1	18503	PS	PLAT	TO	PO	PI		VI	VI	DE POBLET.

Intervenció arqueològica al carrer Arc del Teatre, 6-14. Codi: 031/20. Barcelona.

INVENTARI DE MATERIAL ARQUEOLÒGIC

U.E.	Núm. Frag.	Class.	Def. Fragm.	Tipo	Tècnica	Decoració		Acabats		Cronologia	Observacions
						Pasta	Int.	Ext.	Int.		
4109	2	18503	VO	PLAT	TO	PO	PI		VI	VI	
4109	1	18503	VO	SERV IDOR A	TO	PO	PI		VI	VI	
4109	3	18503	FO	PLAT	TO	PO	PI		VI	VI	
4109	6	18503	PE	PLAT	TO	PO	PI		VI	VI	
4109	12	18503	SF	PLAT	TO	PO	PI		VI	VI	
4109	14	18550	PS	PLAT	TO	PO					
4109	90	18550	VO	PLAT	TO	PO					
4109	6	18550	OR	ESCU DELL A	TO	PO					
4109	29	18550	FO	ESCU DELL A	TO	PO					
4109	60	18550	PE	PLAT	TO	PO					

Intervenció arqueològica al carrer Arc del Teatre, 6-14. Codi: 031/20. Barcelona.

INVENTARI DE MATERIAL ARQUEOLÒGIC

U.E.	Núm. Frag.	Class.	Def. Fragm.	Tipo	Tècnica	Decoració		Acabats		Cronologia	Observacions	
						Pasta	Int.	Ext.	Int.			Ext.
4109	23	18550	PS	ESCU DELL A	TO	PO						
4109	48	18550	VO	ESCU DELL A	TO	PO						
4109	11	18550	FO	PLAT	TO	PO						
4109	7	18550	PE	ESCU DELL A	TO	PO						
4109	10	18550	SF	ESCU DELL A	TO	PO						
4109	15	18550	VO	SERV IDOR A	TO	PO						
4109	47	18550	SF	PLAT	TO	PO						
4109	41	18550	SF	INDE TERM INAT	TO	PO						
4109	2	18550	VO	GERR A	TO	PO						
4109	5	18550	PE	INDE TERM INAT	TO	PO						

Intervenció arqueològica al carrer Arc del Teatre, 6-14. Codi: 031/20. Barcelona.

INVENTARI DE MATERIAL ARQUEOLÒGIC

U.E.	Núm. Frag.	Class.	Def. Fragm.	Tipo	Tècnica	Decoració		Acabats		Cronologia	Observacions	
						Pasta	Int.	Ext.	Int.			Ext.
4109	2	18550	VO	OLLA	TO	PO						
4109	1	18550	BR	CÀNTIR	TO	PO						
4109	1	18550	VO	POAL	TO	PO						
4109	1	18550	PS	LLUMANER A	TO	PO						
4109	1	18550	PE	GERRA A	TO	PO						
4109	1	18550	GA	CÀNTIR	TO	PR						
4109	2	18550	SF	INDE TERMINAT	TO	PR						
4109	2	18551	GA	CÀNTIR	TO	PO				VI		MARRÓ.
4109	1	18551	NA	CÀNTIR	TO	PO				VI		MARRÓ.
4109	2	18551	SF	INDE TERMINAT	TO	PO				VI		MARRÓ.

Intervenció arqueològica al carrer Arc del Teatre, 6-14. Codi: 031/20. Barcelona.

INVENTARI DE MATERIAL ARQUEOLÒGIC

U.E.	Núm. Frag.	Class.	Def. Fragm.	Tipo	Tècnica	Decoració		Acabats		Cronologia	Observacions
						Pasta	Int.	Ext.	Int.		
4109	2	18551	NA	GERRA	TO	PO				VI	MARRÓ.
4109	1	18551	VO	OLLA	TO	PO				VI	MARRÓ.
4109	5	18551	SF	INDETERMINAT	TO	PO			VI	VI	VERD.
4109	1	18551	BR	CÀNTIR	TO	PO				VI	VERD.
4109	1	18551	NA	OLLA	TO	PO				VI	MARRÓ.
4109	1	18551	SF	INDETERMINA	TO	PO				VI	MARRÓ.
4109	1	18551	SF	INDETERMINA	TO	PO				VI	VERD.
4109	1	18551	VO	GERRA	TO	PO				VI	VERD.
4109	1	18551	VO	GIBRELL	TO	PO		IC		VI	VERD.
4109	12	18700	PS	TRESPEUS	MA	PO					

Intervenció arqueològica al carrer Arc del Teatre, 6-14. Codi: 031/20. Barcelona.

INVENTARI DE MATERIAL ARQUEOLÒGIC

U.E.	Núm. Frag.	Class.	Def. Fragm.	Tipo	Tècnica	Decoració		Acabats		Cronologia	Observacions	
						Pasta	Int.	Ext.	Int.			Ext.
4109	1	18800	SF	CANA LITZA CIÓ	MA	PO						
4109	1	19609	PS	RAJO LA	MO	PO		PI		VI		
4109	1	19613	PS	RAJO LA	MO	PO		PI		VI		
4109	10	19650	PS	RAJO LA	MO	PO						
4109	2	20112	SF	CLAU								
4109	1	20112	SF	CLAU								
4109	1	30500	SF	INDE TERM INAT								
4109	1	60108	PF									
4111	1	17650	SF	PLAT	TO	PO	PI		VI			
4111	1	18450	PS	ESCU DELL A	TO	PO			VI	VI		

Intervenció arqueològica al carrer Arc del Teatre, 6-14. Codi: 031/20. Barcelona.

INVENTARI DE MATERIAL ARQUEOLÒGIC

U.E.	Núm. Frag.	Class.	Def. Fragm.	Tipo	Tècnica	Decoració		Acabats		Cronologia	Observacions
						Int.	Ext.	Int.	Ext.		
4111	3	18450	VO	ESCU DELL A	TO	PO			VI	VI	
4111	3	18503	PS	ESCU DELL A	TO	PO	PI		VI	VI	
4111	1	18503	VO	ESCU DELL A	TO	PO	PI		VI	VI	
4111	1	18503	FO	ESCU DELL A	TO	PO	PI		VI	VI	
4111	1	18503	OR	ESCU DELL A	TO	PO	PI		VI	VI	
4111	1	18503	SF	PLAT	TO	PO	PI		VI	VI	
4111	1	18503	VO	PLAT	TO	PO	PI		VI	VI	
4111	1	18503	SF	POT	TO	PO		PI	VI	VI	
4111	1	18550	PS	PLAT	TO	PO					
4111	6	18550	PE	PLAT	TO	PO					

Intervenció arqueològica al carrer Arc del Teatre, 6-14. Codi: 031/20. Barcelona.

INVENTARI DE MATERIAL ARQUEOLÒGIC

U.E.	Núm. Frag.	Class.	Def. Fragm.	Tipo	Tècnica	Pasta	Decoració		Acabats		Cronologia	Observacions
							Int.	Ext.	Int.	Ext.		
4111	13	18550	VO	PLAT	TO	PO						
4111	2	18550	VO	SERV IDOR A	TO	PO						
4111	6	18550	VO	ESCU DELL A	TO	PO						
4111	1	18550	FO	ESCU DELL A	TO	PO						
4111	14	18550	SF	INDE TERM INAT	TO	PO						
4111	2	18551	SF	INDE TERM INAT	TO	PO			VI			MARRÓ.
4111	1	18551	VO	PLAT	TO	PO			VI			MARRÓ.
4111	1	18551	VO	SERV IDOR A	TO	PO			VI			MARRÓ.
4111	1	18551	VO	OLLA	TO	PO			VI			MARRÓ.
4111	2	18551	NA	CÀNT IR	TO	PO			VI			VERD.

Intervenció arqueològica al carrer Arc del Teatre, 6-14. Codi: 031/20. Barcelona.

INVENTARI DE MATERIAL ARQUEOLÒGIC

U.E.	Núm. Frag.	Class.	Def. Fragm.	Tipo	Tècnica	Decoració		Acabats		Cronologia	Observacions
						Pasta	Int.	Ext.	Int.		
4111	2	18551	SF	INDE TERM INAT	TO	PO			VI		VERD.
4111	1	18551	SF	INDE TERM INAT	TO	PO				VI	VERD.
4111	9	18700	PS	TRES PEUS	MA	PO					
4111	3	19650	PS	RAJO LA	TO	PO					
4111	1	20107	PS	AGUL LA							
4111	2	60101	PF								
4116	1	18550	SF	INDE TERM INAT	TO	PO					
4116	1	18551	SF	INDE TERM INAT	TO	PO			VI		VERD.
4116	1	18551	VO	MOR TER	TO	PO			VI	VI	VERD.
4116	1	18551	VO	PLAT	TO	PO			VI	VI	MARRÓ.

Intervenció arqueològica al carrer Arc del Teatre, 6-14. Codi: 031/20. Barcelona.

INVENTARI DE MATERIAL ARQUEOLÒGIC

U.E.	Núm. Frag.	Class.	Def. Fragm.	Tipo	Tècnica	Decoració		Acabats		Cronologia	Observacions	
						Pasta	Int.	Ext.	Int.			Ext.
4116	1	18551	BR	CÀNTIR	TO	PO			VI	VI		MARRÓ.
4116	1	19609	PS	RAJOLA	MO	PO		PI		VI		
4117	4	18132	SF	GERRA	TO	PO		PI	VI	VI		ALLA FRANCESE.
4117	3	18450	VO	SERVIDORA	TO	PO			VI	VI		
4117	9	18450	VO	ESCUDELLA	TO	PO			VI	VI		
4117	10	18450	SF	PLAT	TO	PO			VI	VI		
4117	4	18450	FO	PLAT	TO	PO			VI	VI		
4117	1	18450	PE	PLAT	TO	PO			VI	VI		
4117	1	18450	VO	PLAT	TO	PO			VI	VI		
4117	4	18503	PE	PLAT	TO	PO	PI		VI	VI		ORLES I PUNTES. INFLUÈNCIA FANCESA.

Intervenció arqueològica al carrer Arc del Teatre, 6-14. Codi: 031/20. Barcelona.

INVENTARI DE MATERIAL ARQUEOLÒGIC

U.E.	Núm. Frag.	Class.	Def. Fragm.	Tipo	Tècnica	Decoració		Acabats		Cronologia	Observacions
						Pasta	Int.	Ext.	Int.		
4117	2	18503	SF	PLAT	TO	PO	PI		VI	VI	ORLES I PUNTES. INFLUÈNCIA FANCESA.
4117	10	18503	VO	PLAT	TO	PO	PI		VI	VI	ORLES I PUNTES. INFLUÈNCIA FANCESA.
4117	1	18503	VO	ESCU DELL A	TO	PO	PI		VI	VI	ORLES I PUNTES. INFLUÈNCIA FANCESA.
4117	2	18503	VO	PLAT	TO	PO	PI		VI	VI	
4117	4	18503	VO	PLAT	TO	PO	PI		VI	VI	ORLA FIGUETA.
4117	1	18503	PS	PLAT	TO	PO	PI		VI	VI	ORLA FIGUETA.
4117	1	18503	FO	PLAT	TO	PO	PI		VI	VI	ORLA FIGUETA.
4117	11	18503	VO	PLAT	TO	PO	PI		VI	VI	ORLA DE LA DITADA.
4117	6	18503	FO	PLAT	TO	PO	PI		VI	VI	
4117	6	18503	SF	PLAT	TO	PO	PI		VI	VI	

Intervenció arqueològica al carrer Arc del Teatre, 6-14. Codi: 031/20. Barcelona.

INVENTARI DE MATERIAL ARQUEOLÒGIC

U.E.	Núm. Frag.	Class.	Def. Fragm.	Tipo	Tècnica	Decoració		Acabats		Cronologia	Observacions
						Pasta	Int.	Ext.	Int.		
4117	2	18503	PS	ESCU DELL A	TO	PO	PI		VI	VI	
4117	32	18503	VO	ESCU DELL A	TO	PO	PI		VI	VI	
4117	18	18503	OR	ESCU DELL A	TO	PO	PI		VI	VI	
4117	18	18503	FO	ESCU DELL A	TO	PO	PI		VI	VI	
4117	1	18503	PE	ESCU DELL A	TO	PO	PI		VI	VI	
4117	28	18503	SF	ESCU DELL A	TO	PO	PI		VI	VI	
4117	1	18550	VO	SERV IDOR A	TO	PO					
4117	33	18550	OR	ESCU DELL A	TO	PO					
4117	2	18550	PE	ESCU DELL A	TO	PO					
4117	13	18550	SF	ESCU DELL A	TO	PO					

Intervenció arqueològica al carrer Arc del Teatre, 6-14. Codi: 031/20. Barcelona.

INVENTARI DE MATERIAL ARQUEOLÒGIC

U.E.	Núm. Frag.	Class.	Def. Fragm.	Tipo	Tècnica	Decoració		Acabats		Cronologia	Observacions	
						Pasta	Int.	Ext.	Int.			Ext.
4117	22	18550	PS	ESCU DELL A	TO	PO						
4117	107	18550	VO	ESCU DELL A	TO	PO						
4117	51	18550	FO	ESCU DELL A	TO	PO						
4117	60	18550	SF	PLAT	TO	PO						
4117	132	18550	VO	PLAT	TO	PO						
4117	106	18550	PE	PLAT	TO	PO						
4117	21	18550	FO	PLAT	TO	PO						
4117	9	18550	VO	SERV IDOR A	TO	PO						
4117	29	18550	PS	PLAT	TO	PO						
4117	5	18550	PE	TASS A	TO	PO						

Intervenció arqueològica al carrer Arc del Teatre, 6-14. Codi: 031/20. Barcelona.

INVENTARI DE MATERIAL ARQUEOLÒGIC

U.E.	Núm. Frag.	Class.	Def. Fragm.	Tipo	Tècnica	Decoració		Acabats		Cronologia	Observacions	
						Pasta	Int.	Ext.	Int.			Ext.
4117	28	18550	PE	INDE TERM INAT	TO	PO						
4117	52	18550	SF	INDE TERM INAT	TO	PO						
4117	2	18550	NA	GERR A	TO	PO						
4117	6	18550	SF	INDE TERM INAT	TO	PR						
4117	1	18550	VO	ESCU DELL A	TO	PR						
4117	1	18550	FO	INDE TERM INAT	TO	PR						
4117	5	18551	NA	CÀNT IR	TO	PO				VI		MARRÓ
4117	4	18551	GA	CÀNT IR	TO	PO				VI		MARRÓ
4117	8	18551	BR	CÀNT IR	TO	PO				VI		MARRÓ
4117	1	18551	PE	INDE TERM INAT	TO	PO				VI		MARRÓ

Intervenció arqueològica al carrer Arc del Teatre, 6-14. Codi: 031/20. Barcelona.

INVENTARI DE MATERIAL ARQUEOLÒGIC

U.E.	Núm. Frag.	Class.	Def. Fragm.	Tipo	Tècnica	Decoració		Acabats		Cronologia	Observacions
						Pasta	Int.	Ext.	Int.		
4117	1	18551	FO	BACÍ	TO	PO			VI		MARRÓ
4117	1	18551	OR	ESCU DELL A	TO	PO			VI		MARRÓ
4117	4	18551	SF	INDE TERM INAT	TO	PO			VI		MARRÓ
4117	2	18551	SF	INDE TERM INAT	TO	PO			VI		MARRÓ
4117	1	18551	SF	TAPA DORA	TO	PO			VI		MARRÓ
4117	6	18551	NA	CÀNT IR	TO	PO			VI		VERD.
4117	9	18551	GA	CÀNT IR	TO	PO			VI		VERD.
4117	2	18551	BR	CÀNT IR	TO	PO			VI		VERD.
4117	20	18551	SF	CÀNT IR	TO	PO			VI		VERD.
4117	104	18700	SF	TRES PEUS	MA	PO					

Intervenció arqueològica al carrer Arc del Teatre, 6-14. Codi: 031/20. Barcelona.

INVENTARI DE MATERIAL ARQUEOLÒGIC

U.E.	Núm. Frag.	Class.	Def. Fragm.	Tipo	Tècnica	Decoració		Acabats		Cronologia	Observacions
						Int.	Ext.	Int.	Ext.		
4117	2	18700	SF	BENE ÏTER A	TO	PO	PI		VI	VI	
4117	2	18700	PS	INDE TERM INAT	TO	PO					ESTRI TUBULAR.
4117	2	60101	PF								
4117	1	1	18700	PS	INDE TERM INAT	TO	PO				ESTRI TUBULAR AMB FORATS APLICATS.
4120	200	60101	PF								
4123	1	12625									
4123	7	17152	SF	PLAT	TO	PO	PI		VI		
4123	8	17152	PE	PLAT	TO	PO	PI		VI		
4123	2	17152	VO	PLAT	TO	PO	PI		VI		
4123	1	17152	VO	PLAT	TO	PO	PI		VI		ORLA ZIGA-ZAGA.

Intervenció arqueològica al carrer Arc del Teatre, 6-14. Codi: 031/20. Barcelona.

INVENTARI DE MATERIAL ARQUEOLÒGIC

U.E.	Núm. Frag.	Class. Fragm.	Def. Tipo	Decoració		Acabats		Cronologia	Observacions			
				Tècnica	Pasta	Int.	Ext.			Int.	Ext.	
4123	7	17152	VO	PLAT	TO	PO	PI		VI			ORLA 3.
4123	2	17152	PE	PLAT	TO	PO	PI		VI			
4123	1	17152	VO	PLAT	TO	PO	PI		VI			
4123	3	17502	VO	PLAT	TO	PO			VI			
4123	8	17502	SF	PLAT	TO	PO			VI			
4123	2	17502	PE	PLAT	TO	PO			VI			
4123	2	17502	SF	GERR A	TO	PO			VI			
4123	1	17502	FO	ESCU DELL A	TO	PO			VI			
4123	1	17521	VO	ESCU DELL A	TO	PO	PI		VI	VI		
4123	3	17650	VO	ESCU DELL A	TO	PO	PI		VI	VI		

Intervenció arqueològica al carrer Arc del Teatre, 6-14. Codi: 031/20. Barcelona.

INVENTARI DE MATERIAL ARQUEOLÒGIC

U.E.	Núm. Frag.	Class.	Def. Fragm.	Tipo	Tècnica	Decoració		Acabats		Cronologia	Observacions	
						Pasta	Int.	Ext.	Int.			Ext.
4123	1	17650	SF	ESCU DELL A	TO	PO	PI		VI	VI		
4123	1	17650	SF	PLAT	TO	PO	PI		VI	VI		
4123	1	17650	SF	PLAT	TO	PO	PI		VI			
4123	1	18132	PE	PLAT	TO	PO	PI	PI	VI	VI		BLAU BERETTINO.
4123	8	18132	SF	PLAT	TO	PO	PI	PI	VI	VI		BLAU BERETTINO.
4123	1	18132	SF	PLAT	TO	PO	PI	PI	VI	VI		
4123	3	18165	SF	PLAT	TO	PO	PI	PI	VI	VI		
4123	2	18450	FO	ESCU DELL A	TO	PO			VI	VI		
4123	1	18450	PE	ESCU DELL A	TO	PO			VI	VI		
4123	1	18450	FO	PLAT	TO	PO			VI	VI		

Intervenció arqueològica al carrer Arc del Teatre, 6-14. Codi: 031/20. Barcelona.

INVENTARI DE MATERIAL ARQUEOLÒGIC

U.E.	Núm. Frag.	Class.	Def. Fragm.	Tipo	Tècnica	Decoració		Acabats		Cronologia	Observacions	
						Pasta	Int.	Ext.	Int.			Ext.
4123	5	18450	VO	ESCU DELL A	TO	PO			VI	VI		
4123	1	18450	OR	ESCU DELL A	TO	PO			VI	VI		
4123	5	18450	SF	PLAT	TO	PO			VI	VI		
4123	1	18450	VO	PLAT	TO	PO			VI	VI		
4123	1	18450	FO	ESCU DELL A	TO	PO			VI	VI		
4123	1	18450	SF	ESCU DELL A	TO	PO			VI	VI		
4123	2	18500	OR	ESCU DELL A	TO	PO	PI	PI	VI	VI		
4123	4	18500	SF	PLAT	TO	PO	PI	PI	VI	VI		
4123	8	18500	SF	ESCU DELL A	TO	PO	PI	PI	VI	VI		
4123	1	18500	FO	PLAT	TO	PO	PI	PI	VI	VI		

Intervenció arqueològica al carrer Arc del Teatre, 6-14. Codi: 031/20. Barcelona.

INVENTARI DE MATERIAL ARQUEOLÒGIC

U.E.	Núm. Frag.	Class.	Def. Fragm.	Tipo	Tècnica	Decoració		Acabats		Cronologia	Observacions
						Pasta	Int.	Ext.	Int.		
4123	2	18500	VO	ESCU DELL A	TO	PO	PI	PI	VI	VI	
4123	1	18500	SF	GERR A	TO	PO	PI	PI	VI	VI	
4123	1	18500	VO	PLAT	TO	PO	PI	PI	VI	VI	PINZELL-PINTA.
4123	1	18500	VO	PLAT	TO	PO	PI	PI	VI	VI	RETICULAT.
4123	1	18500	VO	PLAT	TO	PO	PI	PI	VI	VI	ORLA DE ZIGA-ZAGA.
4123	1	18500	VO	PLAT	TO	PO	PI	PI	VI	VI	ORLA DE CADENA.
4123	2	18500	VO	PLAT	TO	PO	PI	PI	VI	VI	
4123	4	18503	FO	PLAT	TO	PO	PI		VI	VI	POLÍCROMA.
4123	1	18503	SF	PLAT	TO	PO	PI		VI	VI	POLÍCROMA.
4123	3	18503	SF	PLAT	TO	PO	PI		VI	VI	

Intervenció arqueològica al carrer Arc del Teatre, 6-14. Codi: 031/20. Barcelona.

INVENTARI DE MATERIAL ARQUEOLÒGIC

U.E.	Núm. Frag.	Class.	Def. Fragm.	Tipo	Tècnica	Decoració		Acabats		Cronologia	Observacions
						Pasta	Int.	Ext.	Int.		
4123	4	18503	VO	PLAT	TO	PO	PI		VI	VI	
4123	2	18503	SF	PLAT	TO	PO	PI		VI	VI	POLICROMA
4123	226	18550	SF	CATÚ FOL	TO	PO					
4123	6	18550	NA	GERR A	TO	PO					ALFÀBIA
4123	1	18550	VO	GERR A	TO	PO					ALFÀBIA. TIPUS IV.
4123	13	18550	SF	GERR A	TO	PO					ALFÀBIA.
4123	3	18550	VO	OLLA	TO	PO					
4123	2	18550	VO	FOG Ó	TO	PO					GRAELLA
4123	1	18550	VO	GIBR ELL	TO	PO					
4123	18	18550	VO	CATÚ FOL	TO	PO					

Intervenció arqueològica al carrer Arc del Teatre, 6-14. Codi: 031/20. Barcelona.

INVENTARI DE MATERIAL ARQUEOLÒGIC

U.E.	Núm. Frag.	Class.	Def. Fragm.	Tipo	Tècnica	Decoració		Acabats		Cronologia	Observacions
						Int.	Ext.	Int.	Ext.		
4123	70	18550	SF	INDE TERM INAT	TO	PO					
4123	13	18550	FO	CATÚ FOL	TO	PO					
4123	5	18550	FO	INDE TERM INAT	TO	PO					
4123	2	18550	VO	GERR A	TO	PO					
4123	1	18550	BE	GERR A	TO	PO					SITRA.
4123	1	18550	NA	OLLA	TO	PO					
4123	11	18550	PE	INDE TERM INAT	TO	PO					
4123	1	18550	VO	POAL	TO	PO					
4123	2	18550	FO	COSS I	TO	PO		PN			BUGADER.
4123	6	18550	SF	COSS I	TO	PO		PN			BUGADER.

Intervenció arqueològica al carrer Arc del Teatre, 6-14. Codi: 031/20. Barcelona.

INVENTARI DE MATERIAL ARQUEOLÒGIC

U.E.	Núm. Frag.	Class.	Def. Fragm.	Tipo	Tècnica	Decoració		Acabats		Cronologia	Observacions	
						Int.	Ext.	Int.	Ext.			
4123	6	18550	VO	COSS I	TO		PO		PN			BUGADER.
4123	1	18550	PS	TEST	TO		PO					
4123	1	18550	VO	CASS OLA	TO		PO					
4123	2	18550	FO	CATÚ FOL	TO		PR					
4123	1	18550	VO	CATÚ FOL	TO		PR					
4123	21	18550	SF	CATÚ FOL	TO		PR					
4123	2	18550	VO	OLLA	TO		PR					
4123	1	18550	VO	INDE TERM INAT	TO		PR					
4123	2	18550	VO	GIBR ELL	TO		PR					
4123	1	18550	FO	INDE TERM INAT	TO		PR					

Intervenció arqueològica al carrer Arc del Teatre, 6-14. Codi: 031/20. Barcelona.

INVENTARI DE MATERIAL ARQUEOLÒGIC

U.E.	Núm. Frag.	Class.	Def. Fragm.	Tipo	Tècnica	Decoració		Acabats		Cronologia	Observacions
						Pasta	Int.	Ext.	Int.		
4123	1	18550	FO	FOG Ó	TO	PR					
4123	1	18550	VO	CATÚ FOL	TO	PO					
4123	5	18550	FO	CATÚ FOL	TO	PO					
4123	22	18550	SF	CATÚ FOL	TO	PO					
4123	4	18550	PE	INDE TERM INAT	TO	PO					
4123	1	18550	VO	GERR A	TO	PO					ALFÀBIA
4123	1	18550	VO	COSS I	TO	PO					
4123	1	18550	NA	GERR A	TO	PO					
4123	18	18550	SF	INDE TERM INAT	TO	PO					
4123	3	18550	SF	INDE TERM INAT	TO	PR					

Intervenció arqueològica al carrer Arc del Teatre, 6-14. Codi: 031/20. Barcelona.

INVENTARI DE MATERIAL ARQUEOLÒGIC

U.E.	Núm. Frag.	Class.	Def. Fragm.	Tipo	Tècnica	Decoració		Acabats		Cronologia	Observacions
						Pasta	Int.	Ext.	Int.		
4123	3	18551	VO	GREIXERA	TO	PO			VI		MARRÓ.
4123	1	18551	FO	GREIXERA	TO	PO			VI		MARRÓ.
4123	1	18551	VO	GREIXONERA	TO	PO			VI		MARRÓ.
4123	4	18551	VO	ESCALFETA	TO	PO			VI	VI	MARRÓ.
4123	2	18551	NA	ESCALFETA	TO	PO			VI	VI	MARRÓ.
4123	3	18551	PE	ESCALFETA	TO	PO			VI	VI	MARRÓ.
4123	3	18551	SF	ESCALFETA	TO	PO			VI	VI	MARRÓ.
4123	2	18551	MM	ESCALFETA	TO	PO			VI	VI	MARRÓ.
4123	3	18551	VO	SERVIDORA	TO	PO			VI		MARRÓ.
4123	1	18551	SF	SERVIDORA	TO	PO			VI		MARRÓ.

Intervenció arqueològica al carrer Arc del Teatre, 6-14. Codi: 031/20. Barcelona.

INVENTARI DE MATERIAL ARQUEOLÒGIC

U.E.	Núm. Frag.	Class.	Def. Fragm.	Tipo	Tècnica	Decoració		Acabats		Cronologia	Observacions
						Pasta	Int.	Ext.	Int.		
4123	11	18551	VO	PLAT	TO	PO			VI		MARRÓ.
4123	5	18551	FO	PLAT	TO	PO			VI		MARRÓ.
4123	2	18551	SF	PLAT	TO	PO			VI		MARRÓ.
4123	2	18551	FO	GERR A	TO	PO			VI		MARRÓ.
4123	1	18551	FO	GERR A	TO	PO			VI	VI	MARRÓ.
4123	1	18551	VO	GIBR ELL	TO	PO			VI		MARRÓ.
4123	2	18551	FO	GIBR ELL	TO	PO			VI		MARRÓ.
4123	3	18551	VO	OLLA	TO	PO			VI		MARRÓ.
4123	3	18551	NA	OLLA	TO	PO			VI		MARRÓ.
4123	52	18551	SF	OLLA	TO	PO			VI		MARRÓ.

Intervenció arqueològica al carrer Arc del Teatre, 6-14. Codi: 031/20. Barcelona.

INVENTARI DE MATERIAL ARQUEOLÒGIC

U.E.	Núm. Frag.	Class.	Def. Fragm.	Tipo	Tècnica	Decoració		Acabats		Cronologia	Observacions
						Pasta	Int.	Ext.	Int.		
4123	2	18551	VO	CASSOLA	TO	PO			VI		MARRÓ.
4123	1	18551	NA	CÀNTIR	TO	PO			VI		MARRÓ.
4123	2	18551	SF	BACÍ	TO	PO			VI		MARRÓ.
4123	4	18551	SF	INDETERMINAT	TO	PO			VI	VI	MARRÓ.
4123	1	18551	VO	GERRA	TO	PO			VI		MARRÓ.
4123	3	18551	SF	INDETERMINAT	TO	PO			VI		MARRÓ.
4123	1	18551	PE	INDETERMINAT	TO	PO			VI		MELAT.
4123	1	18551	PE	INDETERMINAT	TO	PO			VI		MELAT.
4123	1	18551	VO	TENALLA	TO	PO			VI		MELAT.
4123	8	18551	VO	SERVIDORA	TO	PO			VI		MELAT.

Intervenció arqueològica al carrer Arc del Teatre, 6-14. Codi: 031/20. Barcelona.

INVENTARI DE MATERIAL ARQUEOLÒGIC

U.E.	Núm. Frag.	Class.	Def. Fragm.	Tipo	Tècnica	Decoració		Acabats		Cronologia	Observacions
						Pasta	Int.	Ext.	Int.		
4123	4	18551	VO	GIBR ELL	TO	PO			VI		MELAT.
4123	1	18551	NA	CÀNT IR	TO	PO			VI		MELAT.
4123	1	18551	NA	POAL	TO	PO			VI		MELAT.
4123	1	18551	VO	GERR A	TO	PO			VI		MELAT.
4123	8	18551	FO	GIBR ELL	TO	PO			VI		MELAT.
4123	1	18551	VO	PLAT	TO	PO			VI		MELAT.
4123	37	18551	SF	INDE TERM INAT	TO	PO			VI		MELAT.
4123	9	18551	SF	INDE TERM INAT	TO	PO			VI		MELAT.
4123	7	18551	VO	SERV IDOR A	TO	PO			VI		VERD
4123	14	18551	VO	GIBR ELL	TO	PO			VI		VERD

Intervenció arqueològica al carrer Arc del Teatre, 6-14. Codi: 031/20. Barcelona.

INVENTARI DE MATERIAL ARQUEOLÒGIC

U.E.	Núm. Frag.	Class.	Def. Fragm.	Tipo	Tècnica	Decoració		Acabats		Cronologia	Observacions
						Pasta	Int.	Ext.	Int.		
4123	1	18551	VO	TENALLA	TO	PO			VI		VERD
4123	2	18551	VO	TAPADORA	TO	PO			VI	VI	VERD
4123	1	18551	AG	TAPADORA	TO	PO			VI	VI	VERD
4123	1	18551	BE	GERRA	TO	PO			VI	VI	VERD. CÀNTER/CANTARELLA
4123	1	18551	VO	GERRA	TO	PO			VI	VI	VERD. CÀNTER/CANTARELLA
4123	1	18551	SF	ESCALFETA	TO	PO			VI	VI	VERD
4123	2	18551	MM	ESCALFETA	TO	PO			VI	VI	VERD
4123	3	18551	GA	INDETERMINAT	TO	PO				VI	VERD
4123	3	18551	BR	CÀNTIR	TO	PO				VI	VERD
4123	6	18551	VO	POAL	TO	PO				VI	VERD

Intervenció arqueològica al carrer Arc del Teatre, 6-14. Codi: 031/20. Barcelona.

INVENTARI DE MATERIAL ARQUEOLÒGIC

U.E.	Núm. Frag.	Class.	Def. Fragm.	Tipo	Tècnica	Pasta	Decoració		Acabats		Cronologia	Observacions
							Int.	Ext.	Int.	Ext.		
4123	4	18551	NA	POAL	TO	PO				VI		VERD
4123	3	18551	NA	CÀNTIR	TO	PO				VI		VERD
4123	1	18551	NA	OLLA	TO	PO				VI		VERD
4123	7	18551	NA	GERRA	TO	PO				VI		VERD
4123	5	18551	VO	MORTER	TO	PO			VI	VI		VERD
4123	6	18551	FO	GIBRELL	TO	PO			VI			VERD
4123	3	18551	PE	CÀNTIR	TO	PO				VI		VERD
4123	6	18551	PE	SERVIDORA	TO	PO			VI			VERD
4123	2	18551	VO	OLLA	TO	PO			VI	VI		VERD
4123	22	18551	SF	OLLA	TO	PO			VI			VERD

Intervenció arqueològica al carrer Arc del Teatre, 6-14. Codi: 031/20. Barcelona.

INVENTARI DE MATERIAL ARQUEOLÒGIC

U.E.	Núm. Frag.	Class.	Def. Fragm.	Tipo	Tècnica	Decoració		Acabats		Cronologia	Observacions
						Pasta	Int.	Ext.	Int.		
4123	3	18551	FO	INDE TERM INAT	TO	PO			VI		VERD
4123	1	18551	FO	INDE TERM INAT	TO	PO				VI	VERD
4123	3	18551	SF	GERR A	TO	PO			VI	VI	VERD
4123	24	18551	SF	INDE TERM INAT	TO	PO			VI		VERD
4123	29	18551	SF	INDE TERM INAT	TO	PO				VI	VERD
4123	1	18551	FO	INDE TERM INAT	TO	PO			VI		MELAT.
4123	1	18551	VO	GIBR ELL	TO	PO			VI		MELAT.
4123	1	18551	SF	INDE TERM INAT	TO	PO			VI		MELAT.
4123	1	18551	GA	CÀNT IR	TO	PO				VI	MARRÓ.
4123	1	18551	FO	INDE TERM INAT	TO	PO			VI		MARRÓ.

Intervenció arqueològica al carrer Arc del Teatre, 6-14. Codi: 031/20. Barcelona.

INVENTARI DE MATERIAL ARQUEOLÒGIC

U.E.	Núm. Frag.	Class.	Def. Fragm.	Tipo	Tècnica	Decoració		Acabats		Cronologia	Observacions
						Pasta	Int.	Ext.	Int.		
4123	2	18551	VO	ESCALFET A	TO	PO			VI		MARRÓ.
4123	1	18551	VO	OLLA	TO	PO			VI		MARRÓ.
4123	2	18551	FO	INDETERMINAT	TO	PO			VI		MARRÓ.
4123	12	18551	SF	INDETERMINAT	TO	PO			VI		MARRÓ.
4123	1	18551	PE	INDETERMINAT	TO	PO			VI		MARRÓ.
4123	1	18551	VO	POAL	TO	PO			VI		VERD.
4123	1	18551	NA	POAL	TO	PO			VI		VERD.
4123	2	18551	VO	BACÍ	TO	PO			VI		VERD.
4123	2	18551	NA	GERRA	TO	PO			VI		VERD.
4123	1	18551	BR	CÀNTIR	TO	PO			VI		VERD.

Intervenció arqueològica al carrer Arc del Teatre, 6-14. Codi: 031/20. Barcelona.

INVENTARI DE MATERIAL ARQUEOLÒGIC

U.E.	Núm. Frag.	Class.	Def. Fragm.	Tipo	Tècnica	Decoració		Acabats		Cronologia	Observacions
						Pasta	Int.	Ext.	Int.		
4123	1	18551	VO	OLLA	TO	PO			VI		VERD.
4123	1	18551	VO	GERRA	TO	PO			VI	VI	VERD. CÀNTER.
4123	1	18551	VO	SERVIDORA	TO	PO			VI		VERD.
4123	2	18551	VO	GIBRELL	TO	PO			VI		VERD.
4123	1	18551	SF	MORTER	TO	PO			VI		VERD.
4123	10	18551	SF	INDETERMINAT	TO	PO				VI	VERD.
4123	3	18700	SF	CANALÓ	TO	PO					
4123	3	18800	PS	TRESPEUS	TO	PO					
4123	2	19603	PS	RAJOLA	MO	PO		PI		VI	POLÍCROMA.
4123	3	19607	PS	RAJOLA	MO	PO		PI		VI	

Intervenció arqueològica al carrer Arc del Teatre, 6-14. Codi: 031/20. Barcelona.

INVENTARI DE MATERIAL ARQUEOLÒGIC

U.E.	Núm.	Frag.	Class.	Def. Fragm.	Tipo	Decoració		Acabats		Cronologia	Observacions	
						Pasta	Int.	Ext.	Int.			Ext.
4123		3	19607	SF	RAJO LA	MO	PO		PI		VI	
4123		2	19609	SF	RAJO LA	MO	PO		PI		VI	
4123		2	19650	PS	RAJO LA	TO	PO					
4123		1	20107	PS	MON EDA							
4123		8	20112	SF	CLAU							
4123		1	30500	SF	INDE TERM INAT							
4123		38	60101	PF								
4123		1	60108	PF								
4123	1	1	18503	PS	PLAT	TO	PO	PI		VI	VI	MOTIU CENTRAL AMB UN ÀNGEL.
4124		1	15300	SF	ÀMFO A	TO	PO					

Intervenció arqueològica al carrer Arc del Teatre, 6-14. Codi: 031/20. Barcelona.

INVENTARI DE MATERIAL ARQUEOLÒGIC

U.E.	Núm. Frag.	Class.	Def. Fragm.	Tipo	Tècnica	Decoració		Acabats		Cronologia	Observacions
						Pasta	Int.	Ext.	Int.		
4124	1	17152	VO	PLAT	TO	PO	PI		VI		
4124	1	17152	SF	PLAT	TO	PO	PI		VI		
4124	1	17521	SF	INDE TERM INAT	TO	PO	PI		VI	VI	
4124	2	17650	SF	PLAT	TO	PO	PI		VI		
4124	2	17650	PE	PLAT	TO	PO	PI		VI		
4124	1	18450	VO	ECUD ELLA	TO	PO			VI	VI	
4124	1	18450	PE	INDE TERM INAT	TO	PO			VI	VI	
4124	2	18450	FO	INDE TERM INAT	TO	PO			VI	VI	
4124	9	18450	SF	INDE TERM INAT	TO	PO			VI	VI	
4124	1	18450	VO	PLAT	TO	PO			VI	VI	

Intervenció arqueològica al carrer Arc del Teatre, 6-14. Codi: 031/20. Barcelona.

INVENTARI DE MATERIAL ARQUEOLÒGIC

U.E.	Núm. Frag.	Class.	Def. Fragm.	Tipo	Tècnica	Decoració		Acabats		Cronologia	Observacions
						Pasta	Int.	Ext.	Int.		
4124	1	18500	PE	PLAT	TO	PO	PI	PI	VI	VI	
4124	1	18500	FO	ESCU DELL A	TO	PO	PI	PI	VI	VI	
4124	4	18500	SF	ESCU DELL A	TO	PO	PI	PI	VI	VI	
4124	3	18500	SF	PLAT	TO	PO	PI	PI	VI	VI	
4124	1	18503	FO	PLAT	TO	PO	PI	PI	VI		
4124	4	18550	SF	INDE TERM INAT	TO	PR					
4124	1	18550	NA	NDET ERMI NAT	TO	PR					
4124	2	18550	VO	OLLA	TO	PR					
4124	4	18550	FO	NDET ERMI NAT	TO	PO					
4124	1	18550	VO	COSS I	TO	PO		PN			

Intervenció arqueològica al carrer Arc del Teatre, 6-14. Codi: 031/20. Barcelona.

INVENTARI DE MATERIAL ARQUEOLÒGIC

U.E.	Núm. Frag.	Class.	Def. Fragm.	Tipo	Tècnica	Decoració		Acabats		Cronologia	Observacions
						Pasta	Int.	Ext.	Int.		
4124	1	18550	SF	CATÚ FOL	TO	PO					
4124	42	18550	SF	INDE TERM INAT	TO	PO					
4124	22	18551	SF	INDE TERM INAT	TO	PO			VI		MARRÓ.
4124	21	18551	SF	INDE TERM INAT	TO	PO			VI		MARRÓ.
4124	4	18551	VO	OLLA	TO	PO			VI		MARRÓ.
4124	1	18551	VO	PLAT	TO	PO			VI		MARRÓ.
4124	1	18551	PS	SALE R	TO	PO			VI		MARRÓ.
4124	2	18551	FO	INDE TERM INAT	TO	PO			VI		MARRÓ.
4124	1	18551	BE	INDE TERM INAT	TO	PO				VI	MARRÓ.
4124	2	18551	VO	INDE TERM INAT	TO	PO			VI	VI	MARRÓ.

Intervenció arqueològica al carrer Arc del Teatre, 6-14. Codi: 031/20. Barcelona.

INVENTARI DE MATERIAL ARQUEOLÒGIC

U.E.	Núm. Frag.	Class.	Def. Fragm.	Tipo	Tècnica	Decoració		Acabats		Cronologia	Observacions
						Pasta	Int.	Ext.	Int.		
4124	2	18551	VO	GIBR ELL	TO	PO			VI		VERD.
4124	1	18551	VO	MOR TER	TO	PO			VI	VI	VERD.
4124	4	18551	FO	INDE TERM INAT	TO	PO			VI		VERD.
4124	1	18551	VO	INDE TERM INAT	TO	PO			VI	VI	VERD.
4124	1	18551	SF	INDE TERM INAT	TO	PO			VI	VI	VERD.
4124	14	18551	SF	INDE TERM INAT	TO	PO			VI		VERD.
4124	3	18551	SF	INDE TERM INAT	TO	PO				VI	VERD.
4124	1	18551	SF	INDE TERM INAT	TO	PO			VI	VI	VERD.
4124	1	18551	VO	TAPA DORA	TO	PO			VI	VI	VERD.
4124	1	18551	VO	TAPA DORA	TO	PO			VI	VI	VERD.

Intervenció arqueològica al carrer Arc del Teatre, 6-14. Codi: 031/20. Barcelona.

INVENTARI DE MATERIAL ARQUEOLÒGIC

U.E.	Núm. Frag.	Class.	Def. Fragm.	Tipo	Tècnica	Decoració		Acabats		Cronologia	Observacions	
						Pasta	Int.	Ext.	Int.			Ext.
4124	2	60108	PF									
4126	1	17650	SF	ESCU DELL A	TO	PO	PI		VI	VI		
4126	2	17650	SF	PLAT	TO	PO	PI		VI	VI		
4126	1	17650	VO	PLAT	TO	PO	PI		VI			
4126	1	17650	VO	ESCU DELL A	TO	PO	PI		VI			
4126	1	17650	PE	PLAT	TO	PO	PI		VI			
4126	2	17650	VO	PLAT	TO	PO	PI		VI			
4126	1	17650	SF	PLAT	TO	PO	PI		VI			
4126	1	18165	PE	PLAT	TO	PO	PI		VI	VI		
4126	2	18450	FO	INDE TERM INAT	TO	PO			VI	VI		

Intervenció arqueològica al carrer Arc del Teatre, 6-14. Codi: 031/20. Barcelona.

INVENTARI DE MATERIAL ARQUEOLÒGIC

U.E.	Núm. Frag.	Class.	Def. Fragm.	Tipo	Tècnica	Decoració		Acabats		Cronologia	Observacions
						Pasta	Int.	Ext.	Int.		
4126	1	18450	PE	ESCU DELL A	TO	PO			VI	VI	
4126	1	18450	SF	ESCU DELL A	TO	PO			VI	VI	
4126	3	18450	SF	INDE TERM INAT	TO	PO			VI	VI	
4126	1	18450	PE	TASS A	TO	PO			VI	VI	
4126	1	18503	SF	PLAT	TO	PO	PI		VI	VI	ORLES I PUNTES
4126	1	18503	SF	PLAT	TO	PO	PI		VI	VI	ORLES DE L'ARRACADA.
4126	4	18550	SF	INDE TERM INAT	TO	PO					
4126	1	18550	NA	GERR A	TO	PO					
4126	1	18550	PE	INDE TERM INAT	TO	PO					
4126	2	18550	NA	GERR A	TO	PO					

Intervenció arqueològica al carrer Arc del Teatre, 6-14. Codi: 031/20. Barcelona.

INVENTARI DE MATERIAL ARQUEOLÒGIC

U.E.	Núm. Frag.	Class.	Def. Fragm.	Tipo	Tècnica	Decoració		Acabats		Cronologia	Observacions	
						Pasta	Int.	Ext.	Int.			Ext.
4126	2	18550	SF	INDE TERM INAT	TO	PO						
4126	1	18550	SF	PLAT	TO	PO						
4126	2	18550	PE	PLAT	TO	PO						
4126	1	18550	FO	ESCU DELL A	TO	PO						
4126	2	18550	VO	ESCU DELL A	TO	PO						
4126	1	18550	VO	GREI XERA	TO	PO						
4126	2	18550	PE	INDE TERM INAT	TO	PO						
4126	1	18551	FO	INDE TERM INAT	TO	PO			VI			MELAT.
4126	1	18551	SF	INDE TERM INAT	TO	PO			VI	VI		VERD.
4126	1	18551	VO	GERR A	TO	PO			VI	VI		VERD.

Intervenció arqueològica al carrer Arc del Teatre, 6-14. Codi: 031/20. Barcelona.

INVENTARI DE MATERIAL ARQUEOLÒGIC

U.E.	Núm. Frag.	Class.	Def. Fragm.	Tipo	Tècnica	Decoració		Acabats		Cronologia	Observacions
						Pasta	Int.	Ext.	Int.		
4126	1	18551	GA	INDE TERM INAT	TO	PO				VI	VERD.
4126	4	18551	SF	INDE TERM INAT	TO	PO				VI	MARRÓ.
4126	1	18551	VO	PLAT	TO	PO				VI	MARRÓ.
4126	1	18551	FO	INDE TERM INAT	TO	PO				VI	MARRÓ.
4126	2	18551	SF	GIBR ELL	TO	PO				VI	MELAT.
4126	1	18551	VO	ESCA LFET A	TO	PO				VI	VERD.
4126	1	18551	NA	CÀNT IR	TO	PO				VI	VERD.
4126	1	18551	BR	CÀNT IR	TO	PO				VI	VERD.
4126	1	18551	SF	INDE TERM INAT	TO	PO				VI	VERD.
4126	1	18700	PS	FIGU RETA	MA	AO					FIGURETA D'UNA VERGE.

Intervenció arqueològica al carrer Arc del Teatre, 6-14. Codi: 031/20. Barcelona.

INVENTARI DE MATERIAL ARQUEOLÒGIC

U.E.	Núm. Frag.	Class.	Def. Fragm.	Tipo	Tècnica	Decoració		Acabats		Cronologia	Observacions	
						Pasta	Int.	Ext.	Int.			Ext.
4126	1	30500	FO	INDE TERM INAT								
4126	1	30500	PE	COPA								
4126	1	30500	SF	INDE TERM INAT								
4126	1	60101	PF									
4127	78	60101	PF									
4130	1	17152	VO	PLAT	TO	PO	PI		VI			
4130	1	17152	PE	PLAT	TO	PO	PI		VI			
4130	1	17521	SF	PLAT	TO	PO	PI		VI			
4130	4	17650	VO	PLAT	TO	PO	PI		VI			
4130	4	17650	SF	PLAT	TO	PO	PI		VI			

Intervenció arqueològica al carrer Arc del Teatre, 6-14. Codi: 031/20. Barcelona.

INVENTARI DE MATERIAL ARQUEOLÒGIC

U.E.	Núm. Frag.	Class.	Def. Fragm.	Tipo	Tècnica	Decoració		Acabats		Cronologia	Observacions	
						Pasta	Int.	Ext.	Int.			Ext.
4130	1	17650	SF	INDE TERM INAT	TO	PO		PI		VI		
4130	1	18450	SF	GERR A	TO	PO				VI		
4130	4	18450	FO	ESCU DELL A	TO	PO				VI		
4130	4	18450	VO	ESCU DELL A	TO	PO				VI		
4130	6	18450	SF	INDE TERM INAT	TO	PO				VI		
4130	7	18450	SF	INDE TERM INAT	TO	PO				VI	VI	
4130	1	18500	VO	ESCU DELL A	TO	PO	PI	PI	VI	VI		
4130	5	18500	SF	ESCU DELL A	TO	PO	PI	PI	VI	VI		
4130	6	18500	SF	PLAT	TO	PO	PI	PI	VI	VI		
4130	3	18500	FO	PLAT	TO	PO	PI	PI	VI	VI		

Intervenció arqueològica al carrer Arc del Teatre, 6-14. Codi: 031/20. Barcelona.

INVENTARI DE MATERIAL ARQUEOLÒGIC

U.E.	Núm. Frag.	Class.	Def. Fragm.	Tipo	Tècnica	Pasta	Decoració		Acabats		Cronologia	Observacions
							Int.	Ext.	Int.	Ext.		
4130	3	18500	VO	PLAT	TO	PO	PI	PI	VI	VI		
4130	3	18500	SF	PLAT	TO	PO	PI	PI	VI	VI		
4130	4	18550	VO	CATÚ FOL	TO	PO						
4130	1	18550	VO	OLLA	TO	PO						
4130	1	18550	NA	OLLA	TO	PO						
4130	1	18550	PE	INDE TERM INAT	TO	PO						
4130	1	18550	VO	INDE TERM INAT	TO	PO						
4130	50	18550	SF	INDE TERM INAT	TO	PO						
4130	9	18550	SF	INDE TERM INAT	TO	PR						
4130	1	18550	FO	INDE TERM INAT	TO	PR						

Intervenció arqueològica al carrer Arc del Teatre, 6-14. Codi: 031/20. Barcelona.

INVENTARI DE MATERIAL ARQUEOLÒGIC

U.E.	Núm. Frag.	Class.	Def. Fragm.	Tipo	Tècnica	Decoració		Acabats		Cronologia	Observacions
						Pasta	Int.	Ext.	Int.		
4130	1	18550	VO	CATÚ FOL	TO	PR					
4130	1	18550	FO	CATÚ FOL	TO	PO					
4130	3	18550	SF	CATÚ FOL	TO	PO					
4130	1	18550	VO	INDE TERM INAT	TO	PO					
4130	1	18550	VO	CATÚ FOL	TO	PO					
4130	1	18550	PE	INDE TERM INAT	TO	PO					
4130	15	18550	SF	INDE TERM INAT	TO	PO					
4130	2	18550	SF	INDE TERM INAT	TO	PR					
4130	1	18550	NA	GERR A	TO	PR					
4130	2	18550	VO	GIBR ELL	TO	PO			VI		MELAT.

Intervenció arqueològica al carrer Arc del Teatre, 6-14. Codi: 031/20. Barcelona.

INVENTARI DE MATERIAL ARQUEOLÒGIC

U.E.	Núm. Frag.	Class.	Def. Fragm.	Tipo	Tècnica	Decoració		Acabats		Cronologia	Observacions
						Pasta	Int.	Ext.	Int.		
4130	1	18550	PE	INDE TERM INAT	TO	PO			VI		MELAT.
4130	1	18550	VO	OLLA	TO	PO			VI		MELAT.
4130	5	18550	SF	INDE TERM INAT	TO	PO			VI		MELAT.
4130	1	18550	SF	INDE TERM INAT	TO	PO			VI		MELAT.
4130	1	18550	VO	POAL	TO	PO			VI		VERD.
4130	2	18550	NA	POAL	TO	PO			VI		VERD.
4130	1	18550	NA	GERR A	TO	PO			VI		VERD.
4130	1	18550	SF	INDE TERM INAT	TO	PO			VI		VERD.
4130	1	18550	VO	GIBR ELL	TO	PO			VI		MARRÓ.
4130	11	18550	SF	INDE TERM INAT	TO	PO			VI		MARRÓ.

Intervenció arqueològica al carrer Arc del Teatre, 6-14. Codi: 031/20. Barcelona.

INVENTARI DE MATERIAL ARQUEOLÒGIC

U.E.	Núm. Frag.	Class.	Def. Fragm.	Tipo	Tècnica	Decoració		Acabats		Cronologia	Observacions	
						Pasta	Int.	Ext.	Int.			Ext.
4130	3	18551	VO	TAPA DORA	TO	PO			VI	VI		MARRÓ
4130	8	18551	VO	PLAT	TO	PO			VI			MARRÓ
4130	2	18551	VO	SERV IDOR A	TO	PO			VI			MARRÓ
4130	1	18551	VO	ESCA LFET A	TO	PO			VI			MARRÓ
4130	35	18551	SF	INDE TERM INAT	TO	PO			VI			MARRÓ
4130	3	18551	PE	INDE TERM INAT	TO	PO			VI			MARRÓ
4130	2	18551	FO	INDE TERM INAT	TO	PO			VI			MARRÓ
4130	1	18551	FO	GERR A	TO	PO			VI			MARRÓ
4130	1	18551	SF	INDE TERM INAT	TO	PO				VI		MARRÓ
4130	1	18551	VO	OLL	TO	PO			VI			MARRÓ

Intervenció arqueològica al carrer Arc del Teatre, 6-14. Codi: 031/20. Barcelona.

INVENTARI DE MATERIAL ARQUEOLÒGIC

U.E.	Núm. Frag.	Class.	Def. Fragm.	Tipo	Tècnica	Decoració		Acabats		Cronologia	Observacions
						Pasta	Int.	Ext.	Int.		
4130	1	18551	VO	CASSOLA	TO	PO			VI		MARRÓ
4130	1	18551	NA	INDETERMINAT	TO	PO			VI	VI	MARRÓ
4130	3	18551	VO	GIBRELL	TO	PO			VI		VERD.
4130	1	18551	PE	INDETERMINAT	TO	PO			VI		VERD.
4130	1	18551	FO	INDETERMINAT	TO	PO			VI		VERD.
4130	19	18551	SF	INDETERMINAT	TO	PO			VI		VERD.
4130	5	18551	SF	INDETERMINAT	TO	PO			VI	VI	VERD.
4130	3	18551	SF	INDETERMINAT	TO	PO				VI	VERD.
4130	2	18551	NA	GERRA	TO	PO				VI	VERD.
4130	2	18700	PS	TRESPEUS	MA	PO					

Intervenció arqueològica al carrer Arc del Teatre, 6-14. Codi: 031/20. Barcelona.

INVENTARI DE MATERIAL ARQUEOLÒGIC

U.E.	Núm. Frag.	Class.	Def. Fragm.	Tipo	Tècnica	Decoració		Acabats		Cronologia	Observacions
						Int.	Ext.	Int.	Ext.		
4130	1	19607	PS	RAJO LA	TO	PO		PI		VI	
4130	1	20112	SF	CLAU							
4130	2	30500	SF	INDE TERM INAT							
4130	13	60101	PF								
4131	1	15256	VO	BOL	TO	PR					
4131	1	17152	NA	GERR A	TO	PO		PI		VI	
4131	1	17152	VO	PLAT	TO	PO	PI			VI	
4131	1	17152	SF	GERR A	TO	PO		PI		VI	
4131	1	17521	SF	GERR A	TO	PO		PI		VI	
4131	1	17650	SF	PLAT	TO	PO	PI			VI	VI

Intervenció arqueològica al carrer Arc del Teatre, 6-14. Codi: 031/20. Barcelona.

INVENTARI DE MATERIAL ARQUEOLÒGIC

U.E.	Núm. Frag.	Class.	Def. Fragm.	Tipo	Tècnica	Pasta	Decoració		Acabats		Cronologia	Observacions
							Int.	Ext.	Int.	Ext.		
4131	1	17650	SF	PLAT	TO	PO	PI		VI			
4131	1	17650	VO	PLAT	TO	PO	PI		VI			
4131	1	17650	VO	ESCU DELL A	TO	PO	PI		VI			
4131	8	18450	SF	BOL	TO	PO			VI	VI		
4131	3	18450	VO	PLAT	TO	PO			VI	VI		
4131	2	18450	VO	PLAT	TO	PO			VI			
4131	1	18450	VO	ESCU DELL A	TO	PO			VI			
4131	2	18450	VO	ESCU DELL A	TO	PO			VI	VI		
4131	1	18450	FO	INDE TERM INAT	TO	PO			VI	VI		
4131	2	18450	PE	INDE TERM INAT	TO	PO			VI			

Intervenció arqueològica al carrer Arc del Teatre, 6-14. Codi: 031/20. Barcelona.

INVENTARI DE MATERIAL ARQUEOLÒGIC

U.E.	Núm. Frag.	Class.	Def. Fragm.	Tipo	Tècnica	Decoració		Acabats		Cronologia	Observacions
						Pasta	Int.	Ext.	Int.		
4131	5	18500	SF	INDE TERM INAT	TO	PO	PI	PI	VI	VI	
4131	34	18550	SF	INDE TERM INAT	TO	PO					
4131	1	18550	SF	ESCU DELL A	TO	PO					
4131	3	18550	VO	ESCU DELL A	TO	PO					
4131	1	18550	FO	INDE TEMI NAT	TO	PO					
4131	3	18550	PE	INDE TERM INAT	TO	PO					
4131	2	18550	VO	ESCU DELL A	TO	PO					
4131	1	18550	VO	COSS I	TO	PO					
4131	1	18550	VO	OLLA	TO	PO					
4131	1	18550	SF	INDE TERM INAT	TO	PO		PE			

Intervenció arqueològica al carrer Arc del Teatre, 6-14. Codi: 031/20. Barcelona.

INVENTARI DE MATERIAL ARQUEOLÒGIC

U.E.	Núm. Frag.	Class.	Def. Fragm.	Tipo	Tècnica	Decoració		Acabats		Cronologia	Observacions
						Int.	Ext.	Int.	Ext.		
4131	9	18550	SF	INDE TERM INAT	TO	PR					
4131	1	18550	VO	CATÚ FOL	TO	PR					
4131	1	18551	SF	FIN	TO	PO			VI		VERD.
4131	1	18551	SF	FIN	TO	PO			VI	VI	VERD.
4131	1	18551	VO	POAL	TO	PO				VI	VERD.
4131	1	18551	VO	GERR A	TO	PO				VI	CÀNTER.VERD.
4131	2	18551	PE	INDE TERM INAT	TO	PO			VI		VERD.
4131	1	18551	FO	GIBR ELL	TO	PO			VI	VI	VERD.
4131	1	18551	NA	GERR A	TO	PO				VI	VERD.
4131	1	18551	NA	POAL	TO	PO				VI	VERD.

Intervenció arqueològica al carrer Arc del Teatre, 6-14. Codi: 031/20. Barcelona.

INVENTARI DE MATERIAL ARQUEOLÒGIC

U.E.	Núm. Frag.	Class.	Def. Fragm.	Tipo	Tècnica	Decoració		Acabats		Cronologia	Observacions
						Pasta	Int.	Ext.	Int.		
4131	1	18551	VO	MOR TER	TO	PO			VI		VERD.
4131	13	18551	SF	INDE TERM INAT	TO	PO			VI		MELAT.
4131	2	18551	SF	INDE TERM INAT	TO	PO			VI		MELAT.
4131	3	18551	SF	INDE TERM INAT	TO	PO			VI	VI	MELAT.
4131	1	18551	PE	INDE TERM INAT	TO	PO			VI		MELAT.
4131	17	18551	PE	INDE TERM INAT	TO	PO			VI		MARRÓ.
4131	4	18551	PE	INDE TERM INAT	TO	PO			VI	VI	MARRÓ.
4131	1	18551	VO	GIBR ELL	TO	PO			VI		MARRÓ.
4131	4	18551	VO	CASS OLA	TO	PO			VI		MARRÓ.
4131	2	18551	VO	OLLA	TO	PO			VI		MARRÓ.

Intervenció arqueològica al carrer Arc del Teatre, 6-14. Codi: 031/20. Barcelona.

INVENTARI DE MATERIAL ARQUEOLÒGIC

U.E.	Núm. Frag.	Class.	Def. Fragm.	Tipo	Tècnica	Decoració		Acabats		Cronologia	Observacions
						Pasta	Int.	Ext.	Int.		
4132	3	17152	VO	PLAT	TO	PO	PI		VI		
4132	1	17152	VO	ESCU DELL A	TO	PO	PI		VI		
4132	4	17152	SF	INDE TERM INAT	TO	PO	PI		VI		
4132	1	17521	PE	PLAT	TO	PO	PI		VI	VI	
4132	3	17521	VO	PLAT	TO	PO	PI		VI	VI	
4132	4	17521	SF	INDE TERM INAT	TO	PO	PI		VI	VI	
4132	1	17521	SF	GERR A	TO	PO	PI		VI		
4132	2	17650	VO	ESCU DELL A	TO	PO	PI		VI		
4132	1	17650	VO	PLAT	TO	PO	PI		VI		
4132	2	17650	SF	PLAT	TO	PO	PI		VI		

Intervenció arqueològica al carrer Arc del Teatre, 6-14. Codi: 031/20. Barcelona.

INVENTARI DE MATERIAL ARQUEOLÒGIC

U.E.	Núm. Frag.	Class.	Def. Fragm.	Tipo	Tècnica	Decoració		Acabats		Cronologia	Observacions
						Pasta	Int.	Ext.	Int.		
4132	2	17650	PE	PLAT	TO	PO	PI		VI		
4132	1	18450	VO	ESCU DELL A	TO	PO			VI	VI	
4132	1	18450	VO	PLAT	TO	PO			VI	VI	
4132	5	18450	SF	INDE TERM INAT	TO	PO				VI	
4132	2	18450	SF	INDE TERM INAT	TO	PO			VI	VI	
4132	1	18500	FO	ESCU DELL A	TO	PO	PI	PI	VI	VI	
4132	1	18500	SF	ESCU DELL A	TO	PO	PI	PI	VI	VI	
4132	3	18550	PE	INDE TERM INAT	TO	PO					
4132	1	18550	VO	GERR A	TO	PO					
4132	1	18550	VO	CASS OLA	TO	PO					

Intervenció arqueològica al carrer Arc del Teatre, 6-14. Codi: 031/20. Barcelona.

INVENTARI DE MATERIAL ARQUEOLÒGIC

U.E.	Núm. Frag.	Class.	Def. Fragm.	Tipo	Tècnica	Decoració		Acabats		Cronologia	Observacions
						Pasta	Int.	Ext.	Int.		
4132	1	18550	VO	CATÚ FOL	TO	PO					
4132	1	18550	PE	CATÚ FOL	TO	PO					
4132	15	18550	SF	INDE TERM INAT	TO	PO					
4132	5	18550	SF	INDE TERM INAT	TO	PR					
4132	1	18550	VO	ESCA LFET A	TO	PR					
4132	1	18551	VO	ESCA LFET A	TO	PO			VI		MARRÓ.
4132	4	18551	NA	OLLA	TO	PO			VI		MARRÓ.
4132	1	18551	VO	CASS OLA	TO	PO			VI		MARRÓ.
4132	17	18551	SF	INDE TERM INAT	TO	PO			VI		MARRÓ.
4132	5	18551	SF	INDE TERM INAT	TO	PO			VI		MELAT.

Intervenció arqueològica al carrer Arc del Teatre, 6-14. Codi: 031/20. Barcelona.

INVENTARI DE MATERIAL ARQUEOLÒGIC

U.E.	Núm. Frag.	Class.	Def. Fragm.	Tipo	Tècnica	Decoració		Acabats		Cronologia	Observacions
						Pasta	Int.	Ext.	Int.		
4132	2	18551	SF	INDE TERM INAT	TO	PO				VI	MELAT.
4132	2	18551	NA	POAL	TO	PO				VI	MELAT.
4132	1	18551	VO	OLLA	TO	PO				VI	MELAT.
4132	1	18551	VO	SERV IDOR A	TO	PO				VI	MELAT.
4132	1	18551	FO	INDE TERM INAT	TO	PO				VI	MELAT.
4132	1	18551	VO	OLLA	TO	PO				VI	VERD.
4132	1	18551	VO	MOR TER	TO	PO				VI	VERD.
4132	2	18551	NA	GERR A	TO	PO				VI	VERD.
4132	1	18551	SF	INDE TERM INAT	TO	PO				VI	VERD.
4132	1	18551	PE	INDE TERM INAT	TO	PO				VI	VERD.

Intervenció arqueològica al carrer Arc del Teatre, 6-14. Codi: 031/20. Barcelona.

INVENTARI DE MATERIAL ARQUEOLÒGIC

U.E.	Núm. Frag.	Class.	Def. Fragm.	Tipo	Tècnica	Decoració		Acabats		Cronologia	Observacions
						Pasta	Int.	Ext.	Int.		
4150	1	17650	VO	ESCU DELL A	TO	PO	PI		VI		
4150	1	17650	SF	PLAT	TO	PO	PI		VI		
4150	1	18395	SF	PLAT	TO	PO			VI	VI	
4150	4	18450	SF	INDE TERM INAT	TO	PO					
4150	1	18500	FO	PLAT	TO	PO	PI	PI	VI	VI	
4150	1	18550	SF	CATÚ FOL	TO	PO					
4150	1	18550	SF	INDE TERM INAT	TO	PO					
4150	1	18550	NA	GERR A	TO	PO					
4150	1	18551	SF	INDE TERM INAT	TO	PO			VI		MARRÓ.
4150	1	18551	VO	GERR A	TO	PO			VI	VI	MARRÓ.

Intervenció arqueològica al carrer Arc del Teatre, 6-14. Codi: 031/20. Barcelona.

INVENTARI DE MATERIAL ARQUEOLÒGIC

U.E.	Núm. Frag.	Class.	Def. Fragm.	Tipo	Tècnica	Decoració		Acabats		Cronologia	Observacions
						Pasta	Int.	Ext.	Int.		
4150	1	18551	PE	INDE TERM INAT	TO	PO			VI		MARRÓ.
4150	1	18551	VO	GERR A	TO	PO			VI		VERD. CÀNTER.
4153	1	17650	VO	ESCU DELL A	TO	PO	PI		VI		
4153	2	17650	SF	PLAT	TO	PO	PI		VI		
4153	2	18450	SF	PLAT	TO	PO			VI	VI	
4153	1	18500	FO	ESCU DELL A	TO	PO	PI	PI	VI	VI	
4153	1	18500	SF	ESCU DELL A	TO	PO	PI	PI	VI	VI	
4153	1	18500	FO	PLAT	TO	PO	PI	PI	VI	VI	
4153	1	18500	VO	ESCU DELL A	TO	PO	PI	PI	VI	VI	PINZELL-PINTA
4153	1	18500	SF	ESCU DELL A	TO	PO	PI	PI	VI	VI	PINZELL-PINTA

Intervenció arqueològica al carrer Arc del Teatre, 6-14. Codi: 031/20. Barcelona.

INVENTARI DE MATERIAL ARQUEOLÒGIC

U.E.	Núm. Frag.	Class.	Def. Fragm.	Tipo	Tècnica	Decoració		Acabats		Cronologia	Observacions
						Pasta	Int.	Ext.	Int.		
4153	1	18503	OR	ESCU DELL A	TO	PO	PI		VI	VI	
4153	2	18503	VO	ESCU DELL A	TO	PO	PI		VI	VI	
4153	1	18550	FO	INDE TERM INAT	TO	PO					
4153	5	18550	NA	OLLA	TO	PO					
4153	12	18550	SF	INDE TERM INAT	TO	PO					
4153	1	18550	VO	OLLA	TO	PR					
4153	2	18550	SF	INDE TERM INAT	TO	PR					
4153	4	18550	NA	OLLA	TO	PR					
4153	2	18550	VO	OLLA	TO	PR					
4153	1	18550	VO	INDE TERM INAT	TO	PR					

Intervenció arqueològica al carrer Arc del Teatre, 6-14. Codi: 031/20. Barcelona.

INVENTARI DE MATERIAL ARQUEOLÒGIC

U.E.	Núm. Frag.	Class.	Def. Fragm.	Tipo	Tècnica	Decoració		Acabats		Cronologia	Observacions
						Pasta	Int.	Ext.	Int.		
4153	1	18550	PE	INDE TERM INAT	TO	PR					
4153	3	18551	SF	INDE TERM INAT	TO	PO			VI	VI	VERD.
4153	2	18551	SF	INDE TERM INAT	TO	PO				VI	VERD.
4153	1	18551	SF	INDE TERM INAT	TO	PO			VI		VERD.
4153	1	18551	VO	ESCA LFET A	TO	PO			VI	VI	VERD.
4153	1	18551	FO	INDE TERM INAT	TO	PO			VI		NEGRE.
4153	1	18551	BE	GREI XERA	TO	PO			VI		NEGRE.
4153	1	18551	AG	TAPA DORA	TO	PO				VI	NEGRE.
4153	3	18551	VO	OLLA	TO	PO			VI		MARRÓ.
4153	7	18551	SF	INDE TERM INAT	TO	PO			VI		MARRÓ.

Intervenció arqueològica al carrer Arc del Teatre, 6-14. Codi: 031/20. Barcelona.

INVENTARI DE MATERIAL ARQUEOLÒGIC

U.E.	Núm. Frag.	Class.	Def. Fragm.	Tipo	Tècnica	Decoració		Acabats		Cronologia	Observacions
						Pasta	Int.	Ext.	Int.		
4153	1	18551	BE	GERRA	TO	PO			VI		MARRÓ.
4153	1	18551	VO	TAPADORA	TO	PO			VI	VI	MARRÓ.
4153	1	18551	NA	GERRA	TO	PO			VI	VI	MARRÓ.
4153	1	18551	VO	OLLA	TO	PO					MARRÓ.
4153	1	18551	BE	GREIXERA	TO	PO					MARRÓ.
4153	2	18551	VO	TAPADORA	TO	PO					MARRÓ.
4153	2	18551	VO	CASSOLA	TO	PO					MARRÓ.
4153	1	18551	VO	PLAT	TO	PO					MARRÓ.
4153	1	18551	NA	OLLA	TO	PO					MARRÓ.
4153	12	18551	SF	INDETERMINAT	TO	PO					MARRÓ.

Intervenció arqueològica al carrer Arc del Teatre, 6-14. Codi: 031/20. Barcelona.

INVENTARI DE MATERIAL ARQUEOLÒGIC

U.E.	Núm. Frag.	Class.	Def. Fragm.	Tipo	Tècnica	Decoració		Acabats		Cronologia	Observacions
						Int.	Ext.	Int.	Ext.		
4153	3	60101	PF								
4155	1	15300	SF	ÀMFO RA	TO	PO					
4155	1	18450	PE	INDE TERM INAT	TO	PO			VI		
4155	1	18550	SF	INDE TERM INAT	TO	PO					
4155	1	18551	SF	INDE TERM INAT	TO	PO			VI		MARRÓ.
4155	1	18551	SF	OLLA	TO	PO			VI	VI	MARRÓ.
4155	1	18551	FO	INDE TERM INAT	TO	PO			VI		MARRÓ.
4155	1	18551	SF	INDE TERM INAT	TO	PO			VI		VERD.
4155	2	18551	SF	INDE TERM INAT	TO	PO			VI	VI	VERD.
4155	1	18551	NA	INDE TERM INAT	TO	PO			VI	VI	VERD.

Intervenció arqueològica al carrer Arc del Teatre, 6-14. Codi: 031/20. Barcelona.

INVENTARI DE MATERIAL ARQUEOLÒGIC

U.E.	Núm. Frag.	Class.	Def. Fragm.	Tipo	Tècnica	Decoració		Acabats		Cronologia	Observacions
						Pasta	Int.	Ext.	Int.		
4155	1	18551	VO	POAL	TO	PO				VI	VERD.
4155	1	60108	PF								
4161	1	15330	SF	LLÀN TIA	MO	PO					
4161	2	17152	VO	PLAT	TO	PO	PI			VI	
4161	1	17650	SF	PLAT	TO	PO	PI			VI	
4161	1	17650	VO	ESCU DELL A	TO	PO	PI			VI	
4161	14	18550	SF	PLAT	TO	PO					
4161	2	18551	VO	OLLA	TO	PO				VI	VERD.
4161	3	18551	SF	INDE TERM INAT	TO	PO				VI	MARRÓ.
4161	2	20112	SF	CLAU							

Intervenció arqueològica al carrer Arc del Teatre, 6-14. Codi: 031/20. Barcelona.

INVENTARI DE MATERIAL ARQUEOLÒGIC

U.E.	Núm. Frag.	Class.	Def. Fragm.	Tipo	Tècnica	Decoració		Acabats		Cronologia	Observacions
						Pasta	Int.	Ext.	Int.		
4161	1	30500	SF	INDE TERM INAT							
4161	4	60101	PF								
4165	1	18132	SF	PLAT	TO	PO	PI	PI	VI	VI	BLAU BERETTINO.
4165	1	18395	PO	PLAT	TO	PO			VI	VI	
4165	1	18432	VO	PLAT	TO	PO	PI		VI	VI	
4165	1	18450	VO	PLAT	TO	PO			VI	VI	
4165	1	18450	SF	PLAT	TO	PO			VI	VI	
4165	1	18520	FO	BACÍ	TO	PO			VI		PINZELLADES POLICROMES.
4165	4	18550	SF	INDE TERM INAT	TO	PO					
4165	1	18550	FO	ESCU DELL A	TO	PO					

Intervenció arqueològica al carrer Arc del Teatre, 6-14. Codi: 031/20. Barcelona.

INVENTARI DE MATERIAL ARQUEOLÒGIC

U.E.	Núm. Frag.	Class.	Def. Fragm.	Tipo	Tècnica	Decoració		Acabats		Cronologia	Observacions
						Pasta	Int.	Ext.	Int.		
4165	3	18550	SF	INDE TERM INAT	TO	PR					
4165	1	18551	VO	GERR A	TO	PO			VI	VI	MARRÓ.
4165	5	18551	SF	INDE TERM INAT	TO	PO			VI		MARRÓ.
4165	1	18551	VO	PLAT	TO	PO			VI		MARRÓ I GROC.
4165	1	18551	FO	INDE TERM INAT	TO	PO			VI		VERD.
4165	1	30500	FO	COPA							
4165	1	30500	FO	GOT							
4171	9	18550	SF	CATÚ FOL	TO	PR					
4171	1	18550	FO	CATÚ FOL	TO	PR					
4171	3	18550	SF	CATÚ FOL	TO	PO					

Intervenció arqueològica al carrer Arc del Teatre, 6-14. Codi: 031/20. Barcelona.

INVENTARI DE MATERIAL ARQUEOLÒGIC

U.E.	Núm. Frag.	Class.	Def. Fragm.	Tipo	Tècnica	Decoració		Acabats		Cronologia	Observacions
						Pasta	Int.	Ext.	Int.		
4171	1	18550	SF	INDE TERM INAT	TO	PO					
4171	1	18550	FO	INDE TERM INAT	TO	PO					
4171	1	18551	FO	INDE TERM INAT	TO	PO			VI		MARRÓ.
4171	1	18551	SF	INDE TERM INAT	TO	PO			VI		MELAT.
4171	1	18551	VO	INDE TERM INAT	TO	PO			VI		MELAT.
4171	1	18551	VO	PLAT	TO	PO			VI		VERD.
4171	1	18551	SF	INDE TERM INAT	TO	PO			VI		VERD.
4171	1	18551	NA	GERR A	TO	PR			VI		VERD.
4171	1	40066	PS	ESM OLAR							
4172	1	17152	SF	PLAT	TO	PO	PI		VI		

Intervenció arqueològica al carrer Arc del Teatre, 6-14. Codi: 031/20. Barcelona.

INVENTARI DE MATERIAL ARQUEOLÒGIC

U.E.	Núm. Frag.	Class.	Def. Fragm.	Tipo	Tècnica	Decoració		Acabats		Cronologia	Observacions
						Pasta	Int.	Ext.	Int.		
4172	1	18450	SF	PLAT	TO	PO			VI		
4172	1	18500	VO	PLAT	TO	PO	PI	PI	VI	VI	
4172	1	18500	SF	PLAT	TO	PO	PI	PI	VI	VI	
4172	1	18550	FO	CATÚ FOL	TO	PO					
4172	7	18550	SF	INDE TERM INAT	TO	PO					
4172	1	18551	VO	CASS OLA	TO	PO					MARRÓ.
4172	2	18551	SF	INDE TERM INAT	TO	PO					MARRÓ.
4172	1	18551	VO	GIBR ELL	TO	PO					MELAT.
4172	5	20112	SF	CLAU							
4172	1	30500	SF	INDE TERM INAT							

Intervenció arqueològica al carrer Arc del Teatre, 6-14. Codi: 031/20. Barcelona.

INVENTARI DE MATERIAL ARQUEOLÒGIC

U.E.	Núm. Frag.	Class.	Def. Fragm.	Tipo	Tècnica	Decoració		Acabats		Cronologia	Observacions
						Pasta	Int.	Ext.	Int.		
4173	1	17152	VO	PLAT	TO	PO	PI		VI		
4173	1	17650	PE	PLAT	TO	PO	PI		VI		
4173	3	17650	SF	PLAT	TO	PO	PI		VI		
4173	1	17650	VO	ESCU DELL A	TO	PO	PI		VI	VI	
4173	2	18132	VO	PLAT	TO	PO	PI	PI	VI	VI	BLAU BERETTINO.
4173	1	18132	SF	PLAT	TO	PO	PI	PI	VI	VI	BLAU BERETTINO.
4173	3	18450	FO	INDE TERM INAT	TO	PO			VI	VI	
4173	1	18450	SF	ESCU DELL A	TO	PO			VI	VI	
4173	1	18450	VO	ESCU DELL A	TO	PO			VI	VI	
4173	1	18450	OR	ESCU DELL A	TO	PO			VI	VI	

Intervenció arqueològica al carrer Arc del Teatre, 6-14. Codi: 031/20. Barcelona.

INVENTARI DE MATERIAL ARQUEOLÒGIC

U.E.	Núm. Frag.	Class.	Def. Fragm.	Tipo	Tècnica	Decoració		Acabats		Cronologia	Observacions	
						Pasta	Int.	Ext.	Int.			Ext.
4173	1	18450	VO	PLAT	TO	PO			VI	VI		
4173	2	18500	VO	ESCU DELL A	TO	PO	PI	PI	VI	VI		
4173	1	18500	SF	ESCU DELL A	TO	PO	PI	PI	VI	VI		
4173	1	18500	OR	ESCU DELL A	TO	PO	PI	PI	VI	VI		
4173	1	18500	PS	ESCU DELL A	TO	PO	PI	PI	VI	VI		
4173	2	18500	SF	PLAT	TO	PO	PI	PI	VI	VI		
4173	2	18500	VO	PLAT	TO	PO	PI	PI	VI	VI		
4173	4	18503	SF	ESCU DELL A	TO	PO	PI		VI	VI		
4173	1	18503	VO	ESCU DELL A	TO	PO	PI		VI	VI		
4173	1	18503	VO	PLAT	TO	PO	PI		VI	VI		

Intervenció arqueològica al carrer Arc del Teatre, 6-14. Codi: 031/20. Barcelona.

INVENTARI DE MATERIAL ARQUEOLÒGIC

U.E.	Núm. Frag.	Class.	Def. Fragm.	Tipo	Tècnica	Decoració		Acabats		Cronologia	Observacions	
						Pasta	Int.	Ext.	Int.			Ext.
4173	5	18550	NA	OLLA	TO	PO						
4173	1	18550	NA	GERR A	TO	PO						
4173	2	18550	VO	GERR A	TO	PO						
4173	3	18550	VO	OLLA	TO	PO						
4173	2	18550	VO	PLAT	TO	PO						
4173	1	18550	FO	INDE TERM INAT	TO	PO						
4173	2	18550	FO	CATÚ FOL	TO	PO						
4173	3	18550	VO	CATÚ FOL	TO	PO						
4173	15	18550	SF	CATÚ FOL	TO	PO						
4173	9	18550	SF	INDE TERM INAT	TO	PO						

Intervenció arqueològica al carrer Arc del Teatre, 6-14. Codi: 031/20. Barcelona.

INVENTARI DE MATERIAL ARQUEOLÒGIC

U.E.	Núm. Frag.	Class.	Def. Fragm.	Tipo	Tècnica	Decoració		Acabats		Cronologia	Observacions
						Pasta	Int.	Ext.	Int.		
4173	1	18550	VO	FOG Ó	TO	PO					GRAELLA.
4173	1	18550	VO	OLLA	TO	PR					
4173	1	18550	NA	CÀNT IR	TO	PR					
4173	2	18551	VO	PLAT	TO	PO			VI		MARRÓ.
4173	2	18551	VO	GERR A	TO	PO			VI		MARRÓ.
4173	7	18551	VO	OLLA	TO	PO			VI		MARRÓ.
4173	2	18551	VO	SERV IDOR A	TO	PO			VI		MARRÓ.
4173	1	18551	VO	CASS OLA	TO	PO			VI		MARRÓ.
4173	1	18551	VO	ESCU DELL A	TO	PO			VI		MARRÓ.
4173	1	18551	PE	INDE TERM INAT	TO	PO			VI		MARRÓ.

Intervenció arqueològica al carrer Arc del Teatre, 6-14. Codi: 031/20. Barcelona.

INVENTARI DE MATERIAL ARQUEOLÒGIC

U.E.	Núm. Frag.	Class.	Def. Fragm.	Tipo	Tècnica	Decoració		Acabats		Cronologia	Observacions
						Pasta	Int.	Ext.	Int.		
4173	2	18551	NA	INDE TERM INAT	TO	PO			VI		MARRÓ.
4173	1	18551	SF	GREI XERA	TO	PO			VI		MARRÓ.
4173	1	18551	PS	GREI XERA	TO	PO			VI		MARRÓ.
4173	1	18551	NA	GREI XERA	TO	PO			VI		MARRÓ.
4173	1	18551	FO	INDE TERM INAT	TO	PO			VI		MARRÓ.
4173	19	18551	SF	INDE TERM INAT	TO	PO			VI		MARRÓ.
4173	2	18551	VO	GIBR ELL	TO	PO			VI		MELAT.
4173	1	18551	FO	GIBR ELL	TO	PO			VI		MELAT.
4173	1	18551	VO	SERV IDOR A	TO	PO			VI		MELAT.
4173	1	18551	VO	BACÍ	TO	PO			VI		MELAT.

Intervenció arqueològica al carrer Arc del Teatre, 6-14. Codi: 031/20. Barcelona.

INVENTARI DE MATERIAL ARQUEOLÒGIC

U.E.	Núm. Frag.	Class.	Def. Fragm.	Tipo	Tècnica	Decoració		Acabats		Cronologia	Observacions
						Pasta	Int.	Ext.	Int.		
4173	1	18551	VO	ESCALFETA	TO	PO			VI		MELAT.
4173	1	18551	VO	INDETERMINAD	TO	PO			VI		MELAT.
4173	1	18551	SF	INDETERMINAD	TO	PO			VI		MELAT.
4173	1	18551	PE	GERRERA	TO	PO			VI		MELAT.
4173	1	18551	NA	GERRERA	TO	PO				VI	MELAT.
4173	1	18551	FO	MORTER	TO	PO			VI		VERD.
4173	1	18551	SF	ESCALFETA	TO	PO			VI	VI	MARRÓ.
4173	1	18551	VO	MORTER	TO	PO			VI	VI	VERD.
4173	2	18551	BR	CÀNTIR	TO	PO				VI	VERD.
4173	1	18551	VO	POAL	TO	PO				VI	VERD.

Intervenció arqueològica al carrer Arc del Teatre, 6-14. Codi: 031/20. Barcelona.

INVENTARI DE MATERIAL ARQUEOLÒGIC

U.E.	Núm. Frag.	Class.	Def. Fragm.	Tècnica	Decoració		Acabats		Cronologia	Observacions
					Int.	Ext.	Int.	Ext.		
4173	1	18551	VO	SERV IDOR A	TO	PO		VI		VERD.
4173	1	18551	VO	INDE TERM INAT	TO	PO		VI		VERD.
4173	1	18551	FO	BACÍ	TO	PO		VI		VERD.
4173	2	18551	NA	INDE TERM INAT	TO	PO		VI		VERD.
4173	3	18551	SF	INDE TERM INAT	TO	PO		VI		VERD.
4173	3	18551	SF	INDE TERM INAT	TO	PO		VI		VERD.
4173	16	18551	SF	INDE TERM INAT	TO	PO		VI	VI	VERD.
4173	1	18551	VO	GREI XONE RA	TO	PO		VI		NEGRE.
4173	1	18551	BE	GREI XONE RA	TO	PO		VI		NEGRE.
4173	1	18551	NA	INDE TERM INAT	TO	PO		VI		NEGRE.

Intervenció arqueològica al carrer Arc del Teatre, 6-14. Codi: 031/20. Barcelona.

INVENTARI DE MATERIAL ARQUEOLÒGIC

U.E.	Núm. Frag.	Class.	Def. Fragm.	Tipo	Tècnica	Decoració		Acabats		Cronologia	Observacions	
						Pasta	Int.	Ext.	Int.			Ext.
4173	1	18800	VO	CANA LÓ	TO	PO						
4173	1	18800	PS	RAJO LA	TO	PO				VI		
4173	1	20107	PS	BOTÓ								
4173	1	20112	SF	CLAU								
4173	1	30500	SF	INDE TERM INAT								
4173	5	30500	SF	INDE TERM INAT								
4173	4	60101	PF									
4175	1	17110	SF	INDE TERM INAT	TO	PO			VI	VI		VERD.
4175	1	17110	SF	INDE TERM INAT	TO	PO			VI	VI		VERD.
4175	2	17110	VO	POAL	TO	PO				VI		VERD.

Intervenció arqueològica al carrer Arc del Teatre, 6-14. Codi: 031/20. Barcelona.

INVENTARI DE MATERIAL ARQUEOLÒGIC

U.E.	Núm. Frag.	Class.	Def. Fragm.	Tipo	Tècnica	Decoració		Acabats		Cronologia	Observacions
						Pasta	Int.	Ext.	Int.		
4175	1	17110	SF	INDE TERM INAT	TO	PO			VI		VERD.
4175	21	17110	SF	INDE TERM INAT	TO	PO			VI		VERD.
4175	2	17110	VO	SERV IDOR A	TO	PO			VI		VERD.
4175	2	17110	VO	OLLA	TO	PO			VI		VERD.
4175	1	17110	FO	INDE TERM INAT	TO	PO			VI		VERD.
4175	2	17110	NA	GERR A	TO	PO			VI		VERD.
4175	1	17110	BE	MOR TER	TO	PO			VI	VI	VERD.
4175	2	17110	VO	OLLA	TO	PO			VI		VERD.
4175	2	17110	VO	GERR A	TO	PO			VI		VERD. CÀNTER.
4175	3	17110	NA	GERR A	TO	PO			VI	VI	MARRÓ.

Intervenció arqueològica al carrer Arc del Teatre, 6-14. Codi: 031/20. Barcelona.

INVENTARI DE MATERIAL ARQUEOLÒGIC

U.E.	Núm. Frag.	Class.	Def. Fragm.	Tipo	Tècnica	Decoració		Acabats		Cronologia	Observacions
						Pasta	Int.	Ext.	Int.		
4175	3	17110	VO	OLLA	TO	PO			VI		MARRÓ.
4175	1	17110	VO	SERV IDOR A	TO	PO			VI		MARRÓ.
4175	1	17110	VO	CASS OLA	TO	PO			VI		MARRÓ.
4175	1	17110	VO	PLAT	TO	PO			VI		MARRÓ.
4175	2	17110	BE	INDE TERM INAT	TO	PO			VI	VI	MARRÓ.
4175	1	17110	VO	GREI XERA	TO	PO			VI	VI	MARRÓ.
4175	1	17110	FO	INDE TERM INAT	TO	PO			VI		MARRÓ.
4175	17	17110	SF	INDE TERM INAT	TO	PO			VI		MARRÓ.
4175	3	17152	VO	PLAT	TO	PO	PI		VI		
4175	4	17152	SF	PLAT	TO	PO	PI		VI		

Intervenció arqueològica al carrer Arc del Teatre, 6-14. Codi: 031/20. Barcelona.

INVENTARI DE MATERIAL ARQUEOLÒGIC

U.E.	Núm. Frag.	Class. Fragm.	Def.	Tipo	Tècnica	Decoració		Acabats		Cronologia	Observacions
						Pasta	Int.	Ext.	Int.		
4175	1	17152	PE	PLAT	TO	PO	PI		VI		
4175	4	17521	SF	INDE TERM INAT	TO	PO	PI	PI	VI	VI	
4175	1	17521	PE	PLAT	TO	PO	PI	PI	VI	VI	
4175	1	17650	VO	PLAT	TO	PO	PI		VI		
4175	1	17650	VO	ESCU DELL A	TO	PO	PI		VI		
4175	2	17650	SF	PLAT	TO	PO	PI		VI		
4175	1	18132	PE	PLAT	TO	PO	PI		VI	VI	MOTIU DECORATIU AMB UN CONILL
4175	4	18450	VO	PLAT	TO	PO			VI		
4175	14	18450	VO	ESCU DELL A	TO	PO			VI	VI	
4175	2	18450	FO	PLAT	TO	PO			VI	VI	

Intervenció arqueològica al carrer Arc del Teatre, 6-14. Codi: 031/20. Barcelona.

INVENTARI DE MATERIAL ARQUEOLÒGIC

U.E.	Núm. Frag.	Class.	Def. Fragm.	Tipo	Tècnica	Decoració		Acabats		Cronologia	Observacions	
						Pasta	Int.	Ext.	Int.			Ext.
4175	1	18450	OR	ESCU DELL A	TO	PO			VI	VI		
4175	3	18450	VO	ESCU DELL A	TO	PO			VI			
4175	2	18450	VO	PLAT	TO	PO			VI	VI		
4175	1	18450	SF	INDE TERM INAT	TO	PO			VI			
4175	1	18450	PE	INDE TERM INAT	TO	PO			VI			
4175	1	18500	FO	ESCU DELL A	TO	PO	PI	PI	VI	VI		
4175	1	18500	VO	ESCU DELL A	TO	PO	PI	PI	VI	VI		
4175	1	18500	SF	ESCU DELL A	TO	PO	PI	PI	VI	VI		
4175	1	18500	OR	ESCU DELL A	TO	PO	PI	PI	VI	VI		
4175	1	18503	VO	ESCU DELL A	TO	PO	PI		VI	VI		

Intervenció arqueològica al carrer Arc del Teatre, 6-14. Codi: 031/20. Barcelona.

INVENTARI DE MATERIAL ARQUEOLÒGIC

U.E.	Núm. Frag.	Class.	Def. Fragm.	Tipo	Tècnica	Decoració		Acabats		Cronologia	Observacions
						Pasta	Int.	Ext.	Int.		
4175	2	18503	SF	PLAT	TO	PO	PI		VI	VI	
4175	3	18551	VO	GIBR ELL	TO	PO			VI		VERD.
4175	1	18551	VO	MOR TER	TO	PO			VI	VI	VERD.
4175	8	18551	SF	INDE TERM INAT	TO	PO			VI	VI	VERD.
4175	4	20112	SF	CLAU							
4175	1	20112	PC	FERR ADUR A							
4175	4	30500	SF	INDE TERM INAT							
4175	10	60101	PF								
4176	1	17521	SF	ESCU DELL A	TO	PO	PI		VI	VI	
4176	1	17521	VO	ESCU DELL A	TO	PO	PI		VI	VI	

Intervenció arqueològica al carrer Arc del Teatre, 6-14. Codi: 031/20. Barcelona.

INVENTARI DE MATERIAL ARQUEOLÒGIC

U.E.	Núm. Frag.	Class.	Def. Fragm.	Tipo	Tècnica	Decoració		Acabats		Cronologia	Observacions
						Pasta	Int.	Ext.	Int.		
4178	1	15300	SF	ÀMFO RA	TO	PO					
4178	1	17521	VO	ESCU DELL A	TO	PO	PI		VI	VI	
4178	1	17650	VO	ESCU DELL A	TO	PO	PI		VI		
4178	2	18450	FO	INDE TERM INAT	TO	PO			VI		
4178	2	18450	FO	INDE TERM INAT	TO	PO			VI	VI	
4178	1	18450	SF	PLAT	TO	PO			VI	VI	
4178	1	18450	SF	PLAT	TO	PO			VI		
4178	1	18500	VO	PLAT	TO	PO	PI	PI	VI	VI	
4178	1	18500	OR	ESCU DELL A	TO	PO	PI	PI	VI	VI	
4178	2	18550	SF	CATÚ FOL	TO	PO					

Intervenció arqueològica al carrer Arc del Teatre, 6-14. Codi: 031/20. Barcelona.

INVENTARI DE MATERIAL ARQUEOLÒGIC

U.E.	Núm. Frag.	Class.	Def. Fragm.	Tipo	Tècnica	Decoració		Acabats		Cronologia	Observacions
						Pasta	Int.	Ext.	Int.		
4178	1	18550	VO	CATÚ FOL	TO	PO					
4178	18	18550	SF	INDE TERM INAT	TO	PO					
4178	1	18550	PE	INDE TERM INAT	TO	PO					
4178	1	18550	NA	INDE TERM INAT	TO	PO					
4178	1	18550	SF	CATÚ FOL	TO	PR					
4178	1	18550	SF	INDE TERM INAT	TO	PR					
4178	1	18551	SF	INDE TERM INAT	TO	PO			VI	VI	MARRÓ.
4178	6	18551	SF	INDE TERM INAT	TO	PO			VI		MARRÓ.
4178	2	18551	VO	OLLA	TO	PO			VI		MARRÓ.
4178	1	18551	NA	OLLA	TO	PO				VI	MARRÓ.

Intervenció arqueològica al carrer Arc del Teatre, 6-14. Codi: 031/20. Barcelona.

INVENTARI DE MATERIAL ARQUEOLÒGIC

U.E.	Núm. Frag.	Class.	Def. Fragm.	Tipo	Tècnica	Decoració		Acabats		Cronologia	Observacions
						Pasta	Int.	Ext.	Int.		
4178	1	18551	VO	SERV IDOR A	TO	PO			VI		MELAT.
4178	3	18551	SF	INDE TERM INAT	TO	PO			VI		VERD.
4178	3	18551	SF	INDE TERM INAT	TO	PO			VI	VI	VERD.
4178	2	18551	PE	INDE TERM INAT	TO	PO			VI	VI	VERD.
4178	1	18551	VO	MOR TER	TO	PO			VI	VI	VERD.
4178	1	18551	VO	GIBR ELL	TO	PO			VI		VERD.
4178	1	18551	SF	GERR A	TO	PO				VI	VERD.
4178	2	20012	SF								
4178	5	60101	PF								
4179	1	15233	VO	H. 87 A	TO	PO			VE	VE	

Intervenció arqueològica al carrer Arc del Teatre, 6-14. Codi: 031/20. Barcelona.

INVENTARI DE MATERIAL ARQUEOLÒGIC

U.E.	Núm. Frag.	Class.	Def. Fragm.	Tipo	Tècnica	Decoració		Acabats		Cronologia	Observacions	
						Pasta	Int.	Ext.	Int.			Ext.
4179	1	17110	VO	INDE TERM INAT	TO	PO			VI	VI		
4179	6	17152	VO	PLAT	TO	PO	PI		VI			
4179	2	17152	SF	PLAT	TO	PO	PI		VI			
4179	2	17521	SF	INDE TERM INAT	TO	PO	PI	PI	VI	VI		
4179	1	17650	VO	PLAT	TO	PO	PI		VI			
4179	3	17650	SF	PLAT	TO	PO	PI		VI			
4179	1	18450	PE	INDE TERM INAT	TO	PO			VI	VI		
4179	3	18450	SF	INDE TERM INAT	TO	PO			VI	VI		
4179	6	18450	SF	PLAT	TO	PO			VI			
4179	1	18450	VO	ESCU DELL A	TO	PO			VI			

Intervenció arqueològica al carrer Arc del Teatre, 6-14. Codi: 031/20. Barcelona.

INVENTARI DE MATERIAL ARQUEOLÒGIC

U.E.	Núm. Frag.	Class.	Def. Fragm.	Tipo	Tècnica	Pasta	Decoració		Acabats		Cronologia	Observacions
							Int.	Ext.	Int.	Ext.		
4179	1	18450	VO	PLAT	TO	PO			VI			
4179	2	18450	VO	GERR A	TO	PO			VI	VI		
4179	1	18450	NA	GERR A	TO	PO			VI	VI		
4179	1	18450	PS	TAPA DORA	TO	PO			VI	VI		FIRETA.
4179	1	18500	PE	PLAT	TO	PO	PI	PI	VI	VI		
4179	1	18500	FO	ESCU DELL A	TO	PO	PI	PI	VI	VI		
4179	5	18500	SF	INDE TERM INAT	TO	PO	PI	PI	VI	VI		
4179	50	18550	SF	INDE TERM INAT	TO	PO						
4179	2	18550	PE	INDE TERM INAT	TO	PO						
4179	1	18550	VO	OLLA	TO	PO						

Intervenció arqueològica al carrer Arc del Teatre, 6-14. Codi: 031/20. Barcelona.

INVENTARI DE MATERIAL ARQUEOLÒGIC

U.E.	Núm. Frag.	Class.	Def. Fragm.	Tipo	Tècnica	Decoració		Acabats		Cronologia	Observacions
						Pasta	Int.	Ext.	Int.		
4179	1	18550	VO	CATÚ FOL	TO	PO					
4179	1	18550	FO	INDE TERM INAT	TO	PO					
4179	4	18550	PE	INDE TERM INAT	TO	PO					
4179	1	18550	SF	INDE TERM INAT	TO	PO		PN			
4179	1	18550	FO	CATÚ FOL	TO	PR					
4179	1	18550	NA	INDE TERM INAT	TO	PR					
4179	4	18550	SF	INDE TERM INAT	TO	PR					
4179	1	18550	NA	GERR A	TO	PO					
4179	2	18550	VO	INDE TERM INAT	TO	PO					
4179	1	18551	VO	OLLA	TO	PO		VI			MARRÓ.

Intervenció arqueològica al carrer Arc del Teatre, 6-14. Codi: 031/20. Barcelona.

INVENTARI DE MATERIAL ARQUEOLÒGIC

U.E.	Núm. Frag.	Class.	Def. Fragm.	Tipo	Tècnica	Decoració		Acabats		Cronologia	Observacions
						Int.	Ext.	Int.	Ext.		
4179	1	18551	FO	INDE TERM INAT	TO	PO			VI		MARRÓ.
4179	1	18551	FO	SERV IDOR A	TO	PO			VI		MARRÓ.
4179	1	18551	NA	INDE TERM INAT	TO	PO			VI		MARRÓ.
4179	24	18551	SF	INDE TERM INAT	TO	PO			VI		MARRÓ.
4179	1	18551	NA	GERR A	TO	PO			VI		VERD.
4179	3	18551	NA	POAL	TO	PO			VI		VERD.
4179	3	18551	VO	GIBR ELL	TO	PO			VI		VERD.
4179	4	18551	NA	OLLA	TO	PO			VI	VI	VERD.
4179	3	18551	VO	SEVI DORA	TO	PO			VI		VERD.
4179	1	18551	VO	GERR A	TO	PO			VI	VI	VERD.

Intervenció arqueològica al carrer Arc del Teatre, 6-14. Codi: 031/20. Barcelona.

INVENTARI DE MATERIAL ARQUEOLÒGIC

U.E.	Núm. Frag.	Class.	Def. Fragm.	Tipo	Tècnica	Decoració		Acabats		Cronologia	Observacions
						Pasta	Int.	Ext.	Int.		
4179	4	18551	PE	INDE TERM INAT	TO	PO			VI		VERD.
4179	2	18551	SF	INDE TERM INAT	TO	PO			VI		VERD.
4179	1	18551	VO	GREI XERA	TO	PO			VI		VERD.
4179	13	18551	SF	INDE TERM INAT	TO	PO			VI	VI	VERD.
4179	1	19607	PS	RAJO LA	TO	PO		PI		VI	
4179	1	20112	SF	CLAU							
4179	18	60101	PF								
4179	1	60108	PF								
4180	2	18450	SF	INDE TERM INAT	TO	PO			VI	VI	
4180	1	18450	VO	ESCU DELL A	TO	PO			VI	VI	

Intervenció arqueològica al carrer Arc del Teatre, 6-14. Codi: 031/20. Barcelona.

INVENTARI DE MATERIAL ARQUEOLÒGIC

U.E.	Núm. Frag.	Class.	Def. Fragm.	Tipo	Tècnica	Decoració		Acabats		Cronologia	Observacions	
						Pasta	Int.	Ext.	Int.			Ext.
4180	1	18550	SF	CATÚ FOL	TO	PO						
4180	1	18550	SF	PLAT	TO	PO						
4180	1	18550	VO	PLAT	TO	PO						
4180	1	18550	PE	INDE TERM INAT	TO	PO						
4180	1	18551	VO	CASS OLA	TO	PO			VI			MARRÓ
4180	1	18551	SF	MOR TER	TO	PO			VI			MARRÓ
4180	3	18551	SF	INDE TERM INAT	TO	PO			VI			MARRÓ
4180	1	18551	GA	CÀNT IR	TO	PO				VI		MARRÓ
4180	1	18700	VO	CANA LÓ	TO	PO						
4180	1	19607	PS	RAJO LA	TO	PO		PI		VI		

Intervenció arqueològica al carrer Arc del Teatre, 6-14. Codi: 031/20. Barcelona.

INVENTARI DE MATERIAL ARQUEOLÒGIC

U.E.	Núm. Frag.	Class.	Def. Fragm.	Tipo	Tècnica	Decoració		Acabats		Cronologia	Observacions
						Pasta	Int.	Ext.	Int.		
4180	1	60101	PF								
4181	2	17150	VO	PLAT	TO	PO	PI		VI		
4181	2	17150	SF	PLAT	TO	PO	PI		VI		
4181	1	17152	PE	PLAT	TO	PO	PI		VI		
4181	1	17650	SF	PLAT	TO	PO	PI		VI		
4181	2	18225	VO	PLAT	TO	PO		PI	VI	VI	A LA PLUME
4181	1	18395	PE	TASS A	TO	PO			VI	VI	
4181	1	18395	VO	TASS A	TO	PO			VI	VI	
4181	2	18395	SF	PLAT	TO	PO			VI	VI	
4181	1	18395	VO	PLAT	TO	PO			VI	VI	

Intervenció arqueològica al carrer Arc del Teatre, 6-14. Codi: 031/20. Barcelona.

INVENTARI DE MATERIAL ARQUEOLÒGIC

U.E.	Núm. Frag.	Class.	Def. Fragm.	Tipo	Tècnica	Pasta	Decoració		Acabats		Cronologia	Observacions
							Int.	Ext.	Int.	Ext.		
4181	1	18395	VO	PLAT	TO	PO			VI	VI		POSSIBLE CREAMWARE.
4181	1	18431	VO	PLAT	TO	PO			VI	VI		MANCERINA
4181	1	18431	VO	PLAT	TO	PO	PI		VI	VI		
4181	1	18431	VO	INDE TERM INAT	TO	PO	PI		VI	VI		
4181	2	18431	SF	INDE TERM INAT	TO	PO			VI	VI		
4181	1	18436	SF	PLAT	TO	PO	PI		VI	VI		
4181	1	18436	VO	PLAT	TO	PO	PI		VI	VI		
4181	1	18450	FO	ESCU DELL A	TO	PO			VI	VI		
4181	1	18450	PE	PLAT	TO	PO			VI	VI		
4181	2	18450	SF	PLAT	TO	PO			VI	VI		

Intervenció arqueològica al carrer Arc del Teatre, 6-14. Codi: 031/20. Barcelona.

INVENTARI DE MATERIAL ARQUEOLÒGIC

U.E.	Núm. Frag.	Class.	Def. Fragm.	Tipo	Tècnica	Decoració		Acabats		Cronologia	Observacions
						Pasta	Int.	Ext.	Int.		
4181	1	18450	SF	GERR A	TO	PO			VI	VI	
4181	1	18450	NA	GERR A	TO	PO				VI	
4181	1	18450	SF	INDE TERM INAT	TO	PO				VI	
4181	1	18500	OR	ESCU DELL A	TO	PO	PI	PI	VI	VI	
4181	1	18500	FO	ESCU DELL A	TO	PO	PI	PI	VI	VI	
4181	6	18503	SF	PLAT	TO	PO	PI		VI	VI	
4181	2	18503	VO	PLAT	TO	PO	PI		VI	VI	
4181	1	18503	VO	ESCU DELL A	TO	PO	PI		VI	VI	
4181	1	18503	FO	ESCU DELL A	TO	PO	PI		VI	VI	
4181	1	18503	PE	PLAT	TO	PO	PI		VI	VI	ORLES PUNTES.

Intervenció arqueològica al carrer Arc del Teatre, 6-14. Codi: 031/20. Barcelona.

INVENTARI DE MATERIAL ARQUEOLÒGIC

U.E.	Núm. Frag.	Class.	Def. Fragm.	Tipo	Tècnica	Decoració		Acabats		Cronologia	Observacions
						Pasta	Int.	Ext.	Int.		
4181	1	18520	PS	TAPA DORA	TO	PO		PI		VI	PINZELLADES POLICROMES
4181	1	18520	VO	GIBR ELL	TO	PO	PI			VI	PINZELLADES POLICROMES
4181	2	18550	FO	MOR TER	TO	PO					
4181	1	18550	VO	CATÚ FOL	TO	PO					
4181	3	18550	SF	CATÚ FOL	TO	PO					
4181	4	18550	SF	INDE TEMI NAT	TO	PO					
4181	1	18550	VO	OLLA	TO	PO					
4181	1	18550	BR	INDE TERM INAT	TO	PO					
4181	1	18550	VO	ESCU DELL A	TO	PO					
4181	2	18550	FO	ESCU DELL A	TO	PO					

Intervenció arqueològica al carrer Arc del Teatre, 6-14. Codi: 031/20. Barcelona.

INVENTARI DE MATERIAL ARQUEOLÒGIC

U.E.	Núm. Frag.	Class.	Def. Fragm.	Tipo	Tècnica	Pasta	Decoració		Acabats		Cronologia	Observacions
							Int.	Ext.	Int.	Ext.		
4181	1	18550	PE	PLAT	TO	PO						
4181	1	18550	FO	PLAT	TO	PO						
4181	1	18550	SF	PLAT	TO	PO						
4181	1	18550	SF	ESCU DELL A	TO	PO						
4181	4	18550	SF	CÀNT IR	TO	PR						
4181	1	18550	PE	IDET ERMI NAT	TO	PR						
4181	4	18551	SF	INDE TERM INAT	TO	PO			VI	VI		MARRÓ.
4181	1	18551	SF	PLAT	TO	PO			VI			MARRÓ.
4181	2	18551	VO	PLAT	TO	PO			VI			MARRÓ.
4181	1	18551	VO	INDE TERM INAT	TO	PO			VI			MARRÓ.

Intervenció arqueològica al carrer Arc del Teatre, 6-14. Codi: 031/20. Barcelona.

INVENTARI DE MATERIAL ARQUEOLÒGIC

U.E.	Núm. Frag.	Class.	Def. Fragm.	Tipo	Tècnica	Decoració		Acabats		Cronologia	Observacions
						Pasta	Int.	Ext.	Int.		
4181	2	18551	NA	INDE TERM INAT	TO	PO				VI	MARRÓ.
4181	1	18551	AG	INDE TERM INAT	TO	PO				VI	MARRÓ.
4181	1	18551	VO	TAPA DORA	TO	PO			VI	VI	MARRÓ.
4181	3	18551	VO	GERR A	TO	PO			VI		MARRÓ.
4181	1	18551	VO	GIBR ELL	TO	PO			VI		MARRÓ.
4181	1	18551	FO	INDE TERM INAT	TO	PO			VI		MARRÓ.
4181	1	18551	SF	INDE TERM INAT	TO	PO				VI	MARRÓ.
4181	1	18551	PE	INDE TERM INAT	TO	PO			VI		GROC.
4181	1	18551	VO	INDE TERM INAT	TO	PO			VI		GROC.
4181	2	18551	SF	INDE TERM INAT	TO	PO			VI		GROC.

Intervenció arqueològica al carrer Arc del Teatre, 6-14. Codi: 031/20. Barcelona.

INVENTARI DE MATERIAL ARQUEOLÒGIC

U.E.	Núm. Frag.	Class.	Def. Fragm.	Tipo	Tècnica	Decoració		Acabats		Cronologia	Observacions	
						Pasta	Int.	Ext.	Int.			Ext.
4181	2	18551	VO	MOR TER	TO	PO			VI	VI		VERD.
4181	1	18551	NA	CÀNT IR	TO	PO			VI	VI		VERD.
4181	2	18551	VO	OLLA	TO	PO			VI			VERD.
4181	2	18551	VO	GERR A	TO	PO			VI			VERD.
4181	1	18551	NA	INDE TERM INAT	TO	PO			VI	VI		VERD.
4181	1	18551	SF	INDE TERM INAT	TO	PO				VI		VERD.
4181	1	18551	NA	INDE TERM INAT	TO	PO				VI		VERD.
4181	1	18551	SF	GIBR ELL	TO	PO			VI			VERD.
4181	1	18551	VO	GIBR ELL	TO	PO			VI			MELAT.
4181	1	18551	VO	MOR TER	TO	PO			VI			MELAT.

Intervenció arqueològica al carrer Arc del Teatre, 6-14. Codi: 031/20. Barcelona.

INVENTARI DE MATERIAL ARQUEOLÒGIC

U.E.	Núm. Frag.	Class.	Def. Fragm.	Tècnica	Decoració		Acabats		Cronologia	Observacions
					Int.	Ext.	Int.	Ext.		
4181	1	18551	PE	INDE TERM INAT	TO	PO		VI		MELAT.
4181	1	18551	VO	CASS OLA	TO	PO		VI		MARRÓ.
4181	5	18700	PS	TRES PEUS	TO	PO				
4181	6	18800	VO	CANA LÓ	TO	PO		VI		MARRÓ.
4181	9	18800	SF	CANA LÓ	TO	PO		VI		MARRÓ.
4181	1	19607	PS	RAJO LA	MO	PO		PI	VI	
4181	1	20107	PS	FILFE RRO						
4181	1	20107	PS	CADE NETA						
4181	1	20107	PS	PLAC A						
4181	1	20112	SF	CLAU						

Intervenció arqueològica al carrer Arc del Teatre, 6-14. Codi: 031/20. Barcelona.

INVENTARI DE MATERIAL ARQUEOLÒGIC

U.E.	Núm. Frag.	Class.	Def. Fragm.	Tècnica	Decoració		Acabats		Cronologia	Observacions	
					Pasta	Int.	Ext.	Int.			Ext.
4181	1	20117	PC	TATX A							
4181	1	20117	SF	INDE TERM INAT							
4181	1	20123	PS	PLAC A							
4181	2	30500	SF	INDE TERM INAT							
4181	1	60050									
4181	3	60101	PF								
4181	1	1852185 510	SF	INDE TERM INAT	TO	PO			VI		MARRÓ.
4184	1	17000	PS	TRES PEUS	MA	PO					
4184	1	17650	SF	PLAT	TO	PO	PI		VI		
4184	1	18450	SF	PLAT	TO	PO			VI	VI	

Intervenció arqueològica al carrer Arc del Teatre, 6-14. Codi: 031/20. Barcelona.

INVENTARI DE MATERIAL ARQUEOLÒGIC

U.E.	Núm. Frag.	Class.	Def. Fragm.	Tècnica	Pasta	Decoració		Acabats		Cronologia	Observacions	
						Int.	Ext.	Int.	Ext.			
4184	1	18551	VO	TENALLA	TO	PR			VI	VI		VERD.
4184	1	18551	SF	INDETERMINAT	TO	PR			VI	VI		VERD.
4184	1	18551	SF	INDETERMINAT	TO	PO				VI		VERD.
4184	1	18551	NA	GERRA	TO	PO				VI		VERD.
4184	1	18551	GA	POAL	TO	PO				VI		VERD.
4184	1	60101	PF									
4190	1	60050										
4192	1	17650	SF	PLAT	TO	PO	PI		VI			
4192	1	18120	FO	PLAT	TO	PO	PI		VI	VI		FOGLIA VERDE
4192	1	18431	SF	PLAT	MA	PO		PI	VI	VI		

Intervenció arqueològica al carrer Arc del Teatre, 6-14. Codi: 031/20. Barcelona.

INVENTARI DE MATERIAL ARQUEOLÒGIC

U.E.	Núm. Frag.	Class.	Def. Fragm.	Tipo	Tècnica	Pasta	Decoració		Acabats		Cronologia	Observacions
							Int.	Ext.	Int.	Ext.		
4192	1	18450	FO	PLAT	TO	PO			VI	VI		
4192	1	18450	SF	PLAT	TO	PO			VI	VI		
4192	1	18450	FO	ESCU DELL A	TO	PO			VI	VI		
4192	2	18450	OR	ESCU DELL A	TO	PO			VI	VI		
4192	1	18500	FO	PLAT	TO	PO	PI	PI	VI	VI		
4192	1	18500	SF	PLAT	TO	PO	PI	PI	VI	VI		
4192	1	18503	VO	PLAT	TO	PO	PI		VI	VI		FAIXES I CINTES.
4192	1	18503	VO	PLAT	TO	PO	PI		VI	VI		ORLES I PUNTES.
4192	1	18503	SF	PLAT	TO	PO	PI		VI	VI		POBLET.
4192	1	18503	SF	PLAT	TO	PO	PI		VI	VI		

Intervenció arqueològica al carrer Arc del Teatre, 6-14. Codi: 031/20. Barcelona.

INVENTARI DE MATERIAL ARQUEOLÒGIC

U.E.	Núm. Frag.	Class.	Def. Fragm.	Tipo	Tècnica	Pasta	Decoració		Acabats		Cronologia	Observacions
							Int.	Ext.	Int.	Ext.		
4192	1	18550	PE	FIN	TO	PO						
4192	1	18550	VO	PLAT	TO	PO						
4192	1	18550	SF	INDE TERM INAT	TO	PO						
4192	1	18550	VO	CATÚ FOL	TO	PO						
4192	2	18551	PE	INDE TERM INAT	TO	PO			VI			VERD.
4192	1	18551	VO	CASS OLA	TO	PO			VI			VERD.
4192	1	18551	VO	OLLA	TO	PO			VI			VERD.
4192	1	18551	BR	INDE TERM INAT	TO	PO			VI			VERD.
4192	3	18551	NA	CÀNT IR	TO	PO				VI		VERD.
4192	1	18551	FO	INDE TERM INAT	TO	PO			VI			VERD.

Intervenció arqueològica al carrer Arc del Teatre, 6-14. Codi: 031/20. Barcelona.

INVENTARI DE MATERIAL ARQUEOLÒGIC

U.E.	Núm. Frag.	Class.	Def. Fragm.	Tipo	Tècnica	Decoració		Acabats		Cronologia	Observacions
						Pasta	Int.	Ext.	Int.		
4193	1	17650	VO	ESCU DELL A	TO	PO	PI		VI		
4193	1	17650	PE	ESCU DELL A	TO	PO	PI		VI	VI	
4193	1	17650	PS	PLAT	TO	PO	PI		VI		
4193	1	17650	SF	GERR A	TO	PO		PI		VI	
4193	4	18120	FO	PLAT	TO	PO	PI	PI	VI	VI	CAVALLER.
4193	1	18132	PE	PLAT	TO	PO			VI	VI	
4193	1	18132	SF	PLAT	TO	PO	PI	PI	VI	VI	
4193	2	18132	SF	PLAT	TO	PO	PI	PI	VI	VI	BLAU BERETTINO.
4193	5	18450	OR	ESCU DELL A	TO	PO			VI	VI	
4193	1	18450	FO	PLAT	TO	PO			VI	VI	

Intervenció arqueològica al carrer Arc del Teatre, 6-14. Codi: 031/20. Barcelona.

INVENTARI DE MATERIAL ARQUEOLÒGIC

U.E.	Núm. Frag.	Class.	Def. Fragm.	Tipo	Tècnica	Decoració		Acabats		Cronologia	Observacions	
						Pasta	Int.	Ext.	Int.			Ext.
4193	1	18450	FO	ESCU DELL A	TO	PO			VI	VI		
4193	2	18450	VO	PLAT	TO	PO			VI	VI		
4193	2	18450	SF	INDE TERM INAT	TO	PO			VI			
4193	8	18500	SF	PLAT	TO	PO	PI	PI	VI	VI		
4193	2	18500	SF	ESCU DELL A	TO	PO	PI	PI	VI	VI		
4193	2	18500	FO	ESCU DELL A	TO	PO	PI	PI	VI	VI		
4193	1	18500	PE	ESCU DELL A	TO	PO	PI	PI	VI	VI		PINZELL-PINTA.
4193	1	18500	PS	PLAT	TO	PO	PI	PI	VI	VI		PINZELL-PINTA.
4193	2	18500	VO	PLAT	TO	PO	PI	PI	VI	VI		ORLA DE CADENA.
4193	2	18500	VO	ESCU DELL A	TO	PO	PI	PI	VI	VI		

Intervenció arqueològica al carrer Arc del Teatre, 6-14. Codi: 031/20. Barcelona.

INVENTARI DE MATERIAL ARQUEOLÒGIC

U.E.	Núm. Frag.	Class. Fragm.	Def. Tipo	Tècnica	Decoració		Acabats		Cronologia	Observacions	
					Int.	Ext.	Int.	Ext.			
4193	2	18500	OR	ESCU DELL A	TO	PO	PI	PI	VI	VI	
4193	2	18503	SF	PLAT	TO	PO	PI	PI	VI	VI	ORLA DE LA DITADA.
4193	2	18503	VO	PLAT	TO	PO	PI	PI	VI	VI	ORLA DE LA DITADA.
4193	1	18550	PC	ESCU DELL A	TO	PO					
4193	2	18550	VO	FOG Ó	TO	PO					GRAELLA
4193	3	18550	PE	INDE TERM INAT	TO	PO					
4193	4	18550	NA	OLLA	TO	PO					
4193	3	18550	VO	ESTA LVIS	TO	PO					
4193	5	18550	SF	INDE TERM INAT	TO	PO					
4193	1	18550	VO	CATÚ FOL	TO	PO					

Intervenció arqueològica al carrer Arc del Teatre, 6-14. Codi: 031/20. Barcelona.

INVENTARI DE MATERIAL ARQUEOLÒGIC

U.E.	Núm. Frag.	Class.	Def. Fragm.	Tipo	Tècnica	Decoració		Acabats		Cronologia	Observacions
						Pasta	Int.	Ext.	Int.		
4193	1	18550	SF	INDE TERM INAT	TO	PO		PE			
4193	4	18550	SF	INDT ERMI NAT	TO	PR					
4193	2	18550	PE	CÀNT IR	TO	PR					
4193	1	18550	GA	CÀNT IR	TO	PR					
4193	1	18551	VO	SERV IDOR A	TO	PO		VI			MARRÓ.
4193	2	18551	VO	PLAT	TO	PO		VI			MARRÓ.
4193	1	18551	PE	ESCA LFET A	TO	PO		VI			MARRÓ.
4193	1	18551	MM	ESCA LFET A	TO	PO			VI		MARRÓ.
4193	1	18551	SF	ESCA LFET A	TO	PO		VI			MARRÓ.
4193	3	18551	VO	INDE TERM INAT	TO	PO			VI		MARRÓ.

Intervenció arqueològica al carrer Arc del Teatre, 6-14. Codi: 031/20. Barcelona.

INVENTARI DE MATERIAL ARQUEOLÒGIC

U.E.	Núm. Frag.	Class.	Def. Fragm.	Tipo	Tècnica	Decoració		Acabats		Cronologia	Observacions
						Int.	Ext.	Int.	Ext.		
4193	2	18551	VO	GERRA	TO	PO			VI		MARRÓ.
4193	2	18551	SF	OLLA	TO	PO			VI		MARRÓ.
4193	1	18551	SF	INDETERMINAT	TO	PO			VI		MARRÓ.
4193	4	18551	FO	INDETERMINAT	TO	PO			VI		MARRÓ.
4193	1	18551	BR	CÀNTIR	TO	PO			VI		MARRÓ.
4193	1	18551	PE	MORTER	TO	PO			VI		VERD.
4193	1	18551	PE	MORTER	TO	PO				VI	VERD.
4193	1	18551	SF	MORTER	TO	PO			VI		VERD.
4193	1	18551	VO	MORTER	TO	PO			VI	VI	VERD.
4193	1	18551	FO	GIBRELL	TO	PO			VI		VERD.

Intervenció arqueològica al carrer Arc del Teatre, 6-14. Codi: 031/20. Barcelona.

INVENTARI DE MATERIAL ARQUEOLÒGIC

U.E.	Núm. Frag.	Class.	Def. Fragm.	Tipo	Tècnica	Decoració		Acabats		Cronologia	Observacions
						Pasta	Int.	Ext.	Int.		
4193	3	18551	FO	GIBR ELL	TO	PO			VI		VERD.
4193	1	18551	SF	OLLA	TO	PO			VI	VI	VERD.
4193	6	18551	SF	GERR A	TO	PO				VI	VERD.
4193	1	18551	VO	GERR A	TO	PO			VI		VERD.
4193	1	18551	VO	GERR A	TO	PO			VI	VI	VERD.
4193	1	18551	NA	CÀNT IR	TO	PO				VI	VERD.
4193	1	18551	NA	POAL	TO	PO				VI	VERD.
4193	2	18551	VO	GIBR ELL	TO	PO			VI		VERD.
4193	1	18551	PE	INDE TERM INAT	TO	PO			VI		VERD.
4193	3	18551	SF	OLLA	TO	PR			VI		NEGRE.

Intervenció arqueològica al carrer Arc del Teatre, 6-14. Codi: 031/20. Barcelona.

INVENTARI DE MATERIAL ARQUEOLÒGIC

U.E.	Núm. Frag.	Class.	Def. Fragm.	Tipo	Tècnica	Decoració		Acabats		Cronologia	Observacions
						Pasta	Int.	Ext.	Int.		
4193	5	18551	VO	GIBR ELL	TO	PO			VI		MELAT.
4193	5	18551	FO	GIBR ELL	TO	PO			VI		MELAT.
4193	1	18551	SF	GIBR ELL	TO	PO			VI		MELAT.
4193	2	18551	SF	INDE TERM INAT	TO	PO			VI		MELAT.
4193	1	18551	FO	BACÍ	TO	PO			VI		MELAT.
4193	1	18551	VO	BACÍ	TO	PO			VI		MELAT.
4193	1	18551	NA	BACÍ	TO	PO			VI	VI	MELAT.
4193	1	18551	NA	CÀNT IR	TO	PO			VI		MELAT.
4193	4	18551	SF	INDE TERM INAT	TO	PO			VI		MELAT.
4193	1	18800	VO	CANA LÓ	TO	PO			VI		MELAT.

Intervenció arqueològica al carrer Arc del Teatre, 6-14. Codi: 031/20. Barcelona.

INVENTARI DE MATERIAL ARQUEOLÒGIC

U.E.	Núm. Frag.	Class.	Def. Fragm.	Tipo	Tècnica	Decoració		Acabats		Cronologia	Observacions
						Pasta	Int.	Ext.	Int.		
4193	1	18800	SF	CANA LÓ	TO	PO			VI		MELAT.
4193	1	18800	PS	TEUL A	MA	PO					
4193	1	60101	PF								
4194	1	60101	PF								
4195	1	17521	FO	PLAT	TO	PO	PI		VI	VI	
4195	1	18132	SF	PLAT	TO	PO	PI	PI	VI	VI	
4195	2	18550	SF	INDE TERM INAT	TO	PO					
4195	1	18550	VO	OLLA	TO	PO					
4195	1	18550	PE	INDE TERM INAT	TO	PO					
4195	2	18551	SF	INDE TERM INAT	TO	PO			VI		MARRÓ.

Intervenció arqueològica al carrer Arc del Teatre, 6-14. Codi: 031/20. Barcelona.

INVENTARI DE MATERIAL ARQUEOLÒGIC

U.E.	Núm. Frag.	Class.	Def. Fragm.	Tipo	Tècnica	Decoració		Acabats		Cronologia	Observacions
						Pasta	Int.	Ext.	Int.		
4195	1	18551	SF	INDE TERM INAT	TO	PO			VI		MELAT.
4195	1	18551	SF	PLAT	TO	PO	PI		VI		
4196	1	17152	PE	PLAT	TO	PO	PI		VI		
4196	1	17521	SF	ESCU DELL A	TO	PO	PI		VI	VI	
4196	1	18450	PS	PLAT	TO	PO			VI		
4196	2	18450	PS	PLAT	TO	PO				VI	
4196	1	18450	PE	PLAT	TO	PO			VI		
4196	4	18550	SF	INDE TERM INAT	TO	PO					
4196	1	18550	VO	INDE TERM INAT	TO	PR					
4196	1	18550	SF	INDE TERM INAT	TO	PO			VI		MELAT.

Intervenció arqueològica al carrer Arc del Teatre, 6-14. Codi: 031/20. Barcelona.

INVENTARI DE MATERIAL ARQUEOLÒGIC

U.E.	Núm. Frag.	Class.	Def. Fragm.	Tipo	Tècnica	Decoració		Acabats		Cronologia	Observacions	
						Pasta	Int.	Ext.	Int.			Ext.
4196	1	18550	SF	INDE TERM INAT	TO	PO				VI		VERD.
4202	1	17152	SF	PLAT	TO	PO	PI			VI		
4202	2	17650	PE	PLAT	TO	PO	PI			VI		
4202	4	18395	SF	INDE TERM INAT	TO	PO				VI	VI	
4202	1	18432	PS	PLAT	TO	PO				VI	VI	MANCERINA
4202	1	18432	PE	PLAT	TO	PO		PI		VI	VI	
4202	2	18450	SF	PLAT	TO	PO				VI	VI	
4202	2	18450	FO	PLAT	TO	PO				VI	VI	
4202	1	18450	VO	PLAT	TO	PO				VI	VI	
4202	1	18450	VO	SERV IDOR A	TO	PO				VI	VI	

Intervenció arqueològica al carrer Arc del Teatre, 6-14. Codi: 031/20. Barcelona.

INVENTARI DE MATERIAL ARQUEOLÒGIC

U.E.	Núm. Frag.	Class.	Def. Fragm.	Tipo	Tècnica	Pasta	Decoració		Acabats		Cronologia	Observacions
							Int.	Ext.	Int.	Ext.		
4202	1	18450	NA	SERV IDOR A	TO	PO				VI		
4202	1	18450	NA	SERV IDOR A	TO	PO				VI		
4202	1	18450	PS	GOT	TO	PO			VI	VI		
4202	1	18450	SF	PLAT	TO	PO			VI	VI		
4202	1	18500	OR	ESCU DELL A	TO	PO	PI	PI	VI	VI		
4202	1	18503	PE	PLAT	TO	PO		PI	VI	VI		
4202	1	18503	SF	PLAT	TO	PO	PI		VI	VI		
4202	1	18503	FO	PLAT	TO	PO	PI		VI	VI		MOTIU CENTRAL FLORAL.
4202	2	18503	SF	PLAT	TO	PO	PI		VI	VI		
4202	1	18520	VO	TASS A	TO	PO		PI	VI	VI		MOTIU FLORAL. XOCOLATERA.

Intervenció arqueològica al carrer Arc del Teatre, 6-14. Codi: 031/20. Barcelona.

INVENTARI DE MATERIAL ARQUEOLÒGIC

U.E.	Núm. Frag.	Class.	Def. Fragm.	Tipo	Tècnica	Pasta	Decoració		Acabats		Cronologia	Observacions
							Int.	Ext.	Int.	Ext.		
4202	4	18520	SF	PLAT	TO	PO	PI		VI	VI		
4202	1	18520	VO	INDE TERM INAT	TO	PO	PI		VI	VI		PINZELLADES POLICROMES
4202	3	18520	VO	INDE TERM INAT	TO	PO		PI		VI		PINZELLADES POLICROMES
4202	1	18520	VO	INDE TERM INAT	TO	PO	PI		VI			PINZELLADES POLICROMES
4202	2	18550	SF	CATÚ FOL	TO	PO						
4202	1	18550	SF	COSS I	TO	PO						
4202	2	18550	FO	BACÍ	TO	PO						
4202	1	18550	PS	TASS A	TO	PO						XOCOLATERA.
4202	4	18550	SF	INDE TERM INAT	TO	PR						
4202	4	18550	SF	INDE TERM INAT	TO	PO						

Intervenció arqueològica al carrer Arc del Teatre, 6-14. Codi: 031/20. Barcelona.

INVENTARI DE MATERIAL ARQUEOLÒGIC

U.E.	Núm. Frag.	Class.	Def. Fragm.	Tipo	Tècnica	Decoració		Acabats		Cronologia	Observacions
						Int.	Ext.	Int.	Ext.		
4202	1	18550	NA	INDE TERM INAT	TO	PO					
4202	1	18550	FO	INDE TERM INAT	TO	PO					
4202	3	18550	SF	CÀNT IR	TO	PR					
4202	1	18551	PC	CÀNT IR	TO	PO				VI	VERD.
4202	3	18551	PE	CÀNT IR	TO	PO				VI	VERD.
4202	11	18551	SF	CÀNT IR	TO	PO				VI	VERD.
4202	1	18551	GA	CÀNT IR	TO	PO				VI	VERD.
4202	1	18551	NA	CÀNT IR	TO	PO				VI	VERD.
4202	2	18551	BR	CÀNT IR	TO	PO				VI	VERD.
4202	1	18551	PC	TAPA DORA	TO	PO				VI VI	MARRÓ.

Intervenció arqueològica al carrer Arc del Teatre, 6-14. Codi: 031/20. Barcelona.

INVENTARI DE MATERIAL ARQUEOLÒGIC

U.E.	Núm. Frag.	Class.	Def. Fragm.	Tipo	Tècnica	Pasta	Decoració		Acabats		Cronologia	Observacions
							Int.	Ext.	Int.	Ext.		
4202	1	18551	VO	OLLA	TO	PO			VI	VI		MARRÓ.
4202	2	18551	VO	SERV IDOR A	TO	PO			VI	VI		MARRÓ.
4202	3	18551	VO	ESCU DELL A	TO	PO			VI			MARRÓ.
4202	1	18551	FO	INDE TERM INAT	TO	PO			VI	VI		MARRÓ.
4202	1	18551	FO	INDE TERM INAT	TO	PO			VI			MARRÓ.
4202	4	18551	VO	PLAT	TO	PO			VI			MARRÓ.
4202	1	18551	VO	PLAT	TO	PO			VI	VI		MARRÓ.
4202	1	18551	VO	OLLA	TO	PO			VI	VI		MARRÓ.
4202	1	18551	VO	GERR A	TO	PO			VI	VI		MARRÓ.
4202	1	18551	FO	GIBR ELL	TO	PO			VI			MARRÓ.

Intervenció arqueològica al carrer Arc del Teatre, 6-14. Codi: 031/20. Barcelona.

INVENTARI DE MATERIAL ARQUEOLÒGIC

U.E.	Núm. Frag.	Class.	Def. Fragm.	Tipo	Tècnica	Decoració		Acabats		Cronologia	Observacions
						Pasta	Int.	Ext.	Int.		
4202	2	18551	SF	GIBR ELL	TO	PO			VI		MARRÓ.
4202	5	18551	SF	OLLA	TO	PO			VI		MARRÓ.
4202	1	18551	FO	GIBR ELL	TO	PO			VI		MELAT.
4202	1	18551	SF	INDE TERM INAT	TO	PO			VI	VI	MELAT.
4202	1	18551	VO	ESCA LFET A	TO	PO			VI	VI	VERD.
4202	1	18551	VO	OLLA	TO	PO			VI		VERD.
4202	2	18551	SF	OLLA	TO	PO			VI		VERD.
4202	1	18551	NA	POAL	TO	PO				VI	VERD.
4202	2	18551	VO	GERR A	TO	PO			VI		MARRÓ
4202	1	18551	VO	CASS OLA	TO	PO			VI		MARRÓ

Intervenció arqueològica al carrer Arc del Teatre, 6-14. Codi: 031/20. Barcelona.

INVENTARI DE MATERIAL ARQUEOLÒGIC

U.E.	Núm. Frag.	Class.	Def. Fragm.	Tipo	Tècnica	Decoració		Acabats		Cronologia	Observacions
						Int.	Ext.	Int.	Ext.		
4202	8	18551	SF	INDE TERM INAT	TO	PO			VI		MARRÓ
4202	2	18551	NA	CÀNT IR	TO	PO			VI		MARRÓ
4202	1	18551	NA	CÀNT IR	TO	PO			VI		VERD.
4202	1	18551	NA	POAL	TO	PO			VI		VERD.
4202	1	18551	BR	INDE TERM INAT	TO	PO			VI		VERD.
4202	1	18551	VO	OLLA	TO	PO			VI		VERD.
4202	1	18551	SF	INDE TERM INAT	TO	PO			VI		VERD.
4202	1	18551	SF	INDE TERM INAT	TO	PO			VI	VI	VERD.
4202	1	18551	PE	INDE TERM INAT	TO	PO			VI		VERD.
4202	1	18800	PS	PICA	MA						PEDRA SORRENCA DE MONTJUÏC.

Intervenció arqueològica al carrer Arc del Teatre, 6-14. Codi: 031/20. Barcelona.

INVENTARI DE MATERIAL ARQUEOLÒGIC

U.E.	Núm. Frag.	Class.	Def. Fragm.	Tipo	Tècnica	Decoració		Acabats		Cronologia	Observacions
						Pasta	Int.	Ext.	Int.		
4202	12	18800	VO	CANA LÓ	TO	PO					
4202	12	18800	SF	CANA LÓ	TO	PO					
4202	16	18800	VO	CANA LÓ	TO	PO			VI		
4202	30	18800	SF	CANA LÓ	TO	PO			VI		
4202	35	18800	SF	CANA LÓ	TO	PO					
4202	15	18800	VO	CANA LÓ	TO	PO					
4202	10	18800	VO	CANA LÓ	TO	PO			VI		MARRÓ
4202	15	18800	SF	CANA LÓ	TO	PO			VI		MARRÓ
4202	1	18800	VO	CANA LITZA CIÓ	TO	PO					
4202	2	18800	FO	CANA LITZA CIÓ	TO	PO					

Intervenció arqueològica al carrer Arc del Teatre, 6-14. Codi: 031/20. Barcelona.

INVENTARI DE MATERIAL ARQUEOLÒGIC

U.E.	Núm. Frag.	Class.	Def. Fragm.	Tipo	Tècnica	Decoració		Acabats		Cronologia	Observacions
						Pasta	Int.	Ext.	Int.		
4202	1	18800	SF	TEUL A	MO	PO				VI	VERD
4202	1	19605	SF	RAJO LA	MO	PO				VI	BLAU
4202	1	19607	SF	RAJO LA	MO	PO		PI		VI	
4202	3	19607	PS	RAJO LA	MO	PO		PI		VI	
4202	1	19609	PS	RAJO LA	MO	PO		PI		VI	
4202	1	20012	SF								
4202	2	20112	SF	CLAU							
4202	40	20112	PS	PLAQ UETE S							
4202	20	20112	SF	INDE TERM INAT							
4202	1	30500	SF	INDE TERM INAT							

Intervenció arqueològica al carrer Arc del Teatre, 6-14. Codi: 031/20. Barcelona.

INVENTARI DE MATERIAL ARQUEOLÒGIC

U.E.	Núm. Frag.	Class.	Def. Fragm.	Tipo	Tècnica	Decoració		Acabats		Cronologia	Observacions
						Pasta	Int.	Ext.	Int.		
4202	1	40019	PS	PEDR A ESM							
4202	12	60101	PF								
4207	1	18503	PE	PLAT	TO	PO	PI		VI	VI	ORLES I PUNTES.
4207	1	18503	VO	PLAT	TO	PO	PI		VI	VI	
4207	1	18503	SF	PLAT	TO	PO	PI		VI	VI	ORLA DE LA CIRERETA.
4207	5	18550	SF	INDE TERM INAT	TO	PO					
4207	1	18551	NA	POAL	TO	PO				VI	VERD.
4207	1	18551	VO	GERR A	TO	PO				VI	MARRÓ.
4207	1	18551	SF	INDE TERM INAT	TO	PO			VI		MARRÓ.
7000	1	15230	SF	PLAT	TO	PO			VE	VE	

Intervenció arqueològica al carrer Arc del Teatre, 6-14. Codi: 031/20. Barcelona.

INVENTARI DE MATERIAL ARQUEOLÒGIC

U.E.	Núm. Frag.	Class.	Def. Fragm.	Tipo	Tècnica	Decoració		Acabats		Cronologia	Observacions
						Pasta	Int.	Ext.	Int.		
7000	1	15307	SF	ÀMFO RA	TO	PO					
7002	3	17502	PE	ESCU DELL A	TO	PO			VI	VI	
7002	3	17502	VO	ESCU DELL A	TO	PO			VI	VI	
7002	16	17502	FO	ESCU DELL A	TO	PO			VI	VI	
7002	14	17502	SF	INDE TERM INAT	TO	PO			VI	VI	
7002	2	17502	VO	PLAT	TO	PO			VI	VI	
7002	20	17502	OR	ESCU DELL A	TO	PO			VI	VI	
7002	2	17650	VO	ESCU DELL A	TO	PO	PI	PI	VI	VI	
7002	3	17650	SF	ESCU DELL A	TO	PO	PI	PI	VI	VI	
7002	1	17650	FO	ESCU DELL A	TO	PO	PI		VI	VI	

Intervenció arqueològica al carrer Arc del Teatre, 6-14. Codi: 031/20. Barcelona.

INVENTARI DE MATERIAL ARQUEOLÒGIC

U.E.	Núm. Frag.	Class.	Def. Fragm.	Tipo	Tècnica	Decoració		Acabats		Cronologia	Observacions
						Pasta	Int.	Ext.	Int.		
7002	1	17650	PE	ESCU DELL A	TO	PO	PI		VI	VI	
7002	7	18500	VO	ESCU DELL A	TO	PO	PI	PI	VI	VI	
7002	5	18500	PE	ESCU DELL A	TO	PO	PI	PI	VI	VI	
7002	8	18500	FO	ESCU DELL A	TO	PO	PI	PI	VI	VI	
7002	7	18500	SF	ESCU DELL A	TO	PO	PI	PI	VI	VI	
7002	9	18500	OR	ESCU DELL A	TO	PO	PI	PI	VI	VI	
7002	4	18500	VO	PLAT	TO	PO	PI	PI	VI	VI	
7002	2	18500	FO	PLAT	TO	PO	PI	PI	VI	VI	
7002	3	18500	SF	PLAT	TO	PO	PI	PI	VI	VI	
7002	4	18550	SF	INDE TERM INAT	TO	PO					

Intervenció arqueològica al carrer Arc del Teatre, 6-14. Codi: 031/20. Barcelona.

INVENTARI DE MATERIAL ARQUEOLÒGIC

U.E.	Núm. Frag.	Class.	Def. Fragm.	Tipo	Tècnica	Decoració		Acabats		Cronologia	Observacions
						Pasta	Int.	Ext.	Int.		
7002	1	18550	VO	CATU FOL	TO	PO					
7002	1	18550	FO	INDE TERM INAT	TO	PO					
7002	1	18550	PE	INDE TERM INAT	TO	PO					
7002	1	18550	NA	GERR A	TO	PO					
7002	13	18551	SF	INDE TERM INAT	TO	PO			VI		MARRÓ
7002	2	18551	SF	INDE TERM INAT	TO	PO				VI	MARRÓ
7002	2	18551	VO	OLLA	TO	PO				VI	MARRÓ
7002	2	18551	NA	OLLA	TO	PO			VI		MARRÓ
7002	1	18551	NA	GERR A	TO	PO				VI	MARRÓ
7002	9	18551	VO	SERV IDOR A	TO	PO			VI		MARRÓ

Intervenció arqueològica al carrer Arc del Teatre, 6-14. Codi: 031/20. Barcelona.

INVENTARI DE MATERIAL ARQUEOLÒGIC

U.E.	Núm. Frag.	Class. Fragm.	Def. Tipo	Tècnica	Decoració		Acabats		Cronologia	Observacions	
					Pasta	Int.	Ext.	Int.			Ext.
7002	11	18551	VO	PLAT	TO	PO			VI		MARRÓ
7002	1	18551	NA	BACÍ	TO	PO			VI		MARRÓ
7002	1	18551	VO	BACÍ	TO	PO			VI		MARRÓ
7002	1	18551	SF	INDE TERM INAT	TO	PO			VI	VI	MARRÓ
7002	3	18551	SF	INDE TERM INAT	TO	PO				VI	VERD
7002	3	18551	SF	INDE TERM INAT	TO	PO			VI	VI	VERD
7002	11	18551	SF	INDE TERM INAT	TO	PO			VI		VERD
7002	1	18551	VO	PLAT	TO	PO			VI		VERD
7002	1	18551	VO	OLLA	TO	PO			VI		VERD
7002	4	18551	VO	SERV IDOR A	TO	PO			VI		VERD

Intervenció arqueològica al carrer Arc del Teatre, 6-14. Codi: 031/20. Barcelona.

INVENTARI DE MATERIAL ARQUEOLÒGIC

U.E.	Núm. Frag.	Class.	Def. Fragm.	Tipo	Tècnica	Decoració		Acabats		Cronologia	Observacions
						Int.	Ext.	Int.	Ext.		
7002	1	18551	VO	ESCU DELL A	TO	PO			VI		VERD
7002	5	18551	VO	GIBR ELL	TO	PO			VI		VERD
7002	4	18551	VO	MOR TER	TO	PO			VI	VI	VERD
7002	1	18551	AG	ESCA LFET A	TO	PO			VI	VI	VERD
7002	3	18551	FO	GIBR ELL	TO	PO			VI		VERD
7002	2	18551	PE	INDE TERM INAT	TO	PO			VI		VERD
7002	1	18551	AG	TAPA DORA	TO	PO			VI	VI	VERD
7002	1	18551	GA	INDE TERM INAT	TO	PO				VI	VERD
7002	6	18551	NA	POAL	TO	PO			VI	VI	VERD
7002	1	18700	VO	FOG Ó	TO	PO					GRAELLA

Intervenció arqueològica al carrer Arc del Teatre, 6-14. Codi: 031/20. Barcelona.

INVENTARI DE MATERIAL ARQUEOLÒGIC

U.E.	Núm. Frag.	Class.	Def. Fragm.	Tipo	Tècnica	Decoració		Acabats		Cronologia	Observacions
						Pasta	Int.	Ext.	Int.		
7002	6	18700	SF	TRES PEUS	TO	PO					
7002	2	18800	SF	MOTL LURA	MO	PO				VI	VERD
7002	3	60101									
7008	1	12400	SF	ÀMFO RA	TO	PO					
7008	1	12400	NA	ÀMFO RA	TO	PO					
7008	1	15200	VO	COPA	TO	PO					
7008	1	15200	PE	INDE TERM INAT	TO	PO					
7008	1	15200	SF	INDE TERM INAT	TO	PO					
7008	1	15233	SF	INDE TERM INAT	TO	PO					
7008	2	15233	VO	PLAT	TO	PO					HAYES 61 A.

Intervenció arqueològica al carrer Arc del Teatre, 6-14. Codi: 031/20. Barcelona.

INVENTARI DE MATERIAL ARQUEOLÒGIC

U.E.	Núm. Frag.	Class.	Def. Fragm.	Tipo	Tècnica	Decoració		Acabats			Cronologia	Observacions
						Int.	Ext.	Int.	Ext.			
7008	9	15307	SF	ÀMFO RA	TO	PO						
7008	1	15307	NA	ÀMFO RA	TO	PO						
7008	1	15361	PE	INDE TERM INAT	TO	PO						
7008	1	15361	SF	TAPA DORA	TO	PO						
7008	2	15431	NA	INDE TERM INAT	TO	PO						
7008	1	15431	SF	INDE TERM INAT	TO	PO						
7008	1	17110	VO	GERR A	TO	PO		PI	VI	VI		
7008	1	17110	SF	INDE TERM INAT	TO	PO	PI	PI	VI	VI		
7008	2	17151	VO	PLAT	TO	PO	PI		VI			
7008	1	17151	SF	PLAT	TO	PO	PI		VI			

Intervenció arqueològica al carrer Arc del Teatre, 6-14. Codi: 031/20. Barcelona.

INVENTARI DE MATERIAL ARQUEOLÒGIC

U.E.	Núm. Frag.	Class. Fragm.	Def.	Tipo	Tècnica	Decoració		Acabats		Cronologia	Observacions
						Pasta	Int.	Ext.	Int.		
7008	47	17152	VO	PLAT	TO	PO	PI		VI		
7008	1	17152	VO	TAPA DORA	TO	PO	PI		VI		
7008	2	17152	FO	INDE TERM INAT	TO	PO	PI		VI		
7008	3	17152	PE	PLAT	TO	PO	PI		VI		
7008	37	17152	SF	PLAT	TO	PO	PI		VI		
7008	3	17152	SF	GERR A	TO	PO		PI	VI		
7008	3	17152	SF	GERR A	TO	PO		PI	VI		
7008	1	17153	PE	PLAT	TO	PO	PI		VI		
7008	1	17153	NA	GERR A	TO	PO		PI	VI	VI	
7008	19	17502	VO	PLAT	TO	PO			VI		

Intervenció arqueològica al carrer Arc del Teatre, 6-14. Codi: 031/20. Barcelona.

INVENTARI DE MATERIAL ARQUEOLÒGIC

U.E.	Núm. Frag.	Class.	Def. Fragm.	Tipo	Tècnica	Decoració		Acabats		Cronologia	Observacions
						Int.	Ext.	Int.	Ext.		
7008	33	17502	VO	ESCU DELL A	TO	PO			VI		
7008	16	17502	FO	INDE TERM INAT	TO	PO			VI		
7008	6	17502	PE	INDE TERM INAT	TO	PO			VI		
7008	1	17502	PE	INDE TERM INAT	TO	PO			VI		
7008	44	17502	SF	PLAT	TO	PO			VI		
7008	26	17502	SF	ESCU DELL A	TO	PO			VI		
7008	3	17502	VO	GERR A	TO	PO			VI		
7008	7	17502	SF	GERR A	TO	PO			VI		
7008	2	17502	VO	GERR A	TO	PO			VI	VI	
7008	6	17502	NA	GERR A	TO	PO			VI		

Intervenció arqueològica al carrer Arc del Teatre, 6-14. Codi: 031/20. Barcelona.

INVENTARI DE MATERIAL ARQUEOLÒGIC

U.E.	Núm. Frag.	Class. Fragm.	Def. Tipo	Tècnica	Decoració		Acabats		Cronologia	Observacions		
					Int.	Ext.	Int.	Ext.				
7008	3	17521	SF	ESCU DELL A	TO	PO	PI		VI	VI		
7008	1	17521	VO	SERV IDOR A	TO	PO	PI		VI			
7008	1	17521	VO	ESCU DELL A	TO	PO	PI		VI	VI		
7008	1	17521	SF	PLAT	TO	PO	PI		VI	VI		
7008	1	17521	PE	PLAT	TO	PO	PI		VI	VI		
7008	2	17522	PE	PLAT	TO	PO	PI	PI	VI	VI		
7008	3	17522	SF	PLAT	TO	PO	PI	PI	VI	VI		
7008	1	17522	SF	GERR A	TO	PO		PI	VI	VI		
7008	228	18550	SF	INDE TERM INAT	TO	PO						
7008	14	18550	SF	INDE TERM INAT	TO	PR						

Intervenció arqueològica al carrer Arc del Teatre, 6-14. Codi: 031/20. Barcelona.

INVENTARI DE MATERIAL ARQUEOLÒGIC

U.E.	Núm. Frag.	Class.	Def. Fragm.	Tipo	Tècnica	Decoració		Acabats		Cronologia	Observacions
						Pasta	Int.	Ext.	Int.		
7008	11	18550	NA	GERRA	TO	PO					
7008	8	18550	FO	INDETERMINAT	TO	PO					
7008	1	18550	PE	ESCUDELLA	TO	PO					
7008	2	18550	VO	GERRA	TO	PO					
7008	1	18550	VO	CATÚFOL	TO	PO					
7008	1	18550	VO	GIBRELL	TO	PO					
7008	6	18550	VO	CASSOLA	TO	PO					
7008	4	18550	VO	OLLA	TO	PO					
7008	3	18550	VO	LLUMINERA	TO	PO					
7008	1	18550	VO	GREIXERA	TO	PO					

Intervenció arqueològica al carrer Arc del Teatre, 6-14. Codi: 031/20. Barcelona.

INVENTARI DE MATERIAL ARQUEOLÒGIC

U.E.	Núm. Frag.	Class.	Def. Fragm.	Tipo	Tècnica	Decoració		Acabats		Cronologia	Observacions
						Int.	Ext.	Int.	Ext.		
7008	93	18551	SF	INDE TERM INAT	TO	PO			VI		MELAT.
7008	9	18551	SF	INDE TERM INAT	TO	PO			VI		MELAT.
7008	10	18551	SF	INDE TERM INAT	TO	PO			VI	VI	MELAT.
7008	19	18551	VO	GIBR ELL	TO	PO			VI		MELAT.
7008	11	18551	VO	OLLA	TO	PO			VI		MELAT.
7008	3	18551	VO	PLAT	TO	PO			VI		MELAT.
7008	3	18551	VO	SERV IDOR A	TO	PO			VI		MELAT.
7008	2	18551	VO	CASS OLA	TO	PO			VI		MELAT.
7008	1	18551	VO	TAPA DORA	TO	PO			VI		MELAT.
7008	1	18551	VO	GREI XONE RA	TO	PO			VI		MELAT.

Intervenció arqueològica al carrer Arc del Teatre, 6-14. Codi: 031/20. Barcelona.

INVENTARI DE MATERIAL ARQUEOLÒGIC

U.E.	Núm. Frag.	Class.	Def. Fragm.	Tipo	Tècnica	Decoració		Acabats		Cronologia	Observacions
						Pasta	Int.	Ext.	Int.		
7008	2	18551	VO	POAL	TO	PO			VI		MELAT.
7008	2	18551	VO	INDE TERM INAT	TO	PO			VI		MELAT.
7008	2	18551	VO	LLUM ANER A	TO	PO			VI		MELAT.
7008	1	18551	PS	LLUM ANER A	TO	PO			VI		MELAT.
7008	2	18551	FONS	LLUM ANER A	TO	PO			VI		MELAT.
7008	13	18551	FONS	INDE TERM INAT	TO	PO			VI		MELAT.
7008	1	18551	PE	INDE TERM INAT	TO	PO			VI		MELAT.
7008	3	18551	NA	INDE TERM INAT	TO	PO			VI	VI	MELAT.
7008	4	18551	NA	POAL	TO	PO			VI	VI	MELAT.
7008	53	18551	SF	INDE TERM INAT	TO	PO			VI		MARRÓ.

Intervenció arqueològica al carrer Arc del Teatre, 6-14. Codi: 031/20. Barcelona.

INVENTARI DE MATERIAL ARQUEOLÒGIC

U.E.	Núm. Frag.	Class.	Def. Fragm.	Tipo	Tècnica	Decoració		Acabats		Cronologia	Observacions
						Pasta	Int.	Ext.	Int.		
7008	6	18551	FO	INDE TERM INAT	TO	PO			VI		MARRÓ.
7008	2	18551	VO	TAPA DORA	TO	PO			VI		MARRÓ.
7008	5	18551	VO	CASS OLA	TO	PO			VI		MARRÓ.
7008	9	18551	VO	OLLA	TO	PO			VI		MARRÓ.
7008	1	18551	NA	OLLA	TO	PO			VI	VI	MARRÓ.
7008	23	18551	SF	INDE TERM INAT	TO	PO			VI	VI	VERD.
7008	7	18551	SF	INDE TERM INAT	TO	PO				VI	VERD.
7008	58	18551	SF	INDE TERM INAT	TO	PO			VI		VERD.
7008	3	18551	VO	GIBR ELL	TO	PO			VI		VERD.
7008	16	18551	VO	OLLA	TO	PO			VI		VERD.

Intervenció arqueològica al carrer Arc del Teatre, 6-14. Codi: 031/20. Barcelona.

INVENTARI DE MATERIAL ARQUEOLÒGIC

U.E.	Núm. Frag.	Class.	Def. Fragm.	Tipo	Tècnica	Decoració		Acabats		Cronologia	Observacions
						Pasta	Int.	Ext.	Int.		
7008	4	18551	VO	CASSOLA	TO	PO			VI		VERD.
7008	2	18551	VO	TAPADORA	TO	PO			VI		VERD.
7008	2	18551	VO	LLUMINERA	TO	PO			VI		VERD.
7008	1	18551	VO	ESCUDELLA	TO	PO			VI		VERD.
7008	1	18551	VO	PLAT	TO	PO			VI		VERD.
7008	5	18551	VO	GERRA	TO	PO			VI		VERD.
7008	1	18551	VO	MORTER	TO	PO			VI		VERD.
7008	4	18551	NA	GERRA	TO	PO			VI	VI	VERD.
7008	1	18700	SF	BENEFITERA	MO	PO			VI	VI	MARRÓ.
7008	4	18700	SF	CANALITZACIÓ	TO	PO			VI	VI	VERD.

Intervenció arqueològica al carrer Arc del Teatre, 6-14. Codi: 031/20. Barcelona.

INVENTARI DE MATERIAL ARQUEOLÒGIC

U.E.	Núm. Frag.	Class.	Def. Fragm.	Tipo	Tècnica	Decoració		Acabats		Cronologia	Observacions
						Pasta	Int.	Ext.	Int.		
7008	2	18800	SF	CANA LITZA CIÓ	TO	PO			VI		MELAT.
7008	72	60101									
7008	9	60101									
7008	2	60108									
7011	3	17110	SF	INDE TERM INAT	TO	PO			VI	VI	
7011	18	17152	VO	PLAT	TO	PO	PI		VI		
7011	4	17152	VO	ESCU DELL A	TO	PO	PI		VI		
7011	1	17152	FO	INDE TERM INAT	TO	PO	PI		VI		
7011	5	17152	PE	PLAT	TO	PO	PI		VI		
7011	22	17152	SF	PLAT	TO	PO	PI		VI		

Intervenció arqueològica al carrer Arc del Teatre, 6-14. Codi: 031/20. Barcelona.

INVENTARI DE MATERIAL ARQUEOLÒGIC

U.E.	Núm. Frag.	Class.	Def. Fragm.	Tipo	Tècnica	Decoració		Acabats		Cronologia	Observacions
						Pasta	Int.	Ext.	Int.		
7011	1	17152	VO	TAPA DORA	TO	PO		PI		VI	
7011	1	17152	SF	TAPA DORA	TO	PO		PI		VI	
7011	2	17152	SF	GERR A	TO	PO		PI		VI	
7011	49	17502	SF	INDE TERM INAT	TO	PO				VI	
7011	7	17502	PE	PLAT	TO	PO				VI	
7011	13	17502	VO	PLAT	TO	PO				VI	
7011	1	17502	VO	PLAT	TO	PO				VI	VI
7011	2	17502	VO	GERR A	TO	PO				VI	VI
7011	3	17502	VO	ESCU DELL A	TO	PO				VI	
7011	1	17502	NA	GERR A	TO	PO				VI	VI

Intervenció arqueològica al carrer Arc del Teatre, 6-14. Codi: 031/20. Barcelona.

INVENTARI DE MATERIAL ARQUEOLÒGIC

U.E.	Núm. Frag.	Class.	Def. Fragm.	Tipo	Tècnica	Decoració		Acabats		Cronologia	Observacions
						Pasta	Int.	Ext.	Int.		
7011	1	17502	FO	LLUM ANER A	TO	PO			VI		
7011	8	17521	VO	ESCU DELL A	TO	PO	PI		VI	VI	
7011	11	17521	SF	ESCU DELL A	TO	PO	PI		VI	VI	
7011	1	17521	FO	ESCU DELL A	TO	PO	PI		VI	VI	
7011	1	17521	PS	PLAT	TO	PO	PI		VI	VI	
7011	1	17521	FO	PLAT	TO	PO	PI		VI	VI	
7011	6	17521	VO	PLAT	TO	PO	PI		VI	VI	
7011	1	17521	SF	GERR A	TO	PO		PI	VI	VI	
7011	4	17521	PE	PLAT	TO	PO	PI		VI	VI	
7011	3	17522	VO	ESCU DELL A	TO	PO	PI	PI	VI	VI	

Intervenció arqueològica al carrer Arc del Teatre, 6-14. Codi: 031/20. Barcelona.

INVENTARI DE MATERIAL ARQUEOLÒGIC

U.E.	Núm. Frag.	Class.	Def. Fragm.	Tipo	Tècnica	Decoració		Acabats		Cronologia	Observacions
						Pasta	Int.	Ext.	Int.		
7011	3	17522	SF	ESCU DELL A	TO	PO	PI	PI	VI	VI	
7011	2	17522	PE	PLAT	TO	PO	PI	PI	VI	VI	
7011	1	17522	VO	PLAT	TO	PO	PI	PI	VI	VI	
7011	2	17650	VO	PLAT	TO	PO	PI		VI		
7011	3	17650	SF	PLAT	TO	PO	PI		VI		
7011	3	17650	PE	PLAT	TO	PO	PI		VI		
7011	1	17650	VO	ESCU DELL A	TO	PO	PI		VI		
7011	3	18500	SF	ESCU DELL A	TO	PO	PI	PI	VI	VI	
7011	1	18500	PE	PLAT	TO	PO	PI	PI	VI	VI	
7011	262	18550	SF	INDE TEMI NAT	TO	PO					

Intervenció arqueològica al carrer Arc del Teatre, 6-14. Codi: 031/20. Barcelona.

INVENTARI DE MATERIAL ARQUEOLÒGIC

U.E.	Núm. Frag.	Class.	Def. Fragm.	Tipo	Tècnica	Decoració		Acabats		Cronologia	Observacions	
						Pasta	Int.	Ext.	Int.			Ext.
7011	16	18550	SF	INDE TEMI NAT	TO	PR						
7011	2	18550	NA	INDE TEMI NAT	TO	PR						
7011	1	18550	VO	CASS OLA	TO	PR						
7011	8	18550	SF	INDE TERM INAT	TO	PO				PN		
7011	13	18550	NA	INDE TERM INAT	TO	PO						
7011	4	18550	VO	OLLA	TO	PO						
7011	1	18550	VO	GIBR ELL	TO	PO						
7011	2	18550	VO	GERR A	TO	PO						ALFÀBIA
7011	1	18550	FO	GOT	TO	PO						
7011	2	18550	FO	INDE TERM INAT	TO	PO						

Intervenció arqueològica al carrer Arc del Teatre, 6-14. Codi: 031/20. Barcelona.

INVENTARI DE MATERIAL ARQUEOLÒGIC

U.E.	Núm. Frag.	Class.	Def. Fragm.	Tipo	Tècnica	Decoració		Acabats		Cronologia	Observacions
						Pasta	Int.	Ext.	Int.		
7011	7	18550	PE	INDE TERM INAT	TO	PO					
7011	1	18550	BR	INDE TERM INAT	TO	PO					
7011	1	18550	AG	TAPA DORA	TO	PO					
7011	7	18550	VO	COSS I	TO	PO					MATEIXA PEÇA
7011	42	18550	SF	COSS I	TO	PO					MATEIXA PEÇA
7011	1	18550	FO	AIGU AMAN S	TO	PO					FONS AMB GALET
7011	1	18550	SF	AIGU AMAN S	TO	PO					
7011	38	18551	SF	INDE TERM INAT	TO	PO			VI		MARRÓ
7011	1	18551	FO	INDE TERM INAT	TO	PO			VI		MARRÓ
7011	7	18551	NA	INDE TERM INAT	TO	PO			VI	VI	MARRÓ

Intervenció arqueològica al carrer Arc del Teatre, 6-14. Codi: 031/20. Barcelona.

INVENTARI DE MATERIAL ARQUEOLÒGIC

U.E.	Núm. Frag.	Class.	Def. Fragm.	Tipo	Tècnica	Decoració		Acabats		Cronologia	Observacions
						Pasta	Int.	Ext.	Int.		
7011	9	18551	VO	CASSOLA	TO	PO			VI		MARRÓ
7011	16	18551	VO	OLLA	TO	PO			VI		MARRÓ
7011	4	18551	FO	MORTER	TO	PO			VI	VI	VERD
7011	8	18551	VO	MORTER	TO	PO			VI	VI	VERD
7011	3	18551	FO	INDETERMINAT	TO	PO			VI		VERD
7011	8	18551	PE	INDETERMINAT	TO	PO			VI		VERD
7011	5	18551	VO	OLLA	TO	PO			VI		VERD
7011	4	18551	VO	SERVIDORA	TO	PO			VI		VERD
7011	1	18551	VO	CASSOLA	TO	PO			VI		VERD
7011	1	18551	VO	TAPADORA	TO	PO			VI		VERD

Intervenció arqueològica al carrer Arc del Teatre, 6-14. Codi: 031/20. Barcelona.

INVENTARI DE MATERIAL ARQUEOLÒGIC

U.E.	Núm. Frag.	Class.	Def. Fragm.	Tipo	Tècnica	Decoració		Acabats		Cronologia	Observacions
						Pasta	Int.	Ext.	Int.		
7011	1	18551	FO	BACÍ	TO	PO			VI		VERD
7011	1	18551	VO	INDE TERM INAT	TO	PO			VI		VERD
7011	3	18551	VO	POAL	TO	PO			VI		VERD
7011	13	18551	NA	POAL	TO	PO			VI		VERD
7011	7	18551	VO	GERR A	TO	PO			VI	VI	VERD
7011	10	18551	NA	GERR A	TO	PO			VI	VI	VERD
7011	2	18551	NA	GERR A	TO	PO			VI	VI	VERD, TORSIVA
7011	5	18551	BR	POAL	TO	PO			VI	VI	VERD
7011	28	18551	VO	GIBR ELL	TO	PO			VI		VERD
7011	1	18551	VO	GERR A	TO	PO		AL	VI	VI	VERD

Intervenció arqueològica al carrer Arc del Teatre, 6-14. Codi: 031/20. Barcelona.

INVENTARI DE MATERIAL ARQUEOLÒGIC

U.E.	Núm.	Frag.	Class.	Def. Fragm.	Tipo	Tècnica	Decoració		Acabats		Cronologia	Observacions
							Int.	Ext.	Int.	Ext.		
7011	1	7	18551	PE	GERR A	TO	PO			VI		VERD
7012		1	17152	VO	PLAT	TO	PO	PI		VI		
7012		1	18503	FO	ESCU DELL A	TO	PO	PI		VI	VI	
7012		1	18550	SF	INDE TERM INAT	TO	PO					
7012		1	18550	VO	CATÚ FOL	TO	PO					
7012		1	18550	FO	COSS I	TO	PO					
7012		1	18551	SF	GERR A	TO	PO			VI		VERD.
7012		1	18551	VO	GIBR ELL	TO	PO			VI		VERD.
7013		2	60108									
7015		1	15200	VO	COPA	TO	PO			VE	VE	

Intervenció arqueològica al carrer Arc del Teatre, 6-14. Codi: 031/20. Barcelona.

INVENTARI DE MATERIAL ARQUEOLÒGIC

U.E.	Núm. Frag.	Class. Fragm.	Def. Tipo	Tècnica	Decoració		Acabats		Cronologia	Observacions	
					Pasta	Int.	Ext.	Int.			Ext.
7015	6	17152	VO	PLAT	TO	PO	PI		VI		
7015	9	17152	SF	PLAT	TO	PO	PI		VI		
7015	1	17152	VO	ESCU DELL A	TO	PO	PI		VI		
7015	30	17502	SF	INDE TERM INAT	TO	PO			VI	VI	
7015	7	17502	SF	INDE TERM INAT	TO	PO			VI		
7015	1	17502	VO	ESCU DELL A	TO	PO			VI		
7015	1	17502	VO	ESCU DELL A	TO	PO			VI		
7015	12	17502	VO	ESCU DELL A	TO	PO			VI	VI	
7015	4	17502	OR	ESCU DELL A	TO	PO			VI	VI	
7015	8	17502	VO	PLAT	TO	PO			VI	VI	

Intervenció arqueològica al carrer Arc del Teatre, 6-14. Codi: 031/20. Barcelona.

INVENTARI DE MATERIAL ARQUEOLÒGIC

U.E.	Núm. Frag.	Class.	Def. Fragm.	Tipo	Tècnica	Decoració		Acabats		Cronologia	Observacions
						Pasta	Int.	Ext.	Int.		
7015	1	17502	VO	PLAT	TO	PO			VI		
7015	2	17502	PE	INDE TERM INAT	TO	PO			VI	VI	
7015	11	17502	FO	INDE TERM INAT	TO	PO			VI	VI	
7015	3	17521	VO	ESCU DELL A	TO	PO	PI		VI	VI	MOTIU FLORAL
7015	1	17521	VO	ESCU DELL A	TO	PO	PI		VI	VI	MOTIU AVE MARIA
7015	1	17521	PE	INDE TERM INAT	TO	PO	PI		VI	VI	
7015	1	17521	FO	PLAT	TO	PO	PI		VI	VI	
7015	4	17521	SF	INDE TERM INAT	TO	PO	PI		VI	VI	
7015	1	17522	VO	ESCU DELL A	TO	PO	PI	PI	VI	VI	
7015	1	17522	SF	PLAT	TO	PO	PI	PI	VI	VI	

Intervenció arqueològica al carrer Arc del Teatre, 6-14. Codi: 031/20. Barcelona.

INVENTARI DE MATERIAL ARQUEOLÒGIC

U.E.	Núm. Frag.	Class.	Def. Fragm.	Tipo	Tècnica	Decoració		Acabats		Cronologia	Observacions
						Pasta	Int.	Ext.	Int.		
7015	4	17650	SF	PLAT	TO	PO	PI		VI		
7015	1	17650	VO	PLAT	TO	PO	PI		VI		
7015	2	18500	VO	ESCU DELL A	TO	PO	PI	PI	VI	VI	ORLA DE LA CADENA
7015	6	18500	SF	ESCU DELL A	TO	PO	PI	PI	VI	VI	ORLA DE LA CADENA
7015	2	18500	SF	INDE TEMI NAT	TO	PO	PI	PI	VI	VI	
7015	1	18500	OR	ESCU DELL A	TO	PO	PI	PI	VI	VI	
7015	51	18550	SF	INDE TERM INAT	TO	PO					
7015	3	18550	NA	GERR A	TO	PO					
7015	2	18550	FO	CATU FOL	TO	PO					
7015	3	18550	VO	ESCU DELL A	TO	PO					

Intervenció arqueològica al carrer Arc del Teatre, 6-14. Codi: 031/20. Barcelona.

INVENTARI DE MATERIAL ARQUEOLÒGIC

U.E.	Núm. Frag.	Class.	Def. Fragm.	Tècnica	Decoració		Acabats		Cronologia	Observacions			
					Int.	Ext.	Int.	Ext.					
7015	1	18550	OR	ESCU DELL A	TO	PO							
7015	1	18550	VO	POAL	TO	PO							
7015	1	18550	VO	COSS I	TO	PO							
7015	1	18550	VO	SERV IDOR A	TO	PO							
7015	1	18550	FO	BACÍ	TO	PO							
7015	3	18550	PE	INDE TERM INAT	TO	PO							
7015	16	18550	SF	OLLA	TO	PR							
7015	1	18550	VO	OLLA	TO	PR							
7015	7	18551	SF	INDE TERM INAT	TO	PO			VI				MARRÓ
7015	4	18551	NA	INDE TERM INAT	TO	PO			VI	VI			MARRÓ

Intervenció arqueològica al carrer Arc del Teatre, 6-14. Codi: 031/20. Barcelona.

INVENTARI DE MATERIAL ARQUEOLÒGIC

U.E.	Núm. Frag.	Class.	Def. Fragm.	Tipo	Tècnica	Decoració		Acabats		Cronologia	Observacions
						Pasta	Int.	Ext.	Int.		
7015	1	18551	VO	CASSOLA	TO	PO			VI		MARRÓ
7015	1	18551	VO	GREIXERA	TO	PO			VI		MARRÓ
7015	2	18551	VO	OLLA	TO	PO			VI		MARRÓ
7015	2	18551	NA	CANTIR	TO	PO			VI	VI	VERD
7015	2	18551	NA	POAL	TO	PO			VI	VI	VERD
7015	1	18551	BR	INDETERMINAT	TO	PO			VI	VI	VERD
7015	1	18551	SF	INDETERMINAT	TO	PO			VI	VI	VERD
7015	3	18551	SF	INDETERMINAT	TO	PO			VI		VERD
7015	2	18551	SF	MORTER	TO	PO			VI	VI	VERD
7015	1	18551	VO	MORTER	TO	PO			VI	VI	VERD

Intervenció arqueològica al carrer Arc del Teatre, 6-14. Codi: 031/20. Barcelona.

INVENTARI DE MATERIAL ARQUEOLÒGIC

U.E.	Núm. Frag.	Class.	Def. Fragm.	Tipo	Tècnica	Decoració		Acabats		Cronologia	Observacions	
						Pasta	Int.	Ext.	Int.			Ext.
7015	1	18551	VO	BACÍ	TO	PO				VI		MELAT
7015	1	18551	NA	BACÍ	TO	PO				VI		MELAT
7015	1	18551	VO	INDE TERM INAT	TO	PO				VI		MELAT
7015	34	18551	SF	INDE TERM INAT	TO	PO				VI		MELAT
7015	2	18551	SF	INDE TERM INAT	TO	PO				VI		MELAT
7015	4	18551	VO	GIBR ELL	TO	PO				VI		MELAT
7015	3	18551	VO	OLLA	TO	PO				VI		MELAT
7015	2	18551	VO	SERV IDOR A	TO	PO				VI		MELAT
7015	1	18551	VO	CASS OLA	TO	PO				VI		MELAT
7015	2	18551	NA	GERR A	TO	PO				VI	VI	MELAT

Intervenció arqueològica al carrer Arc del Teatre, 6-14. Codi: 031/20. Barcelona.

INVENTARI DE MATERIAL ARQUEOLÒGIC

U.E.	Núm. Frag.	Class.	Def. Fragm.	Tipo	Tècnica	Decoració		Acabats		Cronologia	Observacions
						Pasta	Int.	Ext.	Int.		
7021	1	17502	VO	ESCU DELL A	TO	PO			VI		
7021	2	17502	SF	INDE TERM INAT	TO	PO			VI		
7021	3	17650	VO	PLAT	TO	PO	PI		VI		
7021	1	17650	SF	PLAT	TO	PO	PI		VI		
7021	1	17650	PE	PLAT	TO	PO	PI		VI		
7021	29	18550	SF	INDE TERN AT	TO	PO					
7021	1	18550	FO	GIBR ELL	TO	PO					
7021	1	18550	VO	GIBR ELL	TO	PO					
7021	1	18550	VO	BACÍ	TO	PO					
7021	2	18550	NA	GERR A	TO	PO					

Intervenció arqueològica al carrer Arc del Teatre, 6-14. Codi: 031/20. Barcelona.

INVENTARI DE MATERIAL ARQUEOLÒGIC

U.E.	Núm. Frag.	Class.	Def. Fragm.	Tipo	Tècnica	Decoració		Acabats		Cronologia	Observacions
						Pasta	Int.	Ext.	Int.		
7021	4	18551	SF	INDE TERM INAT	TO	PO			VI		MARRÓ
7021	3	18551	SF	INDE TERM INAT	TO	PO			VI		VERD
7021	1	18551	VO	GIBR ELL	TO	PO			VI		VERD
7021	1	18551	VO	POAL	TO	PO			VI	VI	VERD
7021	2	60101									
7023	2	17152	SF	PLAT	TO	PO	PI		VI		
7023	1	17152	SF	POT	TO	PO		PI		VI	
7023	2	17650	SF	PLAT	TO	PO	PI		VI		
7023	1	18120	SF	PLAT	TO	PO			VI	VI	
7023	5	18503	VO	PLAT	TO	PO	PI		VI	VI	ORLA DE LA DITADA

Intervenció arqueològica al carrer Arc del Teatre, 6-14. Codi: 031/20. Barcelona.

INVENTARI DE MATERIAL ARQUEOLÒGIC

U.E.	Núm. Frag.	Class.	Def. Fragm.	Tipo	Tècnica	Decoració		Acabats		Cronologia	Observacions	
						Pasta	Int.	Ext.	Int.			Ext.
7023	1	18503	VO	PLAT	TO	PO	PI		VI	VI		ORLA DE LA FIGUETA
7023	1	18503	VO	PLAT	TO	PO	PI		VI	VI		
7023	8	18503	SF	PLAT	TO	PO	PI		VI	VI		
7023	1	18550	VO	GERR A	TO	PO						ALFÀBIA TIPUS BARCELONA IV
7023	3	18550	VO	CATU FOL	TO	PO						
7023	2	18550	FO	CATU FOL	TO	PO						
7023	15	18550	SF	CATU FOL	TO	PO						
7023	2	18550	SF	INDE TERM INAT	TO	PO		IN				
7023	1	18550	VO	GERR A	TO	PO						
7023	1	18550	SF	PLAT	TO	PO						

Intervenció arqueològica al carrer Arc del Teatre, 6-14. Codi: 031/20. Barcelona.

INVENTARI DE MATERIAL ARQUEOLÒGIC

U.E.	Núm. Frag.	Class.	Def. Fragm.	Tipo	Tècnica	Pasta	Decoració		Acabats		Cronologia	Observacions
							Int.	Ext.	Int.	Ext.		
7023	1	18550	PE	PLAT	TO	PO						
7023	4	18550	SF	INDE TERM INAT	TO	PO						
7023	3	18551	SF	INDE TERM INAT	TO	PO			VI			VERD
7023	4	18551	SF	INDE TERM INAT	TO	PO				VI		VERD
7023	1	18551	SF	INDE TERM INAT	TO	PO			VI	VI		VERD
7023	1	18551	FO	GIBR ELL	TO	PO			VI			VERD
7023	1	18551	GA	CÀNT IR	TO	PO				VI		VERD
7023	1	18551	NA	CÀNT IR	TO	PO			VI	VI		VERD
7023	1	18551	VO	PLAT	TO	PO			VI			MARRÓ
7023	1	18551	VO	SERV IDOR A	TO	PO			VI			MARRÓ

Intervenció arqueològica al carrer Arc del Teatre, 6-14. Codi: 031/20. Barcelona.

INVENTARI DE MATERIAL ARQUEOLÒGIC

U.E.	Núm. Frag.	Class.	Def. Fragm.	Tipo	Tècnica	Pasta	Decoració		Acabats		Cronologia	Observacions
							Int.	Ext.	Int.	Ext.		
7023	2	18551	VO	OLLA	TO	PO			VI			MARRÓ
7023	4	18551	SF	INDE TERM INAT	TO	PO			VI			MARRÓ
7023	1	18700	SF	TRES PEUS	MA	PO						
7023	1	60101										
7025	1	17152	VO	PLAT	TO	PO			VI	VI		
7025	1	17152	VO	ESCU DELL A	TO	PO			VI	VI		
7025	8	17152	SF	PLAT	TO	PO			VI	VI		
7025	3	17152	PE	PLAT	TO	PO			VI	VI		
7025	4	17502	VO	ESCU DELL A	TO	PO			VI	VI		
7025	1	17502	PS	ESCU DELL A	TO	PO			VI	VI		

Intervenció arqueològica al carrer Arc del Teatre, 6-14. Codi: 031/20. Barcelona.

INVENTARI DE MATERIAL ARQUEOLÒGIC

U.E.	Núm. Frag.	Class. Fragm.	Def. Tipo	Tècnica	Decoració		Acabats		Cronologia	Observacions		
					Pasta	Int.	Ext.	Int.			Ext.	
7025	2	17502	FO	ESCU DELL A	TO	PO			VI	VI		
7025	2	17502	SF	ESCU DELL A	TO	PO			VI	VI		
7025	2	17502	PE	PLAT	TO	PO			VI	VI		
7025	1	17502	VO	PLAT	TO	PO			VI	VI		
7025	1	17502	NA	GERR A	TO	PO				VI		
7025	3	17521	PE	ESCU DELL A	TO	PO	PI		VI	VI		
7025	1	17521	VO	PLAT	TO	PO	PI		VI	VI		
7025	1	17521	SF	PLAT	TO	PO	PI		VI	VI		
7025	1	17521	VO	ESCU DELL A	TO	PO	PI		VI	VI		
7025	2	17521	SF	ESCU DELL A	TO	PO	PI		VI	VI		

Intervenció arqueològica al carrer Arc del Teatre, 6-14. Codi: 031/20. Barcelona.

INVENTARI DE MATERIAL ARQUEOLÒGIC

U.E.	Núm. Frag.	Class.	Def. Fragm.	Tipo	Tècnica	Decoració		Acabats		Cronologia	Observacions
						Pasta	Int.	Ext.	Int.		
7025	2	17521	SF	INDE TERM INAT	TO	PO	PI		VI	VI	
7025	1	17521	SF	GERR A	TO	PO		PI	VI	VI	
7025	2	17650	VO	PLAT	TO	PO	PI		VI		
7025	1	17650	SF	PLAT	TO	PO	PI		VI		
7025	1	18500	VO	ESCU DELL A	TO	PO	PI	PI	VI	VI	
7025	57	18550	SF	INDE TERM INAT	TO	PO					
7025	2	18550	SF	INDE TERM INAT	TO	PR					
7025	2	18550	VO	GIBR ELL	TO	PO					
7025	1	18550	VO	OLLA	TO	PO					
7025	1	18550	VO	CATU FOL	TO	PO					

Intervenció arqueològica al carrer Arc del Teatre, 6-14. Codi: 031/20. Barcelona.

INVENTARI DE MATERIAL ARQUEOLÒGIC

U.E.	Núm. Frag.	Class.	Def. Fragm.	Tipo	Tècnica	Decoració		Acabats		Cronologia	Observacions	
						Pasta	Int.	Ext.	Int.			Ext.
7025	1	18550	VO	INDE TERM INAT	TO	PO						
7025	2	18550	VO	CASS OLA	TO	PR						
7025	1	18550	NA	GERR A	TO	PO						
7025	4	18550	FO	INDE TERM INAT	TO	PO						
7025	4	18550	PE	INDE TERM INAT	TO	PO						
7025	2	18550	FO	TENA LL	TO	PO						
7025	19	18551	SF	INDE TERM INAT	TO	PO			VI			MARRÓ
7025	1	18551	VO	CASS OLA	TO	PO			VI			MARRÓ
7025	5	18551	VO	OLLA	TO	PO			VI			MARRÓ
7025	1	18551	VO	TAPA DORA	TO	PO			VI	VI		MARRÓ

Intervenció arqueològica al carrer Arc del Teatre, 6-14. Codi: 031/20. Barcelona.

INVENTARI DE MATERIAL ARQUEOLÒGIC

U.E.	Núm. Frag.	Class.	Def. Fragm.	Tipo	Tècnica	Decoració		Acabats		Cronologia	Observacions	
						Pasta	Int.	Ext.	Int.			Ext.
7025	9	18551	SF	INDE TERM INAT	TO	PO			VI	VI		VERD
7025	4	18551	SF	INDE TERM INAT	TO	PO				VI		VERD
7025	33	18551	SF	INDE TERM INAT	TO	PO			VI			VERD
7025	16	18551	VO	GIBR ELL	TO	PO			VI			VERD
7025	1	18551	FO	GIBR ELL	TO	PO			VI			VERD
7025	3	18551	VO	OLLA	TO	PO			VI			VERD
7025	1	18551	VO	TAPA DORA	TO	PO				VI		VERD
7025	1	18551	VO	INDE TERM INAT	TO	PO			VI			VERD
7025	8	18551	PE	INDE TERM INAT	TO	PO			VI			VERD
7025	2	18551	FO	MOR TER	TO	PO			VI	VI		VERD

Intervenció arqueològica al carrer Arc del Teatre, 6-14. Codi: 031/20. Barcelona.

INVENTARI DE MATERIAL ARQUEOLÒGIC

U.E.	Núm. Frag.	Class.	Def. Fragm.	Tipo	Tècnica	Decoració		Acabats		Cronologia	Observacions	
						Pasta	Int.	Ext.	Int.			Ext.
7026	1	15200	VO	INDE TERM INAT	TO	PO			VE	VE		
7026	3	15200	SF	INDE TERM INAT	TO	PO			VE	VE		
7026	1	17110	SF	INDE TERM INAT	TO	PO	PI		VI			
7026	1	17152	PS	SALE R	TO	PO	PI		VI			
7026	3	17152	FO	ESCU DELL A	TO	PO	PI		VI			
7026	3	17152	VO	ESCU DELL A	TO	PO	PI		VI			
7026	4	17152	PE	PLAT	TO	PO	PI		VI			
7026	11	17152	VO	PLAT	TO	PO	PI		VI			
7026	12	17152	SF	PLAT	TO	PO	PI		VI			
7026	8	17502	VO	ESCU DELL A	TO	PO			VI			

Intervenció arqueològica al carrer Arc del Teatre, 6-14. Codi: 031/20. Barcelona.

INVENTARI DE MATERIAL ARQUEOLÒGIC

U.E.	Núm. Frag.	Class.	Def. Fragm.	Tipo	Tècnica	Decoració		Acabats		Cronologia	Observacions
						Pasta	Int.	Ext.	Int.		
7026	18	17502	VO	PLAT	TO	PO			VI		
7026	6	17502	VO	SALE R	TO	PO			VI		
7026	4	17502	PE	GERR A	TO	PO			VI		
7026	1	17502	SF	GERR A	TO	PO			VI		
7026	1	17502	NA	GERR A	TO	PO			VI		
7026	1	17502	PS	LLUM ANER A	TO	PO			VI		
7026	8	17502	PE	PLAT	TO	PO			VI		
7026	17	17502	SF	INDE TERM INAT	TO	PO			VI		
7026	5	17521	PE	ESCU DELL A	TO	PO	PI		VI	VI	011
7026	4	17521	VO	ESCU DELL A	TO	PO	PI		VI	VI	

Intervenció arqueològica al carrer Arc del Teatre, 6-14. Codi: 031/20. Barcelona.

INVENTARI DE MATERIAL ARQUEOLÒGIC

U.E.	Núm. Frag.	Class.	Def. Fragm.	Tipo	Tècnica	Decoració		Acabats		Cronologia	Observacions
						Pasta	Int.	Ext.	Int.		
7026	5	17521	SF	ESCU DELL A	TO	PO	PI		VI	VI	
7026	2	17521	VO	PLAT	TO	PO	PI		VI	VI	
7026	1	17521	PS	PLAT	TO	PO	PI		VI	VI	
7026	1	17521	PE	PLAT	TO	PO	PI		VI	VI	
7026	1	17522	PE	PLAT	TO	PO	PI		VI		
7026	1	17522	SF	ESCU DELL A	TO	PO	PI		VI		
7026	1	17650	VO	PLAT	TO	PO	PI		VI		
7026	1	18800	SF	INDE TERM INAT	TO	PO			VI		VERD
7026	274	18850	SF	CATU FOL	TO	PO					
7026	1	18850	PE	INDE TERM INAT	TO	PO					

Intervenció arqueològica al carrer Arc del Teatre, 6-14. Codi: 031/20. Barcelona.

INVENTARI DE MATERIAL ARQUEOLÒGIC

U.E.	Núm. Frag.	Class.	Def. Fragm.	Tipo	Tècnica	Decoració		Acabats		Cronologia	Observacions
						Pasta	Int.	Ext.	Int.		
7026	65	18850	VO	CATU FOL	TO	PO					
7026	42	18850	FO	CATU FOL	TO	PO					
7026	1	18850	VO	GERR A	TO	PO					ALFÀBIA
7026	42	18850	SF	INDE TERM INAT	TO	PO					
7026	2	18850	SF	INDE TERM INAT	TO	PR					
7026	2	18850	PE	INDE TERM INAT	TO	PO					
7026	1	18850	VO	TAPA DORA	TO	PO					
7026	1	18850	GA	INDE TERM INAT	TO	PO					
7026	5	18850	VO	OLLA	TO	PO					
7026	2	18850	VO	GERR A	TO	PO					ALFÀBIA

Intervenció arqueològica al carrer Arc del Teatre, 6-14. Codi: 031/20. Barcelona.

INVENTARI DE MATERIAL ARQUEOLÒGIC

U.E.	Núm. Frag.	Class.	Def. Fragm.	Tipo	Tècnica	Decoració		Acabats		Cronologia	Observacions	
						Pasta	Int.	Ext.	Int.			Ext.
7026	4	18850	FO	INDE TERM INAT	TO	PO						
7026	5	18850	NA	GERR A	TO	PO						
7026	2	18850	VO	TAPA DORA	TO	PO						
7026	2	18850	VO	TAPA DORA	TO	PO						
7026	2	18850	VO	GERR A	TO	PO						CÀNTER/CANTERELLA
7026	45	18851	SF	INDE TERM INAT	TO	PO			VI			VERD
7026	1	18851	SF	INDE TERM INAT	TO	PO		IM	VI			VERD
7026	5	18851	SF	INDE TERM INAT	TO	PO				VI		VERD
7026	15	18851	SF	INDE TERM INAT	TO	PO			VI	VI		VERD
7026	4	18851	NA	POAL	TO	PO			VI	VI		VERD

Intervenció arqueològica al carrer Arc del Teatre, 6-14. Codi: 031/20. Barcelona.

INVENTARI DE MATERIAL ARQUEOLÒGIC

U.E.	Núm. Frag.	Class.	Def. Fragm.	Tipo	Tècnica	Decoració		Acabats		Cronologia	Observacions	
						Pasta	Int.	Ext.	Int.			Ext.
7026	1	18851	NA	OLLA	TO	PO			VI	VI		VERD
7026	9	18851	NA	GERRA	TO	PO			VI	VI		VERD
7026	12	18851	VO	GIBRELL	TO	PO			VI	VI		VERD
7026	1	18851	VO	MORTER	TO	PO			VI	VI		VERD
7026	2	18851	VO	GERRA	TO	PO			VI	VI		VERD, CÀNTER/CANTERELLA
7026	3	18851	VO	INDETERMINAT	TO	PO			VI	VI		VERD
7026	3	18851	VO	INDETERMINAT	TO	PO			VI	VI		VERD
7026	3	18851	VO	POAL	TO	PO			VI			VERD
7026	5	18851	VO	OLLA	TO	PO			VI			VERD
7026	4	18851	VO	CASSOLA	TO	PO			VI			VERD

Intervenció arqueològica al carrer Arc del Teatre, 6-14. Codi: 031/20. Barcelona.

INVENTARI DE MATERIAL ARQUEOLÒGIC

U.E.	Núm. Frag.	Fragm.	Class.	Def.	Tipo	Tècnica	Decoració		Acabats		Cronologia	Observacions
							Int.	Ext.	Int.	Ext.		
7026		1	60108									
7026	1	1	18850	PS	CATU FOL	TO	PO					
7028		1	15200	SF	INDE TERM INAT	TO	PO			VE	VE	VERD
7028		1	15300	SF	ÀMFO RA	TO	PO					
7028		37	18550	SF	INDE TERM INAT	TO	PO					
7028		6	18550	SF	INDE TERM INAT	TO	PR					
7028		2	18550	VO	CASS OLA	TO	PR					
7028		2	18550	VO	OLLA	TO	PR					
7028		1	18550	PE	GIBR ELL	TO	PO					
7028		1	18851	VO	GREI XONE RA	TO	PO			VI		VERD

Intervenció arqueològica al carrer Arc del Teatre, 6-14. Codi: 031/20. Barcelona.

INVENTARI DE MATERIAL ARQUEOLÒGIC

U.E.	Núm. Frag.	Class. Fragm.	Def.	Tipo	Tècnica	Decoració		Acabats		Cronologia	Observacions	
						Pasta	Int.	Ext.	Int.			Ext.
7028	41	60101										
7028	2	60108										
7029	2	15200	SF	COPA	TO	PO			VE	VE		
7029	1	15200	VO	COPA	TO	PO			VE	VE		
7029	5	17152	SF	PLAT	TO	PO	PI		VI			
7029	7	17152	VO	PLAT	TO	PO	PI		VI			
7029	1	17152	PE	PLAT	TO	PO	PI		VI			
7029	1	17152	NA	GERR A	TO	PO	PI	PI		VI		
7029	1	17152	SF	GERR A	TO	PO	PI	PI		VI		
7029	1	17152	VO	GERR A	TO	PO	PI	PI		VI		

Intervenció arqueològica al carrer Arc del Teatre, 6-14. Codi: 031/20. Barcelona.

INVENTARI DE MATERIAL ARQUEOLÒGIC

U.E.	Núm. Frag.	Class.	Def. Fragm.	Tipo	Tècnica	Decoració		Acabats		Cronologia	Observacions
						Pasta	Int.	Ext.	Int.		
7029	5	17502	SF	PLAT	TO	PO			VI		
7029	7	17502	SF	INDE TERM INAT	TO	PO			VI	VI	
7029	6	17502	VO	PLAT	TO	PO			VI		
7029	6	17502	VO	ESCU DELL A	TO	PO			VI		
7029	4	17502	PE	ESCU DELL A	TO	PO			VI		
7029	1	17502	SF	GERR A	TO	PO			VI		
7029	4	17502	VO	GOT	TO	PO			VI		
7029	3	17521	SF	PLAT	TO	PO	PI		VI	VI	
7029	2	17521	SF	ESCU DELL A	TO	PO	PI		VI	VI	
7029	2	17521	PE	ESCU DELL A	TO	PO	PI		VI	VI	

Intervenció arqueològica al carrer Arc del Teatre, 6-14. Codi: 031/20. Barcelona.

INVENTARI DE MATERIAL ARQUEOLÒGIC

U.E.	Núm. Frag.	Class.	Def. Fragm.	Tipo	Tècnica	Decoració		Acabats		Cronologia	Observacions
						Pasta	Int.	Ext.	Int.		
7029	3	17521	FO	ESCU DELL A	TO	PO	PI		VI	VI	
7029	1	17521	VO	PLAT	TO	PO	PI		VI	VI	
7029	1	17521	SF	INDE TERM INAT	TO	PO	PI		VI	VI	
7029	1	17522	PE	ESCU DELL A	TO	PO	PI		VI	VI	
7029	1	18500	FO	PLAT	TO	PO	PI		VI	VI	
7029	57	18550	SF	INDE TERM INAT	TO	PO					
7029	1	18550	BR	INDE TERM INAT	TO	PO					
7029	1	18550	FO	CATU FOL	TO	PO					
7029	2	18550	VO	OLLA	TO	PO					
7029	1	18550	PE	INDE TERM INAT	TO	PO					

Intervenció arqueològica al carrer Arc del Teatre, 6-14. Codi: 031/20. Barcelona.

INVENTARI DE MATERIAL ARQUEOLÒGIC

U.E.	Núm. Frag.	Class.	Def. Fragm.	Def.	Tècnica	Decoració		Acabats		Cronologia	Observacions
						Int.	Ext.	Int.	Ext.		
7029	1	18550	FO	INDE TERM INAT	TO	PO					
7029	2	18550	VO	GERR A	TO	PO					ALFÀBIA
7029	2	18550	SF	INDE TERM INAT	TO	PR					
7029	9	18851	SF	INDE TERM INAT	TO	PO			VI		MARRÓ
7029	1	18851	VO	INDE TERM INAT	TO	PO			VI		MARRÓ
7029	1	18851	BE	INDE TERM INAT	TO	PO			VI		MARRÓ
7029	1	18851	VO	CASS OLA	TO	PO			VI		MARRÓ
7029	6	18851	SF	INDE TERM INAT	TO	PO			VI	VI	VERD
7029	1	18851	SF	MOR TER	TO	PO			VI	VI	VERD
7029	6	18851	SF	INDE TERM INAT	TO	PO				VI	VERD

Intervenció arqueològica al carrer Arc del Teatre, 6-14. Codi: 031/20. Barcelona.

INVENTARI DE MATERIAL ARQUEOLÒGIC

U.E.	Núm. Frag.	Class.	Def. Fragm.	Tipo	Tècnica	Decoració		Acabats		Cronologia	Observacions
						Pasta	Int.	Ext.	Int.		
7029	49	18851	SF	INDE TERM INAT	TO	PO			VI		VERD
7029	5	18851	NA	GERR A	TO	PO			VI	VI	VERD
7029	1	18851	NA	POAL	TO	PO			VI	VI	VERD
7029	1	18851	FO	MOR TER	TO	PO			VI	VI	VERD
7029	2	18851	VO	MOR TER	TO	PO			VI	VI	VERD
7029	3	18851	VO	OLLA	TO	PO			VI		VERD
7029	2	18851	VO	TAPA DORA	TO	PO			VI	VI	VERD
7029	2	18851	VO	GERR A	TO	PO			VI	VI	VERD
7029	10	18851	VO	GIBR ELL	TO	PO			VI		VERD
7029	6	18851	PE	GIBR ELL	TO	PO			VI		VERD

Intervenció arqueològica al carrer Arc del Teatre, 6-14. Codi: 031/20. Barcelona.

INVENTARI DE MATERIAL ARQUEOLÒGIC

U.E.	Núm. Frag.	Class.	Def. Fragm.	Tipo	Tècnica	Decoració		Acabats		Cronologia	Observacions
						Pasta	Int.	Ext.	Int.		
7029	1	18851	PE	INDE TERM INAT	TO	PO			VI		VERD
7029	3	18851	VO	OLLA	TO	PO			VI		MARRÓ
7029	1	18851	NA	INDE TERM INAT	TO	PO			VI		MARRÓ
7029	1	18851	VO	GREI XERA	TO	PO			VI		MARRÓ
7029	8	60101									
7029	19	60101									
7029	2	60108									
7033	2	17502	SF	INDE TERM INAT	TO	PO			VI	VI	
7033	1	17502	PS	SALE R	TO	PO			VI		
7033	1	17502	VO	PLAT	TO	PO			VI		

Intervenció arqueològica al carrer Arc del Teatre, 6-14. Codi: 031/20. Barcelona.

INVENTARI DE MATERIAL ARQUEOLÒGIC

U.E.	Núm. Frag.	Class.	Def. Fragm.	Tipo	Tècnica	Decoració		Acabats		Cronologia	Observacions
						Pasta	Int.	Ext.	Int.		
7033	1	17521	SF	ESCU DELL A	TO	PO	PI		VI	VI	
7033	1	17550	VO	ESCU DELL A	TO	PO	PI		VI	VI	
7033	1	18500	VO	ESCU DELL A	TO	PO	PI	PI	VI	VI	
7033	1	18500	VO	ESCU DELL A	TO	PO	PI	PI	VI	VI	
7033	8	18550	SF	INDE TERM INAT	TO	PO					
7033	2	18551	SF	INDE TERM INAT	TO	PO			VI		MARRÓ
7033	1	18551	SF	INDE TERM INAT	TO	PO				VI	MARRÓ
7033	1	18551	SF	INDE TERM INAT	TO	PO			VI	VI	MELAT
7033	1	18551	PE	GIBR ELL	TO	PO			VI		MELAT
7033	1	18551	BR	INDE TERM INAT	TO	PO				VI	VERD

Intervenció arqueològica al carrer Arc del Teatre, 6-14. Codi: 031/20. Barcelona.

INVENTARI DE MATERIAL ARQUEOLÒGIC

U.E.	Núm. Frag.	Class. Fragm.	Def. Tipo	Tècnica	Decoració		Acabats		Cronologia	Observacions
					Pasta	Int.	Ext.	Int.		
7033	1	18551	SF	INDE TERM INAT	TO	PO		VI		VERD
7033	1	18551	SF	INDE TERM INAT	TO	PO		VI		VERD
7033	1	60101								
7035	1	15307	NA	ÀMFO RA	TO	PO				DRESSEL 2-4
7035	16	18550	SF	INDE TERM INAT	TO	PR				
7035	1	18550	VO	OLLA	TO	PR				
7035	1	18551	PE	INDE TERM INAT	TO	PO		VI		VERD
7035	21	60101								
7035	1	60108								
7036	12	18550	SF	INDE TERM INAT	TO	PO				

Intervenció arqueològica al carrer Arc del Teatre, 6-14. Codi: 031/20. Barcelona.

INVENTARI DE MATERIAL ARQUEOLÒGIC

U.E.	Núm. Frag.	Class.	Def. Fragm.	Tipo	Tècnica	Pasta	Decoració		Acabats		Cronologia	Observacions
							Int.	Ext.	Int.	Ext.		
7036	1	18550	VO	OLLA	TO	PO						
7036	2	18550	VO	INDE TERM INAT	TO	PO			EN			
7036	2	18550	SF	INDE TERM INAT	TO	PO			EN			
7036	1	18851	FO	GIBR ELL	TO	PO			VI			VERD
7036	1	18851	VO	GIBR ELL	TO	PO			VI			VERD
7036	1	18851	NA	GERR A	TO	PO			VI	VI		VERD
7036	1	18851	NA	POAL	TO	PO			VI	VI		VERD
7036	1	18851	SF	INDE TERM INAT	TO	PO			VI	VI		VERD
7036	1	18851	SF	INDE TERM INAT	TO	PO			VI			VERD
7036	2	18851	SF	INDE TERM INAT	TO	PO			VI	VI		MELAT

Intervenció arqueològica al carrer Arc del Teatre, 6-14. Codi: 031/20. Barcelona.

INVENTARI DE MATERIAL ARQUEOLÒGIC

U.E.	Núm. Frag.	Class.	Def. Fragm.	Tipo	Tècnica	Decoració		Acabats		Cronologia	Observacions		
						Pasta	Int.	Ext.	Int.			Ext.	
7036	1	18851	SF	INDE TERM INAT	TO	PO				VI		NEGRE	
7036	1	18851	SF	INDE TERM INAT	TO	PO				VI	VI		NEGRE
7036	21	60101											
7037	1	18551	SF	INDE TERM INAT	TO	PO				VI			MELAT.
7037	1	18551	SF	INDE TERM INAT	TO	PO				VI			VERD.
7039	2	17521	SF	INDE TERM INAT	TO	PO	PI			VI	VI		
7039	1	17650	PE	PLAT	TO	PO	PI			VI			
7039	1	18132	VO	PLAT	TO	PO	PI			VI	VI		
7039	2	18431	VO	PLAT	TO	PO	PI			VI	VI		PUNTES BERAIN
7039	2	18500	SF	ESCU DELL A	TO	PO	PI	PI		VI	VI		

Intervenció arqueològica al carrer Arc del Teatre, 6-14. Codi: 031/20. Barcelona.

INVENTARI DE MATERIAL ARQUEOLÒGIC

U.E.	Núm. Frag.	Class.	Def. Fragm.	Tipo	Tècnica	Decoració		Acabats		Cronologia	Observacions
						Pasta	Int.	Ext.	Int.		
7039	2	18500	FO	ESCU DELL A	TO	PO	PI	PI	VI	VI	
7039	57	18503	SF	PLAT	TO	PO	PI		VI	VI	
7039	15	18503	SF	PLAT	TO	PO	PI		VI	VI	INFLUÈNCIA FRANCESA
7039	12	18503	SF	PLAT	TO	PO	PI		VI	VI	ORLA DE LA DITADA
7039	16	18503	VO	PLAT	TO	PO	PI		VI	VI	ORLA DE LA DITADA
7039	1	18503	PS	PLAT	TO	PO	PI		VI	VI	ORLA DE LA DITADA
7039	2	18503	PS	PLAT	TO	PO	PI		VI	VI	ORLA DE LA FIGUETA
7039	9	18503	VO	PLAT	TO	PO	PI		VI	VI	
7039	1	18503	PS	PLAT	TO	PO	PI		VI	VI	FAIXES I CINTES
7039	22	18503	VO	PLAT	TO	PO	PI		VI	VI	ORLES I PUNTES INFLUÈNCIA FRANCESA

Intervenció arqueològica al carrer Arc del Teatre, 6-14. Codi: 031/20. Barcelona.

INVENTARI DE MATERIAL ARQUEOLÒGIC

U.E.	Núm. Frag.	Class.	Def. Fragm.	Tipo	Tècnica	Pasta	Decoració		Acabats		Cronologia	Observacions
							Int.	Ext.	Int.	Ext.		
7039	1	18503	PS	PLAT	TO	PO	PI		VI	VI		ORLES I PUNTES INFLUÈNCIA FRANCESA
7039	8	18503	FO	PLAT	TO	PO	PI		VI	VI		
7039	32	18503	PE	PLAT	TO	PO	PI		VI	VI		MOTIU VEGETAL
7039	1	18503	PE	PLAT	TO	PO	PI		VI	VI		MOTIU ARQUITECTÒNIC
7039	2	18503	PE	PLAT	TO	PO	PI		VI	VI		MOTIU AMB GALEÓ
7039	1	18503	SF	GERR A	TO	PO		PI	VI	VI		MOTIU VEGETAL
7039	3	18503	SF	PLAT	TO	PO	PI		VI	VI		INFLUÈNCIA DEL RENAIXEMENT
7039	5	18503	SF	ESCU DELL A	TO	PO	PI		VI	VI		
7039	2	18503	VO	ESCU DELL A	TO	PO	PI		VI	VI		
7039	5	18503	OR	ESCU DELL A	TO	PO	PI		VI	VI		

Intervenció arqueològica al carrer Arc del Teatre, 6-14. Codi: 031/20. Barcelona.

INVENTARI DE MATERIAL ARQUEOLÒGIC

U.E.	Núm. Frag.	Class.	Def. Fragm.	Tipo	Tècnica	Decoració		Acabats		Cronologia	Observacions
						Pasta	Int.	Ext.	Int.		
7039	1	18503	VO	TASSA	TO	PO		PI	VI	VI	
7039	3	18503	SF	TASSA	TO	PO		PI	VI	VI	
7039	72	18550	SF	INDE TEMI NAT	TO	PO					
7039	1	18550	VO	INDE TEMI NAT	TO	PR					
7039	7	18550	SF	INDE TEMI NAT	TO	PR					
7039	2	18550	NA	INDE TEMI NAT	TO	PO					
7039	1	18550	NA	INDE TEMI NAT	TO	PR					
7039	7	18550	VO	CATU FOL	TO	PO					
7039	1	18550	VO	INDE TERM INAD	TO	PO					
7039	1	18550	VO	PLAT	TO	PO					

Intervenció arqueològica al carrer Arc del Teatre, 6-14. Codi: 031/20. Barcelona.

INVENTARI DE MATERIAL ARQUEOLÒGIC

U.E.	Núm. Frag.	Class.	Def. Fragm.	Tipo	Tècnica	Pasta	Decoració		Acabats		Cronologia	Observacions
							Int.	Ext.	Int.	Ext.		
7039	1	18550	VO	ESCALFETA	TO	PO						
7039	1	18550	GA	CÀNTIR	TO	PO						
7039	12	18550	FO	INDETERMINAT	TO	PO						
7039	12	18550	PE	INDETERMINAT	TO	PO						
7039	9	18551	SF	OLLA	TO	PO			VI			VERD
7039	9	18551	SF	GIBRELL	TO	PO			VI			VERD
7039	8	18551	SF	INDETERMINAT	TO	PO				VI		VERD
7039	4	18551	SF	INDETERMINAT	TO	PO			VI	VI		VERD
7039	14	18551	SF	CÀNTIR	TO	PO			VI	VI		VERD
7039	1	18551	NA	GERRETA	TO	PO			VI	VI		VERD

Intervenció arqueològica al carrer Arc del Teatre, 6-14. Codi: 031/20. Barcelona.

INVENTARI DE MATERIAL ARQUEOLÒGIC

U.E.	Núm. Frag.	Class.	Def. Fragm.	Tipo	Tècnica	Decoració		Acabats		Cronologia	Observacions
						Pasta	Int.	Ext.	Int.		
7039	1	18551	VO	GIBR ELL	TO	PO			VI		VERD
7039	1	18551	VO	CASS OLA	TO	PO			VI		VERD
7039	1	18551	VO	OLLA	TO	PO			VI		VERD
7039	1	18551	VO	SERV IDOR A	TO	PO			VI		VERD
7039	1	18551	VO	INDE TERM INAT	TO	PO			VI		VERD
7039	1	18551	PE	INDE TERM INAT	TO	PO				VI	VERD
7039	2	18551	PE	INDE TERM INAT	TO	PO			VI		VERD
7039	2	18551	SF	INDE TERM INAT	TO	PO		ES	VI	VI	VERD
7039	4	18551	BR	CÀNT IR	TO	PO				VI	VERD
7039	7	18551	GA	CÀNT IR	TO	PO				VI	VERD

Intervenció arqueològica al carrer Arc del Teatre, 6-14. Codi: 031/20. Barcelona.

INVENTARI DE MATERIAL ARQUEOLÒGIC

U.E.	Núm. Frag.	Class.	Def. Fragm.	Tipo	Tècnica	Decoració		Acabats		Cronologia	Observacions
						Pasta	Int.	Ext.	Int.		
7039	5	18551	SF	CÀNTIR	TO	PO			VI		POLÍCROM
7039	110	18551	SF	INDE TERM INAT	TO	PO			VI		MARRÓ
7039	9	18551	SF	INDE TERM INAT	TO	PO			VI		MARRÓ
7039	9	18551	SF	INDE TERM INAT	TO	PO			VI	VI	MARRÓ
7039	3	18551	FO	GIBR ELL	TO	PO			VI		MARRÓ
7039	4	18551	PE	INDE TERM INAT	TO	PO			VI		MARRÓ
7039	1	18551	PE	FRUI TER	TO	PO			VI		MARRÓ
7039	7	18551	FO	INDE TERM INAT	TO	PO			VI		MARRÓ
7039	3	18551	VO	ESCA LFET A	TO	PO			VI		MARRÓ
7039	1	18551	AG	ESCA LFET A	TO	PO			VI		MARRÓ

Intervenció arqueològica al carrer Arc del Teatre, 6-14. Codi: 031/20. Barcelona.

INVENTARI DE MATERIAL ARQUEOLÒGIC

U.E.	Núm. Frag.	Class.	Def. Fragm.	Tipo	Tècnica	Decoració		Acabats		Cronologia	Observacions
						Pasta	Int.	Ext.	Int.		
7039	2	18551	VO	TENALLA	TO	PO			VI		MARRÓ
7039	10	18551	VO	GREIXONERA	TO	PO			VI		MARRÓ
7039	36	18551	VO	PLAT	TO	PO			VI		MARRÓ
7039	1	18551	PS	PLAT	TO	PO			VI		MARRÓ
7039	26	18551	VO	GIBRELL	TO	PO			VI		MARRÓ
7039	3	18551	VO	BACÍ	TO	PO			VI		MARRÓ
7039	2	18551	PS	TAPADORA	TO	PO			VI	VI	MARRÓ
7039	1	18551	AG	TAPADORA	TO	PO			VI	VI	MARRÓ
7039	7	18551	VO	TAPADORA	TO	PO			VI	VI	MARRÓ
7039	4	18551	VO	GERRA	TO	PO			VI		MARRÓ, TUPÍ

Intervenció arqueològica al carrer Arc del Teatre, 6-14. Codi: 031/20. Barcelona.

INVENTARI DE MATERIAL ARQUEOLÒGIC

U.E.	Núm. Frag.	Class.	Def. Fragm.	Tipo	Tècnica	Decoració		Acabats		Cronologia	Observacions
						Pasta	Int.	Ext.	Int.		
7039	1	18551	VO	OLLA	TO	PO			VI		MARRÓ
7039	2	18551	SF	INDE TERM INAT	TO	PO			VI	VI	MARRÓ
7039	1	18551	NA	BACÍ	TO	PO			VI		MARRÓ
7039	2	18551	NA	OLLA	TO	PO			VI		MARRÓ
7039	5	18551	NA	INDE TERM INAT	TO	PO			VI		MARRÓ
7039	1	18551	SF	PLAT	TO	PO	PI		VI	VI	A LA PLUME
7039	3	18700	PE	TRES PEUS	TO	PO					
7039	1	18800	SF	CANA LÓ	TO	PO					
7039	5	19609	SF	RAJO LA	MO	PO		PI		VI	
7039	1	19613	SF	RAJO LA	MO	PO		PI		VI	

Intervenció arqueològica al carrer Arc del Teatre, 6-14. Codi: 031/20. Barcelona.

INVENTARI DE MATERIAL ARQUEOLÒGIC

U.E.	Núm. Frag.	Class. Fragm.	Def.	Tipo	Tècnica	Decoració		Acabats		Cronologia	Observacions
						Pasta	Int.	Ext.	Int.		
7039	142	60101									
7039	5	60108									
7039	5	60108									
7041	1	15200	VO	COPA	TO	PO			VE	VE	DRAGENDORFF 29.
7041	1	15257	SF	INDE TERM INAT	TO	PO					
7041	1	15300	SF	ÀMFO RA	TO	PO					
7041	2	15301	SF	ÀMFO RA	TO	PO					
7041	1	15307	SF	ÀMFO RA	TO	PO					
7041	1	15361	SF	INDE TERM INAT	TO	PO					
7041	5	15430	SF	INDE TERM INAT	TO	PO					

Intervenció arqueològica al carrer Arc del Teatre, 6-14. Codi: 031/20. Barcelona.

INVENTARI DE MATERIAL ARQUEOLÒGIC

U.E.	Núm. Frag.	Class. Fragm.	Def.	Tipo	Tècnica	Decoració		Acabats		Cronologia	Observacions
						Pasta	Int.	Ext.	Int.		
7041	2	15450	SF	INDE TERM INAT	TO	PO					
7041	3	15450	SF	INDE TERM INAT	TO	PR					
7041	53	60101									
7041	1	60108									
7044	1	18550	SF	INDE TERM INAT	TO	PO					
7044	1	18551	SF	INDE TERM INAT	TO	PO	VI				VERD.
7044	1	18551	SF	INDE TERM INAT	TO	PO	VI	VI			VERD.
7044	1	18551	PE	GIBR ELL	TO	PO	VI				VERD.
8000	2	12201	SF	ÀMFO RA	TO	PO					
8000	1	12400	SF	ÀMFO RA	TO	PO					

Intervenció arqueològica al carrer Arc del Teatre, 6-14. Codi: 031/20. Barcelona.

INVENTARI DE MATERIAL ARQUEOLÒGIC

U.E.	Núm. Frag.	Class. Fragm.	Def. Tipo	Tècnica	Decoració		Acabats		Cronologia	Observacions		
					Pasta	Int.	Ext.	Int.			Ext.	
8000	9	15200	SF	INDE TERM INAT	TO	PO			VE	VE		
8000	2	15200	VO	COPA	TO	PO			VE	VE		
8000	1	15200	PE	PLAT	TO	PO			VE	VE		
8000	2	15301	SF	ÀMFO RA	TO	PO						
8000	1	15305	VO	ÀMFO RA	TO	PO						DRESSEL 7/11.
8000	1	15307	VO	ÀMFO RA	TO	PO						
8000	1	15307	NA	ÀMFO RA	TO	PO						
8000	9	15307	SF	ÀMFO RA	TO	PO						
8000	2	15351	SF	INDE TERM INAT	TO	PO						
8000	1	15361	VO	TAPA DORA	TO	PO						HAYES 196.

Intervenció arqueològica al carrer Arc del Teatre, 6-14. Codi: 031/20. Barcelona.

INVENTARI DE MATERIAL ARQUEOLÒGIC

U.E.	Núm. Frag.	Class.	Def. Fragm.	Tipo	Tècnica	Decoració		Acabats		Cronologia	Observacions
						Pasta	Int.	Ext.	Int.		
8002	3	15200	SF	INDE TERM INAT	TO	PO			VE	VE	
8002	1	15200	VO	INDE TERM INAT	TO	PO			VE	VE	
8002	3	15300	SF	ÀMFO RA	TO	PO					
8002	1	15307	VO	ÀMFO RA	TO	PO					
8002	1	15307	SF	ÀMFO RA	TO	PO					
8002	7	15370	SF	INDE TERM INAT	TO	PO					
8002	1	15370	FO	INDE TERM INAT	TO	PO					
8002	1	15370	NA	GERR A	TO	PO					
8002	1	15450	NA	INDE TERM INAT	TO	PO					
8002	1	15450	SF	OLLA	TO	PR					

Intervenció arqueològica al carrer Arc del Teatre, 6-14. Codi: 031/20. Barcelona.

INVENTARI DE MATERIAL ARQUEOLÒGIC

U.E.	Núm. Frag.	Class. Fragm.	Def. Tipo	Decoració		Acabats		Cronologia	Observacions		
				Int.	Ext.	Int.	Ext.				
8002	5	60101									
8002	1	60108									
8004	1	12201	SF	ÀMFO RA	TO	PO					
8004	1	15200	VO	COPA	TO	PO		VE	VE	40-90 DNE	DRAGENDORFF 29 B.
8004	1	15300	VO	ÀMFO RA	TO	PO				200-350 DNE.	AFRICANA 1B.
8004	1	15301	SF	ÀMFO RA	TO	PO					
8004	2	15307	SF	ÀMFO RA	TO	PO					
8004	1	15361	VO	CASS OLA	TO	PO				70-150 DNE	HAYES 23 A.
8004	1	15361	VO	CASS OLA	TO	PO				70-150 DNE	HAYES 23 A.
8004	2	15430	SF	INDE TERM INAT	TO	PO					

Intervenció arqueològica al carrer Arc del Teatre, 6-14. Codi: 031/20. Barcelona.

INVENTARI DE MATERIAL ARQUEOLÒGIC

U.E.	Núm. Frag.	Class.	Def. Fragm.	Tipo	Tècnica	Decoració		Acabats		Cronologia	Observacions	
						Pasta	Int.	Ext.	Int.			Ext.
8004	2	15431	SF	INDE TERM INAT	TO	PO						
8004	1	15431	NA	INDE TERM INAT	TO	PO						
8004	2	60101										
8004	2	60101										
8006	2	12201	SF	ÀMFO RA	TO	PO						
8006	4	15200	SF	INDE TERM INAT	TO	PO			VE	VE		
8006	1	15200	VO	COPA	TO	PO			VE	VE		DRAGENDORFF 29B
8006	1	15200	VO	COPA	TO	PO			VE	VE		DRAGENDORFF 27.
8006	2	15230	FO	PLAT	TO	PO						
8006	1	15301	VO	ÀMFO RA	TO	PO					-50-150 DNE	DRESSEL 6 B.

Intervenció arqueològica al carrer Arc del Teatre, 6-14. Codi: 031/20. Barcelona.

INVENTARI DE MATERIAL ARQUEOLÒGIC

U.E.	Núm. Frag.	Class. Fragm.	Def. Tipo	Tècnica	Decoració		Acabats		Cronologia	Observacions	
					Pasta	Int.	Ext.	Int.			Ext.
8006	4	15301	SF	ÀMFORA	TO	PO					
8006	10	15307	SF	ÀMFORA	TO	PO					
8006	1	15361	SF	INDETERMINAT	TO	PO			VE	VE	DRAGENDORFF 27.
8006	2	15361	VO	TAPADORA	TO	PO			VE	VE	HAYES 197.
8006	17	15431	SF	INDETERMINAT	TO	PO					
8006	1	15431	VO	TAPADORA	TO	PO					
8006	1	15431	VO	GERRA	TO	PO					
8006	1	15431	PE	GERRA	TO	PO					
8006	1	15431	NA	INDETERMINAT	TO	PO					
8006	5	15431	NA	INDETERMINAT	TO	PR					

Intervenció arqueològica al carrer Arc del Teatre, 6-14. Codi: 031/20. Barcelona.

INVENTARI DE MATERIAL ARQUEOLÒGIC

U.E.	Núm. Frag.	Class.	Def. Fragm.	Tipo	Tècnica	Decoració		Acabats		Cronologia	Observacions	
						Pasta	Int.	Ext.	Int.			Ext.
8008	1	15200	SF	INDE TERM INAT	TO	PO			VE	VE		
8008	5	15307	SF	ÀMFO RA	TO	PO						
8008	1	15361	SF	INDE TERM INAT	TO	PO						
8008	2	15431	SF	INDE TERM INAT	TO	PO						
8010	1	12201	SF	ÀMFO RA	TO	PO						
8010	1	15200	SF	INDE TERM INAT	TO	PO			VE	VE		
8010	1	15200	PE	COPA	TO	PO			VE	VE		
8010	1	15257	VO	GOT	TO	PO						
8010	1	15300	SF	AMF	TO	PO						
8010	2	15431	SF	INDE TERM INAT	TO	PO						

Intervenció arqueològica al carrer Arc del Teatre, 6-14. Codi: 031/20. Barcelona.

INVENTARI DE MATERIAL ARQUEOLÒGIC

U.E.	Núm. Frag.	Class. Fragm.	Def. Tipo	Tècnica	Decoració		Acabats		Cronologia	Observacions	
					Int.	Ext.	Int.	Ext.			
8010	2	15431	SF	AMF	TO	PO					
9002	10	12201	SF	ÀMFORA	TO	PO					
9002	1	15150	VO	COPA	TO	PO			VE	VE	
9002	1	15200	VO	COPA	TO	PO			VE	VE	-5-40 DNE
9002	4	15200	VO	COPA	TO	PO			VE	VE	
9002	4	15200	PE	COPA	TO	PO			VE	VE	
9002	9	15200	SF	INDETERMINAT	TO	PO			VE	VE	
9002	2	15201	VO	COPA	TO	PO					15-60 DNE
9002	2	15201	SF	INDETERMINAT	TO	PO					
9002	2	15257	SF	INDETERMINAT	TO	PO					

Intervenció arqueològica al carrer Arc del Teatre, 6-14. Codi: 031/20. Barcelona.

INVENTARI DE MATERIAL ARQUEOLÒGIC

U.E.	Núm. Frag.	Class. Fragm.	Def. Tipo	Tècnica	Decoració		Acabats		Cronologia	Observacions	
					Int.	Ext.	Int.	Ext.			
9002	7	15301	SF	ÀMFORA	TO	PO					
9002	1	15301	NA	ÀMFORA	TO	PO					
9002	2	15305	SF	ÀMFORA	TO	PO					
9002	34	15307	SF	ÀMFORA	TO	PO					
9002	3	15361	VO	TAPADORA	TO	PO				70-150 DNE	HAYES 22
9002	1	15361	VO	CASSOLA	TO	PO				70-150 DNE	HAYES 23 A
9002	1	15361	FO	CASSOLA	TO	PO					
9002	1	15361	SF	INDETERMINAT	TO	PO					
9002	3	15430	FO	INDETERMINAT	TO	PO					
9002	1	15430	NA	INDETERMINAT	TO	PO					

Intervenció arqueològica al carrer Arc del Teatre, 6-14. Codi: 031/20. Barcelona.

INVENTARI DE MATERIAL ARQUEOLÒGIC

U.E.	Núm. Frag.	Class.	Def. Fragm.	Tipo	Tècnica	Decoració		Acabats		Cronologia	Observacions	
						Pasta	Int.	Ext.	Int.			Ext.
9004	1	15200	SF	INDE TERM INAT	TO	PO			VE	VE		
9004	1	15200	VO	COPA	TO	PO			VE	VE	40-70 DNE	DRAGENDORFF 24-25 B
9004	1	15200	VO	COPA	TO	PO			VE	VE	15-40 DNE	DRAGENDORFF 24-25 A
9004	1	15307	SF	ÀMFO RA	TO	PO						
9004	1	15308	SF	ÀMFO RA	TO	PO						
9004	1	15430	SF	ÀMFO RA	TO	PO						
9004	3	15450	SF	INDE TERM INAT	TO	PO						
9006	10	12401	SF	INDE TERM INAT	TO	PR						
9007	1	12402	VO	GERR A	TO	PR						
9007	1	15200	SF	COPA	MO	PO			VE	VE		

Intervenció arqueològica al carrer Arc del Teatre, 6-14. Codi: 031/20. Barcelona.

INVENTARI DE MATERIAL ARQUEOLÒGIC

U.E.	Núm. Frag.	Class. Fragm.	Def. Tipo	Tècnica	Decoració		Acabats		Cronologia	Observacions
					Pasta	Int.	Ext.	Int.		
9007	1	15200	PE COPA	MO	PO			VE	VE	
9007	1	15307	SF ÀMFORA	TO	PO					
9007	1	15330	SF LLÀNTIA	TO	PO			VE	VE	
9007	2	15361	SF INDETERMINAT	TO	PO					
9007	1	15361	VO CASSOLA	TO	PO					HAYES 197.
9007	2	15430	SF INDETERMINAT	TO	PO					
9007	1	15450	SF INDETERMINAT	TO	PR					
9009	1	15307	VO ÀMFORA	TO	PO					TARRACONESA I.
9009	1	15430	NA GERRA	TO	PO					
9009	1	15431	FO INDETERMINAT	TO	PO					

Intervenció arqueològica al carrer Arc del Teatre, 6-14. Codi: 031/20. Barcelona.

INVENTARI DE MATERIAL ARQUEOLÒGIC

U.E.	Núm. Frag.	Class. Fragm.	Def.	Tipo	Tècnica	Decoració		Acabats		Cronologia	Observacions	
						Pasta	Int.	Ext.	Int.			Ext.
9009	1	15431	SF	INDE TERM INAT	TO	PO						
9011	5	15430	SF	INDE TERM INAT	TO	PO						
9013	1	15351	VO	TAPA DORA	TO	PO						
9013	1	15351	VO	TAPA DORA	TO	PO						
9013	3	15431	SF	INDE TERM INAT	TO	PO						
9013	2	60108										
9015	3	15430	SF	INDE TERM INAT	TO	PO						
9015	1	15450	SF	INDE TERM INAT	TO	PO						
9019	2	15307	SF	ÀMFO RA	TO	PO						
9019	1	15431	SF	INDE TERM INAT	TO	PO						

Intervenció arqueològica al carrer Arc del Teatre, 6-14. Codi: 031/20. Barcelona.

INVENTARI DE MATERIAL ARQUEOLÒGIC

U.E.	Núm. Frag.	Class.	Def. Fragm.	Tipo	Tècnica	Decoració		Acabats		Cronologia	Observacions
						Pasta	Int.	Ext.	Int.		
9019	3	15450	SF	INDE TERM INAT	TO	PO					
9021	1	15200	VO	INDE TERM INAT	MO	PO			VE	VE	
9021	1	15200	SF	INDE TERM INAT	MO	PO			VE	VE	
9021	1	15200	VO	COPA	TO	PO			VE	VE	40-120 DNE
9021	3	15307	SF	ÀMFO RA	TO	PO					
9021	1	15361	SF	INDE TERM INAT	TO	PO					
9021	1	15431	SF	INDE TERM INAT	TO	PO					
9021	1	15431	VO	INDE TERM INAT	TO	PO					
9023	1	15200	PE	COPA	MO	PO			VE	VE	
9023	2	15200	VO	COPA	MO	PO			VE	VE	

Intervenció arqueològica al carrer Arc del Teatre, 6-14. Codi: 031/20. Barcelona.

INVENTARI DE MATERIAL ARQUEOLÒGIC

U.E.	Núm. Frag.	Class.	Def. Fragm.	Tipo	Tècnica	Decoració		Acabats		Cronologia	Observacions	
						Pasta	Int.	Ext.	Int.			Ext.
9023	1	15361	VO	TAPA DORA	TO	PO					70-150 DNE	HAYES 22.
9023	2	15431	SF	INDE TERM INAT	TO	PO						
9023	1	15450	SF	INDE TERM INAT	TO	PO						
9023	1	15450	NA	INDE TERM INAT	TO	PO						
9028	1	15200	SF	INDE TERM INAT	MO	PO			VE	VE		
9028	1	15257	SF	INDE TERM INAT	TO	PO			VE	VE		
9028	1	15307	NA	ÀMFO RA	TO	PO						
9028	1	15307	SF	ÀMFO RA	TO	PO						
9028	1	15430	SF	TAPA DORA	TO	PO						
9030	1	12201	SF	ÀMFO RA	TO	PO						

Intervenció arqueològica al carrer Arc del Teatre, 6-14. Codi: 031/20. Barcelona.

INVENTARI DE MATERIAL ARQUEOLÒGIC

U.E.	Núm. Frag.	Class. Fragm.	Def. Tipo	Tècnica	Decoració		Acabats		Cronologia	Observacions	
					Pasta	Int.	Ext.	Int.			Ext.
9030	1	15430	PE	GERRA	TO	PO					
9030	1	15430	SF	INDETERMINAT	TO	PR					
9032	1	15200	SF	COPA	TO	PO			VE	VE	
9034	3	15431	SF	INDETERMINAT	TO	PO					
9034	3	60108									
9038	2	15200	VO	COPA	TO	PO			VE	VE	
9038	5	15307	SF	ÀMFORA	TO	PO					
9038	5	15430	SF	INDETERMINAT	TO	PO					
9038	1	15430	VO	INDETERMINAT	TO	PO					
9038	1	15430	NA	GERRA	TO	PO					

Intervenció arqueològica al carrer Arc del Teatre, 6-14. Codi: 031/20. Barcelona.

INVENTARI DE MATERIAL ARQUEOLÒGIC

U.E.	Núm. Frag.	Class.	Def. Fragm.	Tipo	Tècnica	Pasta	Decoració		Acabats		Cronologia	Observacions
							Int.	Ext.	Int.	Ext.		
9038	1	15430	AG	TAPA DORA	TO	PO						
9038	1	15430	SF	INDE TERM INAT	TO	PR						
9040	2	12201	SF	ÀMFO RA	TO	PO						
9040	1	12402	VO	GERR A	TO	PR						
9040	1	12402	VO	GERR A	TO	PR						
9040	8	15200	SF	INDE TERM INAT	TO	PO			VE	VE		
9040	1	15200	VO	COPA	TO	PO			VE	VE		
9040	1	15200	VO	COPA	TO	PO			VE	VE		DRAGENDORFF 27C
9040	1	15250	SF	ÀMFO RA	TO	PO						
9040	1	15250	SF	INDE TERM INAT	TO	PO						

Intervenció arqueològica al carrer Arc del Teatre, 6-14. Codi: 031/20. Barcelona.

INVENTARI DE MATERIAL ARQUEOLÒGIC

U.E.	Núm. Frag.	Class. Fragm.	Def. Tipo	Tècnica	Decoració		Acabats		Cronologia	Observacions	
					Int.	Ext.	Int.	Ext.			
9040	1	15301	SF	ÀMFORA	TO	PO					
9040	9	15307	SF	ÀMFORA	TO	PO					
9040	1	15353	VO	PLAT	TO	PO			VE		
9040	18	15430	SF	INDETERMINAT	TO	PO					
9040	1	15430	VO	INDETERMINAT	TO	PO					
9040	7	15430	SF	INDETERMINAT	TO	PR					
9042	1	12201	SF	ÀMFORA	TO	PO					
9042	3	15200	SF	INDETERMINAT	TO	PO			VE	VE	
9042	1	15200	VO	COPA	TO	PO			VE	VE	RITTERLING 9B
9042	1	15200	VO	COPA	TO	PO			VE	VE	DRAGENDORFF15

Intervenció arqueològica al carrer Arc del Teatre, 6-14. Codi: 031/20. Barcelona.

INVENTARI DE MATERIAL ARQUEOLÒGIC

U.E.	Núm. Frag.	Class. Fragm.	Def.	Tipo	Tècnica	Decoració		Acabats		Cronologia	Observacions	
						Pasta	Int.	Ext.	Int.			Ext.
9042	9	15307	SF	AMFO RA	TO	PO						
9042	4	15430	SF	INDE TERM INAT	TO	PO						
9042	1	15430	VO	INDE TERM INAT	TO	PR						
9042	1	16201	SF	INDE TERM INAT	TO	PR						

DIBUIX DEL MATERIAL ARQUEOLÒGIC

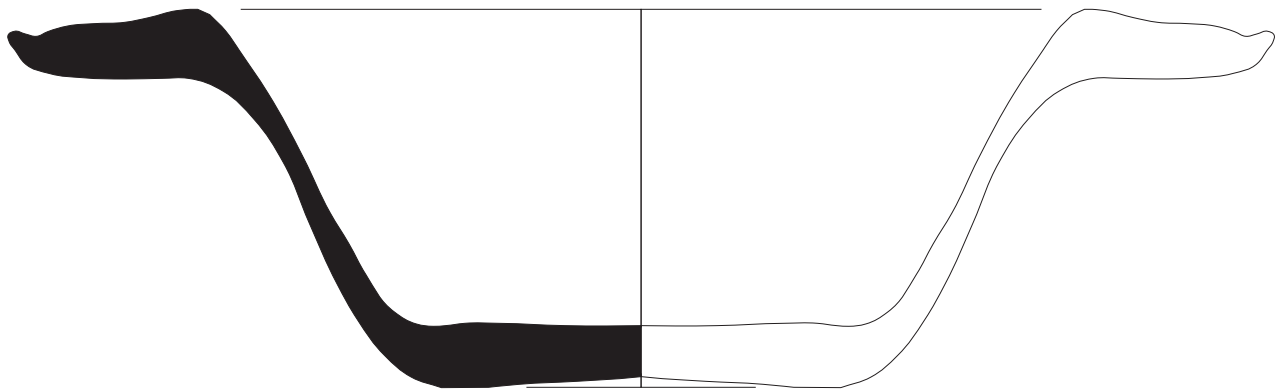

0 5 cm

Intervenció: Arc del teatre, 6-17. Codi: 031/20.
Núm. inventari: 031/20-1027-1.

LÀMINA 1



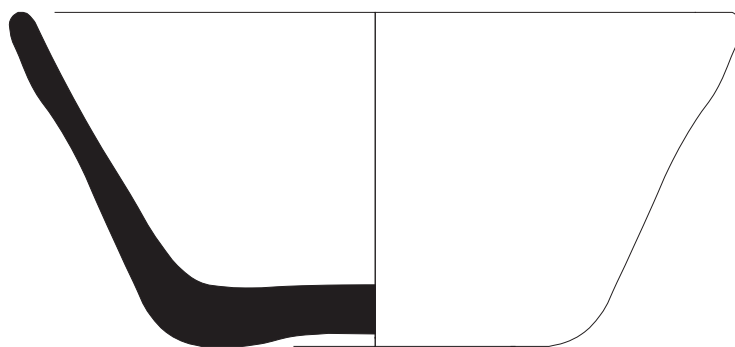
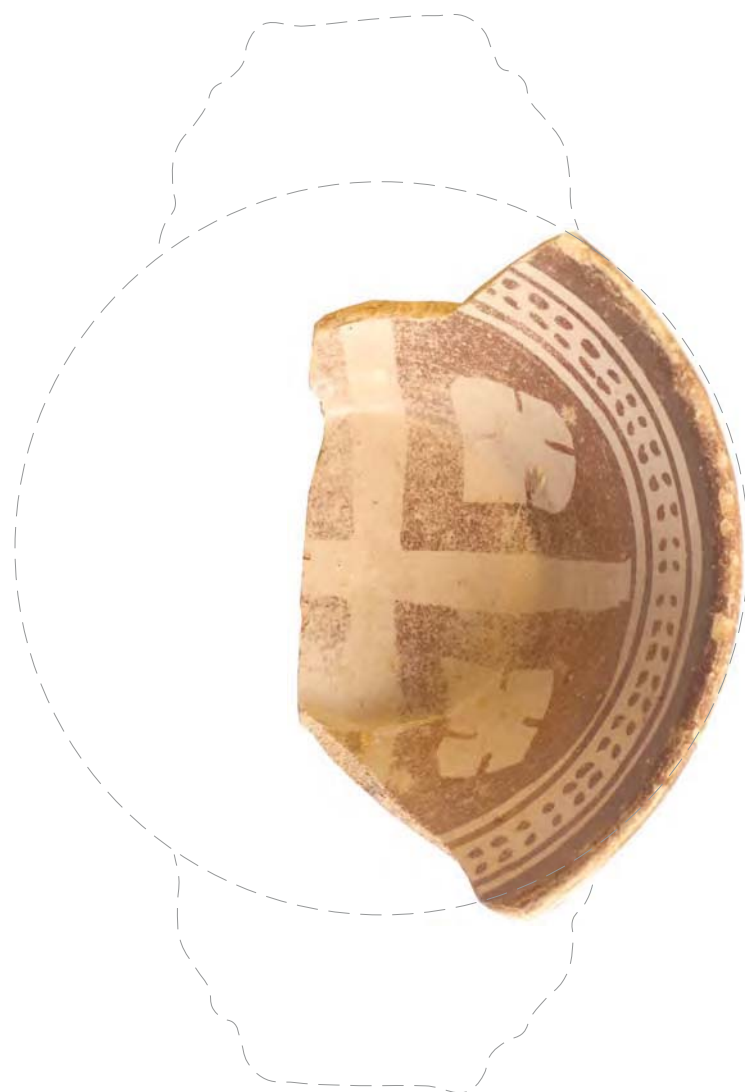

0 5 cm

Intervenció: Arc del teatre, 6-17. Codi: 031/20.
Núm. inventari: 031/20-1027-2

LÀMINA 2



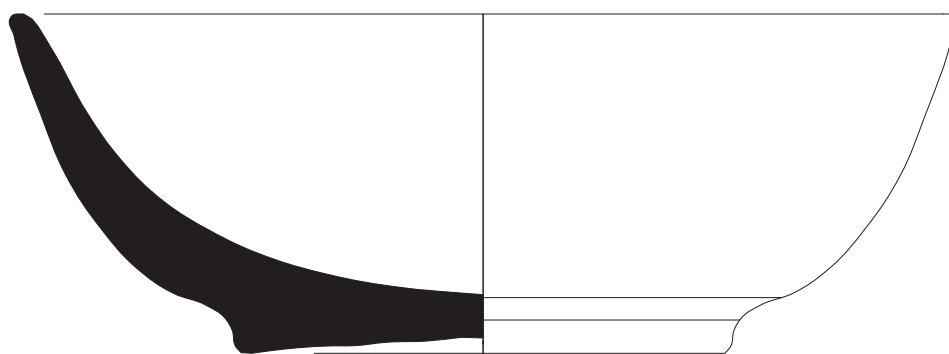

0 5 cm

Intervenció: Arc del teatre, 6-17. Codi: 031/20.
Núm. inventari: 031/20-1058-1.

LÀMINA 3



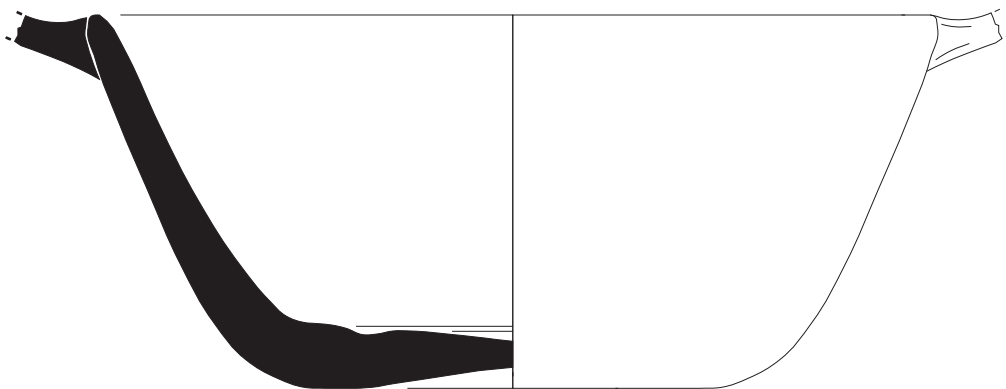

0 5 cm

Intervenció: Arc del teatre, 6-17. Codi: 031/20.
Núm. inventari: 031/20-1058-2.

LÀMINA 4





0 5 cm

Intervenció: Arc del teatre, 6-17. Codi: 031/20.
Núm. inventari: 031/20-1058-3.

LÀMINA 5





0 5 cm

Intervenció: Arc del teatre, 6-17. Codi: 031/20.
Núm. inventari: 031/20-2109-1.

LÀMINA 6



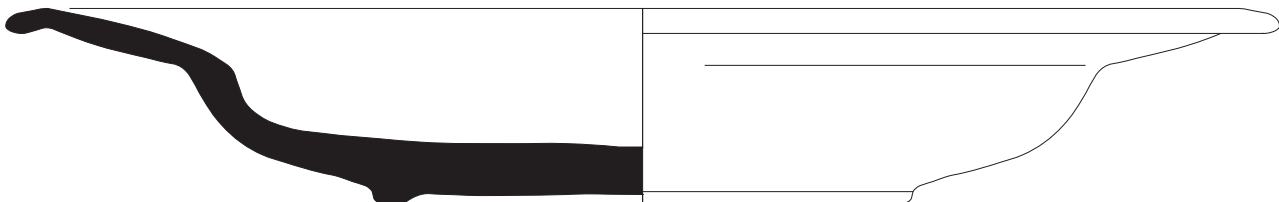

0 5 cm

Intervenció: Arc del teatre, 6-17. Codi: 031/20.
Núm. inventari: 031/20-4123-1

LÀMINA 7



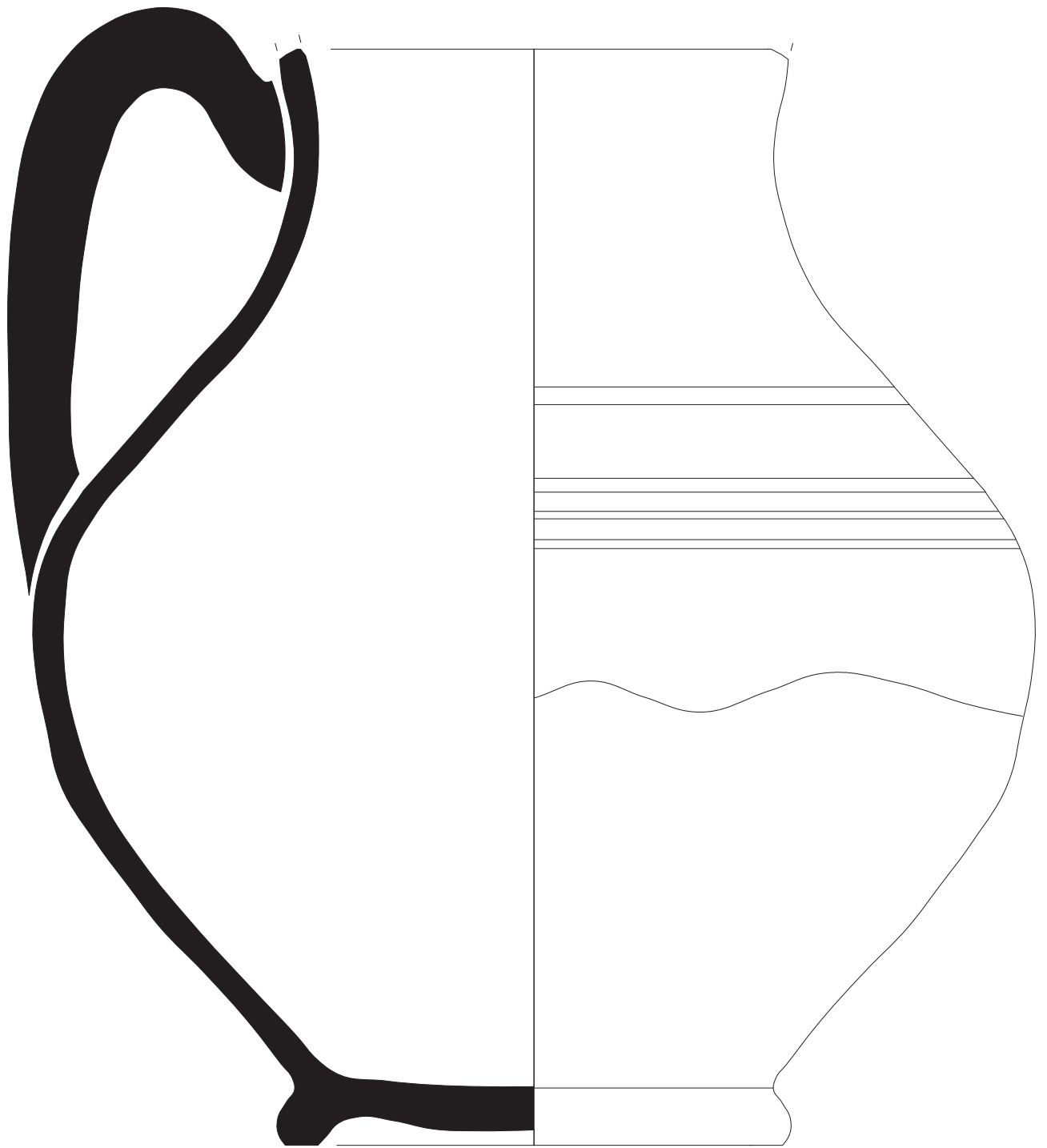

0 5 cm

Intervenció: Arc del teatre, 6-17. Codi: 031/20.
Núm. inventari: 031/20-7011-1.

LÀMINA 8



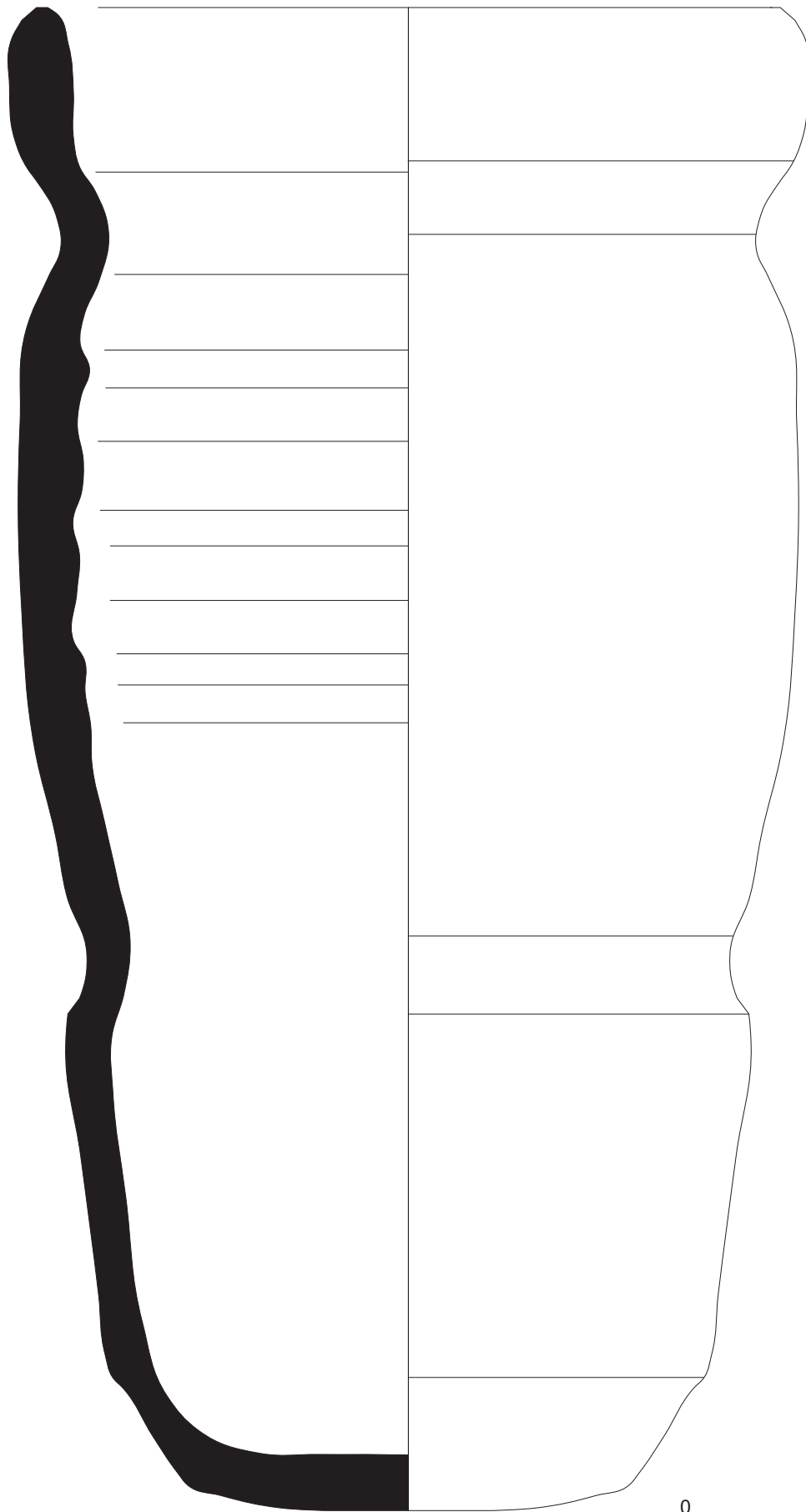

Intervenció: Arc del teatre, 6-17. Codi: 031/20.
Núm. inventari: 031/20-7026-1.

LÀMINA 9



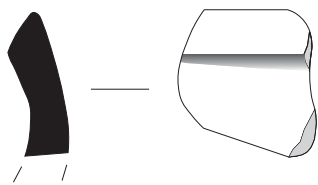

Sondeig 1 A - UE 9100 (2)

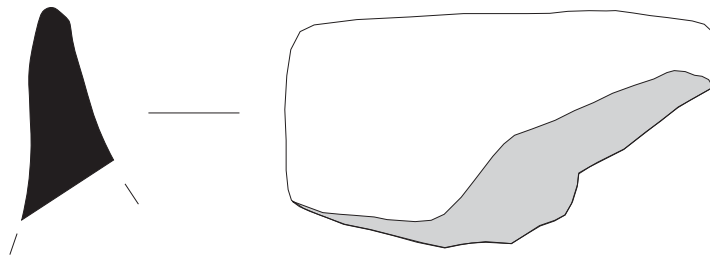

Sondeig 1 A - UE 9100 (3)

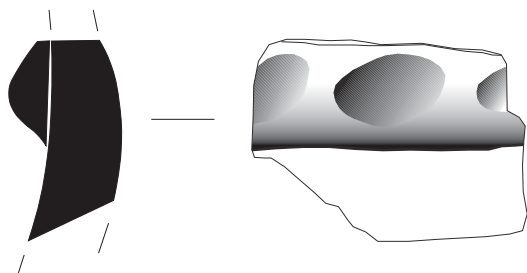

Sondeig 1 A - UE 9100 (1)

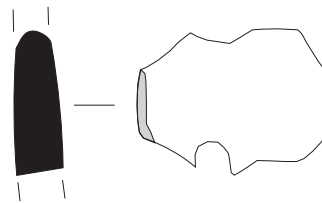

Sondeig 1 B - UE 9100 (4)

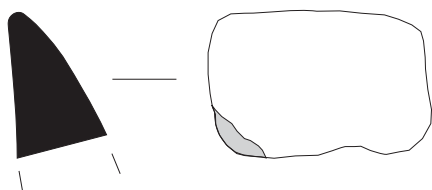

Sondeig 1 C - UE 9100 (5)

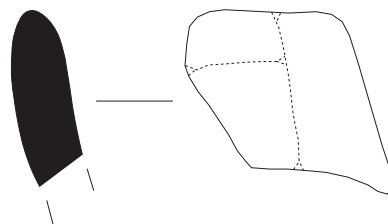

Sondeig 1 D - UE 9100 (6)

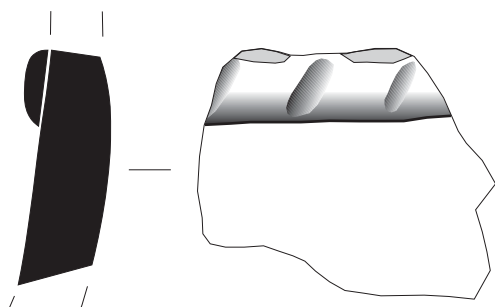

Sondeig 1 D - UE 9100 (7)

Escala 1:1



Intervenció: Carrer de l'Arc del Teatre 031/20 Barcelona (Barcelonès)

Direcció: Anna Bordas Tissier / Jose Ignacio Moreno Expósito LÀMINA 10

Dibuix: Jose Manuel Espejo Blanco



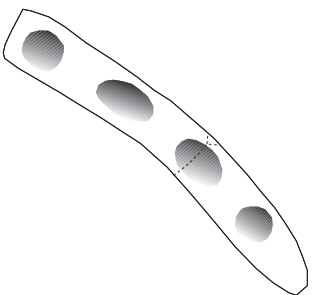

Sondeig 1 A - UE 10.100 (11)

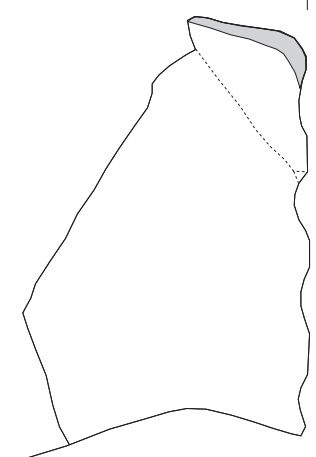

Sondeig 1 A - UE 10.100 (12)

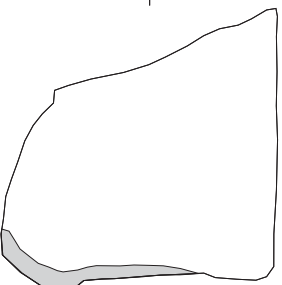

Sondeig 1 A - UE 10.100 (9)



Sondeig 1 B - UE 10.100 (14)

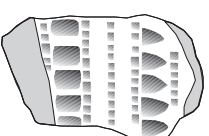

Intervenció: Carrer de l'Arc del Teatre 031/20 Barcelona (Barcelonès)

Direcció: Anna Bordas Tisserer / Jose Ignacio Moreno Expósito

Dibuix: Jose Manuel Espejo Blanco

Escala 1:1

0

5 cm

LÀMINA 11

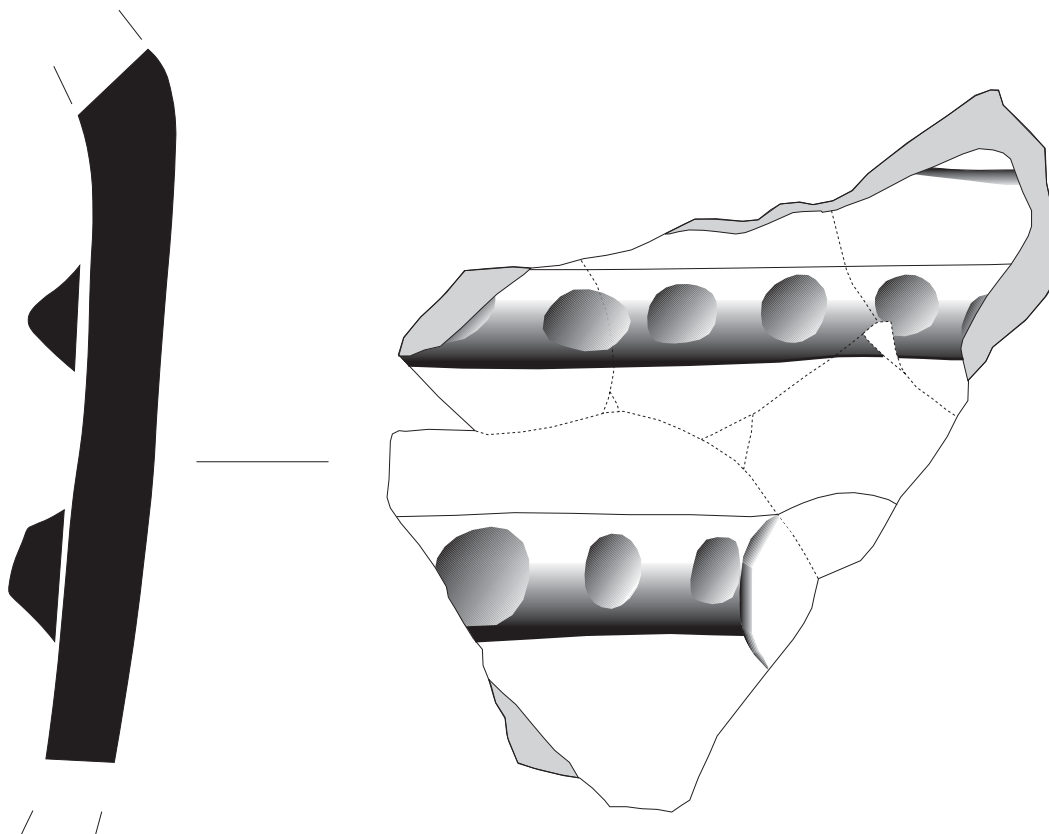

Sondeig 1 A - UE 10.100 (8)

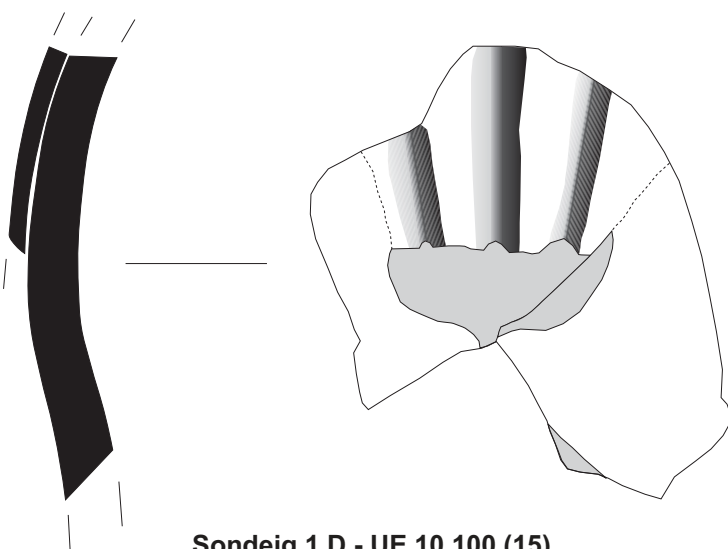

Sondeig 1 D - UE 10.100 (15)

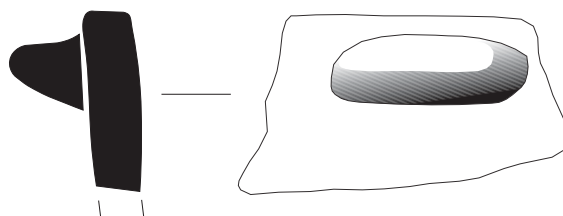

Sondeig 1 D - UE 10.100 (16)

Escala 1:1



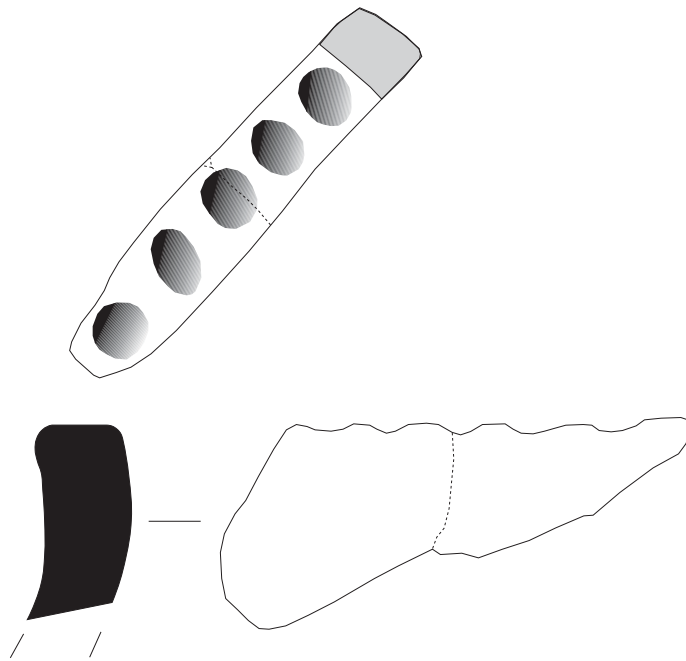

Sondeig 1 A - UE 10.100 (10)

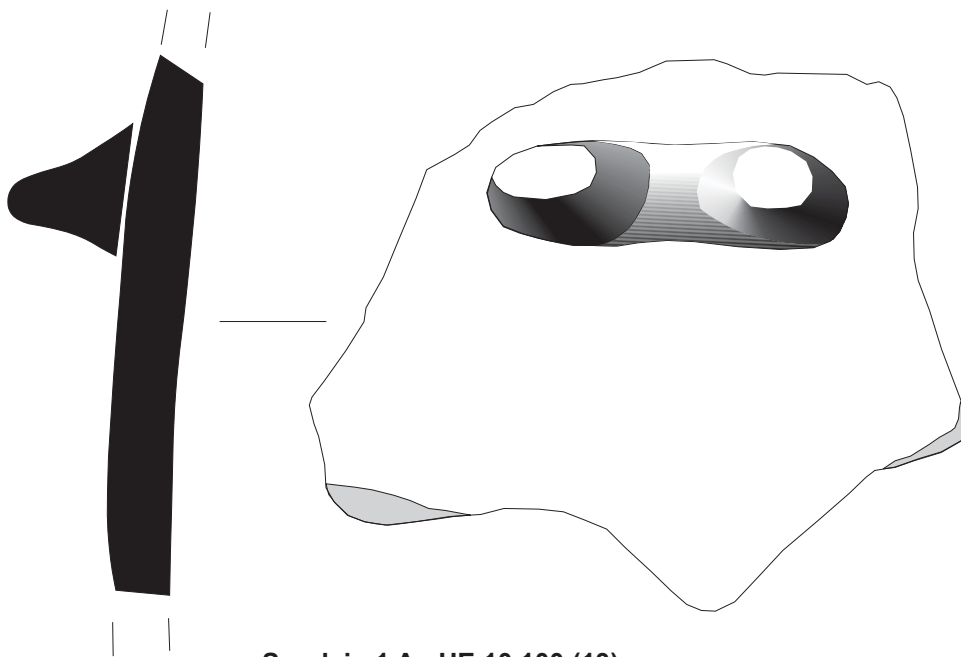

Sondeig 1 A - UE 10.100 (13)

Escala 1:1



Intervenció: Carrer de l'Arc del Teatre 031/20 Barcelona (Barcelonès)

Direcció: Anna Bordas Tissier / Jose Ignacio Moreno Expósito

Dibuix: Jose Manuel Espejo Blanco

LÀMI
A1 3



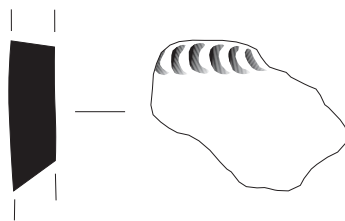

Sondeig 2 C - UE 10.100 (17)

Escala 1:1



Intervenció: Carrer de l'Arc del Teatre 031/20 Barcelona (Barcelonès)

Direcció: Anna Bordas Tissier / Jose Ignacio Moreno Expósito

Dibuix: Jose Manuel Espejo Blanco

LÀMIN
14



FITXES D'ELEMENTS RESTAURATS

IDENTIFICACIÓ DE LA PEÇA

Objecte	Material de substrat	Tècnica	Descripció	Mesures	Dades arqueològiques						
pipes	caolí	talla	Veure a observacions	h. <input type="text"/>	<table border="1"> <tr> <th>Codi Interv.</th> <th>Denominació intervenció</th> </tr> <tr> <td>031/20</td> <td>Carrer de l'Arc del Teatre</td> </tr> </table>	Codi Interv.	Denominació intervenció	031/20	Carrer de l'Arc del Teatre		
Codi Interv.	Denominació intervenció										
031/20	Carrer de l'Arc del Teatre										
Tipologia		a mà i a torn		amp. <input type="text"/>	<table border="1"> <tr> <th colspan="3">Identificació arqueològica</th> </tr> <tr> <td>UE 2169</td> <td>UE 3056</td> <td>UE 3080</td> </tr> </table>	Identificació arqueològica			UE 2169	UE 3056	UE 3080
Identificació arqueològica											
UE 2169	UE 3056	UE 3080									
Cronologia	Estrat superficial		llarg. <input type="text"/>								
			gruix <input type="text"/>	observ. <input type="text"/>							

ESTAT DE CONSERVACIÓ

Anàlisi visual				Anàlisi físico-química																																															
<table border="1"> <tr> <th>Estat peça</th> <th>Núm fragments</th> <td><input type="checkbox"/> Documentació gràfica</td> </tr> <tr> <td>peça incompleta</td> <td>7</td> <td><input type="checkbox"/> Veure observacions</td> </tr> </table>	Estat peça	Núm fragments	<input type="checkbox"/> Documentació gràfica	peça incompleta	7	<input type="checkbox"/> Veure observacions	<table border="1"> <tr> <th>Substrat</th> <th>Afectació</th> <th>Estrat superficial</th> <th>Afectació</th> </tr> <tr> <td>taca</td> <td>puntual</td> <td>brutícia superficial</td> <td>total</td> </tr> <tr> <td>escantell</td> <td>puntual</td> <td>dipòsit de terra</td> <td>extesa</td> </tr> <tr> <td>cremació</td> <td>puntual</td> <td></td> <td></td> </tr> <tr> <td>fragilitat</td> <td>puntual</td> <td></td> <td></td> </tr> <tr> <td></td> <td></td> <td></td> <td></td> </tr> <tr> <td></td> <td></td> <td></td> <td></td> </tr> <tr> <td></td> <td></td> <td></td> <td></td> </tr> </table>		Substrat	Afectació	Estrat superficial	Afectació	taca	puntual	brutícia superficial	total	escantell	puntual	dipòsit de terra	extesa	cremació	puntual			fragilitat	puntual															<table border="1"> <tr> <th>Objectius</th> <th>Resultats</th> </tr> <tr> <td></td> <td></td> </tr> <tr> <th colspan="2">Característiques tècniques</th> </tr> <tr> <td colspan="2"></td> </tr> </table>	Objectius	Resultats			Característiques tècniques				<input type="checkbox"/> Veure documents aportats	
Estat peça	Núm fragments	<input type="checkbox"/> Documentació gràfica																																																	
peça incompleta	7	<input type="checkbox"/> Veure observacions																																																	
Substrat	Afectació	Estrat superficial	Afectació																																																
taca	puntual	brutícia superficial	total																																																
escantell	puntual	dipòsit de terra	extesa																																																
cremació	puntual																																																		
fragilitat	puntual																																																		
Objectius	Resultats																																																		
Característiques tècniques																																																			
				<h3>Valoració</h3> <div style="border: 1px solid black; height: 40px;"></div>																																															

OBJECTIUS DEL TRACTAMENT

Neteja
 Eliminació intervencions anteriors
 Estabilització
 Restauració
 Consolidació
 Embalatge

DOCUMENTACIÓ GRÀFICA

Més imatges

imatge inicial



imatge final



imatge inicial



imatge final



INTERVENCIIONS ANTERIORS
Intervencions in situ
Laboratori

Acció	Producte	%	Disolvent	Sistema aplicació

Documentació aportada: Gràfica Altres Veure observacions

PROCÉS CONSERVACIÓ-RESTAURACIÓ
Neteja / Tractament químic

Tractament	Objectius	Producte	Sistema d'aplicació	Temps	T°C	Valoració
A	<i>eliminació de la brutícia superficial</i>	<i>aigua destil.lada 50% + alcohol 50%</i>	<i>raspallet, cotó i palet de fusta</i>			<i>suficient</i>
B	<i>eliminació de les concrecions</i>		<i>bisturí</i>			<i>suficient</i>
	<i>assecatge</i>		<i>ambient</i>			

Restauració

Procediment	Producte	Aplicació
<i>unió de fragments</i>	<i>adhesiu cianocrilat</i>	<i>puntual</i>

Consolidació

Tipus	Producte	%	Disolvent	Sistema aplicació

EMBALATGE / PRESENTACIÓ

Tipus	Producte
<i>embalatge</i>	<i>bossa polietilè</i>

REFERÈNCIES GRÀFIQUES

Nº Gràfic	Suport gràfic	Moment
I 14681a	foto digital	inicial
I 14681b	foto digital	inicial
F 14681a	foto digital	final
F 14681b	foto digital	final

OBSERVACIONS

Amb la UE2169 dos fragments de la canya de les pipes. Decorades amb incisions. Una mesura 62mm. de llarg i 7mm. de gruix, i l'altre 59mm. de llarg i 8mm. de gruix.
Amb la UE 3056 dos fragments de la canya de les pipes. Una mesura 54mm. de llarg i 6mm. de gruix i l'altre 40mm. de llarg i 6mm. de gruix.
Amb la UE 3080 una fragment de canya tacat per la cremació. I el fragment de la cassoleta on es dipositava el tabac, i el taló pla a la part inferior de la cassoleta per poder recolzar la pipa. No s'aprecien marques de fabricació. Aquest fragment de la cassoleta mesura 20mm. de diàmetre. La part de canya que se'n conserva mesura 10mm. de gruix. L'alçada total del fragment és de 60mm.

RECOMANACIONS DE CONSERVACIÓ

H.R.	50 - 60%
T.Cº	18 -20 ºC
Lux	entorn els 50 lux
Altres	

REFERÈNCIES BIBLIOGRÀFIQUES

TRACTAMENT

Efectuat per	GAMIGAR (Mariona Parera)
Revisat per	Montserrat Pugès / GAMIGAR
Data inici	29/07/2020
Data final	01/07/2021

IDENTIFICACIÓ DE LA PEÇA

Objecte	Material de substrat	Tècnica	Descripció	Mesures	Dades arqueològiques				
figureta	terracota	a mà	coroplàstia. Figureta feta a mà amb terracota. Se'n conserva part de la vestimenta i una mà que surt de la màniga i es recolza sota l'alçada del pit. Pel revers és plana i conserva marques de les eines amb que es va manufacturar.	h. <input type="text"/>	<table border="1"> <thead> <tr> <th>Codi Interv.</th> <th>Denominació intervenció</th> </tr> </thead> <tbody> <tr> <td>031/20</td> <td>Carrer de l'Arc del Teatre</td> </tr> </tbody> </table>	Codi Interv.	Denominació intervenció	031/20	Carrer de l'Arc del Teatre
Codi Interv.	Denominació intervenció								
031/20	Carrer de l'Arc del Teatre								
Tipologia				amp. 52mm.	<table border="1"> <thead> <tr> <th colspan="2">Identificació arqueològica</th> </tr> </thead> <tbody> <tr> <td colspan="2"><input type="text"/></td> </tr> </tbody> </table>	Identificació arqueològica		<input type="text"/>	
Identificació arqueològica									
<input type="text"/>									
			llarg. 60mm.						
Cronologia	Estrat superficial		gruix <input type="text"/>						
			∅ <input type="text"/>						

ESTAT DE CONSERVACIÓ

Anàlisi visual				Anàlisi físico-química																																
<table border="1"> <thead> <tr> <th>Estat peça</th> <th>Núm fragments</th> </tr> </thead> <tbody> <tr> <td>peça incompleta</td> <td>1</td> </tr> </tbody> </table>	Estat peça	Núm fragments	peça incompleta	1	<input type="checkbox"/> Documentació gràfica <input type="checkbox"/> Veure observacions		Objectius	Resultats																												
Estat peça	Núm fragments																																			
peça incompleta	1																																			
formes d'alteració <table border="1"> <thead> <tr> <th>Substrat</th> <th>Afectació</th> <th>Estrat superficial</th> <th>Afectació</th> </tr> </thead> <tbody> <tr> <td>descohesió</td> <td>puntual</td> <td>brutícia superficial</td> <td>total</td> </tr> <tr> <td></td> <td></td> <td>dipòsit de terra</td> <td>puntual</td> </tr> <tr> <td></td> <td></td> <td></td> <td></td> </tr> <tr> <td></td> <td></td> <td></td> <td></td> </tr> <tr> <td></td> <td></td> <td></td> <td></td> </tr> <tr> <td></td> <td></td> <td></td> <td></td> </tr> <tr> <td></td> <td></td> <td></td> <td></td> </tr> </tbody> </table>			Substrat	Afectació	Estrat superficial	Afectació	descohesió	puntual	brutícia superficial	total			dipòsit de terra	puntual																					Característiques tècniques <input type="checkbox"/> Veure documents aportats	
Substrat	Afectació	Estrat superficial	Afectació																																	
descohesió	puntual	brutícia superficial	total																																	
		dipòsit de terra	puntual																																	
				Valoració <input type="text"/>																																

OBJECTIUS DEL TRACTAMENT

Neteja
 Eliminació intervencions anteriors
 Estabilització
 Restauració
 Consolidació
 Embalatge

DOCUMENTACIÓ GRÀFICA

Més imatges

imatge inicial



imatge final



imatge inicial



imatge final



INTERVENCIIONS ANTERIORS

Intervencions in situ

Laboratori

Acció	Producte	%	Disolvent	Sistema aplicació
embalatge	bossa polietilè			

Documentació aportada: Gràfica Altres Veure observacions

PROCÉS CONSERVACIÓ-RESTAURACIÓ

Neteja / Tractament químic

Tractament	Objectius	Producte	Sistema d'aplicació	Temps	T°C	Valoració
A	eliminació de la brutícia superficial		pinzell			suficient
B	eliminació de les concrecions	aigua destil.lada 50% + alcohol 50%	raspallet			suficient
	assecatge		ambient			

Restauració

Procediment	Producte	Aplicació

Consolidació

Tipus	Producte	%	Disolvent	Sistema aplicació

EMBALATGE / PRESENTACIÓ

Tipus	Producte
embalatge	bossa polietilè

REFERÈNCIES GRÀFIQUES

Nº Gràfic	Suport gràfic	Moment
I 14685a	foto digital	inicial
I 14685b	foto digital	inicial
F 14685a	foto digital	final
F 14685b	foto digital	final

OBSERVACIONS

RECOMANACIONS DE CONSERVACIÓ

H.R.

T.Cº

Lux

Altres

REFERÈNCIES BIBLIOGRÀFIQUES

TRACTAMENT

Efectuat per

Revisat per

Data inici Data final

IDENTIFICACIÓ DE LA PEÇA

Objecte	Material de substrat	Tècnica	Descripció	Mesures	Dades arqueològiques
<i>indeterminat</i>	<i>jaspi</i>		Dos fragments de jaspi. Amb la UE 1027, un fragment de tonalitats vermelloses. Amb la UE3071 un altre fragment de jaspi fosc.	h. <input type="text"/>	Codi Interv. <input type="text" value="031/20"/> Denominació intervenció <input type="text" value="Carrer de l'Arc del Teatre"/>
Tipologia				amp. <input type="text"/>	
	Estrat superficial			llarg. <input type="text"/>	
Cronologia				gruix <input type="text"/>	\emptyset <input type="text"/>

ESTAT DE CONSERVACIÓ

Anàlisi visual				Anàlisi físico-química	
Estat peça	Núm fragments	<input type="checkbox"/> Documentació gràfica			
<i>peça incompleta</i>	2	<input type="checkbox"/> Veure observacions	Objectius	Resultats	
formes d'alteració				Característiques tècniques	
Substrat	Afectació	Estrat superficial	Afectació	<input type="checkbox"/> Veure documents aportats	
		<i>brutícia superficial</i>	<i>total</i>		
		<i>dipòsit de terra</i>	<i>puntual</i>		
				Valoració	
<input type="text"/>					

OBJECTIUS DEL TRACTAMENT

Neteja
 Eliminació intervencions anteriors
 Estabilització
 Restauració
 Consolidació
 Embalatge

DOCUMENTACIÓ GRÀFICA

Més imatges

imatge inicial

imatge final



INTERVENCIONS ANTERIORS

Intervencions in situ

Laboratori

Acció	Producte	%	Disolvent	Sistema aplicació
<i>embalatge</i>	<i>bossa</i>			

Documentació aportada: Gràfica Altres Veure observacions

PROCÉS CONSERVACIÓ-RESTAURACIÓ

Neteja / Tractament químic

Tractament	Objectius	Producte	Sistema d'aplicació	Temps	T°C	Valoració
<i>A</i>	<i>eliminació de la brutícia superficial</i>	<i>aigua destil.lada 50% + alcohol 50%</i>	<i>raspallet, cotó i palet de fusta</i>			<i>suficient</i>
<i>B</i>	<i>eliminació dels dipòsits superficials</i>	<i>aigua destil.lada</i>	<i>pinzell i palet de fusta</i>			<i>suficient</i>
	<i>assecatge</i>		<i>ambient</i>			

Restauració

Procediment	Producte	Aplicació

Consolidació

Tipus	Producte	%	Disolvent	Sistema aplicació

EMBALATGE / PRESENTACIÓ

Tipus	Producte
<i>embalatge</i>	<i>bossa polietilè</i>

REFERÈNCIES GRÀFIQUES

Nº Gràfic	Suport gràfic	Moment
<i>I 14683a</i>	<i>foto digital</i>	<i>inicial</i>
<i>I 14683b</i>	<i>foto digital</i>	<i>inicial</i>
<i>F 14683a</i>	<i>foto digital</i>	<i>final</i>
<i>F 14683b</i>	<i>foto digital</i>	<i>final</i>

OBSERVACIONS

--

RECOMANACIONS DE CONSERVACIÓ

H.R.	50 -60%
T.C°	18 -20 °C
Lux	entorn els 50 lux
Altres	

REFERÈNCIES BIBLIOGRÀFIQUES

--

TRACTAMENT

Efectuat per	GAMIGAR (Mariona Parera)		
Revisat per	Montserrat Pugès / GAMIGAR		
Data inici	29/07/2020	Data final	01/07/2021

IDENTIFICACIÓ DE LA PEÇA

Objecte	Material de substrat	Tècnica	Descripció	Mesures	Dades arqueològiques				
<i>bales</i>	<i>pedra</i>	<i>talla</i>	<i>Dues bales rodones. La més gran amb un diàmetre de 22mm. i la latre de 17mm. de diàmetre.</i>	h. <input type="text"/>	<table border="1"> <tr> <th>Codi Interv.</th> <th>Denominació intervenció</th> </tr> <tr> <td><i>031/20</i></td> <td><i>Carrer de l'Arc del Teatre</i></td> </tr> </table>	Codi Interv.	Denominació intervenció	<i>031/20</i>	<i>Carrer de l'Arc del Teatre</i>
Codi Interv.	Denominació intervenció								
<i>031/20</i>	<i>Carrer de l'Arc del Teatre</i>								
Tipologia				amp. <input type="text"/>	<table border="1"> <tr> <th colspan="2">Identificació arqueològica</th> </tr> <tr> <td colspan="2"><i>UE 1050</i></td> </tr> </table>	Identificació arqueològica		<i>UE 1050</i>	
Identificació arqueològica									
<i>UE 1050</i>									
	Estrat superficial		llarg. <input type="text"/>						
Cronologia			gruix <input type="text"/>						
			∅ <input type="text"/>						
			descripció <input type="text"/>						

ESTAT DE CONSERVACIÓ

Anàlisi visual				Anàlisi físico-química																																					
<table border="1"> <tr> <th>Estat peça</th> <th>Núm fragments</th> <td><input type="checkbox"/> Documentació gràfica</td> </tr> <tr> <td><i>peça completa</i></td> <td><i>2</i></td> <td><input type="checkbox"/> Veure observacions</td> </tr> </table>	Estat peça	Núm fragments	<input type="checkbox"/> Documentació gràfica	<i>peça completa</i>	<i>2</i>	<input type="checkbox"/> Veure observacions	<table border="1"> <tr> <th>Objectius</th> <th>Resultats</th> </tr> <tr> <td></td> <td></td> </tr> </table>		Objectius	Resultats																															
Estat peça	Núm fragments	<input type="checkbox"/> Documentació gràfica																																							
<i>peça completa</i>	<i>2</i>	<input type="checkbox"/> Veure observacions																																							
Objectius	Resultats																																								
<p>formes d'alteració</p> <table border="1"> <thead> <tr> <th>Substrat</th> <th>Afectació</th> <th>Estrat superficial</th> <th>Afectació</th> </tr> </thead> <tbody> <tr> <td><i>descohesió</i></td> <td><i>puntual</i></td> <td><i>brutícia superficial</i></td> <td><i>total</i></td> </tr> <tr> <td><i>porositat</i></td> <td><i>puntual</i></td> <td></td> <td></td> </tr> <tr> <td></td> <td></td> <td></td> <td></td> </tr> <tr> <td></td> <td></td> <td></td> <td></td> </tr> <tr> <td></td> <td></td> <td></td> <td></td> </tr> <tr> <td></td> <td></td> <td></td> <td></td> </tr> <tr> <td></td> <td></td> <td></td> <td></td> </tr> </tbody> </table>			Substrat	Afectació	Estrat superficial	Afectació	<i>descohesió</i>	<i>puntual</i>	<i>brutícia superficial</i>	<i>total</i>	<i>porositat</i>	<i>puntual</i>																							<table border="1"> <tr> <th>Característiques tècniques</th> </tr> <tr> <td></td> </tr> </table>		Característiques tècniques				
Substrat	Afectació	Estrat superficial	Afectació																																						
<i>descohesió</i>	<i>puntual</i>	<i>brutícia superficial</i>	<i>total</i>																																						
<i>porositat</i>	<i>puntual</i>																																								
Característiques tècniques																																									
			<input type="checkbox"/> Veure documents aportats																																						
<p>Valoració</p>																																									
<div style="border: 1px solid black; height: 40px;"></div>																																									

OBJECTIUS DEL TRACTAMENT

Neteja
 Eliminació intervencions anteriors
 Estabilització
 Restauració
 Consolidació
 Embalatge

DOCUMENTACIÓ GRÀFICA

Més imatges

imatge inicial



imatge final

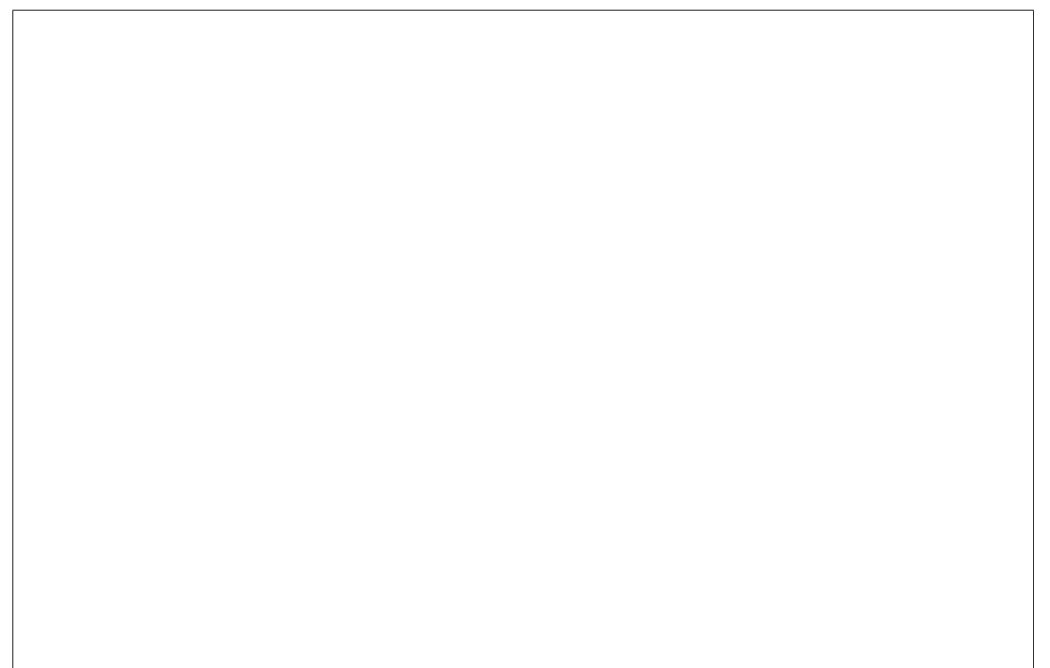
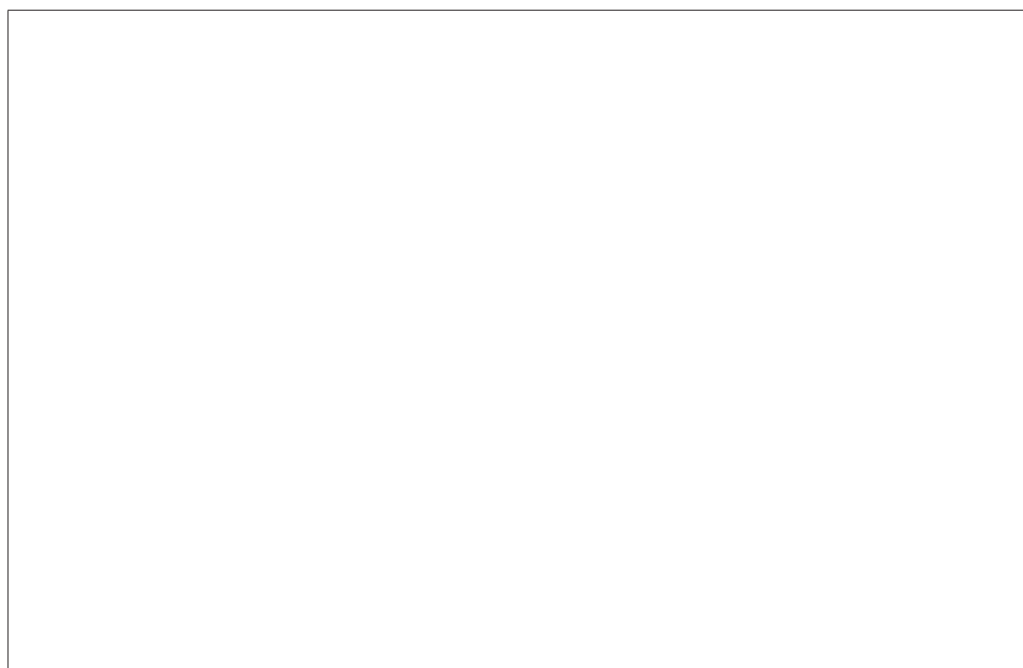

INTERVENCIIONS ANTERIORS

Intervencions in situ

Laboratori

Acció	Producte	%	Disolvent	Sistema aplicació
<i>embalatge</i>	<i>bossa</i>			

Documentació aportada: Gràfica Altres Veure observacions

PROCÉS CONSERVACIÓ-RESTAURACIÓ

Neteja / Tractament químic

Tractament	Objectius	Producte	Sistema d'aplicació	Temps	T°C	Valoració
<i>A</i>	<i>eliminació de la brutícia superficial</i>	<i>aigua destil.lada 50% + alcohol 50%</i>	<i>raspallet</i>			<i>insuficient</i>
<i>B</i>	<i>estobar depòsits superficials</i>	<i>aigua destil.lada 50% + alcohol 50%</i>	<i>pinzell i palet de fusta</i>			<i>suficient</i>
	<i>assecatge</i>		<i>ambient</i>			

Restauració

Procediment	Producte	Aplicació

Consolidació

Tipus	Producte	%	Disolvent	Sistema aplicació

EMBALATGE / PRESENTACIÓ

Tipus	Producte
<i>embalatge</i>	<i>bossa polietilè</i>

REFERÈNCIES GRÀFIQUES

Nº Gràfic	Suport gràfic	Moment
<i>I 14687</i>	<i>foto digital</i>	<i>inicial</i>
<i>F 14687</i>	<i>foto digital</i>	<i>final</i>

OBSERVACIONS

RECOMANACIONS DE CONSERVACIÓ

H.R.

T.C°

Lux

Altres

REFERÈNCIES BIBLIOGRÀFIQUES

TRACTAMENT

Efectuat per

Revisat per

Data inici Data final

IDENTIFICACIÓ DE LA PEÇA

Objecte	Material de substrat	Tècnica	Descripció	Mesures	Dades arqueològiques				
os treballat	os	talla	Fragmentb d'os treballat	h. <input type="text"/>	<table border="1"> <tr> <th>Codi Interv.</th> <th>Denominació intervenció</th> </tr> <tr> <td>031/20</td> <td>Carrer de l'Arc del Teatre</td> </tr> </table>	Codi Interv.	Denominació intervenció	031/20	Carrer de l'Arc del Teatre
Codi Interv.	Denominació intervenció								
031/20	Carrer de l'Arc del Teatre								
Tipologia		a mà		amp. 30 mm	<table border="1"> <tr> <th colspan="2">Identificació arqueològica</th> </tr> <tr> <td colspan="2">UE 4181</td> </tr> </table>	Identificació arqueològica		UE 4181	
Identificació arqueològica									
UE 4181									
	Estrat superficial			llarg. 11 mm					
Cronologia				gruix <input type="text"/>					
				∅ <input type="text"/>					
				<input type="text"/>					

ESTAT DE CONSERVACIÓ

Anàlisi visual				Anàlisi físico-química																																															
<table border="1"> <tr> <th>Estat peça</th> <th>Núm fragments</th> <td><input type="checkbox"/> Documentació gràfica</td> </tr> <tr> <td>peça completa</td> <td>1</td> <td><input type="checkbox"/> Veure observacions</td> </tr> </table>	Estat peça	Núm fragments	<input type="checkbox"/> Documentació gràfica	peça completa	1	<input type="checkbox"/> Veure observacions	<table border="1"> <tr> <th>Substrat</th> <th>Afectació</th> <th>Estrat superficial</th> <th>Afectació</th> </tr> <tr> <td>clivellat</td> <td>puntual</td> <td>brutícia superficial</td> <td>total</td> </tr> <tr> <td>descamació</td> <td>puntual</td> <td>dipòsit superficial</td> <td>puntual</td> </tr> <tr> <td>descohesió</td> <td>extesa</td> <td></td> <td></td> </tr> <tr> <td>fragilitat</td> <td>extesa</td> <td></td> <td></td> </tr> <tr> <td>escantell</td> <td>puntual</td> <td></td> <td></td> </tr> <tr> <td></td> <td></td> <td></td> <td></td> </tr> <tr> <td></td> <td></td> <td></td> <td></td> </tr> </table>		Substrat	Afectació	Estrat superficial	Afectació	clivellat	puntual	brutícia superficial	total	descamació	puntual	dipòsit superficial	puntual	descohesió	extesa			fragilitat	extesa			escantell	puntual											<table border="1"> <tr> <th>Objectius</th> <th>Resultats</th> </tr> <tr> <td></td> <td></td> </tr> <tr> <th colspan="2">Característiques tècniques</th> </tr> <tr> <td colspan="2"></td> </tr> </table>	Objectius	Resultats			Característiques tècniques				<input type="checkbox"/> Veure documents aportats	
Estat peça	Núm fragments	<input type="checkbox"/> Documentació gràfica																																																	
peça completa	1	<input type="checkbox"/> Veure observacions																																																	
Substrat	Afectació	Estrat superficial	Afectació																																																
clivellat	puntual	brutícia superficial	total																																																
descamació	puntual	dipòsit superficial	puntual																																																
descohesió	extesa																																																		
fragilitat	extesa																																																		
escantell	puntual																																																		
Objectius	Resultats																																																		
Característiques tècniques																																																			
<p>Valoració</p> <div style="border: 1px solid black; height: 40px; width: 100%;"></div>																																																			

OBJECTIUS DEL TRACTAMENT

Neteja
 Eliminació intervencions anteriors
 Estabilització
 Restauració
 Consolidació
 Embalatge

DOCUMENTACIÓ GRÀFICA

Més imatges

imatge inicial

imatge final



INTERVENCIONS ANTERIORS

Intervencions in situ

Laboratori

Acció	Producte	%	Disolvent	Sistema aplicació
<i>embalatge</i>	<i>bossa polietilè</i>			

Documentació aportada: Gràfica Altres Veure observacions

PROCÉS CONSERVACIÓ-RESTAURACIÓ

Neteja / Tractament químic

Tractament	Objectius	Producte	Sistema d'aplicació	Temps	T°C	Valoració
A	<i>eliminació brutícia superficial</i>	<i>aigua 50% + alcohol 50%</i>	<i>cotó i palet de fusta</i>			<i>suficient</i>
	<i>assecatge</i>		<i>ambient</i>			

Restauració

Procediment	Producte	Aplicació

Consolidació

Tipus	Producte	%	Disolvent	Sistema aplicació

EMBALATGE / PRESENTACIÓ

REFERÈNCIES GRÀFIQUES

OBSERVACIONS

Tipus	Producte
<i>embalatge</i>	<i>bossa polietilè</i>

Nº Gràfic	Suport gràfic	Moment
<i>I 14682a</i>	<i>foto digital</i>	<i>inicial</i>
<i>I 14682b</i>	<i>foto digital</i>	<i>inicial</i>
<i>F 14682a</i>	<i>foto digital</i>	<i>final</i>
<i>F 14682b</i>	<i>foto digital</i>	<i>final</i>

--

RECOMANACIONS DE CONSERVACIÓ

REFERÈNCIES BIBLIOGRÀFIQUES

TRACTAMENT

H.R.	<i>50 - 55%</i>
T.Cº	<i>18-20ºC</i>
Lux	<i>50 lux</i>
Altres	

--

<i>Efectuat per</i>	<i>GAMIGAR (Mariona Parera)</i>		
<i>Revisat per</i>	<i>Montserrat Pugès / GAMIGAR</i>		
<i>Data inici</i>	<i>29/07/2020</i>	<i>Data final</i>	<i>01/07/2021</i>

IDENTIFICACIÓ DE LA PEÇA

Objecte	Material de substrat	Tècnica	Descripció	Mesures	Dades arqueològiques
botó	nacre		Botó de nacre amb quatre orificis centrals, voltats d'un desnivell circular. Taca d'oxidació, probablement per estar en contacte amb algun element metàl·lic	h.	Codi Interv. Denominació intervenció
Tipologia				amp.	
	Estrat superficial			llarg.	
Cronologia				gruix 2 mm	Identificació arqueològica
				∅ 13 mm	UE 3015

ESTAT DE CONSERVACIÓ

Anàlisi visual				Anàlisi físico-química	
Estat peça	Núm fragments	<input type="checkbox"/> Documentació gràfica			
peça completa	1	<input type="checkbox"/> Veure observacions	Objectius	Resultats	
formes d'alteració			Característiques tècniques	<input type="checkbox"/> Veure documents aportats	
Substrat	Afectació	Estrat superficial	Afectació		
taca	extesa	brutícia superficial	extesa		
descohesió	puntual	dipòsit de terra	puntual		
				Valoració	

OBJECTIUS DEL TRACTAMENT

Neteja
 Eliminació intervencions anteriors
 Estabilització
 Restauració
 Consolidació
 Embalatge

DOCUMENTACIÓ GRÀFICA

Més imatges

imatge inicial

imatge final



INTERVENCIIONS ANTERIORS

Intervencions in situ

Laboratori

Acció	Producte	%	Disolvent	Sistema aplicació
<i>embalatge</i>	<i>bossa polietilè</i>			

Documentació aportada: Gràfica Altres Veure observacions

PROCÉS CONSERVACIÓ-RESTAURACIÓ

Neteja / Tractament químic

Tractament	Objectius	Producte	Sistema d'aplicació	Temps	T°C	Valoració
A	<i>eliminació brutícia superficial</i>	<i>aigua 50% + alcohol 50%</i>	<i>cotó i palet de fusta</i>			<i>suficient</i>
	<i>assecatge</i>		<i>ambient</i>			

Restauració

Procediment	Producte	Aplicació

Consolidació

Tipus	Producte	%	Disolvent	Sistema aplicació

EMBALATGE / PRESENTACIÓ

Tipus	Producte
<i>embalatge</i>	<i>bossa polietilè</i>

REFERÈNCIES GRÀFIQUES

Nº Gràfic	Suport gràfic	Moment
<i>I 14686a</i>	<i>foto digital</i>	<i>inicial</i>
<i>I 14686b</i>	<i>foto digital</i>	<i>inicial</i>
<i>F 14686a</i>	<i>foto digital</i>	<i>final</i>
<i>F 14686b</i>	<i>foto digital</i>	<i>final</i>

OBSERVACIONS

RECOMANACIONS DE CONSERVACIÓ

H.R.	<i>50 - 55%</i>
T.C°	<i>18-20°C</i>
Lux	<i>50 lux</i>
Altres	

REFERÈNCIES BIBLIOGRÀFIQUES

TRACTAMENT

Efectuat per	<i>GAMIGAR (Mariona Parera)</i>		
Revisat per	<i>Montserrat Pugès / GAMIGAR</i>		
Data inici	<i>29/07/2020</i>	Data final	<i>01/07/2021</i>

IDENTIFICACIÓ DE LA PEÇA

Objecte	Material de substrat	Tècnica	Descripció	Mesures	Dades arqueològiques		
varetes de ventall	os	talla	Varetes de ventall d'os treballat. Perfils amb decoracions geomètriques tallades. Presència de restes metàl·liques al punt d'unió. El contacte amb metall ha tacat alguns dels fragments d'os.	h.	Codi Interv. Denominació intervenció		
Tipologia		a mà		amp.		031/20 Carrer de l'Arc del Teatre	
	Estrat superficial			llarg.	120 mm	Identificació arqueològica	
Cronologia				gruix			UE 3029
				∅			

ESTAT DE CONSERVACIÓ

Anàlisi visual				Anàlisi físico-química	
Estat peça	Núm fragments	<input type="checkbox"/> Documentació gràfica			
peça incompleta	16	<input type="checkbox"/> Veure observacions	Objectius	Resultats	
formes d'alteració			Característiques tècniques		
Substrat	Afectació	Estrat superficial	Afectació	<input type="checkbox"/> Veure documents aportats	
taca	puntual	brutícia superficial	total		
ratllada	puntual	dipòsit superficial	puntual		
escantell	puntual				
descohesió	puntual				
				Valoració	

OBJECTIUS DEL TRACTAMENT

Neteja
 Eliminació intervencions anteriors
 Estabilització
 Restauració
 Consolidació
 Embalatge

DOCUMENTACIÓ GRÀFICA

Més imatges

imatge inicial

imatge final



INTERVENCIÓ ANTERIORS

Intervencions in situ

Laboratori

Acció	Producte	%	Disolvent	Sistema aplicació
embalatge	bossa hermètica			

Documentació aportada: Gràfica Altres Veure observacions

PROCÉS CONSERVACIÓ-RESTAURACIÓ

Neteja / Tractament químic

Tractament	Objectius	Producte	Sistema d'aplicació	Temps	T°C	Valoració
A	eliminació brutícia superficial	aigua destil.lada 50% + alcohol 50%	raspall sintètic i cotó			suficient
B	eliminació brutícia sup. i prod. corrosió		bisturí i lupa binocular			suficient
	assecatge		ambient			

Restauració

Procediment	Producte	Aplicació

Consolidació

Tipus	Producte	%	Disolvent	Sistema aplicació

EMBALATGE / PRESENTACIÓ

Tipus	Producte
embalatge	bossa polietilè

REFERÈNCIES GRÀFIQUES

Nº Gràfic	Suport gràfic	Moment
I 14684a	foto digital	inicial
I 14684b	foto digital	inicial
F 14684a	foto digital	final
F 14684b	foto digital	final

OBSERVACIONS

Les restes metàl·liques de bronze, es netegen i posteriorment han estat inhibides i consolidades amb un bany de timol al 2% en alcohol durant dues hores, u aplicació puntual amb pinzell de PVA al 2% en alcohol.

RECOMANACIONS DE CONSERVACIÓ

H.R.	50 - 55%
T.Cº	18-20ºC
Lux	50 lux
Altres	

REFERÈNCIES BIBLIOGRÀFIQUES

TRACTAMENT

Efectuat per	GAMIGAR (Mariona Parera)		
Revisat per	Montserrat Pugès / GAMIGAR		
Data inici	29/07/2020	Data final	01/07/2021

IDENTIFICACIÓ DE LA PEÇA

Objecte	Material de substrat	Tècnica	Descripció	Mesures	Dades arqueològiques				
gresol	grafit		* Veure a observacions.	h. <input type="text"/>	<table border="1"> <thead> <tr> <th>Codi Interv.</th> <th>Denominació intervenció</th> </tr> </thead> <tbody> <tr> <td>031/20</td> <td>Carrer de l'Arc del Teatre</td> </tr> </tbody> </table>	Codi Interv.	Denominació intervenció	031/20	Carrer de l'Arc del Teatre
Codi Interv.	Denominació intervenció								
031/20	Carrer de l'Arc del Teatre								
Tipologia	ceràmica (?)			amp. <input type="text"/>					
	Estrat superficial		llarg. <input type="text"/>						
Cronologia			gruix <input type="text"/>	<table border="1"> <thead> <tr> <th>Identificació arqueològica</th> </tr> </thead> <tbody> <tr> <td>UE 2179</td> </tr> </tbody> </table>	Identificació arqueològica	UE 2179			
Identificació arqueològica									
UE 2179									
			∅ <input type="text"/>						
			<input type="text"/>						

ESTAT DE CONSERVACIÓ

Anàlisi visual				Anàlisi físico-química																																		
<table border="1"> <thead> <tr> <th>Estat peça</th> <th>Núm fragments</th> </tr> </thead> <tbody> <tr> <td>peça incompleta</td> <td>2</td> </tr> </tbody> </table>	Estat peça	Núm fragments	peça incompleta	2	<input type="checkbox"/> Documentació gràfica <input type="checkbox"/> Veure observacions		Objectius	Resultats																														
Estat peça	Núm fragments																																					
peça incompleta	2																																					
<p>formes d'alteració</p> <table border="1"> <thead> <tr> <th>Substrat</th> <th>Afectació</th> <th>Estrat superficial</th> <th>Afectació</th> </tr> </thead> <tbody> <tr> <td>taca</td> <td>puntual</td> <td>brutícia superficial</td> <td>total</td> </tr> <tr> <td>descohesió</td> <td>extesa</td> <td>dipòsit de terra</td> <td>puntual</td> </tr> <tr> <td>cremació</td> <td>puntual</td> <td>concreció de terra</td> <td>puntual</td> </tr> <tr> <td>fragilitat</td> <td>extesa</td> <td></td> <td></td> </tr> <tr> <td></td> <td></td> <td></td> <td></td> </tr> <tr> <td></td> <td></td> <td></td> <td></td> </tr> <tr> <td></td> <td></td> <td></td> <td></td> </tr> </tbody> </table>			Substrat	Afectació	Estrat superficial	Afectació	taca	puntual	brutícia superficial	total	descohesió	extesa	dipòsit de terra	puntual	cremació	puntual	concreció de terra	puntual	fragilitat	extesa															<table border="1"> <thead> <tr> <th>Característiques tècniques</th> </tr> </thead> <tbody> <tr> <td><input type="checkbox"/> Veure documents aportats</td> </tr> </tbody> </table>		Característiques tècniques	<input type="checkbox"/> Veure documents aportats
Substrat	Afectació	Estrat superficial	Afectació																																			
taca	puntual	brutícia superficial	total																																			
descohesió	extesa	dipòsit de terra	puntual																																			
cremació	puntual	concreció de terra	puntual																																			
fragilitat	extesa																																					
Característiques tècniques																																						
<input type="checkbox"/> Veure documents aportats																																						
<p>Valoració</p> <div style="border: 1px solid black; height: 40px;"></div>																																						

OBJECTIUS DEL TRACTAMENT

Neteja
 Eliminació intervencions anteriors
 Estabilització
 Restauració
 Consolidació
 Embalatge

DOCUMENTACIÓ GRÀFICA

Més imatges

imatge inicial

imatge final



INTERVENCIONS ANTERIORS

Intervencions in situ

Laboratori

Acció	Producte	%	Disolvent	Sistema aplicació
embalatge	bossa hermètica			

Documentació aportada: Gràfica Altres Veure observacions

PROCÉS CONSERVACIÓ-RESTAURACIÓ

Neteja / Tractament químic

Tractament	Objectius	Producte	Sistema d'aplicació	Temps	T°C	Valoració
A	eliminació brutícia superficial		pinzell dur			suficient
B	eliminació concrecions terroses	aigua destil.lada 50% + alcohol 50%	raspall sintètic i pinzell			suficient
	assecatge		ambient			

Restauració

Procediment	Producte	Aplicació

Consolidació

Tipus	Producte	%	Disolvent	Sistema aplicació

EMBALATGE / PRESENTACIÓ

Tipus	Producte
embalatge	plàstic de bombolles

REFERÈNCIES GRÀFIQUES

Nº Gràfic	Suport gràfic	Moment
I 14691a	foto digital	inicial
I 14691b	foto digital	inicial
F 14691a	foto digital	final
F 14691b	foto digital	final

OBSERVACIONS

* Dos fragments de gresol. En tots dos casos, es conserva la base del recipient. Probablement, per les restes que trobem, en el grafit hi hagi addició d'argila. Aquest material permetia suportar les elevades temperatures de metalls fosos. I la seva propietat antiadherent, permetia aprofitar al màxim el material que s'hi dipositava. Es conserven petites restes de metall a l'interior del fragment més petit.

RECOMANACIONS DE CONSERVACIÓ

H.R.	50 - 55%
T.Cº	18-20ºC
Lux	50 lux
Altres	

REFERÈNCIES BIBLIOGRÀFIQUES

TRACTAMENT

Efectuat per

Revisat per

Data inici Data final

IDENTIFICACIÓ DE LA PEÇA

Objecte	Material de substrat	Tècnica	Descripció	Mesures	Dades arqueològiques								
Varis	vidre	bufat	Conjunt de trenta-dos fragments de formes i mesures diferents. Tonalitats groguenques i transparents. Destaca algun fragment de tonalitat blavosa. Vores i fragments d'ampolla. Presència d'un fragment d'escòria de vidre.	h. <input type="text"/>	<table border="1"> <thead> <tr> <th>Codi Interv.</th> <th>Denominació intervenció</th> </tr> </thead> <tbody> <tr> <td>031/20</td> <td>Carrer de l'Arc del Teatre</td> </tr> </tbody> </table>	Codi Interv.	Denominació intervenció	031/20	Carrer de l'Arc del Teatre				
Codi Interv.	Denominació intervenció												
031/20	Carrer de l'Arc del Teatre												
Tipologia		motlle		amp. <input type="text"/>	<table border="1"> <thead> <tr> <th colspan="3">Identificació arqueològica</th> </tr> </thead> <tbody> <tr> <td>UE:1027</td> <td>UE:1058</td> <td>UE:1063</td> </tr> <tr> <td>UE:1050</td> <td>UE:1051</td> <td>UE:1015</td> </tr> </tbody> </table>	Identificació arqueològica			UE:1027	UE:1058	UE:1063	UE:1050	UE:1051
Identificació arqueològica													
UE:1027	UE:1058	UE:1063											
UE:1050	UE:1051	UE:1015											
	Estrat superficial		llarg. <input type="text"/>										
Cronologia			gruix <input type="text"/>										
			∅ <input type="text"/>										

ESTAT DE CONSERVACIÓ

Anàlisi visual				Anàlisi físico-química																																										
<table border="1"> <thead> <tr> <th>Estat peça</th> <th>Núm fragments</th> <th><input type="checkbox"/> Documentació gràfica</th> </tr> </thead> <tbody> <tr> <td>peça incompleta</td> <td>32</td> <th><input type="checkbox"/> Veure observacions</th> </tr> </tbody> </table>	Estat peça	Núm fragments	<input type="checkbox"/> Documentació gràfica	peça incompleta	32	<input type="checkbox"/> Veure observacions	<p>formes d'alteració</p> <table border="1"> <thead> <tr> <th>Substrat</th> <th>Afectació</th> <th>Estrat superficial</th> <th>Afectació</th> </tr> </thead> <tbody> <tr> <td></td> <td></td> <td>brutícia superficial</td> <td>total</td> </tr> <tr> <td></td> <td></td> <td>dipòsit de terra</td> <td>puntual</td> </tr> <tr> <td>esquerda</td> <td>puntual</td> <td>concreció de terra</td> <td>extesa</td> </tr> <tr> <td>irisació</td> <td>puntual</td> <td></td> <td></td> </tr> <tr> <td>ratllada</td> <td>puntual</td> <td></td> <td></td> </tr> <tr> <td></td> <td></td> <td></td> <td></td> </tr> <tr> <td></td> <td></td> <td></td> <td></td> </tr> </tbody> </table>			Substrat	Afectació	Estrat superficial	Afectació			brutícia superficial	total			dipòsit de terra	puntual	esquerda	puntual	concreció de terra	extesa	irisació	puntual			ratllada	puntual											<table border="1"> <thead> <tr> <th>Objectius</th> <th>Resultats</th> </tr> </thead> <tbody> <tr> <td></td> <td></td> </tr> </tbody> </table>	Objectius	Resultats		
Estat peça	Núm fragments	<input type="checkbox"/> Documentació gràfica																																												
peça incompleta	32	<input type="checkbox"/> Veure observacions																																												
Substrat	Afectació	Estrat superficial	Afectació																																											
		brutícia superficial	total																																											
		dipòsit de terra	puntual																																											
esquerda	puntual	concreció de terra	extesa																																											
irisació	puntual																																													
ratllada	puntual																																													
Objectius	Resultats																																													
				<input type="checkbox"/> Veure documents aportats																																										
Valoració																																														

OBJECTIUS DEL TRACTAMENT

Neteja
 Eliminació intervencions anteriors
 Estabilització
 Restauració
 Consolidació
 Embalatge

DOCUMENTACIÓ GRÀFICA

Més imatges

imatge inicial

imatge final



INTERVENCIIONS ANTERIORS

Intervencions in situ

Laboratori

Acció	Producte	%	Disolvent	Sistema aplicació
<i>embalatge</i>	<i>bossa polietilè</i>			

Documentació aportada: Gràfica Altres Veure observacions

PROCÉS CONSERVACIÓ-RESTAURACIÓ

Neteja / Tractament químic

Tractament	Objectius	Producte	Sistema d'aplicació	Temps	T°C	Valoració
<i>A</i>	<i>eliminació brutícia superficial</i>	<i>aigua destil.lada 50% + alcohol 50%</i>	<i>raspall sintètic i palet de fusta</i>			<i>insuficient</i>
<i>B</i>	<i>eliminació concrecions terroses</i>		<i>ultrasons</i>	<i>15'</i>		<i>suficient</i>
<i>C</i>	<i>neteja</i>	<i>aigua destil.lada 50% + alcohol 50%</i>	<i>raspall sintètic i pinzell</i>			<i>suficient</i>
	<i>assecatge</i>		<i>ambient</i>			

Restauració

Procediment	Producte	Aplicació

Consolidació

Tipus	Producte	%	Disolvent	Sistema aplicació

EMBALATGE / PRESENTACIÓ

Tipus	Producte
<i>bossa</i>	<i>bossa polietilè</i>

REFERÈNCIES GRÀFIQUES

Nº Gràfic	Suport gràfic	Moment
<i>I 14694a</i>	<i>foto digital</i>	<i>inicial</i>
<i>I 14694b</i>	<i>foto digital</i>	<i>inicial</i>
<i>F 14694a</i>	<i>foto digital</i>	<i>final</i>
<i>F 14694b</i>	<i>foto digital</i>	<i>final</i>

OBSERVACIONS

RECOMANACIONS DE CONSERVACIÓ

H.R.

T.C°

Lux

Altres

REFERÈNCIES BIBLIOGRÀFIQUES

TRACTAMENT

Efectuat per

Revisat per

Data inici Data final

IDENTIFICACIÓ DE LA PEÇA

Objecte	Material de substrat	Tècnica	Descripció	Mesures	Dades arqueològiques								
Varis	vidre	bufat	Conjunt de quaranta-set fragments de formes i mesures diferents. Destaquen tonalitats verdoses i blaves. Vores, bases i fragments d'ampolla. Fragments indeterminats i un fragment de nansa	h. <input type="text"/>	<table border="1"> <thead> <tr> <th>Codi Interv.</th> <th>Denominació intervenció</th> </tr> </thead> <tbody> <tr> <td>031/20</td> <td>Carrer de l'Arc del Teatre</td> </tr> </tbody> </table>	Codi Interv.	Denominació intervenció	031/20	Carrer de l'Arc del Teatre				
Codi Interv.	Denominació intervenció												
031/20	Carrer de l'Arc del Teatre												
Tipologia		motlle		amp. <input type="text"/>	<table border="1"> <thead> <tr> <th colspan="3">Identificació arqueològica</th> </tr> </thead> <tbody> <tr> <td>UE:2162</td> <td>UE:2169</td> <td>UE:2147</td> </tr> <tr> <td>UE:4175</td> <td>UE:2159</td> <td>UE:2042</td> </tr> </tbody> </table>	Identificació arqueològica			UE:2162	UE:2169	UE:2147	UE:4175	UE:2159
Identificació arqueològica													
UE:2162	UE:2169	UE:2147											
UE:4175	UE:2159	UE:2042											
	Estrat superficial		llarg. <input type="text"/>										
Cronologia			gruix <input type="text"/>										
			∅ <input type="text"/>										

ESTAT DE CONSERVACIÓ

Anàlisi visual				Anàlisi físico-química																																
<table border="1"> <thead> <tr> <th>Estat peça</th> <th>Núm fragments</th> </tr> </thead> <tbody> <tr> <td>peça incompleta</td> <td>47</td> </tr> </tbody> </table>	Estat peça	Núm fragments	peça incompleta	47	<input type="checkbox"/> Documentació gràfica <input type="checkbox"/> Veure observacions		Objectius	Resultats																												
Estat peça	Núm fragments																																			
peça incompleta	47																																			
formes d'alteració <table border="1"> <thead> <tr> <th>Substrat</th> <th>Afectació</th> <th>Estrat superficial</th> <th>Afectació</th> </tr> </thead> <tbody> <tr> <td>esquerda</td> <td>puntual</td> <td>brutícia superficial</td> <td>total</td> </tr> <tr> <td>bombolles</td> <td>puntual</td> <td>dipòsit de terra</td> <td>puntual</td> </tr> <tr> <td>erosió</td> <td>puntual</td> <td>concreció de terra</td> <td>extesa</td> </tr> <tr> <td>irisació</td> <td>puntual</td> <td></td> <td></td> </tr> <tr> <td>ratllada</td> <td>puntual</td> <td></td> <td></td> </tr> <tr> <td></td> <td></td> <td></td> <td></td> </tr> <tr> <td></td> <td></td> <td></td> <td></td> </tr> </tbody> </table>			Substrat	Afectació	Estrat superficial	Afectació	esquerda	puntual	brutícia superficial	total	bombolles	puntual	dipòsit de terra	puntual	erosió	puntual	concreció de terra	extesa	irisació	puntual			ratllada	puntual											Característiques tècniques <input type="checkbox"/> Veure documents aportats	
Substrat	Afectació	Estrat superficial	Afectació																																	
esquerda	puntual	brutícia superficial	total																																	
bombolles	puntual	dipòsit de terra	puntual																																	
erosió	puntual	concreció de terra	extesa																																	
irisació	puntual																																			
ratllada	puntual																																			
			Valoració <input type="text"/>																																	

OBJECTIUS DEL TRACTAMENT

Neteja
 Eliminació intervencions anteriors
 Estabilització
 Restauració
 Consolidació
 Embalatge

DOCUMENTACIÓ GRÀFICA

Més imatges

imatge inicial



imatge final

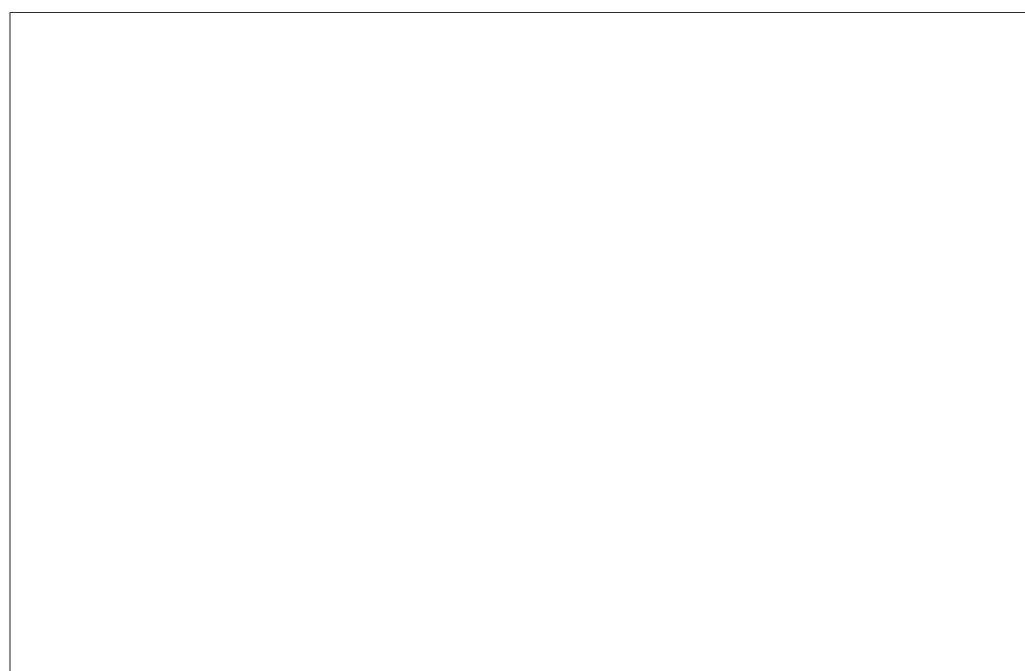

INTERVENCIIONS ANTERIORS

Intervencions in situ

Laboratori

Acció	Producte	%	Disolvent	Sistema aplicació
embalatge	bossa polietilè			

Documentació aportada: Gràfica Altres Veure observacions

PROCÉS CONSERVACIÓ-RESTAURACIÓ

Neteja / Tractament químic

Tractament	Objectius	Producte	Sistema d'aplicació	Temps	T°C	Valoració
A	eliminació brutícia superficial	aigua destil.lada 50% + alcohol 50%	raspall sintètic i palet de fusta			insuficient
B	eliminació concrecions terroses		ultrasons	15'		suficient
C	neteja	aigua destil.lada 50% + alcohol 50%	raspall sintètic i pinzell			suficient
	assecatge		ambient			

Restauració

Procediment	Producte	Aplicació

Consolidació

Tipus	Producte	%	Disolvent	Sistema aplicació

EMBALATGE / PRESENTACIÓ

Tipus	Producte
bossa	bossa polietilè

REFERÈNCIES GRÀFIQUES

Nº Gràfic	Suport gràfic	Moment
I 14695	foto digital	inicial
F 14695a	foto digital	final
F 14695b	foto digital	final

OBSERVACIONS

RECOMANACIONS DE CONSERVACIÓ

H.R.

T.C°

Lux

Altres

REFERÈNCIES BIBLIOGRÀFIQUES

TRACTAMENT

Efectuat per

Revisat per

Data inici Data final

IDENTIFICACIÓ DE LA PEÇA

Objecte	Material de substrat	Tècnica	Descripció	Mesures	Dades arqueològiques											
Varis	vidre	bufat	Conjunt de 56 fragments de formes i mesures diferents. Tonalitats groguenques i transparents, verdes i blaves. Vores i fragments d'ampolla.	h. <input type="text"/>	<table border="1"> <thead> <tr> <th>Codi Interv.</th> <th>Denominació intervenció</th> </tr> </thead> <tbody> <tr> <td>031/20</td> <td>Carrer de l'Arc del Teatre</td> </tr> </tbody> </table>	Codi Interv.	Denominació intervenció	031/20	Carrer de l'Arc del Teatre							
Codi Interv.	Denominació intervenció															
031/20	Carrer de l'Arc del Teatre															
Tipologia		motlle		amp. <input type="text"/>	<table border="1"> <thead> <tr> <th colspan="2">Identificació arqueològica</th> </tr> </thead> <tbody> <tr> <td>UE:3019</td> <td>UE:3071</td> </tr> <tr> <td>UE:4015</td> <td>UE:3080</td> </tr> <tr> <td>UE:3056</td> <td>UE:4165</td> </tr> <tr> <td>UE:3061</td> <td>UE:3082</td> </tr> <tr> <td>UE:4126</td> <td>UE:4173</td> </tr> </tbody> </table>	Identificació arqueològica		UE:3019	UE:3071	UE:4015	UE:3080	UE:3056	UE:4165	UE:3061	UE:3082	UE:4126
Identificació arqueològica																
UE:3019	UE:3071															
UE:4015	UE:3080															
UE:3056	UE:4165															
UE:3061	UE:3082															
UE:4126	UE:4173															
	Estrat superficial		llarg. <input type="text"/>													
Cronologia			gruix <input type="text"/>													
			∅ <input type="text"/>													

ESTAT DE CONSERVACIÓ

Anàlisi visual				Anàlisi físico-química																																
<table border="1"> <thead> <tr> <th>Estat peça</th> <th>Núm fragments</th> </tr> </thead> <tbody> <tr> <td>peça incompleta</td> <td>56</td> </tr> </tbody> </table>	Estat peça	Núm fragments	peça incompleta	56	<input type="checkbox"/> Documentació gràfica <input type="checkbox"/> Veure observacions		Objectius	Resultats																												
Estat peça	Núm fragments																																			
peça incompleta	56																																			
formes d'alteració <table border="1"> <thead> <tr> <th>Substrat</th> <th>Afectació</th> <th>Estrat superficial</th> <th>Afectació</th> </tr> </thead> <tbody> <tr> <td>esquerda</td> <td>puntual</td> <td>brutícia superficial</td> <td>total</td> </tr> <tr> <td>bombolles</td> <td>puntual</td> <td>dipòsit de terra</td> <td>puntual</td> </tr> <tr> <td>erosió</td> <td>puntual</td> <td>concreció de terra</td> <td>extesa</td> </tr> <tr> <td>irisació</td> <td>puntual</td> <td></td> <td></td> </tr> <tr> <td>ratllada</td> <td>puntual</td> <td></td> <td></td> </tr> <tr> <td></td> <td></td> <td></td> <td></td> </tr> <tr> <td></td> <td></td> <td></td> <td></td> </tr> </tbody> </table>			Substrat	Afectació	Estrat superficial	Afectació	esquerda	puntual	brutícia superficial	total	bombolles	puntual	dipòsit de terra	puntual	erosió	puntual	concreció de terra	extesa	irisació	puntual			ratllada	puntual											Característiques tècniques <input type="checkbox"/> Veure documents aportats	
Substrat	Afectació	Estrat superficial	Afectació																																	
esquerda	puntual	brutícia superficial	total																																	
bombolles	puntual	dipòsit de terra	puntual																																	
erosió	puntual	concreció de terra	extesa																																	
irisació	puntual																																			
ratllada	puntual																																			
			Valoració <input type="text"/>																																	

OBJECTIUS DEL TRACTAMENT

Neteja
 Eliminació intervencions anteriors
 Estabilització
 Restauració
 Consolidació
 Embalatge

DOCUMENTACIÓ GRÀFICA

Més imatges

imatge inicial



imatge final

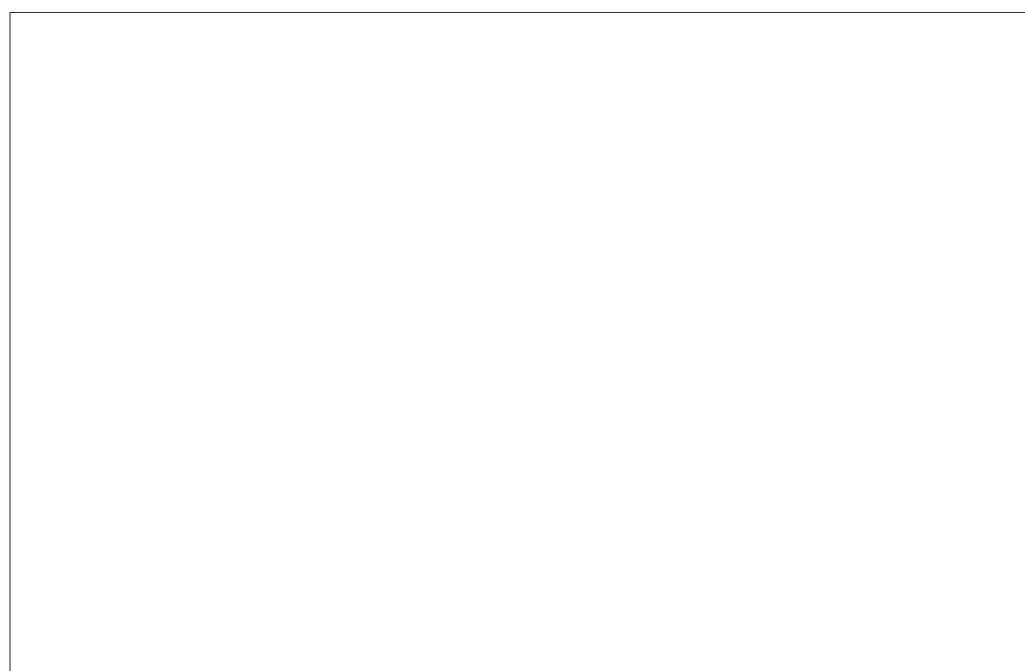

IDENTIFICACIÓ DE LA PEÇA

Objecte	Material de substrat	Tècnica	Descripció	Mesures	Dades arqueològiques											
ungüentari	vidre	bufat	Conjunt de vuit fragments. Destaquen fragments d'ungüentari.	h. <input type="text"/>	<table border="1"> <thead> <tr> <th>Codi Interv.</th> <th>Denominació intervenció</th> </tr> </thead> <tbody> <tr> <td>031/20</td> <td>Carrer de l'Arc del Teatre</td> </tr> </tbody> </table>	Codi Interv.	Denominació intervenció	031/20	Carrer de l'Arc del Teatre							
Codi Interv.	Denominació intervenció															
031/20	Carrer de l'Arc del Teatre															
Tipologia		motlle		amp. <input type="text"/>	<table border="1"> <thead> <tr> <th colspan="4">Identificació arqueològica</th> </tr> </thead> <tbody> <tr> <td>UE:1017</td> <td>UE:3029</td> <td>UE:3056</td> <td>UE:4015</td> </tr> <tr> <td>UE:2169</td> <td>UE:1027</td> <td>UE:2042</td> <td></td> </tr> </tbody> </table>	Identificació arqueològica				UE:1017	UE:3029	UE:3056	UE:4015	UE:2169	UE:1027	UE:2042
Identificació arqueològica																
UE:1017	UE:3029	UE:3056	UE:4015													
UE:2169	UE:1027	UE:2042														
	Estrat superficial		llarg. <input type="text"/>													
Cronologia			gruix <input type="text"/>													
			∅ <input type="text"/>													

ESTAT DE CONSERVACIÓ

Anàlisi visual				Anàlisi físico-química																																	
<table border="1"> <thead> <tr> <th>Estat peça</th> <th>Núm fragments</th> </tr> </thead> <tbody> <tr> <td>peça incompleta</td> <td>8</td> </tr> </tbody> </table>	Estat peça	Núm fragments	peça incompleta	8	<input type="checkbox"/> Documentació gràfica <input type="checkbox"/> Veure observacions		Objectius	Resultats																													
Estat peça	Núm fragments																																				
peça incompleta	8																																				
formes d'alteració <table border="1"> <thead> <tr> <th>Substrat</th> <th>Afectació</th> <th>Estrat superficial</th> <th>Afectació</th> </tr> </thead> <tbody> <tr> <td>esquerda</td> <td>puntual</td> <td>brutícia superficial</td> <td>total</td> </tr> <tr> <td>bombolles</td> <td>puntual</td> <td>dipòsit de terra</td> <td>puntual</td> </tr> <tr> <td>erosió</td> <td>puntual</td> <td>concreció de terra</td> <td>extesa</td> </tr> <tr> <td>irisació</td> <td>puntual</td> <td></td> <td></td> </tr> <tr> <td>ratllada</td> <td>puntual</td> <td></td> <td></td> </tr> <tr> <td>descohesió</td> <td>puntual</td> <td></td> <td></td> </tr> <tr> <td>porositat</td> <td>puntual</td> <td></td> <td></td> </tr> </tbody> </table>			Substrat	Afectació	Estrat superficial	Afectació	esquerda	puntual	brutícia superficial	total	bombolles	puntual	dipòsit de terra	puntual	erosió	puntual	concreció de terra	extesa	irisació	puntual			ratllada	puntual			descohesió	puntual			porositat	puntual			Característiques tècniques	<input type="checkbox"/> Veure documents aportats	
Substrat	Afectació	Estrat superficial	Afectació																																		
esquerda	puntual	brutícia superficial	total																																		
bombolles	puntual	dipòsit de terra	puntual																																		
erosió	puntual	concreció de terra	extesa																																		
irisació	puntual																																				
ratllada	puntual																																				
descohesió	puntual																																				
porositat	puntual																																				
Valoració																																					

OBJECTIUS DEL TRACTAMENT

Neteja
 Eliminació intervencions anteriors
 Estabilització
 Restauració
 Consolidació
 Embalatge

DOCUMENTACIÓ GRÀFICA

Més imatges

imatge inicial



imatge final



INTERVENCIIONS ANTERIORS

Intervencions in situ

Laboratori

Acció	Producte	%	Disolvent	Sistema aplicació
<i>embalatge</i>	<i>bossa polietilè</i>			

 Documentació aportada: Gràfica Altres

 Veure observacions

PROCÉS CONSERVACIÓ-RESTAURACIÓ

Neteja / Tractament químic

Tractament	Objectius	Producte	Sistema d'aplicació	Temps	T°C	Valoració
<i>A</i>	<i>eliminació brutícia superficial</i>	<i>aigua destil.lada 50% + alcohol 50%</i>	<i>raspall sintètic i palet de fusta</i>			<i>insuficient</i>
<i>B</i>			<i>ultrasons</i>	<i>15'</i>		<i>suficient</i>
<i>C</i>	<i>neteja</i>	<i>aigua destil.lada 50% + alcohol 50%</i>	<i>raspall sintètic i pinzell</i>			<i>suficient</i>
	<i>assecatge</i>		<i>ambient</i>			

Restauració

Procediment	Producte	Aplicació

Consolidació

Tipus	Producte	%	Disolvent	Sistema aplicació

EMBALATGE / PRESENTACIÓ

Tipus	Producte
<i>bossa</i>	<i>bossa polietilè</i>

REFERÈNCIES GRÀFIQUES

Nº Gràfic	Suport gràfic	Moment
<i>I 14697a</i>	<i>foto digital</i>	<i>inicial</i>
<i>I 14697b</i>	<i>foto digital</i>	<i>inicial</i>
<i>F 14697a</i>	<i>foto digital</i>	<i>final</i>
<i>F 14597b</i>	<i>foto digital</i>	<i>final</i>

OBSERVACIONS

RECOMANACIONS DE CONSERVACIÓ

H.R.	<i>30%</i>
T.C°	<i>18 -20 °C</i>
Lux	<i>entorn els 50 lux</i>
Altres	

REFERÈNCIES BIBLIOGRÀFIQUES

TRACTAMENT

<i>Efectuat per</i>	<i>GAMIGAR (Mariona Parera)</i>		
<i>Revisat per</i>	<i>Montserrat Pugès / GAMIGAR</i>		
<i>Data inici</i>	<i>29/07/2020</i>	<i>Data final</i>	<i>01/07/2021</i>

IDENTIFICACIÓ DE LA PEÇA

Objecte	Material de substrat	Tècnica	Descripció	Mesures	Dades arqueològiques	
<i>Claus i indet.</i>	<i>ferro</i>	<i>fosa</i>	* veure a observacions	h. <input type="text"/>	Codi Interv.	Denominació intervenció
Tipologia	<input type="text"/>	<input type="text"/>		amp. <input type="text"/>	<i>031/20</i>	<i>Carrer de l'Arc del Teatre</i>
<input type="text"/>	Estrat superficial	<input type="text"/>		llarg. <input type="text"/>	identificació arqueològica	
Cronologia	<input type="text"/>	<input type="text"/>		gruix <input type="text"/>	<i>UE 2042 UE 4202</i>	
<input type="text"/>	<input type="text"/>	<input type="text"/>		∅ <input type="text"/>		
				A obserb.		

ESTAT DE CONSERVACIÓ

Anàlisi visual				Anàlisi físico-química	
alteracions fís.		productes de cor.		Tipus d'anàlisi	
Estat peça	Tipus alteració	Prod. corrosió	Afectació	<input type="text"/>	
<i>peça incompleta</i>	<i>laminació</i>	<i>òxids</i>	<i>extesa</i>	<input type="text"/>	
Núm fragments	<i>concrecions</i>	<input type="text"/>	<input type="text"/>	Resultats	
<input type="text"/>	<i>deformacions</i>	<input type="text"/>	<input type="text"/>	<input type="text"/>	
	<i>pèrdua matèria</i>	<input type="text"/>	<input type="text"/>	<input type="text"/>	
	<input type="text"/>	<input type="text"/>	<input type="text"/>	<input type="text"/>	

INTERVENCIÓ ANTERIORS

Intervencions in situ					Laboratori		OBJECTIUS	
Acció	Producte	%	Dissolvent	Sistema aplicació	<input type="text"/>	<input type="checkbox"/>	<i>Neteja</i>	
<i>embalatge</i>	<i>bossa polietilè</i>	<input type="text"/>	<input type="text"/>	<input type="text"/>	<input type="text"/>	<input type="checkbox"/>	<i>Estabilització</i>	
<input type="text"/>	<input type="text"/>	<input type="text"/>	<input type="text"/>	<input type="text"/>	<input type="text"/>	<input type="checkbox"/>	<i>Consolidació</i>	
<input type="text"/>	<input type="text"/>	<input type="text"/>	<input type="text"/>	<input type="text"/>	<input type="text"/>	<input type="checkbox"/>	<i>Restauració</i>	
<input type="text"/>	<input type="text"/>	<input type="text"/>	<input type="text"/>	<input type="text"/>	<input type="text"/>	<input checked="" type="checkbox"/>	<i>Embalatge</i>	
<input type="text"/>	<input type="text"/>	<input type="text"/>	<input type="text"/>	<input type="text"/>	<input type="text"/>	<input type="text"/>	<input type="text"/>	

Documentació gràfica Veure observacions

DOCUMENTACIÓ GRÀFICA

Més imatges

Imatge inicial



Imatge final



Imatge final



IDENTIFICACIÓ DE LA PEÇA

Objecte	Material de substrat	Tècnica	Descripció	Mesures	Dades arqueològiques						
clus	ferro	fosa	* veure a observacions	h. <input type="text"/>	<table border="1"> <thead> <tr> <th>Codi Interv.</th> <th>Denominació intervenció</th> </tr> </thead> <tbody> <tr> <td>031/20</td> <td>Carrer de l'Arc del Teatre</td> </tr> </tbody> </table>	Codi Interv.	Denominació intervenció	031/20	Carrer de l'Arc del Teatre		
Codi Interv.	Denominació intervenció										
031/20	Carrer de l'Arc del Teatre										
Tipologia				amp. <input type="text"/>	<table border="1"> <thead> <tr> <th colspan="3">Identificació arqueològica</th> </tr> </thead> <tbody> <tr> <td>UE 1050</td> <td>UE 1063</td> <td>UE 3056</td> </tr> </tbody> </table>	Identificació arqueològica			UE 1050	UE 1063	UE 3056
Identificació arqueològica											
UE 1050	UE 1063	UE 3056									
	Estrat superficial		llarg. <input type="text"/>								
Cronologia			gruix <input type="text"/>								
			∅ <input type="text"/>	A obserb.							

ESTAT DE CONSERVACIÓ

Anàlisi visual				Anàlisi físico-química	
alteracions físiques		productes de corrosió		Tipus d'anàlisi	
Estat peça	Tipus alteració	Prod. corrosió	Afectació	<input type="text"/>	
peça incompleta	laminació	òxids	extesa		
Núm fragments	concrecions				
	deformacions			Resultats	
	pèrdua matèria			<input type="text"/>	

INTERVENCIIONS ANTERIORS

Intervencions in situ					Laboratori		OBJECTIUS	
Acció	Producte	%	Dissolvent	Sistema aplicació	<input type="text"/>		<input checked="" type="checkbox"/> Neteja	<input type="text"/>
embalatge	bossa polietilè						<input type="checkbox"/> Estabilització	
							<input type="checkbox"/> Consolidació	
							<input checked="" type="checkbox"/> Restauració	
							<input checked="" type="checkbox"/> Embalatge	
<input type="checkbox"/> Documentació gràfica <input type="checkbox"/> Veure observacions								

DOCUMENTACIÓ GRÀFICA

[Més imatges](#)

Imatge inicial



Imatge final



Imatge final



PROCÉS CONSERVACIÓ-RESTAURACIÓ

Neteja / Tractament químic

Tractament	Objectius	Producte	%	Dissolvent	Sistema d'aplicació	Temps	T°C	Test	Valoració
A	neteja mecànica				bisturí i raspall met.			<input type="checkbox"/> positiu	insuficient
B	eliminació corrosió	microesferes de vidre			microabrasímetre			<input type="checkbox"/> positiu	insuficient
C	eliminació dipòsits superficials	fresa corindó			micromotor			<input type="checkbox"/> positiu	suficient
D	neteja	aigua destil.lada 50% + etanol 50%			bany	seg.		<input type="checkbox"/> positiu	suficient
								<input type="checkbox"/> positiu	
	assecatge				ambient			<input type="checkbox"/> positiu	
								<input type="checkbox"/> positiu	
								<input type="checkbox"/> positiu	
								<input type="checkbox"/> positiu	
								<input type="checkbox"/> positiu	
								<input type="checkbox"/> positiu	
								<input type="checkbox"/> positiu	
								<input type="checkbox"/> positiu	
								<input type="checkbox"/> positiu	
								<input type="checkbox"/> positiu	
								<input type="checkbox"/> positiu	
								<input type="checkbox"/> positiu	
								<input type="checkbox"/> positiu	
								<input type="checkbox"/> positiu	
								<input type="checkbox"/> positiu	
								<input type="checkbox"/> positiu	
								<input type="checkbox"/> positiu	
								<input type="checkbox"/> positiu	
								<input type="checkbox"/> positiu	

Restauració

Procediment	Producte	Aplicació
Unió fragments <input checked="" type="checkbox"/>	Araldit ràpid	
Reintegració <input type="checkbox"/>		
Acabat superfície <input type="checkbox"/>		
Altres <input type="checkbox"/>		

Inhibició

Producte	%	Dissolvent	Aplicació	Temps	T°C	Assecatge
Àcid tànnic	3	alcohol	bany	Uns segons		ambient

Consolidació

Producte	%	Dissolvent	Aplicació	Temps	T°C	Assecatge
No						

REFERÈNCIES GRÀFIQUES

Nº Gràfic	Suport gràfic	Moment
I 14648	foto digital	inicial
F 14648a	foto digital	final
F 14648b	foto digital	final

EMBALATGE

- Bossa polietilè amb tanca
- Caixa hermètica
- Regulador d'humitat
- Suport especial
- Altres

RECOMANACIONS DE CONSERVACIÓ

H.R.

T.Cº

Lux

Altres

OBSERVACIONS

*
 Amb la UE 1063 un clau de 50mm. d'alt i 25mm d'ampla de cabota.
 Amb la UE 3056, clau amb secció de tija quadrada de 27mm. de llarg i 16mm d'ampla de cabota.
 Amb la UE 1050 clau de 51 mm. de llarg i 14 mm. d'ampla de cabota.

REFERÈNCIES BIBLIOGRÀFIQUES

TRACTAMENT

Efectuat per

Revisat per

Data inici Data final

IDENTIFICACIÓ DE LA PEÇA

Objecte	Material de substrat	Tècnica	Descripció	Mesures	Dades arqueològiques	
<i>tisores i claus</i>	<i>ferro</i>	<i>fosa</i>	* veure a observacions	h. <input type="text"/>	Codi Interv.	Denominació intervenció
Tipologia	<input type="text"/>	<input type="text"/>		amp. <input type="text"/>	<i>031/20</i>	<i>Carrer de l'Arc del Teatre</i>
<input type="text"/>	Estrat superficial	<input type="text"/>		llarg. <input type="text"/>	Identificació arqueològica	
Cronologia	<input type="text"/>	<input type="text"/>		gruix <input type="text"/>	<i>UE 1024 UE 1027</i>	
<input type="text"/>	<input type="text"/>	<input type="text"/>		∅ <input type="text"/>	<input type="text"/>	
				<input type="text"/>	<input type="text"/>	
				A observ.		

ESTAT DE CONSERVACIÓ

Anàlisi visual				Anàlisi físico-química	
alteracions físiques		productes de corrosió		Tipus d'anàlisi	
Estat peça	Tipus alteració	Prod. corrosió	Afectació	<input type="text"/>	
<i>peça incompleta</i>	<i>laminació</i>	<i>òxids</i>	<i>extesa</i>	<input type="text"/>	
Núm fragments	<i>concrecions</i>	<input type="text"/>	<input type="text"/>	Resultats	
<i>4</i>	<i>deformacions</i>	<input type="text"/>	<input type="text"/>	<input type="text"/>	
<input type="text"/>	<input type="text"/>	<input type="text"/>	<input type="text"/>	<input type="text"/>	
<input type="text"/>	<input type="text"/>	<input type="text"/>	<input type="text"/>	<input type="text"/>	

INTERVENCIIONS ANTERIORS

Intervencions in situ					Laboratori		OBJECTIUS	
Acció	Producte	%	Dissolvent	Sistema aplicació	<input type="text"/>	<input type="text"/>	<input checked="" type="checkbox"/> <i>Neteja</i>	<input type="text"/>
<i>embalatge</i>	<i>bossa polietilè</i>	<input type="text"/>	<input type="text"/>	<input type="text"/>	<input type="text"/>	<input type="text"/>	<input type="checkbox"/> <i>Estabilització</i>	<input type="text"/>
<input type="text"/>	<input type="text"/>	<input type="text"/>	<input type="text"/>	<input type="text"/>	<input type="text"/>	<input type="text"/>	<input type="checkbox"/> <i>Consolidació</i>	<input type="text"/>
<input type="text"/>	<input type="text"/>	<input type="text"/>	<input type="text"/>	<input type="text"/>	<input type="text"/>	<input type="text"/>	<input type="checkbox"/> <i>Restauració</i>	<input type="text"/>
<input type="text"/>	<input type="text"/>	<input type="text"/>	<input type="text"/>	<input type="text"/>	<input type="text"/>	<input type="text"/>	<input checked="" type="checkbox"/> <i>Embalatge</i>	<input type="text"/>
<input type="text"/>	<input type="text"/>	<input type="text"/>	<input type="text"/>	<input type="text"/>	<input type="text"/>	<input type="text"/>	<input type="text"/>	<input type="text"/>

Documentació gràfica Veure observacions

DOCUMENTACIÓ GRÀFICA

[Més imatges](#)

Imatge inicial



Imatge final



Imatge inicial



Imatge final



Neteja / Tractament químic

Tractament	Objectius	Producte	%	Dissolvent	Sistema d'aplicació	Temps	T°C	Test	Valoració
A	neteja mecànica				bisturí i raspall met.			<input type="checkbox"/> positiu	insuficient
B	eliminació corrosió	microesferes de vidre			microabrasímetre			<input type="checkbox"/> positiu	insuficient
C	eliminació dipòsits superficials	fresa corindó			micromotor			<input type="checkbox"/> positiu	suficient
D	neteja	aigua destil.lada 50% + etanol 50%			bany	seg.		<input type="checkbox"/> positiu	suficient
								<input type="checkbox"/> positiu	
	assecatge				ambient			<input type="checkbox"/> positiu	
								<input type="checkbox"/> positiu	
								<input type="checkbox"/> positiu	
								<input type="checkbox"/> positiu	
								<input type="checkbox"/> positiu	
								<input type="checkbox"/> positiu	
								<input type="checkbox"/> positiu	
								<input type="checkbox"/> positiu	
								<input type="checkbox"/> positiu	
								<input type="checkbox"/> positiu	
								<input type="checkbox"/> positiu	
								<input type="checkbox"/> positiu	
								<input type="checkbox"/> positiu	
								<input type="checkbox"/> positiu	
								<input type="checkbox"/> positiu	
								<input type="checkbox"/> positiu	
								<input type="checkbox"/> positiu	
								<input type="checkbox"/> positiu	
								<input type="checkbox"/> positiu	
								<input type="checkbox"/> positiu	

Restauració

Procediment	Producte	Aplicació
Unió fragments <input checked="" type="checkbox"/>	adhesiu nitrocel·lulòsic	
Reintegració <input type="checkbox"/>		
Acabat superfície <input type="checkbox"/>		
Altres <input type="checkbox"/>		

Inhibició

Producte	%	Dissolvent	Aplicació	Temps	T°C	Assecatge
No						

Consolidació

Producte	%	Dissolvent	Aplicació	Temps	T°C	Assecatge
No						

REFERÈNCIES GRÀFIQUES

Nº Gràfic	Suport gràfic	Moment
I 14649	foto digital	inicial
I 14649a	foto digital	inicial
F 14649a	foto digital	final
F 14649b	foto digital	final

EMBALATGE

- Bossa polietilè amb tanca
- Caixa hermètica
- Regulador d'humitat
- Suport especial
- Altres

RECOMANACIONS DE CONSERVACIÓ

H.R.

T.Cº

Lux

Altres

OBSERVACIONS

* Amb la UE: 1024 Fragment de tisora. Se'n conserva la part punxant, formada per dues fulles d'un sol tall unides en un eix central. La corrosió ocasionada pel metall, havia unit la peça a un fragment de pedra que s'ha pogut aïllar. El fragment fa 74mm de llarg per 16mm. d'ampla.

Amb la UE: 1027 Conjunt de claus de diferent mida. Un de gran amb tija de secció quadrada de 97mm. de llarg per 22mm. d'ampla de cabota plana. Un fragment de tija estreta de 65mm. de llarg i un clau petit de 30mm de llarg per 10mm. d'ampla de cabota rodona. En aquest conjunt també hi ha un fragment amb orifici de 20mm. de diàmetre i 46mm. de llarg.

REFERÈNCIES BIBLIOGRÀFIQUES

TRACTAMENT

Efectuat per

Revisat per

Data inici Data final

IDENTIFICACIÓ DE LA PEÇA

Objecte	Material de substrat	Tècnica	Descripció	Mesures	Dades arqueològiques		
Placa	bronze	fosa	Peça basta, un dels extrems amb marca de tall poc precís (estripat). A l'altre extrem, la peça es retalla en semicircumferència. Possiblement aquest tall servia de guia per l'encunyat de monedes o medalles d'aquest diàmetre. (?)	h.		Codi Interv. 031/20	Denominació intervenció Carrer de l'Arc del Teatre
Tipologia				amp.	26 mm		
	Estrat superficial			llarg.	30 mm	Identificació arqueològica	
Cronologia				gruix		UE 3015	
				∅			

ESTAT DE CONSERVACIÓ

Anàlisi visual				Anàlisi físico-química	
alteracions físiques		productes de corrosió		Tipus d'anàlisi	
Estat peça	Tipus alteració	Prod. corrosió	Afectació		
peça completa	brutícia superficial	carbonats	extesa		
Núm fragments	desgast	clorurs	puntual		
1	sorra concrec.	òxids		Resultats	

INTERVENCIIONS ANTERIORS

Intervencions in situ					Laboratori		OBJECTIUS	
Acció	Producte	%	Dissolvent	Sistema aplicació			<input checked="" type="checkbox"/> Neteja	
embalatge	bossa polietilè						<input checked="" type="checkbox"/> Estabilització	
							<input type="checkbox"/> Consolidació	
							<input type="checkbox"/> Restauració	
							<input checked="" type="checkbox"/> Embalatge	
<input type="checkbox"/> Documentació gràfica					<input type="checkbox"/> Veure observacions			

DOCUMENTACIÓ GRÀFICA

Més imatges

Imatge inicial



Imatge inicial



Imatge final



Imatge final



Neteja / Tractament químic

Tractament	Objectius	Producte	%	Dissolvent	Sistema d'aplicació	Temps	T°C	Test	Valoració
A	eliminació brutícia sup. i prod. corrosió				bisturí i raspall			<input type="checkbox"/> positiu	insuficient
B	eliminació concrecions				bisturí i lupa binocular			<input type="checkbox"/> positiu	insuficient
C	acabat final	microesferes de vidre			microabrasímetre			<input type="checkbox"/> positiu	suficient
D	eliminació clorurs	AMT*						<input type="checkbox"/> positiu	suficient
	comprovació de clorurs				campana d'humitat	48h		<input type="checkbox"/> positiu	
	assecatge				ambient			<input type="checkbox"/> positiu	
								<input type="checkbox"/> positiu	
								<input type="checkbox"/> positiu	
								<input type="checkbox"/> positiu	
								<input type="checkbox"/> positiu	
								<input type="checkbox"/> positiu	
								<input type="checkbox"/> positiu	
								<input type="checkbox"/> positiu	
								<input type="checkbox"/> positiu	
								<input type="checkbox"/> positiu	
								<input type="checkbox"/> positiu	
								<input type="checkbox"/> positiu	
								<input type="checkbox"/> positiu	
								<input type="checkbox"/> positiu	
								<input type="checkbox"/> positiu	
								<input type="checkbox"/> positiu	
								<input type="checkbox"/> positiu	
								<input type="checkbox"/> positiu	
								<input type="checkbox"/> positiu	
								<input type="checkbox"/> positiu	
								<input type="checkbox"/> positiu	
								<input type="checkbox"/> positiu	
								<input type="checkbox"/> positiu	
								<input type="checkbox"/> positiu	

Restauració

Procediment	Producte	Aplicació
Unió fragments <input type="checkbox"/>		
Reintegració <input type="checkbox"/>		
Acabat superfície <input type="checkbox"/>		
Altres <input type="checkbox"/>		

Inhibició

Producte	%	Dissolvent	Aplicació	Temps	T°C	Assecatge
Timol	2	alcohol	bany	2h		ambient

Consolidació

Producte	%	Dissolvent	Aplicació	Temps	T°C	Assecatge
PVA	2	alcohol	bany	uns segons		ambient

REFERÈNCIES GRÀFIQUES

Nº Gràfic	Suport gràfic	Moment
I 14650a	foto digital	inicial
I 14650b	foto digital	inicial
F 14650a	foto digital	final
F 14650b	foto digital	final

EMBALATGE

- Bossa polietilè amb tanca
- Caixa hermètica
- Regulador d'humitat
- Suport especial
- Altres

RECOMANACIONS DE CONSERVACIÓ

H.R.

T.Cº

Lux

Altres

OBSERVACIONS

* S'han seguit tots els passos del tractament descrit per William Mourey.

REFERÈNCIES BIBLIOGRÀFIQUES

Mourey, W.: La conservation des antiquités métalliques. L.C.R.R.A., 1987

TRACTAMENT

Efectuat per

Revisat per

Data inici Data final

IDENTIFICACIÓ DE LA PEÇA

Objecte	Material de substrat	Tècnica	Descripció	Mesures	Dades arqueològiques					
indeterminat	bronze	fosa	Fragment tubular amb la UE 3065 i fragment indeterminat amb extrem corbat i perllongació semi tubular amb la UE 1062	h.		<table border="1"> <thead> <tr> <th>Codi Interv.</th> <th>Denominació intervenció</th> </tr> </thead> <tbody> <tr> <td>031/20</td> <td>Carrer de l'Arc del Teatre</td> </tr> </tbody> </table>	Codi Interv.	Denominació intervenció	031/20	Carrer de l'Arc del Teatre
Codi Interv.	Denominació intervenció									
031/20	Carrer de l'Arc del Teatre									
Tipologia				amp.						
	Estrat superficial			llarg.						
Cronologia			gruix							
			∅		<table border="1"> <thead> <tr> <th colspan="2">Identificació arqueològica</th> </tr> </thead> <tbody> <tr> <td>UE 1062</td> <td>UE 3065</td> </tr> </tbody> </table>	Identificació arqueològica		UE 1062	UE 3065	
Identificació arqueològica										
UE 1062	UE 3065									

ESTAT DE CONSERVACIÓ

Anàlisi visual				Anàlisi físico-química	
alteracions físiques		productes de corrosió		Tipus d'anàlisi	
Estat peça	Tipus alteració	Prod. corrosió	Afectació		
peça incompleta	brutícia superficial	carbonats	extesa		
Núm fragments	desgast	clorurs	puntual		
2	mineralització	òxids		Resultats	

INTERVENCIIONS ANTERIORS

Intervencions in situ					Laboratori		OBJECTIUS	
Acció	Producte	%	Dissolvent	Sistema aplicació			<input checked="" type="checkbox"/> Neteja	
condicionament	bossa hermètica						<input checked="" type="checkbox"/> Estabilització	
							<input type="checkbox"/> Consolidació	
							<input type="checkbox"/> Restauració	
							<input checked="" type="checkbox"/> Embalatge	
<input type="checkbox"/> Documentació gràfica <input type="checkbox"/> Veure observacions								

DOCUMENTACIÓ GRÀFICA

[Més imatges](#)

Imatge inicial



Imatge final



Imatge inicial



Imatge final



IDENTIFICACIÓ DE LA PEÇA

Objecte	Material de substrat	Tècnica	Descripció	Mesures	Dades arqueològiques	
escòria	bronze	fosa	Fragments amorfs de metall sobrant	h. <input type="text"/>	Codi Interv.	Denominació intervenció
Tipologia				amp. <input type="text"/>	031/20	Carrer de l'Arc del Teatre
	Estrat superficial			llarg. <input type="text"/>	Identificació arqueològica	
Cronologia				gruix <input type="text"/>	UE 3013	
				∅ <input type="text"/>		
				vàries <input type="text"/>		

ESTAT DE CONSERVACIÓ

Anàlisi visual				Anàlisi físico-química	
alteracions físiques		productes de corrosió		Tipus d'anàlisi	
Estat peça	Tipus alteració	Prod. corrosió	Afectació	<input type="text"/>	
peça completa	brutícia superficial	clorurs	puntual	<input type="text"/>	
Núm fragments		carbonats	extesa	Resultats	
8				<input type="text"/>	
				<input type="text"/>	
				<input type="text"/>	

INTERVENCIIONS ANTERIORS

Intervencions in situ					Laboratori		OBJECTIUS	
Acció	Producte	%	Dissolvent	Sistema aplicació	<input type="text"/>	<input checked="" type="checkbox"/> Neteja	<input type="checkbox"/> Estabilització	
<input type="text"/>	<input type="text"/>	<input type="text"/>	<input type="text"/>	<input type="text"/>	<input type="text"/>	<input type="checkbox"/> Consolidació	<input type="checkbox"/> Restauració	
<input type="text"/>	<input type="text"/>	<input type="text"/>	<input type="text"/>	<input type="text"/>	<input type="text"/>	<input type="checkbox"/> Embalatge	<input type="text"/>	
<input type="text"/>	<input type="text"/>	<input type="text"/>	<input type="text"/>	<input type="text"/>	<input type="text"/>			
<input type="text"/>	<input type="text"/>	<input type="text"/>	<input type="text"/>	<input type="text"/>	<input type="text"/>			
<input type="text"/>	<input type="text"/>	<input type="text"/>	<input type="text"/>	<input type="text"/>	<input type="text"/>			

Documentació gràfica Veure observacions

DOCUMENTACIÓ GRÀFICA

[Més imatges](#)

Imatge inicial



Imatge final



Imatge inicial



Imatge final



PROCÉS CONSERVACIÓ-RESTAURACIÓ

Neteja / Tractament químic

Tractament	Objectius	Producte	%	Dissolvent	Sistema d'aplicació	Temps	T°C	Test	Valoració
A	eliminació brutícia sup. i prod. corrosió				bisturí i lupa binocular			<input type="checkbox"/> positiu	insuficient
B	eliminació concrecions	microesferes de vidre			microabrasímetre			<input type="checkbox"/> positiu	suficient
								<input type="checkbox"/> positiu	
								<input type="checkbox"/> positiu	
								<input type="checkbox"/> positiu	
								<input type="checkbox"/> positiu	
								<input type="checkbox"/> positiu	
								<input type="checkbox"/> positiu	
								<input type="checkbox"/> positiu	
								<input type="checkbox"/> positiu	
								<input type="checkbox"/> positiu	
								<input type="checkbox"/> positiu	
								<input type="checkbox"/> positiu	
								<input type="checkbox"/> positiu	
								<input type="checkbox"/> positiu	
								<input type="checkbox"/> positiu	
								<input type="checkbox"/> positiu	
								<input type="checkbox"/> positiu	
								<input type="checkbox"/> positiu	
								<input type="checkbox"/> positiu	
								<input type="checkbox"/> positiu	
								<input type="checkbox"/> positiu	
								<input type="checkbox"/> positiu	
								<input type="checkbox"/> positiu	
								<input type="checkbox"/> positiu	
								<input type="checkbox"/> positiu	
								<input type="checkbox"/> positiu	
								<input type="checkbox"/> positiu	
								<input type="checkbox"/> positiu	
								<input type="checkbox"/> positiu	
								<input type="checkbox"/> positiu	
								<input type="checkbox"/> positiu	
								<input type="checkbox"/> positiu	
								<input type="checkbox"/> positiu	
								<input type="checkbox"/> positiu	

Restauració		
Procediment	Producte	Aplicació
Unió fragments <input type="checkbox"/>		
Reintegració <input type="checkbox"/>		
Acabat superfície <input type="checkbox"/>		
Altres		

Inhibició						
Producte	%	Dissolvent	Aplicació	Temps	T°C	Assecatge
Timol	2	alcohol	bany	2h		ambient

Consolidació						
Producte	%	Dissolvent	Aplicació	Temps	T°C	Assecatge
PVA	2	alcohol	bany	uns segons		ambient

REFERÈNCIES GRÀFIQUES		
Nº Gràfic	Suport gràfic	Moment
I 14652a	foto digital	inicial
I 14652b	foto digital	inicial
F 14652a	foto digital	final
F 14652b	foto digital	final

EMBALATGE	
<input checked="" type="checkbox"/>	Bossa polietilè amb tanca
<input type="checkbox"/>	Caixa hermètica
<input type="checkbox"/>	Regulador d'humitat
<input type="checkbox"/>	Suport especial
<input type="checkbox"/>	Altres

RECOMANACIONS DE CONSERVACIÓ	
H.R.	entorn el 30%
T.C°	18 - 20 °C
Lux	inferior a 50 lux
Altres	

OBSERVACIONS

REFERÈNCIES BIBLIOGRÀFIQUES	

TRACTAMENT			
Efectuat per	(GAMIGAR) Mariona Parera		
Revisat per	Montserrat Pugès / GAMIGAR		
Data inici	29/6/2020	Data final	1/7/2021

IDENTIFICACIÓ DE LA PEÇA

Objecte	Material de substrat	Tècnica	Descripció	Mesures	Dades arqueològiques					
agulla de cap	bronze		Conjunt d'agulles de cap. Algunes presenten torsions a la tija. El cap arrodonit de les agulles està format per la mateixa tija recaragolada sobre si mateixa. En el conjunt amb la UE 2159 destaca una peça d'anella.	h.	<table border="1"> <tr> <th>Codi Interv.</th> <th>Denominació intervenció</th> </tr> <tr> <td>031/20</td> <td>Carrer de l'Arc del Teatre</td> </tr> </table>		Codi Interv.	Denominació intervenció	031/20	Carrer de l'Arc del Teatre
Codi Interv.	Denominació intervenció									
031/20	Carrer de l'Arc del Teatre									
Tipologia				amp.						
	Estrat superficial			llarg.						
Cronologia			gruix							
			∅	Identificació arqueològica <small>1017 / 1051 / 1060 / 2129 / 3071 / 3080 / 1058 / 1015 / 4108 / 4111 / 3065 / 1046 / 2159 / 3013</small>						
			observacions							

ESTAT DE CONSERVACIÓ

Anàlisi visual				Anàlisi físico-química	
alteracions físiques		productes de corrosió		Tipus d'anàlisi	
Estat peça	Tipus alteració	Prod. corrosió	Afectació		
peça incompleta	brutícia superficial	òxids	extesa		
Núm fragments	concrecions				
25				Resultats	

INTERVENCIÓ ANTERIORS

Intervencions in situ					Laboratori		OBJECTIUS	
Acció	Producte	%	Dissolvent	Sistema aplicació			<input checked="" type="checkbox"/> Neteja	
condicionament	bossa hermètica						<input checked="" type="checkbox"/> Estabilització	
							<input checked="" type="checkbox"/> Consolidació	
							<input type="checkbox"/> Restauració	
							<input checked="" type="checkbox"/> Embalatge	
<input type="checkbox"/> Documentació gràfica <input type="checkbox"/> Veure observacions								

DOCUMENTACIÓ GRÀFICA

Més imatges

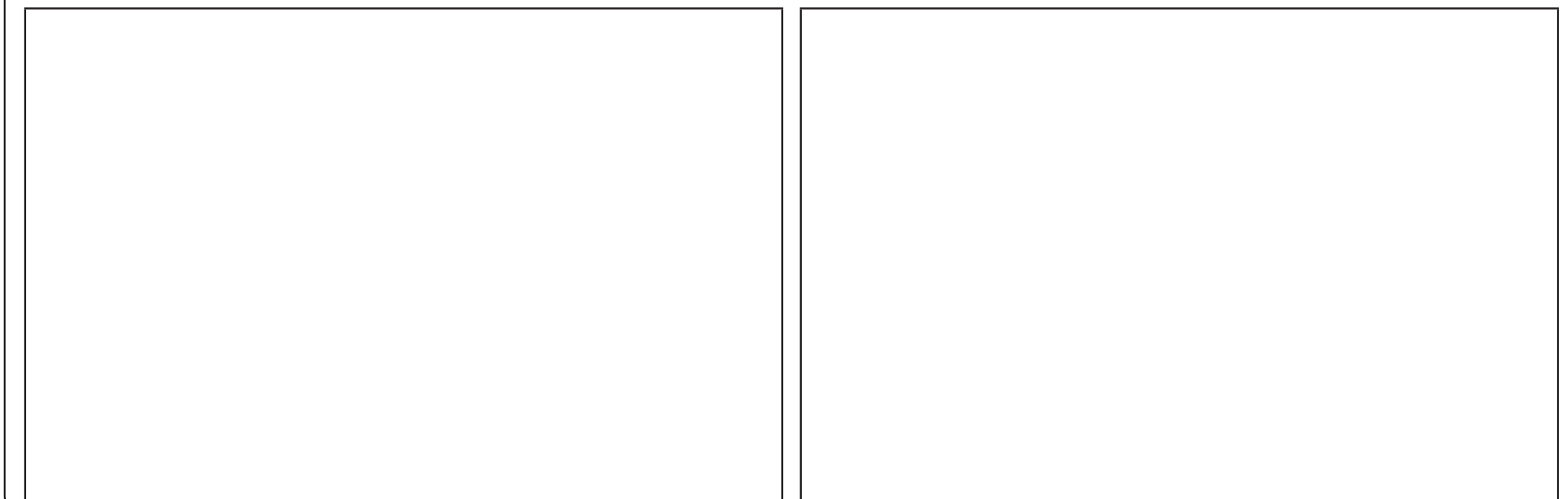
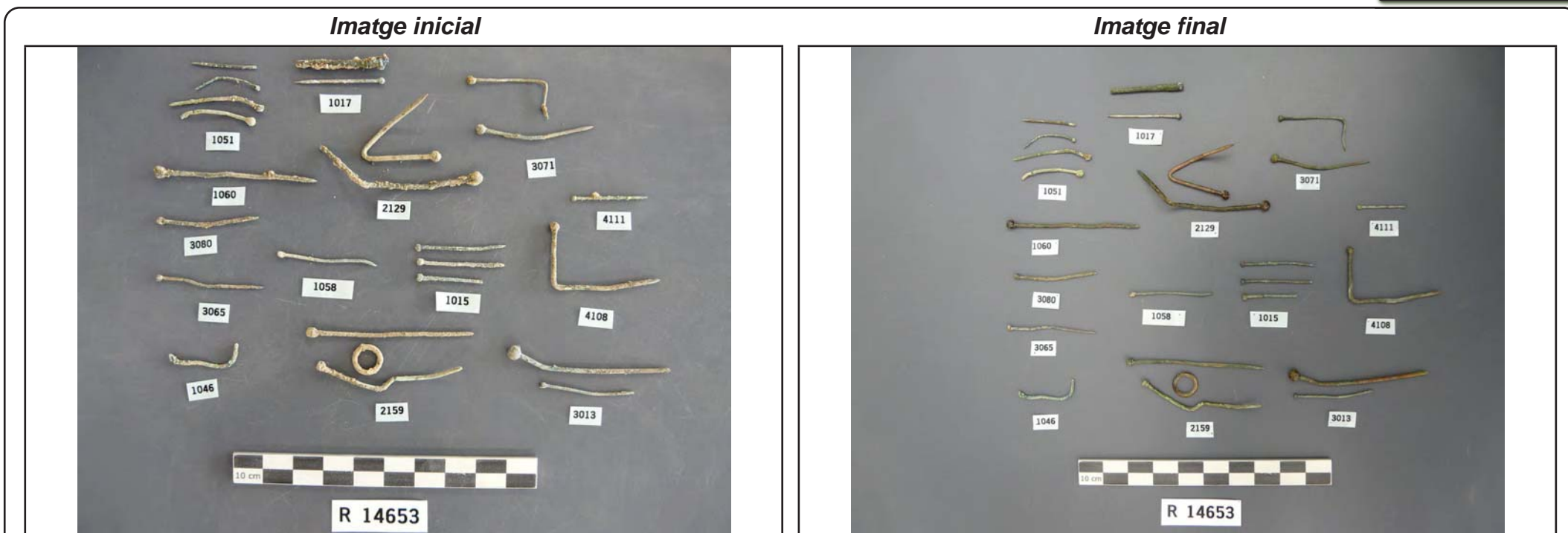

IDENTIFICACIÓ DE LA PEÇA

Objecte	Material de substrat	Tècnica	Descripció	Mesures	Dades arqueològiques				
<i>aplics i botons</i>	<i>bronze</i>	<i>encuny</i>	A observacions	h. <input type="text"/>	<table border="1"> <thead> <tr> <th>Codi Interv.</th> <th>Denominació intervenció</th> </tr> </thead> <tbody> <tr> <td>031/20</td> <td>Carrer de l'Arc del Teatre</td> </tr> </tbody> </table>	Codi Interv.	Denominació intervenció	031/20	Carrer de l'Arc del Teatre
Codi Interv.	Denominació intervenció								
031/20	Carrer de l'Arc del Teatre								
Tipologia				amp. <input type="text"/>	<table border="1"> <thead> <tr> <th colspan="2">Identificació arqueològica</th> </tr> </thead> <tbody> <tr> <td colspan="2">UE 3013</td> </tr> </tbody> </table>	Identificació arqueològica		UE 3013	
Identificació arqueològica									
UE 3013									
	Estrat superficial		llarg. <input type="text"/>						
Cronologia			gruix <input type="text"/>						
			∅ <input type="text"/>	Observacions <input type="text"/>					

ESTAT DE CONSERVACIÓ

Anàlisi visual				Anàlisi físico-química	
<i>alteracions físiques</i>		<i>productes de corrosió</i>		Tipus d'anàlisi	
Estat peça	Tipus alteració	Prod. corrosió	Afectació	<input type="text"/>	
<i>peça incompleta</i>	<i>brutícia superficial</i>	<i>carbonats</i>	<i>extesa</i>		
Núm fragments	<i>concrecions</i>	<i>clorurs</i>	<i>puntual</i>		
55	<i>fissura</i>	<i>òxids</i>			
	<i>pèrdua matèria</i>			Resultats	
	<i>mineralització</i>			<input type="text"/>	

INTERVENCIÓ ANTERIORS

Intervencions in situ					Laboratori		OBJECTIUS	
Acció	Producte	%	Dissolvent	Sistema aplicació	<input type="text"/>		<input checked="" type="checkbox"/> Neteja	<input type="text"/>
<i>embalatge</i>	<i>bossa hermètica</i>						<input checked="" type="checkbox"/> Estabilització	
							<input checked="" type="checkbox"/> Consolidació	
							<input type="checkbox"/> Restauració	
							<input checked="" type="checkbox"/> Embalatge	
<input type="checkbox"/> Documentació gràfica <input type="checkbox"/> Veure observacions								

DOCUMENTACIÓ GRÀFICA

Més imatges

Imatge inicial



Imatge final



Imatge inicial



Imatge final



PROCÉS CONSERVACIÓ-RESTAURACIÓ

Neteja / Tractament químic

Tractament	Objectius	Producte	%	Dissolvent	Sistema d'aplicació	Temps	T°C	Test	Valoració
A	eliminació brutícia superficial				bisturi i lupa binocular			<input type="checkbox"/> positiu	insuficient
B	eliminació concrecions	fresa raspall metàl·lic			micromotor			<input type="checkbox"/> positiu	insuficient
C	eliminació dipòsits superficials	microesferes de vidre			microabrasímetre			<input type="checkbox"/> positiu	suficient
D	eliminació clorurs	AMT*						<input type="checkbox"/> positiu	insuficient
	comprovació de clorurs				campana d'humitat	48h		<input checked="" type="checkbox"/> positiu	
A	repetició tractament							<input type="checkbox"/> positiu	suficient
D	repetició tractament							<input type="checkbox"/> positiu	suficient
	comprovació de clorurs				campana d'humitat	48h		<input type="checkbox"/> positiu	
	assecatge				ambient			<input type="checkbox"/> positiu	
								<input type="checkbox"/> positiu	
								<input type="checkbox"/> positiu	
								<input type="checkbox"/> positiu	
								<input type="checkbox"/> positiu	
								<input type="checkbox"/> positiu	
								<input type="checkbox"/> positiu	
								<input type="checkbox"/> positiu	
								<input type="checkbox"/> positiu	
								<input type="checkbox"/> positiu	
								<input type="checkbox"/> positiu	
								<input type="checkbox"/> positiu	
								<input type="checkbox"/> positiu	
								<input type="checkbox"/> positiu	
								<input type="checkbox"/> positiu	
								<input type="checkbox"/> positiu	
								<input type="checkbox"/> positiu	
								<input type="checkbox"/> positiu	
								<input type="checkbox"/> positiu	
								<input type="checkbox"/> positiu	
								<input type="checkbox"/> positiu	
								<input type="checkbox"/> positiu	
								<input type="checkbox"/> positiu	
								<input type="checkbox"/> positiu	
								<input type="checkbox"/> positiu	

Restauració		
Procediment	Producte	Aplicació
Unió fragments <input checked="" type="checkbox"/>	adhesiu nitrocel·lulòsic	
Reintegració <input type="checkbox"/>		
Acabat superfície <input type="checkbox"/>		
Altres <input type="checkbox"/>		

Inhibició						
Producte	%	Dissolvent	Aplicació	Temps	T°C	Assecatge
Timol	2	alcohol	bany	2h		ambient

Consolidació						
Producte	%	Dissolvent	Aplicació	Temps	T°C	Assecatge
PVA	2	alcohol	bany	uns segons		ambient

REFERÈNCIES GRÀFIQUES

Nº Gràfic	Suport gràfic	Moment
I 14654a	foto digital	inicial
I 14654b	foto digital	inicial
F 14654a	foto digital	final
F 14654b	foto digital	final

EMBALATGE

- Bossa polietilè amb tanca
- Caixa hermètica
- Regulador d'humitat
- Suport especial
- Altres

RECOMANACIONS DE CONSERVACIÓ

H.R.

T.Cº

Lux

Altres

OBSERVACIONS

Peces rodones per botons.
 · Presenten una petita circumferència en relleu a l'anvers. La circumferència marcada fa 7mm. I totes fan un mil·límetre de gruix: 3 peces de 22mm. de diàmetre; 8 peces de 21mm. de diàmetre; 12 peces de 19mm. de diàmetre; 4 peces de 16mm. de diàmetre; 1 peça de 13mm. de diàmetre.
 · Dos peces de 24mm. de diàmetre amb anella al revers.
 · Peça cònca de 2mm. de gruix. 7mm. d'alt i 24mm. de diàmetre.
 · Peça cònca de 0,5mm. de gruix. 7mm. d'alt i 24mm. de diàmetre.
 · Peça cònca amb la marca d'un "11". De 0,5mm. de gruix. 3 mm. d'alt i 19mm. de diàmetre.
 · Peça amb la marca d'un "4" de 16mm. de diàmetre.
 · Peces llises d'un mm. de gruix:
 Una de 13mm. de diàmetre. 3 de 24mm. de diàmetre. 3 de 16mm. de diàmetre. 3 de 21mm. de diàmetre. 1 de 19mm. de diàmetre. 2 de 22mm. de diàmetre i una de 30mm. de diàmetre.
 * S'han seguit tots els passos del tractament descrit per William Mourey.

REFERÈNCIES BIBLIOGRÀFIQUES

Mourey, W.: La conservation des antiquités métalliques. L.C.R.R.A., 1987

TRACTAMENT

Efectuat per

Revisat per

Data inici Data final

IDENTIFICACIÓ DE LA PEÇA

Objecte	Material de substrat	Tècnica	Descripció	Mesures	Dades arqueològiques				
varis	bronze	fosa	Conjunt de diversos bronzes. Destaca una arracada amb laminat daurat. Retalls de material sobrant i fragments de peces tipus aplic circulars amb volum esfèric. Alguns d'ells presenten relleus amb laminat daurat. Podem llegir "13" i "(...)NA"	h. <input type="text"/>	<table border="1"> <thead> <tr> <th>Codi Interv.</th> <th>Denominació intervenció</th> </tr> </thead> <tbody> <tr> <td>031/20</td> <td>Carrer de l'Arc del Teatre</td> </tr> </tbody> </table>	Codi Interv.	Denominació intervenció	031/20	Carrer de l'Arc del Teatre
Codi Interv.	Denominació intervenció								
031/20	Carrer de l'Arc del Teatre								
Tipologia		encuny		amp. <input type="text"/>	<table border="1"> <thead> <tr> <th colspan="2">Identificació arqueològica</th> </tr> </thead> <tbody> <tr> <td colspan="2">UE 3013</td> </tr> </tbody> </table>	Identificació arqueològica		UE 3013	
Identificació arqueològica									
UE 3013									
	Estrat superficial		llarg. <input type="text"/>						
Cronologia			gruix <input type="text"/>						
			Ø <input type="text"/>	observacions <input type="text"/>					

ESTAT DE CONSERVACIÓ

Anàlisi visual				Anàlisi físico-química	
alteracions físiques		productes de corrosió		Tipus d'anàlisi	
Estat peça	Tipus alteració	Prod. corrosió	Afectació	<input type="text"/>	
peça incompleta	brutícia superficial	òxids	extesa		
Núm fragments	concrecions	carbonats	extesa		
23	deformacions	clorurs	puntual	Resultats	
	fractura			<input type="text"/>	
	pèrdua matèria				

INTERVENCIÓ ANTERIORS

Intervencions in situ					Laboratori		OBJECTIUS		
Acció	Producte	%	Dissolvent	Sistema aplicació	<input type="text"/>		<input checked="" type="checkbox"/> Neteja	<input type="checkbox"/> Estabilització	
embalatge	bossa hermètica						<input type="checkbox"/> Consolidació	<input checked="" type="checkbox"/> Restauració	<input checked="" type="checkbox"/> Embalatge
							<input type="checkbox"/>	<input type="checkbox"/>	<input type="checkbox"/>
							<input type="checkbox"/>	<input type="checkbox"/>	<input type="checkbox"/>
							<input type="checkbox"/>	<input type="checkbox"/>	<input type="checkbox"/>
<input type="checkbox"/> Documentació gràfica <input type="checkbox"/> Veure observacions							<input type="text"/>		

DOCUMENTACIÓ GRÀFICA

[Més imatges](#)

Imatge inicial



Imatge final



Imatge inicial



Imatge final



IDENTIFICACIÓ DE LA PEÇA

Objecte	Material de substrat	Tècnica	Descripció	Mesures	Dades arqueològiques				
botons / aplics	bronze	encuny	Veure a observacions	h. <input type="text"/>	<table border="1"> <tr> <th>Codi Interv.</th> <th>Denominació intervenció</th> </tr> <tr> <td>031/20</td> <td>Carrer de l'Arc del Teatre</td> </tr> </table>	Codi Interv.	Denominació intervenció	031/20	Carrer de l'Arc del Teatre
Codi Interv.	Denominació intervenció								
031/20	Carrer de l'Arc del Teatre								
Tipologia				amp. <input type="text"/>	<table border="1"> <tr> <th colspan="2">Identificació arqueològica</th> </tr> <tr> <td>UE 3015</td> <td>UE 1000</td> </tr> </table>	Identificació arqueològica		UE 3015	UE 1000
Identificació arqueològica									
UE 3015	UE 1000								
	Estrat superficial		llarg. <input type="text"/>						
Cronologia			gruix <input type="text"/>						
			∅ <input type="text"/>	Observacions <input type="text"/>					

ESTAT DE CONSERVACIÓ

Anàlisi visual				Anàlisi físico-química	
alteracions físiques		productes de corrosió		Tipus d'anàlisi	
Estat peça	Tipus alteració	Prod. corrosió	Afectació	<input type="text"/>	
peça completa	brutícia superficial	carbonats	extesa		
Núm fragments	fractura	clorurs	puntual		
11	concrecions			Resultats	
				<input type="text"/>	
				<input type="text"/>	

INTERVENCIIONS ANTERIORS

Intervencions in situ					Laboratori		OBJECTIUS	
Acció	Producte	%	Dissolvent	Sistema aplicació	<input type="text"/>		<input checked="" type="checkbox"/> Neteja	
embalatge	bossa hermètica				<input type="text"/>	<input checked="" type="checkbox"/> Estabilització		
					<input type="text"/>	<input checked="" type="checkbox"/> Consolidació		
					<input type="text"/>	<input type="checkbox"/> Restauració		
					<input type="text"/>	<input checked="" type="checkbox"/> Embalatge		
					<input type="text"/>			

Documentació gràfica Veure observacions

DOCUMENTACIÓ GRÀFICA

Més imatges

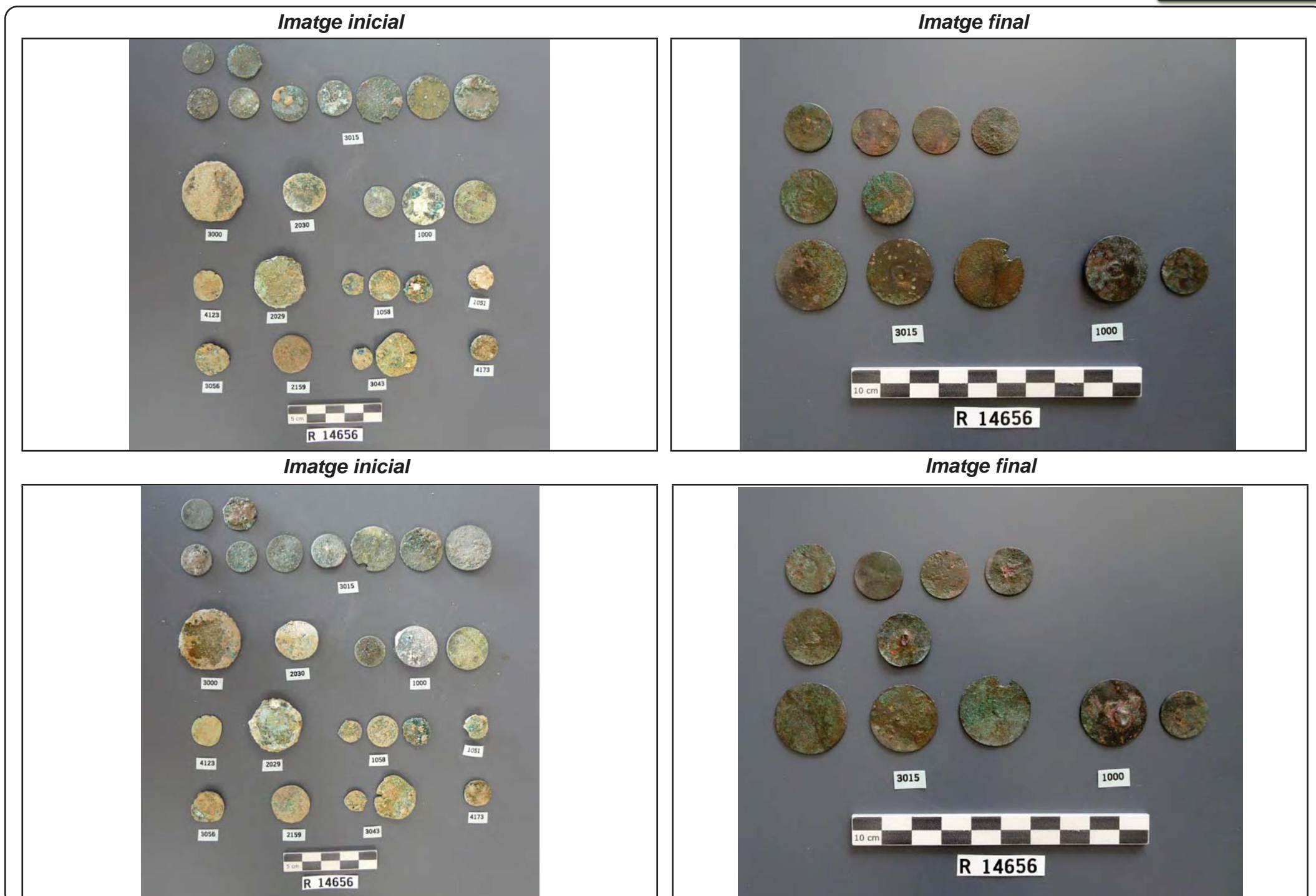

IDENTIFICACIÓ DE LA PEÇA

Objecte	Material de substrat	Tècnica	Descripció	Mesures	Dades arqueològiques	
indeterminat	bronze	fosa	Conjunt de dues peces. Una laminar amb un extrem acabat en forma arrodonida amb punxa i a l'extrem oposat un tall recte. L'altre peça és un semicercle molt fràgil amb pèrdua de nucli metàl·lic.	h.	<input type="text"/>	Codi Interv. <input type="text" value="031/20"/> Denominació intervenció <input type="text" value="Carrer de l'Arc del Teatre"/>
Tipologia		encuny		amp.	<input type="text"/>	
	Estrat superficial			llarg.	<input type="text"/>	Identificació arqueològica <input type="text" value="UE 1000"/>
Cronologia				gruix	<input type="text"/>	
			Ø	<input type="text"/>		
				observ.	<input type="text"/>	

ESTAT DE CONSERVACIÓ

Anàlisi visual				Anàlisi físico-química	
alteracions físiques		productes de corrosió		Tipus d'anàlisi	
Estat peça	Tipus alteració	Prod. corrosió	Afectació	<input type="text"/>	
peça incompleta	brutícia superficial	carbonats	extesa	<input type="text"/>	
Núm fragments	fractura	clorurs	puntual	Resultats	
2	fragilitat	òxids		<input type="text"/>	
	pèrdua nucli met.			<input type="text"/>	
	concrecions			<input type="text"/>	

INTERVENCIÓ ANTERIORS

Intervencions in situ					Laboratori		OBJECTIUS	
Acció	Producte	%	Dissolvent	Sistema aplicació	<input type="text"/>	<input checked="" type="checkbox"/> Neteja	<input type="text"/>	
embalatge	bossa hermètica	<input type="text"/>			<input type="text"/>	<input checked="" type="checkbox"/> Estabilització	<input type="text"/>	
		<input type="text"/>			<input type="text"/>	<input checked="" type="checkbox"/> Consolidació	<input type="text"/>	
		<input type="text"/>			<input type="text"/>	<input type="checkbox"/> Restauració	<input type="text"/>	
		<input type="text"/>			<input type="text"/>	<input checked="" type="checkbox"/> Embalatge	<input type="text"/>	
		<input type="text"/>			<input type="text"/>		<input type="text"/>	

Documentació gràfica Veure observacions

DOCUMENTACIÓ GRÀFICA

[Més imatges](#)

Imatge inicial



Imatge final



Imatge inicial



Imatge final



PROCÉS CONSERVACIÓ-RESTAURACIÓ

Neteja / Tractament químic

Tractament	Objectius	Producte	%	Dissolvent	Sistema d'aplicació	Temps	T°C	Test	Valoració
A	eliminació brutícia sup. i prod. corrosió				bisturí i lupa binocular			<input type="checkbox"/> positiu	insuficient
B	eliminació concrecions	fresa corindó i raspall met.			micromotor			<input type="checkbox"/> positiu	suficient
C	acabat final	microesferes de vidre			microabrasímetre			<input type="checkbox"/> positiu	suficient
D	eliminació clorurs	AMT*						<input type="checkbox"/> positiu	insuficient
	comprovació de clorurs				campana d'humitat	48h		<input checked="" type="checkbox"/> positiu	
A	repetició tractament							<input type="checkbox"/> positiu	suficient
D	repetició tractament							<input type="checkbox"/> positiu	suficient
	comprovació de clorurs				campana d'humitat	48h		<input type="checkbox"/> positiu	
	assecatge				ambient			<input type="checkbox"/> positiu	
								<input type="checkbox"/> positiu	
								<input type="checkbox"/> positiu	
								<input type="checkbox"/> positiu	
								<input type="checkbox"/> positiu	
								<input type="checkbox"/> positiu	
								<input type="checkbox"/> positiu	
								<input type="checkbox"/> positiu	
								<input type="checkbox"/> positiu	
								<input type="checkbox"/> positiu	
								<input type="checkbox"/> positiu	
								<input type="checkbox"/> positiu	
								<input type="checkbox"/> positiu	
								<input type="checkbox"/> positiu	
								<input type="checkbox"/> positiu	
								<input type="checkbox"/> positiu	
								<input type="checkbox"/> positiu	
								<input type="checkbox"/> positiu	
								<input type="checkbox"/> positiu	
								<input type="checkbox"/> positiu	
								<input type="checkbox"/> positiu	
								<input type="checkbox"/> positiu	
								<input type="checkbox"/> positiu	
								<input type="checkbox"/> positiu	
								<input type="checkbox"/> positiu	
								<input type="checkbox"/> positiu	
								<input type="checkbox"/> positiu	
								<input type="checkbox"/> positiu	
								<input type="checkbox"/> positiu	

Restauració

Procediment	Producte	Aplicació
Unió fragments <input type="checkbox"/>		
Reintegració <input type="checkbox"/>		
Acabat superfície <input type="checkbox"/>		
Altres <input type="checkbox"/>		

Inhibició

Producte	%	Dissolvent	Aplicació	Temps	T°C	Assecatge
Timol	2	alcohol	bany	2h		ambient

Consolidació

Producte	%	Dissolvent	Aplicació	Temps	T°C	Assecatge
PVA	2	alcohol	bany	uns segons		ambient

REFERÈNCIES GRÀFIQUES

Nº Gràfic	Suport gràfic	Moment
I 14657a	foto digital	inicial
I 14657b	foto digital	inicial
F 14657a	foto digital	final
F 14657b	foto digital	final

- EMBALATGE**
- Bossa polietilè amb tanca
 - Caixa hermètica
 - Regulador d'humitat
 - Suport especial
 - Altres

RECOMANACIONS DE CONSERVACIÓ

H.R.	entorn el 30%
T.C°	18 - 20 °C
Lux	inferior a 50 lux
Altres	<input type="text"/>

OBSERVACIONS

La placa mesura 40mm. d'ampla per 49mm. de llarg.
 La peça còncava fa 28mm. de diàmetre i 5mm. d'alt.

* S'han seguit tots els passos del tractament descrit per William Mourey.

REFERÈNCIES BIBLIOGRÀFIQUES

Mourey, W.: La conservation des antiquités métalliques. L.C.R.R.A., 1987

TRACTAMENT

Efectuat per (GAMIGAR) Mariona Parera

Revisat per Montserrat Pugès / GAMIGAR

Data inici 29/6/2020 Data final 1/7/2021

IDENTIFICACIÓ DE LA PEÇA

Objecte	Material de substrat	Tècnica	Descripció	Mesures	Dades arqueològiques	
indeterminat	bronze	fosa	Amb la UE 1027 i la UE 1050, dues anelles d'on en surten dos ganxets. Amb la ue 1027 també hi ha un fragment indeterminat, de secció semi tubular, amb presència de laminat daurat	h.	Codi Interv.	Denominació intervenció
Tipologia				amp.	031/20	Carrer de l'Arc del Teatre
	Estrat superficial			llarg.	Identificació arqueològica	
Cronologia				gruix	UE 1027 UE 1050	
				∅		
				Observ.		

ESTAT DE CONSERVACIÓ

Anàlisi visual				Anàlisi físico-química	
alteracions físiques		productes de corrosió		Tipus d'anàlisi	
Estat peça	Tipus alteració	Prod. corrosió	Afectació		
peça incompleta	brutícia superficial	carbonats	extesa		
Núm fragments	concrecions	clorurs	puntual	Resultats	
4	fractura	òxids			
	fragilitat				
	pèrdua nucli met.				

INTERVENCIÓ ANTERIORS

Intervencions in situ					Laboratori		OBJECTIUS	
Acció	Producte	%	Dissolvent	Sistema aplicació			<input checked="" type="checkbox"/> Neteja	
embalatge	bossa hermètica						<input checked="" type="checkbox"/> Estabilització	
							<input checked="" type="checkbox"/> Consolidació	
							<input type="checkbox"/> Restauració	
							<input checked="" type="checkbox"/> Embalatge	
<input type="checkbox"/> Documentació gràfica <input type="checkbox"/> Veure observacions								

DOCUMENTACIÓ GRÀFICA

[Més imatges](#)

Imatge inicial



Imatge final



Imatge inicial



Imatge final



PROCÉS CONSERVACIÓ-RESTAURACIÓ

Neteja / Tractament químic

Tractament	Objectius	Producte	%	Dissolvent	Sistema d'aplicació	Temps	T°C	Test	Valoració
A	neteja mecànica				bisturí i lupa binocular			<input type="checkbox"/> positiu	insuficient
B	eliminació brutícia superficial	fresa raspall metàl·lic			micromotor			<input type="checkbox"/> positiu	insuficient
A	repetició tractament							<input type="checkbox"/> positiu	insuficient
C	eliminació brutícia sup. i prod. corrosió	microesferes de vidre			microabrasímetre			<input type="checkbox"/> positiu	suficient
D	eliminació clorurs	amoníac 5% + aigua destil·lada						<input type="checkbox"/> positiu	suficient
	neutralització	aigua destil·lada			bany			<input type="checkbox"/> positiu	suficient
	comprovació de clorurs				campana d'humitat	48h		<input type="checkbox"/> positiu	
	assecatge				ambient			<input type="checkbox"/> positiu	
								<input type="checkbox"/> positiu	
								<input type="checkbox"/> positiu	
								<input type="checkbox"/> positiu	
								<input type="checkbox"/> positiu	
								<input type="checkbox"/> positiu	
								<input type="checkbox"/> positiu	
								<input type="checkbox"/> positiu	
								<input type="checkbox"/> positiu	
								<input type="checkbox"/> positiu	
								<input type="checkbox"/> positiu	
								<input type="checkbox"/> positiu	
								<input type="checkbox"/> positiu	
								<input type="checkbox"/> positiu	
								<input type="checkbox"/> positiu	
								<input type="checkbox"/> positiu	
								<input type="checkbox"/> positiu	
								<input type="checkbox"/> positiu	
								<input type="checkbox"/> positiu	

Restauració

Procediment	Producte	Aplicació
Unió fragments <input type="checkbox"/>		
Reintegració <input type="checkbox"/>		
Acabat superfície <input type="checkbox"/>		
Altres		

Inhibició

Producte	%	Dissolvent	Aplicació	Temps	T°C	Assecatge
Timol	2	alcohol	bany	2h		ambient

Consolidació

Producte	%	Dissolvent	Aplicació	Temps	T°C	Assecatge
PVA	2	alcohol	bany	uns segons		ambient

REFERÈNCIES GRÀFIQUES

Nº Gràfic	Suport gràfic	Moment
I 14658a	foto digital	inicial
I 14658b	foto digital	inicial
F 14658a	foto digital	final
F 14658b	foto digital	final

EMBALATGE

- Bossa polietilè amb tanca
- Caixa hermètica
- Regulador d'humitat
- Suport especial
- Altres

RECOMANACIONS DE CONSERVACIÓ

H.R.

T.Cº

Lux

Altres

OBSERVACIONS

Les anelles mesuren 30mm. de llarg per 22mm. de diàmetre total.

La peça tubular presenta semblança amb la peça de la R 14673.

* S'han seguit tots els passos del tractament descrit per William Mourey.

REFERÈNCIES BIBLIOGRÀFIQUES

Mourey, W.: La conservation des antiquités métalliques. L.C.R.R.A., 1987

TRACTAMENT

Efectuat per

Revisat per

Data inici Data final

IDENTIFICACIÓ DE LA PEÇA

Objecte	Material de substrat	Tècnica	Descripció	Mesures	Dades arqueològiques	
indeterminat	bronze	fosa	Amb la UE 1027 i la UE 1050, dues anelles d'on en surten dos ganxets. Amb la ue 1027 també hi ha un fragment indeterminat, de secció semi tubular, amb presència de laminat daurat	h.	Codi Interv.	Denominació intervenció
Tipologia				amp.	031/20	Carrer de l'Arc del Teatre
	Estrat superficial			llarg.	Identificació arqueològica	
Cronologia				gruix	UE 1027 UE 1050	
				∅		
				Observ.		

ESTAT DE CONSERVACIÓ

Anàlisi visual				Anàlisi físico-química	
alteracions físiques		productes de corrosió		Tipus d'anàlisi	
Estat peça	Tipus alteració	Prod. corrosió	Afectació		
peça incompleta	brutícia superficial	carbonats	extesa		
Núm fragments	concrecions	clorurs	puntual	Resultats	
4	fractura	òxids			
	fragilitat				
	pèrdua nucli met.				

INTERVENCIIONS ANTERIORS

Intervencions in situ					Laboratori		OBJECTIUS	
Acció	Producte	%	Dissolvent	Sistema aplicació			<input checked="" type="checkbox"/> Neteja	
embalatge	bossa hermètica						<input checked="" type="checkbox"/> Estabilització	
							<input checked="" type="checkbox"/> Consolidació	
							<input type="checkbox"/> Restauració	
							<input checked="" type="checkbox"/> Embalatge	

Documentació gràfica Veure observacions

DOCUMENTACIÓ GRÀFICA

[Més imatges](#)

Imatge inicial



Imatge final



Imatge inicial



Imatge final



IDENTIFICACIÓ DE LA PEÇA

Objecte	Material de substrat	Tècnica	Descripció	Mesures	Dades arqueològiques	
cadena / ind.	bronze		Cadeneta formada per quatre anelles petites entrelaçades. Fragment de filat de bronze caragolat i unit entre si. Peça de ferro laminar, indeterminada.	h.		Codi Interv. 031/20 Denominació intervenció Carrer de l'Arc del Teatre
Tipologia	ferro			amp.		
	Estrat superficial			llarg.		Identificació arqueològica UE 4181
Cronologia				gruix		
				∅		
				Observ.		

ESTAT DE CONSERVACIÓ

Anàlisi visual				Anàlisi físico-química	
alteracions físiques		productes de corrosió		Tipus d'anàlisi	
Estat peça	Tipus alteració	Prod. corrosió	Afectació		
peça incompleta	brutícia superficial	òxids	extesa		
Núm fragments	concrecions			Resultats	
3					

INTERVENCIÓ ANTERIORS

Intervencions in situ					Laboratori		OBJECTIUS	
Acció	Producte	%	Dissolvent	Sistema aplicació			<input checked="" type="checkbox"/> Neteja	
embalatge	bossa hermètica						<input checked="" type="checkbox"/> Estabilització	
							<input checked="" type="checkbox"/> Consolidació	
							<input type="checkbox"/> Restauració	
							<input checked="" type="checkbox"/> Embalatge	

Documentació gràfica Veure observacions

DOCUMENTACIÓ GRÀFICA

Més imatges

Imatge inicial



R 14659

Imatge final



R 14659

Imatge inicial



R 14659

Imatge final



R 14659

IDENTIFICACIÓ DE LA PEÇA

Objecte	Material de substrat	Tècnica	Descripció	Mesures	Dades arqueològiques	
sobrant	bronze	fosa	Material sobrant de l'encunyació de peces. Els dos fragments presenten l'espai de cinc semicircumferències de 16mm. d'ample cadascuna	h.		Codi Interv. 031/20 Denominació intervenció Carrer de l'Arc del Teatre
Tipologia				amp.		
	Estrat superficial			llarg.	95 mm	Identificació arqueològica UE 2179
Cronologia				gruix	1 mm	
				∅		

ESTAT DE CONSERVACIÓ

Anàlisi visual				Anàlisi físico-química	
<i>alteracions físiques</i>		<i>productes de corrosió</i>		Tipus d'anàlisi	
Estat peça	Tipus alteració	Prod. corrosió	Afectació		
peça completa	brutícia superficial	carbonats	extesa		
Núm fragments	concrecions	clorurs	puntual		
2		òxids		Resultats	

INTERVENCIIONS ANTERIORS

Intervencions in situ					Laboratori		OBJECTIUS	
Acció	Producte	%	Dissolvent	Sistema aplicació			<input checked="" type="checkbox"/> Neteja	
embalatge	bossa hermètica						<input checked="" type="checkbox"/> Estabilització	
							<input checked="" type="checkbox"/> Consolidació	
							<input type="checkbox"/> Restauració	
							<input checked="" type="checkbox"/> Embalatge	
<input type="checkbox"/> Documentació gràfica <input type="checkbox"/> Veure observacions								

DOCUMENTACIÓ GRÀFICA

[Més imatges](#)

Imatge inicial



R 14660

Imatge final



R 14660

Imatge inicial



R 14660

Imatge final



R 14660

IDENTIFICACIÓ DE LA PEÇA

Objecte	Material de substrat	Tècnica	Descripció	Mesures	Dades arqueològiques					
sobrant	bronze	fosa	Varis fragments laminars del sobrant després de l'encunyació de peces. La placa més gran mesura 47mm. de llarg per 2mm. de gruix. La lamina amb circumferències estretes, fa 76mm. de llarg, 1 mm. de gruix i les rodones mesuren 23mm. de diàmetre.	h.	<table border="1"> <tr> <th>Codi Interv.</th> <th>Denominació intervenció</th> </tr> <tr> <td>031/20</td> <td>Carrer de l'Arc del Teatre</td> </tr> </table>		Codi Interv.	Denominació intervenció	031/20	Carrer de l'Arc del Teatre
Codi Interv.	Denominació intervenció									
031/20	Carrer de l'Arc del Teatre									
Tipologia		torn		amp.						
	Estrat superficial		llarg.							
Cronologia			gruix	<table border="1"> <tr> <th colspan="2">Identificació arqueològica</th> </tr> <tr> <td colspan="2">UE 3015</td> </tr> </table>		Identificació arqueològica		UE 3015		
Identificació arqueològica										
UE 3015										
			∅	descripció						

ESTAT DE CONSERVACIÓ

Anàlisi visual				Anàlisi físico-química	
alteracions físiques		productes de corrosió		Tipus d'anàlisi	
Estat peça	Tipus alteració	Prod. corrosió	Afectació		
peça incompleta	brutícia superficial	òxids	extesa		
Núm fragments	concrecions				
				Resultats	

INTERVENCIÓ ANTERIORS

Intervencions in situ					Laboratori		OBJECTIUS	
Acció	Producte	%	Dissolvent	Sistema aplicació			<input checked="" type="checkbox"/> Neteja	
embalatge	bossa hermètica						<input checked="" type="checkbox"/> Estabilització	
							<input checked="" type="checkbox"/> Consolidació	
							<input type="checkbox"/> Restauració	
							<input checked="" type="checkbox"/> Embalatge	
<input type="checkbox"/> Documentació gràfica <input type="checkbox"/> Veure observacions								

DOCUMENTACIÓ GRÀFICA

Més imatges

Imatge inicial



Imatge final



Imatge final



Neteja / Tractament químic

Tractament	Objectius	Producte	%	Dissolvent	Sistema d'aplicació	Temps	T°C	Test	Valoració
A	neteja mecànica				bisturí i lupa binocular			<input type="checkbox"/> positiu	insuficient
B	eliminació brutícia sup. i prod. corrosió	microesferes de vidre			microabrasímetre			<input type="checkbox"/> positiu	suficient
C	eliminació clorurs	AMT*						<input type="checkbox"/> positiu	suficient
	comprovació de clorurs				campana d'humitat	48h		<input type="checkbox"/> positiu	
	assecatge				ambient			<input type="checkbox"/> positiu	
								<input type="checkbox"/> positiu	
								<input type="checkbox"/> positiu	
								<input type="checkbox"/> positiu	
								<input type="checkbox"/> positiu	
								<input type="checkbox"/> positiu	
								<input type="checkbox"/> positiu	
								<input type="checkbox"/> positiu	
								<input type="checkbox"/> positiu	
								<input type="checkbox"/> positiu	
								<input type="checkbox"/> positiu	
								<input type="checkbox"/> positiu	
								<input type="checkbox"/> positiu	
								<input type="checkbox"/> positiu	
								<input type="checkbox"/> positiu	
								<input type="checkbox"/> positiu	
								<input type="checkbox"/> positiu	
								<input type="checkbox"/> positiu	
								<input type="checkbox"/> positiu	
								<input type="checkbox"/> positiu	
								<input type="checkbox"/> positiu	
								<input type="checkbox"/> positiu	
								<input type="checkbox"/> positiu	
								<input type="checkbox"/> positiu	
								<input type="checkbox"/> positiu	
								<input type="checkbox"/> positiu	
								<input type="checkbox"/> positiu	
								<input type="checkbox"/> positiu	
								<input type="checkbox"/> positiu	
								<input type="checkbox"/> positiu	
								<input type="checkbox"/> positiu	
								<input type="checkbox"/> positiu	
								<input type="checkbox"/> positiu	

Restauració		
Procediment	Producte	Aplicació
Unió fragments <input type="checkbox"/>		
Reintegració <input type="checkbox"/>		
Acabat superfície <input type="checkbox"/>		
Altres <input type="checkbox"/>		

Inhibició						
Producte	%	Dissolvent	Aplicació	Temps	T°C	Assecatge
Timol	2	alcohol	bany	2h		ambient

Consolidació						
Producte	%	Dissolvent	Aplicació	Temps	T°C	Assecatge
PVA	2	alcohol	bany	uns segons		ambient

REFERÈNCIES GRÀFIQUES		
Nº Gràfic	Suport gràfic	Moment
I 14661	foto digital	inicial
F 14661a	foto digital	final
F 14661b	foto digital	final

- EMBALATGE**
- Bossa polietilè amb tanca
 - Caixa hermètica
 - Regulador d'humitat
 - Suport especial
 - Altres

RECOMANACIONS DE CONSERVACIÓ

H.R.

T.Cº

Lux

Altres

OBSERVACIONS

* S'han seguit tots els passos del tractament descrit per William Mourey.

REFERÈNCIES BIBLIOGRÀFIQUES

Mourey, W.: La conservation des antiquités métalliques. L.C.R.R.A., 1987

TRACTAMENT

Efectuat per

Revisat per

Data inici Data final

IDENTIFICACIÓ DE LA PEÇA

Objecte	Material de substrat	Tècnica	Descripció	Mesures	Dades arqueològiques	
clau de cabota	bronze	fosa	Clau de cabota plana de 14mm. i tija de secció quadrada de 60mm. de llarg. Lamina plana i estreta torçada en un dels seus extrems formant un ganxo de 90°. De 85mm. de llarg i 15mm. d'ampla	h.	<input type="text"/>	Codi Interv. <input type="text" value="031/20"/> Denominació intervenció <input type="text" value="Carrer de l'Arc del Teatre"/>
Tipologia				amp.	<input type="text"/>	
	Estrat superficial			llarg.	<input type="text"/>	Identificació arqueològica <input type="text" value="UE 2042"/>
Cronologia				gruix	<input type="text"/>	
				∅	<input type="text"/>	
				descripció	<input type="text"/>	

ESTAT DE CONSERVACIÓ

Anàlisi visual				Anàlisi físico-química	
alteracions físiques		productes de corrosió		Tipus d'anàlisi	
Estat peça	Tipus alteració	Prod. corrosió	Afectació	<input type="text"/>	
peça incompleta	brutícia superficial	carbonats	extesa	<input type="text"/>	
Núm fragments	concrecions	òxids		Resultats	
2				<input type="text"/>	
				<input type="text"/>	
				<input type="text"/>	

INTERVENCIIONS ANTERIORS

Intervencions in situ					Laboratori		OBJECTIUS	
Acció	Producte	%	Dissolvent	Sistema aplicació	<input type="text"/>	<input checked="" type="checkbox"/> Neteja	<input checked="" type="checkbox"/> Estabilització	
embalatge	bossa hermètica	<input type="text"/>			<input type="text"/>	<input checked="" type="checkbox"/> Consolidació	<input type="checkbox"/> Restauració	
		<input type="text"/>			<input type="text"/>	<input type="checkbox"/> Embalatge	<input type="text"/>	
		<input type="text"/>			<input type="text"/>			
		<input type="text"/>			<input type="text"/>			
		<input type="text"/>			<input type="text"/>			

Documentació gràfica Veure observacions

DOCUMENTACIÓ GRÀFICA

[Més imatges](#)

Imatge inicial



Imatge final



Imatge inicial



Imatge final



PROCÉS CONSERVACIÓ-RESTAURACIÓ

Neteja / Tractament químic

Tractament	Objectius	Producte	%	Dissolvent	Sistema d'aplicació	Temps	T°C	Test	Valoració
A	neteja mecànica				bisturí i lupa binocular			<input type="checkbox"/> positiu	suficient
B	eliminació brutícia sup. i prod. corrosió	microesferes de vidre			microabrasímetre			<input type="checkbox"/> positiu	suficient
C	eliminació clorurs	AMT*						<input type="checkbox"/> positiu	suficient
	comprovació de clorurs				campana d'humitat	48h		<input type="checkbox"/> positiu	
	assecatge				ambient			<input type="checkbox"/> positiu	
								<input type="checkbox"/> positiu	
								<input type="checkbox"/> positiu	
								<input type="checkbox"/> positiu	
								<input type="checkbox"/> positiu	
								<input type="checkbox"/> positiu	
								<input type="checkbox"/> positiu	
								<input type="checkbox"/> positiu	
								<input type="checkbox"/> positiu	
								<input type="checkbox"/> positiu	
								<input type="checkbox"/> positiu	
								<input type="checkbox"/> positiu	
								<input type="checkbox"/> positiu	
								<input type="checkbox"/> positiu	
								<input type="checkbox"/> positiu	
								<input type="checkbox"/> positiu	
								<input type="checkbox"/> positiu	
								<input type="checkbox"/> positiu	
								<input type="checkbox"/> positiu	
								<input type="checkbox"/> positiu	
								<input type="checkbox"/> positiu	
								<input type="checkbox"/> positiu	
								<input type="checkbox"/> positiu	
								<input type="checkbox"/> positiu	
								<input type="checkbox"/> positiu	
								<input type="checkbox"/> positiu	
								<input type="checkbox"/> positiu	
								<input type="checkbox"/> positiu	
								<input type="checkbox"/> positiu	
								<input type="checkbox"/> positiu	
								<input type="checkbox"/> positiu	
								<input type="checkbox"/> positiu	
								<input type="checkbox"/> positiu	

Restauració

Procediment	Producte	Aplicació
Unió fragments <input type="checkbox"/>		
Reintegració <input type="checkbox"/>		
Acabat superfície <input type="checkbox"/>		
Altres <input type="checkbox"/>		

Inhibició

Producte	%	Dissolvent	Aplicació	Temps	T°C	Assecatge
Timol	2	alcohol	bany	2h		ambient

Consolidació

Producte	%	Dissolvent	Aplicació	Temps	T°C	Assecatge
PVA	2	alcohol	bany	uns segons		ambient

REFERÈNCIES GRÀFIQUES

Nº Gràfic	Suport gràfic	Moment
I 14662a	foto digital	inicial
I 14662b	foto digital	inicial
F 14662a	foto digital	final
F 14662b	foto digital	final

EMBALATGE

- Bossa polietilè amb tanca
- Caixa hermètica
- Regulador d'humitat
- Suport especial
- Altres

RECOMANACIONS DE CONSERVACIÓ

H.R.

T.Cº

Lux

Altres

OBSERVACIONS

* S'han seguit tots els passos del tractament descrit per William Mourey.

REFERÈNCIES BIBLIOGRÀFIQUES

Mourey, W.: La conservation des antiquités métalliques. L.C.R.R.A., 1987

TRACTAMENT

Efectuat per

Revisat per

Data inici Data final

IDENTIFICACIÓ DE LA PEÇA

Objecte	Material de substrat	Tècnica	Descripció	Mesures	Dades arqueològiques				
<i>didal</i>	<i>bronze</i>	<i>fosa</i>	* veure a observacions	h. <input type="text"/>	<table border="1"> <thead> <tr> <th>Codi Interv.</th> <th>Denominació intervenció</th> </tr> </thead> <tbody> <tr> <td>031/20</td> <td>Carrer de l'Arc del Teatre</td> </tr> </tbody> </table>	Codi Interv.	Denominació intervenció	031/20	Carrer de l'Arc del Teatre
Codi Interv.	Denominació intervenció								
031/20	Carrer de l'Arc del Teatre								
Tipologia				amp. <input type="text"/>	<table border="1"> <thead> <tr> <th colspan="2">Identificació arqueològica</th> </tr> </thead> <tbody> <tr> <td>UE 1068</td> <td>UE 3056</td> </tr> </tbody> </table>	Identificació arqueològica		UE 1068	UE 3056
Identificació arqueològica									
UE 1068	UE 3056								
	Estrat superficial		llarg. <input type="text"/>						
Cronologia			gruix <input type="text"/>						
			∅ <input type="text"/>	observ. <input type="text"/>					

ESTAT DE CONSERVACIÓ

Anàlisi visual				Anàlisi físico-química	
<i>alteracions físiques</i>		<i>productes de corrosió</i>		Tipus d'anàlisi	
Estat peça	Tipus alteració	Prod. corrosió	Afectació	<input type="text"/>	
<i>peça incompleta</i>	<i>brutícia superficial</i>	<i>carbonats</i>	<i>extesa</i>		
Núm fragments	<i>fissura</i>	<i>clorurs</i>	<i>puntual</i>		
6	<i>fractura</i>	<i>òxids</i>			
	<i>deformacions</i>				
	<i>concrecions</i>			Resultats	
				<input type="text"/>	

INTERVENCIÓ ANTERIORS

Intervencions in situ					Laboratori		OBJECTIUS
Acció	Producte	%	Dissolvent	Sistema aplicació	<input type="text"/>		<input checked="" type="checkbox"/> Neteja
<i>embalatge</i>	<i>bossa hermètica</i>						<input checked="" type="checkbox"/> Estabilització
							<input checked="" type="checkbox"/> Consolidació
							<input checked="" type="checkbox"/> Restauració
							<input checked="" type="checkbox"/> Embalatge
<input type="checkbox"/> Documentació gràfica <input type="checkbox"/> Veure observacions							<input type="text"/>

DOCUMENTACIÓ GRÀFICA

[Més imatges](#)

Imatge inicial



Imatge inicial



Imatge final



Imatge final



PROCÉS CONSERVACIÓ-RESTAURACIÓ

Neteja / Tractament químic

Tractament	Objectius	Producte	%	Dissolvent	Sistema d'aplicació	Temps	T°C	Test	Valoració
A	neteja mecànica				bisturí i lupa binocular			<input type="checkbox"/> positiu	insuficient
B	eliminació brutícia sup. i prod. corrosió	microesferes de vidre			microabrasímetre			<input type="checkbox"/> positiu	suficient
C	eliminació clorurs	AMT**						<input type="checkbox"/> positiu	suficient
	comprovació de clorurs				campana d'humitat	48h		<input type="checkbox"/> positiu	
	assecatge				ambient			<input type="checkbox"/> positiu	
								<input type="checkbox"/> positiu	
								<input type="checkbox"/> positiu	
								<input type="checkbox"/> positiu	
								<input type="checkbox"/> positiu	
								<input type="checkbox"/> positiu	
								<input type="checkbox"/> positiu	
								<input type="checkbox"/> positiu	
								<input type="checkbox"/> positiu	
								<input type="checkbox"/> positiu	
								<input type="checkbox"/> positiu	
								<input type="checkbox"/> positiu	
								<input type="checkbox"/> positiu	
								<input type="checkbox"/> positiu	
								<input type="checkbox"/> positiu	
								<input type="checkbox"/> positiu	
								<input type="checkbox"/> positiu	
								<input type="checkbox"/> positiu	
								<input type="checkbox"/> positiu	
								<input type="checkbox"/> positiu	
								<input type="checkbox"/> positiu	
								<input type="checkbox"/> positiu	
								<input type="checkbox"/> positiu	
								<input type="checkbox"/> positiu	
								<input type="checkbox"/> positiu	
								<input type="checkbox"/> positiu	
								<input type="checkbox"/> positiu	
								<input type="checkbox"/> positiu	
								<input type="checkbox"/> positiu	
								<input type="checkbox"/> positiu	
								<input type="checkbox"/> positiu	
								<input type="checkbox"/> positiu	
								<input type="checkbox"/> positiu	
								<input type="checkbox"/> positiu	

Restauració		
Procediment	Producte	Aplicació
Unió fragments <input checked="" type="checkbox"/>	Araldít ràpid	
Reintegració <input type="checkbox"/>		
Acabat superfície <input type="checkbox"/>		
Altres <input type="checkbox"/>		

Inhibició						
Producte	%	Dissolvent	Aplicació	Temps	T°C	Assecatge
Timol	2	alcohol	bany	2h		ambient

Consolidació						
Producte	%	Dissolvent	Aplicació	Temps	T°C	Assecatge
PVA	2	alcohol	bany	uns segons		ambient

REFERÈNCIES GRÀFIQUES		
Nº Gràfic	Support gràfic	Moment
I 14663a	foto digital	inicial
I 14663b	foto digital	inicial
F 14663a	foto digital	final
F 14663b	foto digital	final

- EMBALATGE**
- Bossa polietilè amb tanca
 - Caixa hermètica
 - Regulador d'humitat
 - Suport especial
 - Altres

RECOMANACIONS DE CONSERVACIÓ

H.R.	entorn el 30%
T.Cº	18 - 20 ºC
Lux	inferior a 50 lux
Altres	<input type="text"/>

OBSERVACIONS

* Conjunt de dos didals amb petites perforacions a la seva superfície per impedir que l'agulla rellisqui pel metall.

Amb la UE 1068 el didal es trobava fragmentat i s'ha pogut unir en tot el seu diàmetre complet. Mesura 21mm. d'alt per 17mm. d'ampla de base. Amb un orifici a la part superior de 6mm. de diàmetre.

Amb la UE 3056 el didal es troba aixafat en el seu cos i amb l'anella inferior solta. L'anella mesura 24mm. d'ampla i 2 mm. de gruix. La part superior fa 18mm. de llarg per 23mm. d'ampla.

** S'han seguit tots els passos del tractament descrit per William Mourey.

REFERÈNCIES BIBLIOGRÀFIQUES

Mourey, W.: La conservation des antiquités métalliques. L.C.R.R.A., 1987

TRACTAMENT

Efectuat per

Revisat per

Data inici Data final

IDENTIFICACIÓ DE LA PEÇA

Objecte	Material de substrat	Tècnica	Descripció	Mesures	Dades arqueològiques				
*	bronze	fosa	* Lamina doblegada sobre si mateixa, unida per un clau i amb perforacions que la travessen als laterals. Anella composta per un filament doblegat i caragolat als seus extrems. Placa indeterminada amb dos claus als extrems.	h.	<table border="1"> <thead> <tr> <th>Codi Interv.</th> <th>Denominació intervenció</th> </tr> </thead> <tbody> <tr> <td>031/20</td> <td>Carrer de l'Arc del Teatre</td> </tr> </tbody> </table>	Codi Interv.	Denominació intervenció	031/20	Carrer de l'Arc del Teatre
Codi Interv.	Denominació intervenció								
031/20	Carrer de l'Arc del Teatre								
Tipologia				amp.	<table border="1"> <thead> <tr> <th colspan="2">Identificació arqueològica</th> </tr> </thead> <tbody> <tr> <td>UE 3080</td> <td>UE 4108</td> </tr> </tbody> </table>	Identificació arqueològica		UE 3080	UE 4108
Identificació arqueològica									
UE 3080	UE 4108								
	Estrat superficial		llarg.						
Cronologia			gruix						
			∅	observ.					

ESTAT DE CONSERVACIÓ

Anàlisi visual				Anàlisi físico-química	
alteracions físiques		productes de corrosió		Tipus d'anàlisi	
Estat peça	Tipus alteració	Prod. corrosió	Afectació		
peça incompleta	brutícia superficial	òxids	extesa		
Núm fragments	concrecions				
3	pèrdua nucli met.				
	fractura				
				Resultats	

INTERVENCIIONS ANTERIORS

Intervencions in situ					Laboratori		OBJECTIUS	
Acció	Producte	%	Dissolvent	Sistema aplicació			<input checked="" type="checkbox"/> Neteja	
embalatge	bossa polietilè						<input checked="" type="checkbox"/> Estabilització	
							<input checked="" type="checkbox"/> Consolidació	
							<input type="checkbox"/> Restauració	
							<input checked="" type="checkbox"/> Embalatge	
<input type="checkbox"/> Documentació gràfica <input type="checkbox"/> Veure observacions								

DOCUMENTACIÓ GRÀFICA

[Més imatges](#)

Imatge inicial



Imatge inicial



Imatge final



Imatge final



IDENTIFICACIÓ DE LA PEÇA

Objecte	Material de substrat	Tècnica	Descripció	Mesures	Dades arqueològiques					
medalla	bronze	encuny	Veure a observacions	h.		<table border="1"> <tr> <th>Codi Interv.</th> <th>Denominació intervenció</th> </tr> <tr> <td>031/20</td> <td>Carrer de l'Arc del Teatre</td> </tr> </table>	Codi Interv.	Denominació intervenció	031/20	Carrer de l'Arc del Teatre
Codi Interv.	Denominació intervenció									
031/20	Carrer de l'Arc del Teatre									
Tipologia	aliatge			amp.	18 mm	<table border="1"> <tr> <th colspan="2">Identificació arqueològica</th> </tr> <tr> <td colspan="2">UE 3015</td> </tr> </table>	Identificació arqueològica		UE 3015	
Identificació arqueològica										
UE 3015										
	Estrat superficial		llarg.	24 mm						
Cronologia			gruix	1 mm						
			∅							

ESTAT DE CONSERVACIÓ

Anàlisi visual				Anàlisi físico-química	
alteracions físiques		productes de corrosió		Tipus d'anàlisi	
Estat peça	Tipus alteració	Prod. corrosió	Afectació		
peça completa	brutícia superficial	carbonats	extesa		
Núm fragments	concrecions	clorurs	puntual		
3		òxids		Resultats	

INTERVENCIIONS ANTERIORS

Intervencions in situ					Laboratori		OBJECTIUS	
Acció	Producte	%	Dissolvent	Sistema aplicació			<input checked="" type="checkbox"/> Neteja	
embalatge	bossa hermètica						<input checked="" type="checkbox"/> Estabilització	
							<input checked="" type="checkbox"/> Consolidació	
							<input type="checkbox"/> Restauració	
							<input checked="" type="checkbox"/> Embalatge	
<input type="checkbox"/> Documentació gràfica <input type="checkbox"/> Veure observacions								

DOCUMENTACIÓ GRÀFICA

[Més imatges](#)

Imatge inicial



Imatge final



Imatge inicial



Imatge final



IDENTIFICACIÓ DE LA PEÇA

Objecte	Material de substrat	Tècnica	Descripció	Mesures	Dades arqueològiques				
botons / aplics	bronze	encuny	A observacions	h. <input type="text"/>	<table border="1"> <thead> <tr> <th>Codi Interv.</th> <th>Denominació intervenció</th> </tr> </thead> <tbody> <tr> <td>031/20</td> <td>Carrer de l'Arc del Teatre</td> </tr> </tbody> </table>	Codi Interv.	Denominació intervenció	031/20	Carrer de l'Arc del Teatre
Codi Interv.	Denominació intervenció								
031/20	Carrer de l'Arc del Teatre								
Tipologia	laminat	soldadura		amp. <input type="text"/>	<table border="1"> <thead> <tr> <th colspan="2">Identificació arqueològica</th> </tr> </thead> <tbody> <tr> <td colspan="2">UE 3015</td> </tr> </tbody> </table>	Identificació arqueològica		UE 3015	
Identificació arqueològica									
UE 3015									
	Estrat superficial		llarg. <input type="text"/>						
Cronologia			gruix <input type="text"/>						
			∅ <input type="text"/>	Observ. <input type="text"/>					

ESTAT DE CONSERVACIÓ

Anàlisi visual				Anàlisi físico-química	
alteracions físiques		productes de corrosió		Tipus d'anàlisi	
Estat peça	Tipus alteració	Prod. corrosió	Afectació	<input type="text"/>	
peça incompleta	brutícia superficial	clorurs	extesa		
Núm fragments	fissura	carbonats	extesa		
13	deformacions				
	butllofes			Resultats	
	pèrdua matèria			<input type="text"/>	

INTERVENCIÓ ANTERIORS

Intervencions in situ					Laboratori		OBJECTIUS	
Acció	Producte	%	Dissolvent	Sistema aplicació	<input type="text"/>	<input type="checkbox"/> Neteja	<input checked="" type="checkbox"/> Estabilització <input checked="" type="checkbox"/> Consolidació <input type="checkbox"/> Restauració <input checked="" type="checkbox"/> Embalatge	
embalatge	bossa hermètica	<input type="text"/>			<input type="text"/>	<input checked="" type="checkbox"/> Estabilització		
		<input type="text"/>			<input type="text"/>	<input checked="" type="checkbox"/> Consolidació		
		<input type="text"/>			<input type="text"/>	<input type="checkbox"/> Restauració		
		<input type="text"/>			<input type="text"/>	<input checked="" type="checkbox"/> Embalatge		
		<input type="text"/>			<input type="text"/>	<input type="text"/>		

Documentació gràfica Veure observacions

DOCUMENTACIÓ GRÀFICA

[Més imatges](#)

Imatge inicial



Imatge final



Imatge inicial



Imatge final



IDENTIFICACIÓ DE LA PEÇA

Objecte	Material de substrat	Tècnica	Descripció	Mesures	Dades arqueològiques		
indeterminat	bronze	fosa	Cinc barretes de metall de diferents mesures. Es presenten una mica torçades.	h.		Codi Interv. Denominació intervenció	
Tipologia				amp.	4 mm		031/20 Carrer de l'Arc del Teatre
	Estrat superficial			llarg.	63 mm	Identificació arqueològica	
Cronologia				gruix		UE 1015 UE 1058	
				∅			

ESTAT DE CONSERVACIÓ

Anàlisi visual				Anàlisi físico-química	
alteracions físiques		productes de corrosió		Tipus d'anàlisi	
Estat peça	Tipus alteració	Prod. corrosió	Afectació		
peça incompleta	brutícia superficial	carbonats	extesa		
Núm fragments	deformacions	clorurs	puntual	Resultats	
5	concrecions				

INTERVENCIÓ ANTERIORS

Intervencions in situ					Laboratori		OBJECTIUS	
Acció	Producte	%	Dissolvent	Sistema aplicació			<input checked="" type="checkbox"/> Neteja	
embalatge	bossa hermètica						<input checked="" type="checkbox"/> Estabilització	
							<input checked="" type="checkbox"/> Consolidació	
							<input type="checkbox"/> Restauració	
							<input checked="" type="checkbox"/> Embalatge	
<input type="checkbox"/> Documentació gràfica <input type="checkbox"/> Veure observacions								

DOCUMENTACIÓ GRÀFICA

Més imatges

Imatge inicial



Imatge final



IDENTIFICACIÓ DE LA PEÇA

Objecte	Material de substrat	Tècnica	Descripció	Mesures	Dades arqueològiques
moneda	bronze	encuny	La moneda presenta un desgast notori que impossibilita una lectura correcta. Pel poc relleu que s'intueix podria tractar-se d'un billó (?)	h.	Codi Interv. 031/20 Denominació intervenció Carrer de l'Arc del Teatre
Tipologia				amp.	
	Estrat superficial			llarg.	Identificació arqueològica UE 1015
Cronologia				gruix 0,5 mm	
				∅ 14 mm	

ESTAT DE CONSERVACIÓ

Anàlisi visual				Anàlisi físico-química	
alteracions físiques		productes de corrosió		Tipus d'anàlisi	
Estat peça	Tipus alteració	Prod. corrosió	Afectació	Resultats	
peça completa	brutícia superficial	clorurs	puntual		
Núm fragments	concrecions	carbonats	extesa		
1	deformacions	òxids	extesa		
	desgast				
	pèrdua matèria				

INTERVENCIÓ ANTERIORS

Intervencions in situ					Laboratori		OBJECTIUS	
Acció	Producte	%	Dissolvent	Sistema aplicació			<input checked="" type="checkbox"/> Neteja	
embalatge	bossa hermètica						<input checked="" type="checkbox"/> Estabilització	
							<input checked="" type="checkbox"/> Consolidació	
							<input type="checkbox"/> Restauració	
							<input checked="" type="checkbox"/> Embalatge	
<input type="checkbox"/> Documentació gràfica <input type="checkbox"/> Veure observacions								

DOCUMENTACIÓ GRÀFICA

Més imatges



PROCÉS CONSERVACIÓ-RESTAURACIÓ

Neteja / Tractament químic

Table with 10 columns: Tractament, Objectius, Producte, %, Dissolvent, Sistema d'aplicació, Temps, T°C, Test, Valoració. Rows include treatments A, B, C, D with various objectives like 'neteja mecànica', 'eliminació brutícia sup. i prod. corrosió', etc.

Restauració

Table with 3 columns: Procediment, Producte, Aplicació. Rows include 'Unió fragments', 'Reintegració', 'Acabat superfície', 'Altres'.

Inhibició

Table with 7 columns: Producte, %, Dissolvent, Aplicació, Temps, T°C, Assecatge. Row: Timol, 2, alcohol, bany, 2h, ambient.

Consolidació

Table with 7 columns: Producte, %, Dissolvent, Aplicació, Temps, T°C, Assecatge. Row: PVA, 2, alcohol, bany, uns segons, ambient.

REFERÈNCIES GRÀFIQUES

Table with 3 columns: N° Gràfic, Suport gràfic, Moment. Rows: I 14668a, I 14668b, F 14668a, F 14668b.

EMBALATGE

- ☑ Bossa polietilè amb tanca
☐ Caixa hermètica
☐ Regulador d'humitat
☐ Suport especial
☐ Altres

RECOMANACIONS DE CONSERVACIÓ

Table with 2 columns: Parameter, Value. Rows: H.R. (entorn el 30%), T.C° (18 - 20 °C), Lux (inferior a 50 lux), Altres.

OBSERVACIONS

* S'han seguit tots els passos del tractament descrit per William Mourey.

REFERÈNCIES BIBLIOGRÀFIQUES

Table with 2 columns: Reference, Author. Rows for bibliographic references.

TRACTAMENT

Table with 2 columns: Field, Value. Rows: Efectuat per (GAMIGAR) Mariona Parera, Revisat per Montserrat Pugès / GAMIGAR, Data inici 29/6/2020, Data final 1/7/2021.

IDENTIFICACIÓ DE LA PEÇA

Objecte	Material de substrat	Tècnica	Descripció	Mesures	Dades arqueològiques	
varis bronzes	bronze		Veure a observacions	h. <input type="text"/>	Codi Interv.	Denominació intervenció
Tipologia				amp. <input type="text"/>	031/20	Carrer de l'Arc del Teatre
	Estrat superficial			llarg. <input type="text"/>	Identificació arqueològica	
Cronologia				gruix <input type="text"/>	UE 2147 UE 2159 UE 3015 UE 4136	
				∅ <input type="text"/>		
				Observacions		

ESTAT DE CONSERVACIÓ

Anàlisi visual				Anàlisi físico-química	
alteracions físiques		productes de corrosió		Tipus d'anàlisi	
Estat peça	Tipus alteració	Prod. corrosió	Afectació		
peça incompleta	brutícia superficial	clorurs	puntual		
Núm fragments	concrecions	carbonats	extesa	Resultats	
9	deformacions				
	pèrdua nucli met.				
	fissura				

INTERVENCIIONS ANTERIORS

Intervencions in situ					Laboratori		OBJECTIUS	
Acció	Producte	%	Dissolvent	Sistema aplicació			<input checked="" type="checkbox"/> Neteja	
embalatge	bossa hermètica						<input checked="" type="checkbox"/> Estabilització	
							<input checked="" type="checkbox"/> Consolidació	
							<input type="checkbox"/> Restauració	
							<input checked="" type="checkbox"/> Embalatge	

Documentació gràfica Veure observacions

DOCUMENTACIÓ GRÀFICA

[Més imatges](#)



PROCÉS CONSERVACIÓ-RESTAURACIÓ

Neteja / Tractament químic

Tractament	Objectius	Producte	%	Dissolvent	Sistema d'aplicació	Temps	T°C	Test	Valoració
A	neteja mecànica				bisturí i lupa binocular			<input type="checkbox"/> positiu	insuficient
B	eliminació brutícia sup. i prod. corrosió	microesferes de vidre			microabrasímetre			<input type="checkbox"/> positiu	insuficient
C	eliminació clorurs	AMT*						<input type="checkbox"/> positiu	insuficient
	comprovació de clorurs				campana d'humitat	48h		<input checked="" type="checkbox"/> positiu	
D	eliminació brutícia sup. i prod. corrosió	fresa raspall metàl·lic			micromotor			<input type="checkbox"/> positiu	suficient
C	repetició tractament							<input type="checkbox"/> positiu	suficient
	comprovació de clorurs				campana d'humitat	48h		<input type="checkbox"/> positiu	
	assecatge				ambient			<input type="checkbox"/> positiu	
								<input type="checkbox"/> positiu	
								<input type="checkbox"/> positiu	
								<input type="checkbox"/> positiu	
								<input type="checkbox"/> positiu	
								<input type="checkbox"/> positiu	
								<input type="checkbox"/> positiu	
								<input type="checkbox"/> positiu	
								<input type="checkbox"/> positiu	
								<input type="checkbox"/> positiu	
								<input type="checkbox"/> positiu	
								<input type="checkbox"/> positiu	
								<input type="checkbox"/> positiu	
								<input type="checkbox"/> positiu	
								<input type="checkbox"/> positiu	
								<input type="checkbox"/> positiu	
								<input type="checkbox"/> positiu	
								<input type="checkbox"/> positiu	
								<input type="checkbox"/> positiu	
								<input type="checkbox"/> positiu	
								<input type="checkbox"/> positiu	
								<input type="checkbox"/> positiu	
								<input type="checkbox"/> positiu	
								<input type="checkbox"/> positiu	
								<input type="checkbox"/> positiu	
								<input type="checkbox"/> positiu	
								<input type="checkbox"/> positiu	
								<input type="checkbox"/> positiu	
								<input type="checkbox"/> positiu	
								<input type="checkbox"/> positiu	

Restauració

Procediment	Producte	Aplicació
Unió fragments <input type="checkbox"/>		
Reintegració <input type="checkbox"/>		
Acabat superfície <input type="checkbox"/>		
Altres <input type="checkbox"/>		

Inhibició

Producte	%	Dissolvent	Aplicació	Temps	T°C	Assecatge
Timol	2	alcohol	bany	2h		ambient

Consolidació

Producte	%	Dissolvent	Aplicació	Temps	T°C	Assecatge
PVA	2	alcohol	bany	uns segons		ambient

REFERÈNCIES GRÀFIQUES

Nº Gràfic	Suport gràfic	Moment
I 14669a	foto digital	inicial
I 14669b	foto digital	inicial
F 14669a	foto digital	final
F 14669b	foto digital	final

EMBALATGE

- Bossa polietilè amb tanca
- Caixa hermètica
- Regulador d'humitat
- Suport especial
- Altres

RECOMANACIONS DE CONSERVACIÓ

H.R.

T.Cº

Lux

Altres

OBSERVACIONS

Amb la UE 3015 plaqueta indeterminada de 21mm. de llarg i anella de 15mm. de diàmetre.
 Amb la UE 2147 placa retorçada i moneda totalment mineralitzada sense nucli metàl·lic.
 UE 2159 dos fragments de retalls de lamina de metall i una xinxa amb cabota amb decoració floral i laminat daurat de 13mm. d'ampla i 21mm. de llarg. I una tatxa amb cabota plana i quadrada de 12mm. d'ampla, amb una alçada de 6mm.
 Amb la UE 4136 un aplic amb tija arrodonida que presenta un orifici, i cabota amb relleu de 15mm d'ampla per 12mm. de llarg.

* S'han seguit tots els passos del tractament descrit per William Mourey.

REFERÈNCIES BIBLIOGRÀFIQUES

Mourey, W.: La conservation des antiquités métalliques. L.C.R.R.A., 1987

TRACTAMENT

Efectuat per

Revisat per

Data inici Data final

IDENTIFICACIÓ DE LA PEÇA

Objecte	Material de substrat	Tècnica	Descripció	Mesures	Dades arqueològiques					
aplic	bronze	fosa	Semi circumferència. Amb incisions esfèriques en paral·lel a la part superior	h.		<table border="1"> <tr> <th>Codi Interv.</th> <th>Denominació intervenció</th> </tr> <tr> <td>031/20</td> <td>Carrer de l'Arc del Teatre</td> </tr> </table>	Codi Interv.	Denominació intervenció	031/20	Carrer de l'Arc del Teatre
Codi Interv.	Denominació intervenció									
031/20	Carrer de l'Arc del Teatre									
Tipologia				amp.		<table border="1"> <tr> <th colspan="2">Identificació arqueològica</th> </tr> <tr> <td colspan="2">UE 1015</td> </tr> </table>	Identificació arqueològica		UE 1015	
Identificació arqueològica										
UE 1015										
	Estrat superficial		llarg.	10 mm						
Cronologia			gruix							
			∅	25 mm						

ESTAT DE CONSERVACIÓ

Anàlisi visual				Anàlisi físico-química	
alteracions físiques		productes de corrosió		Tipus d'anàlisi	
Estat peça	Tipus alteració	Prod. corrosió	Afectació		
peça completa	brutícia superficial	clorurs	puntual		
Núm fragments	concrecions	carbonats	extesa		
1	desgast			Resultats	

INTERVENCIÓ ANTERIORS

Intervencions in situ					Laboratori		OBJECTIUS	
Acció	Producte	%	Dissolvent	Sistema aplicació			<input checked="" type="checkbox"/> Neteja	
embalatge	bossa polietilè						<input checked="" type="checkbox"/> Estabilització	
							<input checked="" type="checkbox"/> Consolidació	
							<input type="checkbox"/> Restauració	
							<input checked="" type="checkbox"/> Embalatge	
<input type="checkbox"/> Documentació gràfica <input type="checkbox"/> Veure observacions								

DOCUMENTACIÓ GRÀFICA

[Més imatges](#)

Imatge inicial



Imatge final



Imatge inicial



Imatge final



IDENTIFICACIÓ DE LA PEÇA

Objecte	Material de substrat	Tècnica	Descripció	Mesures	Dades arqueològiques					
varis bronzes	bronze		Veure a observacions	h.		<table border="1"> <tr> <th>Codi Interv.</th> <th>Denominació intervenció</th> </tr> <tr> <td>031/20</td> <td>Carrer de l'Arc del Teatre</td> </tr> </table>	Codi Interv.	Denominació intervenció	031/20	Carrer de l'Arc del Teatre
Codi Interv.	Denominació intervenció									
031/20	Carrer de l'Arc del Teatre									
Tipologia				amp.						
	Estrat superficial			llarg.						
Cronologia			gruix							
			∅							
				Observ.						
					<table border="1"> <tr> <th colspan="2">Identificació arqueològica</th> </tr> <tr> <td>UE 2179</td> <td>UE 3071 UE 3061 UE 1000</td> </tr> </table>		Identificació arqueològica		UE 2179	UE 3071 UE 3061 UE 1000
Identificació arqueològica										
UE 2179	UE 3071 UE 3061 UE 1000									

ESTAT DE CONSERVACIÓ

Anàlisi visual				Anàlisi físico-química	
alteracions físiques		productes de corrosió		Tipus d'anàlisi	
Estat peça	Tipus alteració	Prod. corrosió	Afectació		
peça incompleta					
Núm fragments				Resultats	
4					

INTERVENCIIONS ANTERIORS

Intervencions in situ					Laboratori		OBJECTIUS	
Acció	Producte	%	Dissolvent	Sistema aplicació			<input checked="" type="checkbox"/> Neteja	
embalatge	bossa hermètica						<input checked="" type="checkbox"/> Estabilització	
							<input checked="" type="checkbox"/> Consolidació	
							<input type="checkbox"/> Restauració	
							<input checked="" type="checkbox"/> Embalatge	

Documentació gràfica Veure observacions

DOCUMENTACIÓ GRÀFICA

[Més imatges](#)

Imatge inicial



Imatge final



IDENTIFICACIÓ DE LA PEÇA

Objecte	Material de substrat	Tècnica	Descripció	Mesures	Dades arqueològiques	
placa	bronze	fosa	Placa de metall, lleugerament doblegada. Presenta quatre perforacions rodones, separades per una distància regular.	h.		Codi Interv. 031/20
Tipologia				amp.	20 mm	
	Estrat superficial			llarg.	46 mm	Identificació arqueològica UE 4181
Cronologia				gruix	1 mm	
				∅		

ESTAT DE CONSERVACIÓ

Anàlisi visual				Anàlisi físico-química	
alteracions físiques		productes de corrosió		Tipus d'anàlisi	
Estat peça	Tipus alteració	Prod. corrosió	Afectació		
peça incompleta	brutícia superficial	carbonats	extesa		
Núm fragments	concrecions	clorurs	puntual		
1	fractura			Resultats	

INTERVENCIIONS ANTERIORS

Intervencions in situ					Laboratori		OBJECTIUS	
Acció	Producte	%	Dissolvent	Sistema aplicació			<input checked="" type="checkbox"/> Neteja	
embalatge	bossa hermètica						<input checked="" type="checkbox"/> Estabilització	
							<input checked="" type="checkbox"/> Consolidació	
							<input type="checkbox"/> Restauració	
							<input checked="" type="checkbox"/> Embalatge	
<input type="checkbox"/> Documentació gràfica <input type="checkbox"/> Veure observacions								

DOCUMENTACIÓ GRÀFICA

[Més imatges](#)

Imatge inicial



Imatge final



Imatge inicial



Imatge final

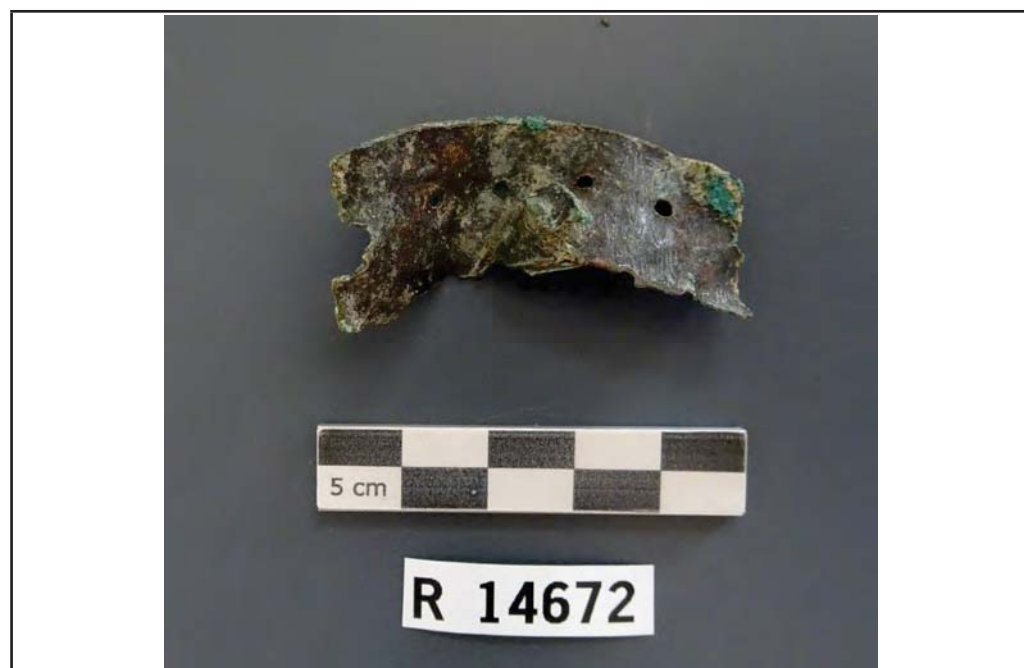

PROCÉS CONSERVACIÓ-RESTAURACIÓ

Neteja / Tractament químic

Tractament	Objectius	Producte	%	Dissolvent	Sistema d'aplicació	Temps	T°C	Test	Valoració
A	eliminació brutícia sup. i prod. corrosió				bisturí i lupa binocular			<input type="checkbox"/> positiu	insuficient
B	eliminació concrecions terroses	fresa raspall metàl·lic			micromotor			<input type="checkbox"/> positiu	suficient
C	eliminació clorurs	AMT*						<input type="checkbox"/> positiu	suficient
	comprovació de clorurs				campana d'humitat	48h		<input type="checkbox"/> positiu	
	assecatge				ambient			<input type="checkbox"/> positiu	
								<input type="checkbox"/> positiu	
								<input type="checkbox"/> positiu	
								<input type="checkbox"/> positiu	
								<input type="checkbox"/> positiu	
								<input type="checkbox"/> positiu	
								<input type="checkbox"/> positiu	
								<input type="checkbox"/> positiu	
								<input type="checkbox"/> positiu	
								<input type="checkbox"/> positiu	
								<input type="checkbox"/> positiu	
								<input type="checkbox"/> positiu	
								<input type="checkbox"/> positiu	
								<input type="checkbox"/> positiu	
								<input type="checkbox"/> positiu	
								<input type="checkbox"/> positiu	
								<input type="checkbox"/> positiu	
								<input type="checkbox"/> positiu	
								<input type="checkbox"/> positiu	
								<input type="checkbox"/> positiu	
								<input type="checkbox"/> positiu	
								<input type="checkbox"/> positiu	
								<input type="checkbox"/> positiu	
								<input type="checkbox"/> positiu	
								<input type="checkbox"/> positiu	
								<input type="checkbox"/> positiu	
								<input type="checkbox"/> positiu	
								<input type="checkbox"/> positiu	

Restauració

Procediment	Producte	Aplicació
Unió fragments <input type="checkbox"/>		
Reintegració <input type="checkbox"/>		
Acabat superfície <input type="checkbox"/>		
Altres <input type="text"/>		

Inhibició

Producte	%	Dissolvent	Aplicació	Temps	T°C	Assecatge
Timol	2	alcohol	bany	2h		ambient

Consolidació

Producte	%	Dissolvent	Aplicació	Temps	T°C	Assecatge
PVA	2	alcohol	bany	uns segons		ambient

REFERÈNCIES GRÀFIQUES

Nº Gràfic	Suport gràfic	Moment
I 14672a	foto digital	inicial
I 14672b	foto digital	inicial
F 14672a	foto digital	final
F 14672b	foto digital	final

EMBALATGE

- Bossa polietilè amb tanca
- Caixa hermètica
- Regulador d'humitat
- Suport especial
- Altres

RECOMANACIONS DE CONSERVACIÓ

H.R.

T.Cº

Lux

Altres

OBSERVACIONS

* S'han seguit tots els passos del tractament descrit per William Mourey.

REFERÈNCIES BIBLIOGRÀFIQUES

Mourey, W.: La conservation des antiquités métalliques. L.C.R.R.A., 1987

TRACTAMENT

Efectuat per

Revisat per

Data inici Data final

IDENTIFICACIÓ DE LA PEÇA

Objecte	Material de substrat	Tècnica	Descripció	Mesures	Dades arqueològiques					
varis bronzes	bronze		Veure a observacions	h.		<table border="1"> <tr> <th>Codi Interv.</th> <th>Denominació intervenció</th> </tr> <tr> <td>031/20</td> <td>Carrer de l'Arc del Teatre</td> </tr> </table>	Codi Interv.	Denominació intervenció	031/20	Carrer de l'Arc del Teatre
Codi Interv.	Denominació intervenció									
031/20	Carrer de l'Arc del Teatre									
Tipologia				amp.		<table border="1"> <tr> <th colspan="2">Identificació arqueològica</th> </tr> <tr> <td colspan="2">UE 6013</td> </tr> </table>	Identificació arqueològica		UE 6013	
Identificació arqueològica										
UE 6013										
	Estrat superficial		llarg.							
Cronologia			gruix							
			∅		Observ.					

ESTAT DE CONSERVACIÓ

Anàlisi visual				Anàlisi físico-química	
alteracions físiques		productes de corrosió		Tipus d'anàlisi	
Estat peça	Tipus alteració	Prod. corrosió	Afectació		
peça incompleta	brutícia superficial	carbonats	extesa		
Núm fragments	terra concrec.	atzurita	extesa	Resultats	
	deformacions	clorurs	extesa		
	pèrdua nucli met.				

INTERVENCIÓ ANTERIORS

Intervencions in situ					Laboratori		OBJECTIUS	
Acció	Producte	%	Dissolvent	Sistema aplicació			<input checked="" type="checkbox"/> Neteja	
embalatge	bossa polietilè i caixa						<input checked="" type="checkbox"/> Estabilització	
							<input checked="" type="checkbox"/> Consolidació	
							<input type="checkbox"/> Restauració	
							<input checked="" type="checkbox"/> Embalatge	

Documentació gràfica Veure observacions

DOCUMENTACIÓ GRÀFICA

[Més imatges](#)

Imatge inicial



Imatge final



Imatge inicial



Imatge final



PROCÉS CONSERVACIÓ-RESTAURACIÓ

Neteja / Tractament químic

Tractament	Objectius	Producte	%	Dissolvent	Sistema d'aplicació	Temps	T°C	Test	Valoració
A	eliminació brutícia sup. i prod. corrosió				bisturí i lupa binocular			<input type="checkbox"/> positiu	insuficient
B	eliminació concrecions terroses	fresa raspall metàl·lic			micromotor			<input type="checkbox"/> positiu	suficient
C	eliminació clorurs	AMT*						<input type="checkbox"/> positiu	suficient
	comprovació de clorurs				campana d'humitat	48h		<input type="checkbox"/> positiu	
	assecatge				ambient			<input type="checkbox"/> positiu	
								<input type="checkbox"/> positiu	
								<input type="checkbox"/> positiu	
								<input type="checkbox"/> positiu	
								<input type="checkbox"/> positiu	
								<input type="checkbox"/> positiu	
								<input type="checkbox"/> positiu	
								<input type="checkbox"/> positiu	
								<input type="checkbox"/> positiu	
								<input type="checkbox"/> positiu	
								<input type="checkbox"/> positiu	
								<input type="checkbox"/> positiu	
								<input type="checkbox"/> positiu	
								<input type="checkbox"/> positiu	
								<input type="checkbox"/> positiu	
								<input type="checkbox"/> positiu	
								<input type="checkbox"/> positiu	
								<input type="checkbox"/> positiu	
								<input type="checkbox"/> positiu	
								<input type="checkbox"/> positiu	
								<input type="checkbox"/> positiu	
								<input type="checkbox"/> positiu	
								<input type="checkbox"/> positiu	
								<input type="checkbox"/> positiu	
								<input type="checkbox"/> positiu	
								<input type="checkbox"/> positiu	
								<input type="checkbox"/> positiu	
								<input type="checkbox"/> positiu	
								<input type="checkbox"/> positiu	
								<input type="checkbox"/> positiu	
								<input type="checkbox"/> positiu	
								<input type="checkbox"/> positiu	
								<input type="checkbox"/> positiu	
								<input type="checkbox"/> positiu	
								<input type="checkbox"/> positiu	

Restauració		
Procediment	Producte	Aplicació
Unió fragments <input type="checkbox"/>		
Reintegració <input type="checkbox"/>		
Acabat superfície <input type="checkbox"/>		
Altres <input type="checkbox"/>		

Inhibició						
Producte	%	Dissolvent	Aplicació	Temps	T°C	Assecatge
Timol	2	alcohol	bany	2h		ambient

Consolidació						
Producte	%	Dissolvent	Aplicació	Temps	T°C	Assecatge
PVA	2	alcohol	bany	uns segons		ambient

REFERÈNCIES GRÀFIQUES		
Nº Gràfic	Suport gràfic	Moment
I 14673a	foto digital	inicial
I 14673b	foto digital	inicial
F 14673a	foto digital	final
F 14673b	foto digital	final

EMBALATGE	
<input checked="" type="checkbox"/>	Bossa polietilè amb tanca
<input type="checkbox"/>	Caixa hermètica
<input type="checkbox"/>	Regulador d'humitat
<input type="checkbox"/>	Suport especial <input type="text"/>
<input type="checkbox"/>	Altres <input type="text"/>

RECOMANACIONS DE CONSERVACIÓ	
H.R.	<input type="text" value="entorn el 30%"/>
T.C°	<input type="text" value="18 - 20 °C"/>
Lux	<input type="text" value="inferior a 50 lux"/>
Altres	<input type="text"/>

OBSERVACIONS

Didal de 21mm. de llarg i 12mm. d'ampla de base. Amb perforacions arrodonides al seu cos per millorar la seva eficàcia tècnica impedit que l'agulla que s'emprés, rellisqués per la superfície del didal.

Aplic quadrat amb incisions decoratives i acabat daurat. amb la tija curat al revers. 21mm. d'ampla i 18mm de gruix total.

L'altre fragment tubular, presenta semblança amb la peça de la R 14658

* S'han seguit tots els passos del tractament descrit per William Mourey.

REFERÈNCIES BIBLIOGRÀFIQUES
Mourey, W.: La conservation des antiquités métalliques. L.C.R.R.A., 1987
<input type="text"/>
<input type="text"/>
<input type="text"/>
<input type="text"/>

TRACTAMENT			
Efectuat per	<input type="text" value="(GAMIGAR) Mariona Parera"/>		
Revisat per	<input type="text" value="Montserrat Pugès / GAMIGAR"/>		
Data inici	<input type="text" value="29/6/2020"/>	Data final	<input type="text" value="1/7/2021"/>

IDENTIFICACIÓ DE LA PEÇA

Objecte	Material de substrat	Tècnica	Descripció	Mesures	Dades arqueològiques					
Sobrant	bronze		Veure a observacions	h.		<table border="1"> <thead> <tr> <th>Codi Interv.</th> <th>Denominació intervenció</th> </tr> </thead> <tbody> <tr> <td>031/20</td> <td>Carrer de l'Arc del Teatre</td> </tr> </tbody> </table>	Codi Interv.	Denominació intervenció	031/20	Carrer de l'Arc del Teatre
Codi Interv.	Denominació intervenció									
031/20	Carrer de l'Arc del Teatre									
Tipologia				amp.						
	Estrat superficial			llarg.						
Cronologia			gruix							
			∅							
				Observ.						
					<table border="1"> <thead> <tr> <th colspan="2">Identificació arqueològica</th> </tr> </thead> <tbody> <tr> <td colspan="2">UE 3015</td> </tr> </tbody> </table>		Identificació arqueològica		UE 3015	
Identificació arqueològica										
UE 3015										

ESTAT DE CONSERVACIÓ

Anàlisi visual				Anàlisi físico-química	
alteracions físiques		productes de corrosió		Tipus d'anàlisi	
Estat peça	Tipus alteració	Prod. corrosió	Afectació		
peça completa	brutícia superficial	clorurs	puntual		
Núm fragments	concrecions	carbonats	extesa	Resultats	
5					

INTERVENCIÓ ANTERIORS

Intervencions in situ					Laboratori		OBJECTIUS	
Acció	Producte	%	Dissolvent	Sistema aplicació			<input checked="" type="checkbox"/> Neteja	
embalatge	bossa hermètica						<input checked="" type="checkbox"/> Estabilització	
							<input checked="" type="checkbox"/> Consolidació	
							<input type="checkbox"/> Restauració	
							<input checked="" type="checkbox"/> Embalatge	

Documentació gràfica Veure observacions

DOCUMENTACIÓ GRÀFICA

[Més imatges](#)

Imatge inicial



Imatge final



Imatge inicial



Imatge final



IDENTIFICACIÓ DE LA PEÇA

Objecte	Material de substrat	Tècnica	Descripció	Mesures	Dades arqueològiques				
<i>làmina</i>	<i>bronze</i>	<i>fosa</i>	<i>Làmina de metall</i>	h. <input type="text"/>	<table border="1"> <thead> <tr> <th>Codi Interv.</th> <th>Denominació intervenció</th> </tr> </thead> <tbody> <tr> <td><i>031/20</i></td> <td><i>Carrer de l'Arc del Teatre</i></td> </tr> </tbody> </table>	Codi Interv.	Denominació intervenció	<i>031/20</i>	<i>Carrer de l'Arc del Teatre</i>
Codi Interv.	Denominació intervenció								
<i>031/20</i>	<i>Carrer de l'Arc del Teatre</i>								
Tipologia				amp. <i>111mm</i>					
	Estrat superficial			llarg. <i>200mm</i>					
Cronologia			gruix <i>1 mm</i>						
			∅ <input type="text"/>	<table border="1"> <thead> <tr> <th>Identificació arqueològica</th> </tr> </thead> <tbody> <tr> <td><i>UE 2188</i></td> </tr> </tbody> </table>	Identificació arqueològica	<i>UE 2188</i>			
Identificació arqueològica									
<i>UE 2188</i>									

ESTAT DE CONSERVACIÓ

Anàlisi visual				Anàlisi físico-química	
alteracions físiques		productes de corrosió		Tipus d'anàlisi	
Estat peça	Tipus alteració	Prod. corrosió	Afectació	<input type="text"/>	
<i>peça completa</i>	<i>brutícia superficial</i>	<i>carbonats</i>	<i>extesa</i>		
Núm fragments	<i>concrecions</i>	<i>clorurs</i>	<i>puntual</i>		
<i>1</i>	<input type="text"/>	<input type="text"/>	<input type="text"/>	Resultats	
	<input type="text"/>	<input type="text"/>	<input type="text"/>	<input type="text"/>	
	<input type="text"/>	<input type="text"/>	<input type="text"/>	<input type="text"/>	

INTERVENCIIONS ANTERIORS

Intervencions in situ					Laboratori		OBJECTIUS	
Acció	Producte	%	Dissolvent	Sistema aplicació	<input type="text"/>		<input checked="" type="checkbox"/> Neteja	<input type="text"/>
<i>embalatge</i>	<i>bossa hermètica</i>	<input type="text"/>	<input type="text"/>	<input type="text"/>	<input type="text"/>	<input checked="" type="checkbox"/> Estabilització		
<input type="text"/>	<input type="text"/>	<input type="text"/>	<input type="text"/>	<input type="text"/>	<input type="text"/>	<input checked="" type="checkbox"/> Consolidació		
<input type="text"/>	<input type="text"/>	<input type="text"/>	<input type="text"/>	<input type="text"/>	<input type="text"/>	<input type="checkbox"/> Restauració		
<input type="text"/>	<input type="text"/>	<input type="text"/>	<input type="text"/>	<input type="text"/>	<input type="text"/>	<input checked="" type="checkbox"/> Embalatge		
<input type="text"/>	<input type="text"/>	<input type="text"/>	<input type="text"/>	<input type="text"/>	<input type="text"/>	<input type="checkbox"/>		
<input type="checkbox"/> Documentació gràfica <input type="checkbox"/> Veure observacions								

DOCUMENTACIÓ GRÀFICA

[Més imatges](#)

Imatge inicial

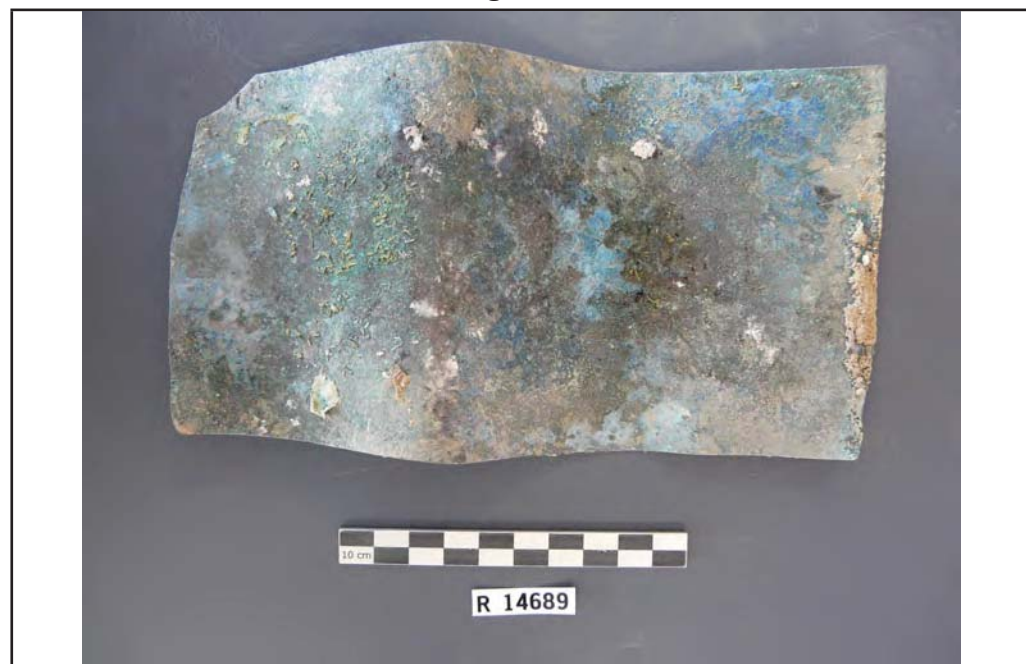

Imatge final

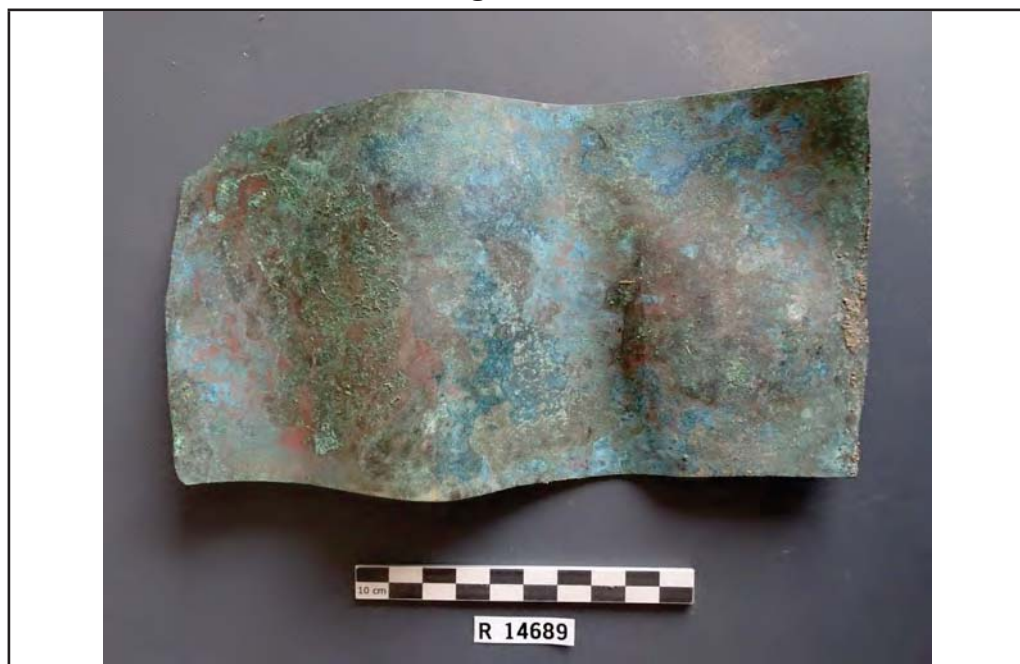

Imatge inicial



Imatge final

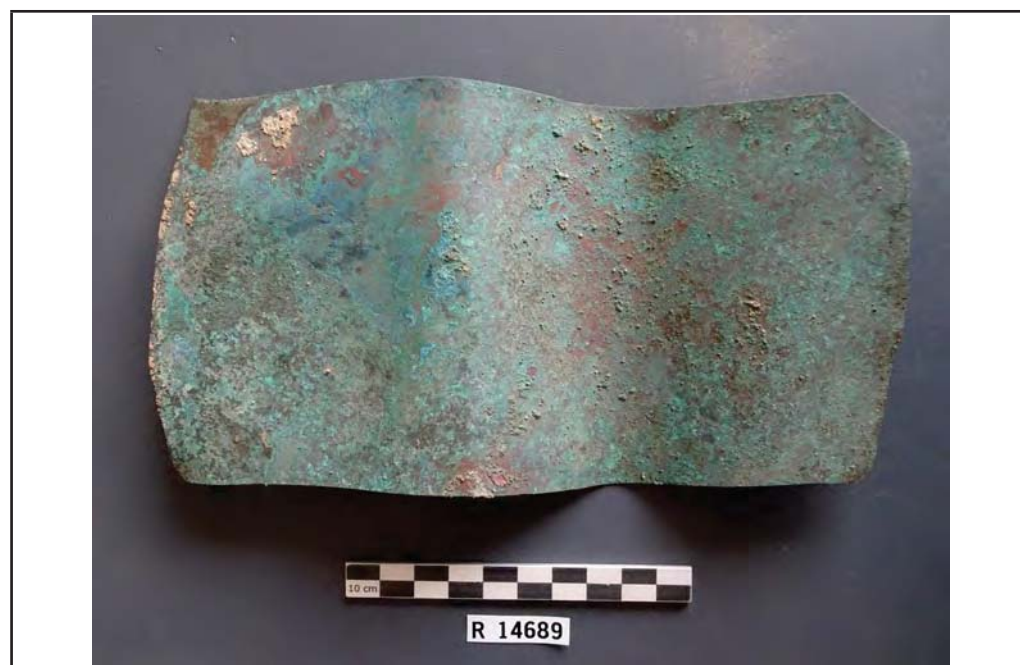

PROCÉS CONSERVACIÓ-RESTAURACIÓ

Neteja / Tractament químic

Tractament	Objectius	Producte	%	Dissolvent	Sistema d'aplicació	Temps	T°C	Test	Valoració
A	eliminació brutícia sup. i prod. corrosió				bisturí i lupa binocular			<input type="checkbox"/> positiu	insuficient
B	eliminació concrecions terroses	fresa raspall metàl·lic			micromotor			<input type="checkbox"/> positiu	suficient
C	eliminació clorurs	AMT*						<input type="checkbox"/> positiu	suficient
	comprovació de clorurs				campana d'humitat	48h		<input type="checkbox"/> positiu	
	assecatge				ambient			<input type="checkbox"/> positiu	
								<input type="checkbox"/> positiu	
								<input type="checkbox"/> positiu	
								<input type="checkbox"/> positiu	
								<input type="checkbox"/> positiu	
								<input type="checkbox"/> positiu	
								<input type="checkbox"/> positiu	
								<input type="checkbox"/> positiu	
								<input type="checkbox"/> positiu	
								<input type="checkbox"/> positiu	
								<input type="checkbox"/> positiu	
								<input type="checkbox"/> positiu	
								<input type="checkbox"/> positiu	
								<input type="checkbox"/> positiu	
								<input type="checkbox"/> positiu	
								<input type="checkbox"/> positiu	
								<input type="checkbox"/> positiu	
								<input type="checkbox"/> positiu	
								<input type="checkbox"/> positiu	
								<input type="checkbox"/> positiu	
								<input type="checkbox"/> positiu	
								<input type="checkbox"/> positiu	
								<input type="checkbox"/> positiu	
								<input type="checkbox"/> positiu	
								<input type="checkbox"/> positiu	
								<input type="checkbox"/> positiu	
								<input type="checkbox"/> positiu	
								<input type="checkbox"/> positiu	
								<input type="checkbox"/> positiu	

Restauració

Procediment	Producte	Aplicació
Unió fragments <input type="checkbox"/>		
Reintegració <input type="checkbox"/>		
Acabat superfície <input type="checkbox"/>		
Altres <input type="text"/>		

Inhibició

Producte	%	Dissolvent	Aplicació	Temps	T°C	Assecatge
Timol	2	alcohol	bany	2h		ambient

Consolidació

Producte	%	Dissolvent	Aplicació	Temps	T°C	Assecatge
PVA	2	alcohol	bany	uns segons		ambient

REFERÈNCIES GRÀFIQUES

Nº Gràfic	Suport gràfic	Moment
I 14689a	foto digital	inicial
I 14689b	foto digital	inicial
F 14689a	foto digital	final
F 14689b	foto digital	final

- EMBALATGE**
- Bossa polietilè amb tanca
 - Caixa hermètica
 - Regulador d'humitat
 - Suport especial
 - Altres plàstic de bombolles

RECOMANACIONS DE CONSERVACIÓ

H.R. entorn el 30%

T.C° 18 - 20 °C

Lux inferior a 50 lux

Altres

OBSERVACIONS

* S'han seguit tots els passos del tractament descrit per William Mourey

REFERÈNCIES BIBLIOGRÀFIQUES

Mourey, W.: La conservation des antiquités métalliques. L.C.R.R.A., 1987

TRACTAMENT

Efectuat per (GAMIGAR) Mariona Parera

Revisat per Montserrat Pugès / GAMIGAR

Data inici 29/6/2020 Data final 1/7/2021

IDENTIFICACIÓ DE LA PEÇA

Objecte	Material de substrat	Tècnica	Descripció	Mesures	Dades arqueològiques	
bales	plom	fosa	Conjunt de trenta-sis bales de plom. Algunes d'elles presenten perforacions	h.		Codi Interv. 031/20 Denominació intervenció Carrer de l'Arc del Teatre
Tipologia		mottle		amp.		
	Estrat superficial			llarg.		Identificació arqueològica UE 2188
Cronologia				gruix		
				∅		

ESTAT DE CONSERVACIÓ

Anàlisi visual				Anàlisi físico-química	
alteracions físiques		productes de corrosió		Tipus d'anàlisi	
Estat peça	Tipus alteració	Prod. corrosió	Afectació		
peça completa	concrecions				
Núm fragments	desgast			Resultats	
36	brutícia superficial				

INTERVENCIIONS ANTERIORS

Intervencions in situ					Laboratori		OBJECTIUS	
Acció	Producte	%	Dissolvent	Sistema aplicació			<input checked="" type="checkbox"/> Neteja	
embalatge	bossa hermètica						<input type="checkbox"/> Estabilització	
							<input type="checkbox"/> Consolidació	
							<input type="checkbox"/> Restauració	
							<input checked="" type="checkbox"/> Embalatge	

Documentació gràfica Veure observacions

DOCUMENTACIÓ GRÀFICA

Més imatges

Imatge inicial



Imatge final



Imatge final

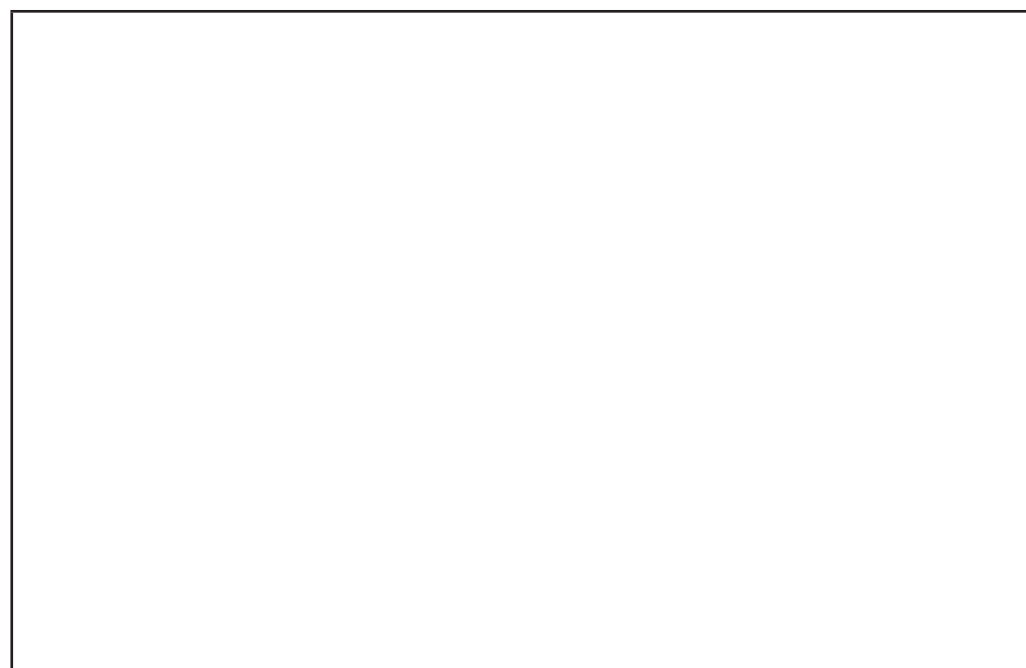

IDENTIFICACIÓ DE LA PEÇA

Objecte	Material de substrat	Tècnica	Descripció	Mesures	Dades arqueològiques				
<i>aplic</i>	<i>ferro</i>	<i>fosa</i>	* Veure a observacions	h. <input type="text"/>	<table border="1"> <thead> <tr> <th>Codi Interv.</th> <th>Denominació intervenció</th> </tr> </thead> <tbody> <tr> <td>031/20</td> <td>Carrer de l'Arc del Teatre</td> </tr> </tbody> </table>	Codi Interv.	Denominació intervenció	031/20	Carrer de l'Arc del Teatre
Codi Interv.	Denominació intervenció								
031/20	Carrer de l'Arc del Teatre								
Tipologia		<i>mottle</i>		amp. <input type="text"/>	<table border="1"> <thead> <tr> <th colspan="2">Identificació arqueològica</th> </tr> </thead> <tbody> <tr> <td colspan="2">UE 2179</td> </tr> </tbody> </table>	Identificació arqueològica		UE 2179	
Identificació arqueològica									
UE 2179									
	Estrat superficial		llarg. <input type="text"/>						
Cronologia	<i>decoració pictòrica</i>		gruix <input type="text"/>						
			∅ <input type="text"/>	Observ. <input type="text"/>					

ESTAT DE CONSERVACIÓ

Anàlisi visual				Anàlisi físico-química	
<i>alteracions físiques</i>		<i>productes de corrosió</i>		Tipus d'anàlisi	
Estat peça	Tipus alteració	Prod. corrosió	Afectació	Resultats	
<i>peça incompleta</i>	<i>butllofes</i>	<i>òxids</i>	<i>extesa</i>		
Núm fragments	<i>desplacat</i>				
	<i>fragilitat</i>				
	<i>inflaments</i>				

INTERVENCIÓ ANTERIORS

Intervencions in situ					Laboratori		OBJECTIUS	
Acció	Producte	%	Dissolvent	Sistema aplicació	<input type="text"/> <input type="text"/> <input type="text"/> <input type="text"/> <input type="text"/> <input type="text"/>		<input checked="" type="checkbox"/> Neteja	<input checked="" type="checkbox"/> Estabilització
<i>embalatge</i>	<i>bossa hermètica</i>						<input type="checkbox"/> Consolidació	<input type="checkbox"/> Restauració
							<input checked="" type="checkbox"/> Embalatge	
<input type="checkbox"/> Documentació gràfica <input type="checkbox"/> Veure observacions								

DOCUMENTACIÓ GRÀFICA

[Més imatges](#)

Imatge inicial

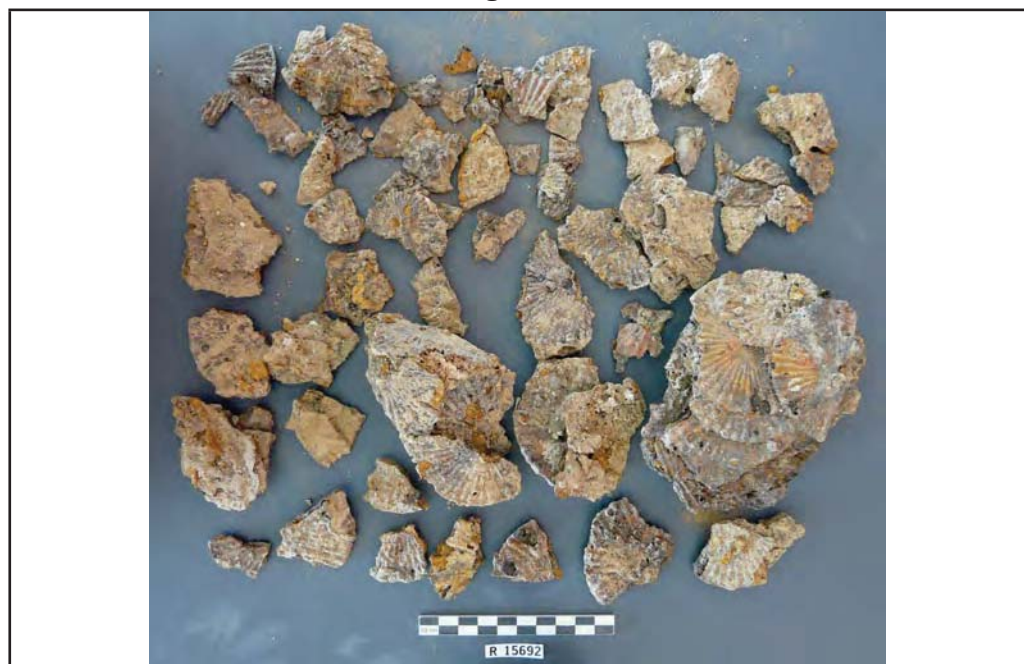

Imatge final



Imatge final



PROCÉS CONSERVACIÓ-RESTAURACIÓ

Neteja / Tractament químic

Tractament	Objectius	Producte	%	Dissolvent	Sistema d'aplicació	Temps	T°C	Test	Valoració
A	eliminació brutícia superficial				raspall metàl.lic			<input type="checkbox"/> positiu	insuficient
B	eliminació brutícia sup. i prod. corrosió	fresa corindó i raspall met.			micromotor			<input type="checkbox"/> positiu	insuficient
C	eliminació concrecions	microesferes de vidre			microabrasímetre			<input type="checkbox"/> positiu	suficient
D	neteja	aigua destil.lada 50% + alcohol			pinzell			<input type="checkbox"/> positiu	suficient
								<input type="checkbox"/> positiu	
	assecatge				ambient			<input type="checkbox"/> positiu	
								<input type="checkbox"/> positiu	
								<input type="checkbox"/> positiu	
								<input type="checkbox"/> positiu	
								<input type="checkbox"/> positiu	
								<input type="checkbox"/> positiu	
								<input type="checkbox"/> positiu	
								<input type="checkbox"/> positiu	
								<input type="checkbox"/> positiu	
								<input type="checkbox"/> positiu	
								<input type="checkbox"/> positiu	
								<input type="checkbox"/> positiu	
								<input type="checkbox"/> positiu	
								<input type="checkbox"/> positiu	
								<input type="checkbox"/> positiu	
								<input type="checkbox"/> positiu	
								<input type="checkbox"/> positiu	
								<input type="checkbox"/> positiu	
								<input type="checkbox"/> positiu	
								<input type="checkbox"/> positiu	
								<input type="checkbox"/> positiu	
								<input type="checkbox"/> positiu	
								<input type="checkbox"/> positiu	
								<input type="checkbox"/> positiu	

Restauració

Procediment	Producte	Aplicació
Unió fragments <input type="checkbox"/>		
Reintegració <input type="checkbox"/>		
Acabat superfície <input type="checkbox"/>		
Altres <input type="checkbox"/>		

Inhibició

Producte	%	Dissolvent	Aplicació	Temps	T°C	Assecatge
Àcid tànnic	3	alcohol	bany	Uns segons		ambient

Consolidació

Producte	%	Dissolvent	Aplicació	Temps	T°C	Assecatge
**						

REFERÈNCIES GRÀFIQUES

Nº Gràfic	Suport gràfic	Moment
I 14692	foto digital	inicial
F 14692a	foto digital	inicial
F 14692b	foto digital	final

EMBALATGE

- Bossa polietilè amb tanca
- Caixa hermètica
- Regulador d'humitat
- Suport especial
- Altres

RECOMANACIONS DE CONSERVACIÓ

H.R.

T.Cº

Lux

Altres

OBSERVACIONS

* Conjunt d'aplics en forma de ventall o petxina. La sobreposició de les làmines i la seva oxidació ha provocat que moltes d'elles quedessin soldades entre si.

Les mesures estàndars de cadascuna de les plaques és 62 mm. d'ampla per 32 mm. de llarg i 2 mm. de gruix

** Presència de pigmentació vermella sobre la superfície d'alguns aplics. Es consolida amb Paraloid B72 al 2 %

REFERÈNCIES BIBLIOGRÀFIQUES

<input type="text"/>
<input type="text"/>
<input type="text"/>
<input type="text"/>
<input type="text"/>

TRACTAMENT

Efectuat per

Revisat per

Data inici Data final

IDENTIFICACIÓ DE LA PEÇA

Objecte	Material de substrat	Tècnica	Descripció	Mesures	Dades arqueològiques				
varis	ferro	forja	* Veure a observacions	h. <input type="text"/>	<table border="1"> <thead> <tr> <th>Codi Interv.</th> <th>Denominació intervenció</th> </tr> </thead> <tbody> <tr> <td>031/20</td> <td>Carrer de l'Arc del Teatre</td> </tr> </tbody> </table>	Codi Interv.	Denominació intervenció	031/20	Carrer de l'Arc del Teatre
Codi Interv.	Denominació intervenció								
031/20	Carrer de l'Arc del Teatre								
Tipologia	ceràmica	fosa		amp. <input type="text"/>	<table border="1"> <thead> <tr> <th colspan="2">Identificació arqueològica</th> </tr> </thead> <tbody> <tr> <td colspan="2">UE 4042</td> </tr> </tbody> </table>	Identificació arqueològica		UE 4042	
Identificació arqueològica									
UE 4042									
	Estrat superficial		llarg. <input type="text"/>						
Cronologia			gruix <input type="text"/>						
			∅ <input type="text"/>	Observacions <input type="text"/>					

ESTAT DE CONSERVACIÓ

Anàlisi visual				Anàlisi físico-química	
<i>alteracions físiques</i>		<i>productes de corrosió</i>		Tipus d'anàlisi	
Estat peça	Tipus alteració	Prod. corrosió	Afectació	Resultats	
peça incompleta	<input type="text"/>	<input type="text"/>	<input type="text"/>		
Núm fragments	<input type="text"/>	<input type="text"/>	<input type="text"/>		
<input type="text"/>	<input type="text"/>	<input type="text"/>	<input type="text"/>		
	<input type="text"/>	<input type="text"/>	<input type="text"/>		
	<input type="text"/>	<input type="text"/>	<input type="text"/>		

INTERVENCIÓ ANTERIORS

Intervencions in situ					Laboratori		OBJECTIUS	
Acció	Producte	%	Dissolvent	Sistema aplicació	<input type="text"/>	<input checked="" type="checkbox"/> Neteja	<input checked="" type="checkbox"/> Estabilització	
embalatge	bossa hermètica	<input type="text"/>	<input type="text"/>	<input type="text"/>	<input type="text"/>	<input type="checkbox"/> Consolidació	<input type="checkbox"/> Restauració	
<input type="text"/>	<input type="text"/>	<input type="text"/>	<input type="text"/>	<input type="text"/>	<input type="text"/>	<input checked="" type="checkbox"/> Embalatge	<input type="text"/>	
<input type="text"/>	<input type="text"/>	<input type="text"/>	<input type="text"/>	<input type="text"/>	<input type="text"/>			
<input type="text"/>	<input type="text"/>	<input type="text"/>	<input type="text"/>	<input type="text"/>	<input type="text"/>			
<input type="text"/>	<input type="text"/>	<input type="text"/>	<input type="text"/>	<input type="text"/>	<input type="text"/>			

Documentació gràfica Veure observacions

DOCUMENTACIÓ GRÀFICA

[Més imatges](#)

Imatge inicial



Imatge final



Imatge inicial



Imatge final



PROCÉS CONSERVACIÓ-RESTAURACIÓ

Neteja / Tractament químic

Tractament	Objectius	Producte	%	Dissolvent	Sistema d'aplicació	Temps	T°C	Test	Valoració
A	eliminació brutícia superficial				raspall metàl.lic			<input type="checkbox"/> positiu	insuficient
B	eliminació brutícia sup. i prod. corrosió	fresa corindó i raspall met.			micromotor			<input type="checkbox"/> positiu	insuficient
C	eliminació concrecions	corindó			abrasimetre			<input type="checkbox"/> positiu	insuficient
D	eliminació concrecions	microesferes de vidre			microabrasimetre			<input type="checkbox"/> positiu	suficient
E	neteja	aigua destil.lada 50% + alcohol			pinzell			<input type="checkbox"/> positiu	suficient
								<input type="checkbox"/> positiu	
	assecatge				ambient			<input type="checkbox"/> positiu	
								<input type="checkbox"/> positiu	
								<input type="checkbox"/> positiu	
								<input type="checkbox"/> positiu	
								<input type="checkbox"/> positiu	
								<input type="checkbox"/> positiu	
								<input type="checkbox"/> positiu	
								<input type="checkbox"/> positiu	
								<input type="checkbox"/> positiu	
								<input type="checkbox"/> positiu	
								<input type="checkbox"/> positiu	
								<input type="checkbox"/> positiu	
								<input type="checkbox"/> positiu	
								<input type="checkbox"/> positiu	
								<input type="checkbox"/> positiu	
								<input type="checkbox"/> positiu	
								<input type="checkbox"/> positiu	
								<input type="checkbox"/> positiu	
								<input type="checkbox"/> positiu	
								<input type="checkbox"/> positiu	
								<input type="checkbox"/> positiu	
								<input type="checkbox"/> positiu	
								<input type="checkbox"/> positiu	
								<input type="checkbox"/> positiu	
								<input type="checkbox"/> positiu	

Restauració

Procediment	Producte	Aplicació
Unió fragments <input type="checkbox"/>		
Reintegració <input type="checkbox"/>		
Acabat superfície <input type="checkbox"/>		
Altres <input type="text"/>		

Inhibició

Producte	%	Dissolvent	Aplicació	Temps	T°C	Assecatge
Àcid tànnic	3	alcohol	bany	Uns segons		ambient

Consolidació

Producte	%	Dissolvent	Aplicació	Temps	T°C	Assecatge
No						

REFERÈNCIES GRÀFIQUES

Nº Gràfic	Suport gràfic	Moment
I 14693a	foto digital	inicial
I 14693b	foto digital	inicial
F 14693a	foto digital	final
F 14693b	foto digital	final

EMBALATGE

- Bossa polietilè amb tanca
- Caixa hermètica
- Regulador d'humitat
- Suport especial
- Altres

RECOMANACIONS DE CONSERVACIÓ

H.R.

T.Cº

Lux

Altres

OBSERVACIONS

* Conjunt de ferros de diferents característiques. Algunes de les peces es trobaven soldades a fragments ceràmics a conseqüència de l'oxidació del metall.
 Destaquen làmines de ferro de braços de gerres. Un clau de cabota arrodonida amb tija de secció quadrada de 200 mm. de llarg per 46 mm. d'ampla de cabota.
 Tiges metàl·liques de secció triangular. Una d'elles presenta una anella que l'envolta.
 Artefacte de ferro laminar d'on en surt una tija de secció rodona de 10mm. de diàmetre. Corbada que s'uneix a una cassoleta de ferro, buida per l'interior de 45 mm. d'alt per 29mm. de diàmetre d'obertura.

REFERÈNCIES BIBLIOGRÀFIQUES

<input type="text"/>
<input type="text"/>
<input type="text"/>
<input type="text"/>
<input type="text"/>

TRACTAMENT

Efectuat per

Revisat per

Data inici Data final

IDENTIFICACIÓ DE LA PEÇA

Objecte	Material de substrat	Tècnica	Descripció	Mesures	Dades arqueològiques	
moneda	bronze	encuny	Desgast important de la superfície. Anvers: Es conserva una part del relleu de l'escut voltat de punts, amb la llegenda més exterior "+ "CIVI" i més part il·legible. Revers: Superfície desgastada	h.		Codi Interv. 031/20 Denominació intervenció Carrer de l'Arc del Teatre
Tipologia	aliatge			amp.		
	Estrat superficial			llarg.		Identificació arqueològica UE 1015
Cronologia				gruix 0,5 mm	∅ 15 mm	

ESTAT DE CONSERVACIÓ

Anàlisi visual				Anàlisi físico-química	
alteracions físiques		productes de corrosió		Tipus d'anàlisi	
Estat peça	Tipus alteració	Prod. corrosió	Afectació		
peça completa	brutícia superficial	clorurs	puntual		
Núm fragments	concrecions	carbonats	extesa	Resultats	
1	deformacions	òxids	extesa		
	desgast				
	pèrdua matèria				

INTERVENCIIONS ANTERIORS

Intervencions in situ					Laboratori		OBJECTIUS	
Acció	Producte	%	Dissolvent	Sistema aplicació			<input checked="" type="checkbox"/> Neteja	
embalatge	bossa hermètica						<input checked="" type="checkbox"/> Estabilització	
							<input checked="" type="checkbox"/> Consolidació	
							<input type="checkbox"/> Restauració	
							<input checked="" type="checkbox"/> Embalatge	

Documentació gràfica Veure observacions

DOCUMENTACIÓ GRÀFICA

Més imatges

Imatge inicial



Imatge inicial

Imatge final



Imatge final



PROCÉS CONSERVACIÓ-RESTAURACIÓ

Neteja / Tractament químic

Table with 10 columns: Tractament, Objectius, Producte, %, Dissolvent, Sistema d'aplicació, Temps, T°C, Test, Valoració. Rows include treatments A, B, and D with various objectives like 'eliminació brutícia sup. i prod. corrosió' and 'eliminació clorurs'.

Restauració

Table with 3 columns: Procediment, Producte, Aplicació. Rows include 'Unió fragments', 'Reintegració', 'Acabat superfície', and 'Altres'.

Inhibició

Table with 7 columns: Producte, %, Dissolvent, Aplicació, Temps, T°C, Assecatge. Row: Timol, 2, alcohol, bany, 2h, ambient.

Consolidació

Table with 7 columns: Producte, %, Dissolvent, Aplicació, Temps, T°C, Assecatge. Row: PVA, alcohol, bany, uns segons, ambient.

REFERÈNCIES GRÀFIQUES

Table with 3 columns: N° Gràfic, Suport gràfic, Moment. Rows: I 14668a (foto digital, inicial), I 14668b (foto digital, inicial), F 14705a (foto digital, final), F 14705b (foto digital, final).

EMBALATGE

- ☑ Bossa polietilè amb tanca
☐ Caixa hermètica
☐ Regulador d'humitat
☐ Suport especial
☐ Altres

RECOMANACIONS DE CONSERVACIÓ

Table with 2 columns: Parameter, Value. Rows: H.R. (entorn el 30%), T.C° (18 - 20 °C), Lux (inferior a 50 lux), Altres.

OBSERVACIONS

La foto inicial correspon a la R 14668
* S'han seguit tots els passos del tractament descrit per William Mourey.

REFERÈNCIES BIBLIOGRÀFIQUES

- Mourey, W.: La conservation des antiquités métalliques. L.C.R.R.A., 1987

TRACTAMENT

Table with 2 columns: Field, Value. Rows: Efectuat per (GAMIGAR) Mariona Parera, Revisat per Montserrat Pugès / GAMIGAR, Data inici 29/6/2020, Data final 1/7/2021.

IDENTIFICACIÓ DE LA PEÇA

Objecte	Material de substrat	Tècnica	Descripció	Mesures	Dades arqueològiques					
moneda	bronze	encuny	Veure a observacions.	h.		<table border="1"> <tr> <th>Codi Interv.</th> <th>Denominació intervenció</th> </tr> <tr> <td>031/20</td> <td>Carrer de l'Arc del Teatre</td> </tr> </table>	Codi Interv.	Denominació intervenció	031/20	Carrer de l'Arc del Teatre
Codi Interv.	Denominació intervenció									
031/20	Carrer de l'Arc del Teatre									
Tipologia				amp.		<table border="1"> <tr> <th colspan="2">Identificació arqueològica</th> </tr> <tr> <td colspan="2">UE 1015</td> </tr> </table>	Identificació arqueològica		UE 1015	
Identificació arqueològica										
UE 1015										
	Estrat superficial		llarg.							
Cronologia			gruix	0,5 mm						
			∅	15 mm						

ESTAT DE CONSERVACIÓ

Anàlisi visual				Anàlisi físico-química	
alteracions físiques		productes de corrosió		Tipus d'anàlisi	
Estat peça	Tipus alteració	Prod. corrosió	Afectació		
peça completa	brutícia superficial	clorurs	puntual		
Núm fragments	concrecions	carbonats	extesa	Resultats	
1	deformacions	òxids	extesa		
	desgast				
	pèrdua matèria				

INTERVENCIÓ ANTERIORS

Intervencions in situ					Laboratori		OBJECTIUS	
Acció	Producte	%	Dissolvent	Sistema aplicació			<input checked="" type="checkbox"/> Neteja	
embalatge	bossa hermètica						<input checked="" type="checkbox"/> Estabilització	
							<input checked="" type="checkbox"/> Consolidació	
							<input type="checkbox"/> Restauració	
							<input checked="" type="checkbox"/> Embalatge	
<input type="checkbox"/> Documentació gràfica <input type="checkbox"/> Veure observacions								

DOCUMENTACIÓ GRÀFICA

Més imatges

Imatge inicial



Imatge inicial



Imatge final



Imatge final



IDENTIFICACIÓ DE LA PEÇA

Objecte	Material de substrat	Tècnica	Descripció	Mesures	Dades arqueològiques					
moneda	bronze	encuny	Veure a observacions.	h.		<table border="1"> <tr> <th>Codi Interv.</th> <th>Denominació intervenció</th> </tr> <tr> <td>031/20</td> <td>Carrer de l'Arc del Teatre</td> </tr> </table>	Codi Interv.	Denominació intervenció	031/20	Carrer de l'Arc del Teatre
Codi Interv.	Denominació intervenció									
031/20	Carrer de l'Arc del Teatre									
Tipologia	coure (aliatges)			amp.		<table border="1"> <tr> <th colspan="2">Identificació arqueològica</th> </tr> <tr> <td colspan="2">UE 1015</td> </tr> </table>	Identificació arqueològica		UE 1015	
Identificació arqueològica										
UE 1015										
	Estrat superficial		llarg.							
Cronologia			gruix	1 mm						
			∅	15 mm						

ESTAT DE CONSERVACIÓ

Anàlisi visual				Anàlisi físico-química	
alteracions físiques		productes de corrosió		Tipus d'anàlisi	
Estat peça	Tipus alteració	Prod. corrosió	Afectació		
peça completa	brutícia superficial	clorurs	puntual		
Núm fragments	concrecions	carbonats	extesa		
1	deformacions	òxids	extesa		
	desgast				
	pèrdua matèria			Resultats	

INTERVENCIÓ ANTERIORS

Intervencions in situ					Laboratori		OBJECTIUS	
Acció	Producte	%	Dissolvent	Sistema aplicació			<input checked="" type="checkbox"/> Neteja	
embalatge	bossa hermètica						<input checked="" type="checkbox"/> Estabilització	
							<input checked="" type="checkbox"/> Consolidació	
							<input type="checkbox"/> Restauració	
							<input checked="" type="checkbox"/> Embalatge	
<input type="checkbox"/> Documentació gràfica <input type="checkbox"/> Veure observacions								

DOCUMENTACIÓ GRÀFICA

[Més imatges](#)

Imatge inicial



Imatge inicial



Imatge final



Imatge final



IDENTIFICACIÓ DE LA PEÇA

Objecte	Material de substrat	Tècnica	Descripció	Mesures	Dades arqueològiques				
moneda	bronze	encuny	Veure a observacions.	h. <input type="text"/>	<table border="1"> <thead> <tr> <th>Codi Interv.</th> <th>Denominació intervenció</th> </tr> </thead> <tbody> <tr> <td>031/20</td> <td>Carrer de l'Arc del Teatre</td> </tr> </tbody> </table>	Codi Interv.	Denominació intervenció	031/20	Carrer de l'Arc del Teatre
Codi Interv.	Denominació intervenció								
031/20	Carrer de l'Arc del Teatre								
Tipologia	coure (aliatges)	<input type="text"/>		amp. <input type="text"/>	<table border="1"> <thead> <tr> <th colspan="2">Identificació arqueològica</th> </tr> </thead> <tbody> <tr> <td colspan="2">UE 1015</td> </tr> </tbody> </table>	Identificació arqueològica		UE 1015	
Identificació arqueològica									
UE 1015									
	Estrat superficial	<input type="text"/>	llarg. <input type="text"/>						
Cronologia	<input type="text"/>	<input type="text"/>	gruix 1 mm						
	<input type="text"/>	<input type="text"/>	∅ 17 mm	<input type="text"/>					

ESTAT DE CONSERVACIÓ

Anàlisi visual				Anàlisi físico-química	
alteracions físiques		productes de corrosió		Tipus d'anàlisi	
Estat peça	Tipus alteració	Prod. corrosió	Afectació	<input type="text"/>	
peça completa	brutícia superficial	clorurs	puntual	<input type="text"/>	
Núm fragments	concrecions	carbonats	extesa	Resultats	
1	deformacions	òxids	extesa	<input type="text"/>	
	desgast	<input type="text"/>	<input type="text"/>	<input type="text"/>	
	pèrdua matèria	<input type="text"/>	<input type="text"/>	<input type="text"/>	

INTERVENCIIONS ANTERIORS

Intervencions in situ					Laboratori		OBJECTIUS	
Acció	Producte	%	Dissolvent	Sistema aplicació	<input type="text"/>	<input type="checkbox"/> Neteja		
embalatge	bossa hermètica	<input type="text"/>	<input type="text"/>	<input type="text"/>	<input type="text"/>	<input checked="" type="checkbox"/> Estabilització		
<input type="text"/>	<input type="text"/>	<input type="text"/>	<input type="text"/>	<input type="text"/>	<input type="text"/>	<input type="checkbox"/> Consolidació		
<input type="text"/>	<input type="text"/>	<input type="text"/>	<input type="text"/>	<input type="text"/>	<input type="text"/>	<input type="checkbox"/> Restauració		
<input type="text"/>	<input type="text"/>	<input type="text"/>	<input type="text"/>	<input type="text"/>	<input type="text"/>	<input checked="" type="checkbox"/> Embalatge		
<input type="text"/>	<input type="text"/>	<input type="text"/>	<input type="text"/>	<input type="text"/>	<input type="text"/>	<input type="text"/>		

Documentació gràfica Veure observacions

DOCUMENTACIÓ GRÀFICA

[Més imatges](#)

Imatge inicial



Imatge final



Imatge inicial



Imatge final



PROCÉS CONSERVACIÓ-RESTAURACIÓ

Neteja / Tractament químic

Tractament	Objectius	Producte	%	Dissolvent	Sistema d'aplicació	Temps	T°C	Test	Valoració
A	neteja mecànica				bisturí i lupa binocular			<input type="checkbox"/> positiu	insuficient
B	eliminació clorurs	AMT*						<input type="checkbox"/> positiu	insuficient
A	repetició tractament							<input type="checkbox"/> positiu	insuficient
	comprovació de clorurs				campana d'humitat	48h		<input type="checkbox"/> positiu	
B	repetició tractament							<input type="checkbox"/> positiu	suficient
	comprovació de clorurs				campana d'humitat	48h		<input type="checkbox"/> positiu	
C	eliminació brutícia sup. i prod. corrosió	fresa corindó			micromotor			<input type="checkbox"/> positiu	suficient
A	repetició tractament							<input type="checkbox"/> positiu	suficient
	assecatge				ambient			<input type="checkbox"/> positiu	suficient
								<input type="checkbox"/> positiu	
								<input type="checkbox"/> positiu	
								<input type="checkbox"/> positiu	
								<input type="checkbox"/> positiu	
								<input type="checkbox"/> positiu	
								<input type="checkbox"/> positiu	
								<input type="checkbox"/> positiu	
								<input type="checkbox"/> positiu	
								<input type="checkbox"/> positiu	
								<input type="checkbox"/> positiu	
								<input type="checkbox"/> positiu	
								<input type="checkbox"/> positiu	
								<input type="checkbox"/> positiu	
								<input type="checkbox"/> positiu	
								<input type="checkbox"/> positiu	
								<input type="checkbox"/> positiu	
								<input type="checkbox"/> positiu	
								<input type="checkbox"/> positiu	
								<input type="checkbox"/> positiu	
								<input type="checkbox"/> positiu	
								<input type="checkbox"/> positiu	
								<input type="checkbox"/> positiu	
								<input type="checkbox"/> positiu	
								<input type="checkbox"/> positiu	
								<input type="checkbox"/> positiu	

Restauració

Procediment	Producte	Aplicació
Unió fragments <input type="checkbox"/>		
Reintegració <input type="checkbox"/>		
Acabat superfície <input type="checkbox"/>		
Altres <input type="checkbox"/>		

Inhibició

Producte	%	Dissolvent	Aplicació	Temps	T°C	Assecatge
Timol	2	alcohol	bany	2h		ambient

Consolidació

Producte	%	Dissolvent	Aplicació	Temps	T°C	Assecatge
PVA		alcohol	bany	uns segons		ambient

REFERÈNCIES GRÀFIQUES

Nº Gràfic	Suport gràfic	Moment
I 14668a	foto digital	inicial
I 14668b	foto digital	inicial
F 14708a	foto digital	final
F 14708b	foto digital	final

EMBALATGE

- Bossa polietilè amb tanca
- Caixa hermètica
- Regulador d'humitat
- Suport especial
- Altres

RECOMANACIONS DE CONSERVACIÓ

H.R.

T.Cº

Lux

Altres

OBSERVACIONS

La foto inicial correspon a la R 14668

L'important desgast i afectacions que ha sofert la peça, en dificulten la lectura.
 Anvers: Escut al centre en forma de rombe. Voltat per una circumferència. A la part més exterior la llegenda "BAR"
 "OINCIV" "ITAS".
 Revers: Il·legible. Pèrdua de material

* S'han seguit tots els passos del tractament descrit per William Mourey.

REFERÈNCIES BIBLIOGRÀFIQUES

Mourey, W.: La conservation des antiquités métalliques. L.C.R.R.A., 1987

TRACTAMENT

Efectuat per

Revisat per

Data inici Data final

IDENTIFICACIÓ DE LA PEÇA

Objecte	Material de substrat	Tècnica	Descripció	Mesures	Dades arqueològiques					
moneda	bronze	encuny	Peça totalment mineralitzada.	h.		<table border="1"> <tr> <th>Codi Interv.</th> <th>Denominació intervenció</th> </tr> <tr> <td>031/20</td> <td>Carrer de l'Arc del Teatre</td> </tr> </table>	Codi Interv.	Denominació intervenció	031/20	Carrer de l'Arc del Teatre
Codi Interv.	Denominació intervenció									
031/20	Carrer de l'Arc del Teatre									
Tipologia				amp.		<table border="1"> <tr> <th colspan="2">Identificació arqueològica</th> </tr> <tr> <td colspan="2">UE 1015</td> </tr> </table>	Identificació arqueològica		UE 1015	
Identificació arqueològica										
UE 1015										
	Estrat superficial		llarg.	12 mm						
Cronologia			gruix	1 mm						
			∅							

ESTAT DE CONSERVACIÓ

Anàlisi visual				Anàlisi físico-química	
alteracions físiques		productes de corrosió		Tipus d'anàlisi	
Estat peça	Tipus alteració	Prod. corrosió	Afectació		
peça incompleta	brutícia superficial	clorurs	puntual		
Núm fragments	concrecions	carbonats	extesa		
1	deformacions	òxids	extesa		
	desgast				
	pèrdua matèria			Resultats	

INTERVENCIIONS ANTERIORS

Intervencions in situ					Laboratori		OBJECTIUS	
Acció	Producte	%	Dissolvent	Sistema aplicació			<input checked="" type="checkbox"/> Neteja	
embalatge	bossa hermètica						<input checked="" type="checkbox"/> Estabilització	
							<input checked="" type="checkbox"/> Consolidació	
							<input type="checkbox"/> Restauració	
							<input checked="" type="checkbox"/> Embalatge	
<input type="checkbox"/> Documentació gràfica <input type="checkbox"/> Veure observacions								

DOCUMENTACIÓ GRÀFICA

[Més imatges](#)

Imatge inicial



Imatge inicial



Imatge final



Imatge final



PROCÉS CONSERVACIÓ-RESTAURACIÓ

Neteja / Tractament químic

Tractament	Objectius	Producte	%	Dissolvent	Sistema d'aplicació	Temps	T°C	Test	Valoració
A	eliminació brutícia sup. i prod. corrosió				bisturí i lupa binocular			<input type="checkbox"/> positiu	suficient
B	eliminació clorurs	AMT*						<input type="checkbox"/> positiu	suficient
	comprovació de clorurs				campana d'humitat	48h		<input type="checkbox"/> positiu	
								<input type="checkbox"/> positiu	
	assecatge				ambient			<input type="checkbox"/> positiu	
								<input type="checkbox"/> positiu	
								<input type="checkbox"/> positiu	
								<input type="checkbox"/> positiu	
								<input type="checkbox"/> positiu	
								<input type="checkbox"/> positiu	
								<input type="checkbox"/> positiu	
								<input type="checkbox"/> positiu	
								<input type="checkbox"/> positiu	
								<input type="checkbox"/> positiu	
								<input type="checkbox"/> positiu	
								<input type="checkbox"/> positiu	
								<input type="checkbox"/> positiu	
								<input type="checkbox"/> positiu	
								<input type="checkbox"/> positiu	
								<input type="checkbox"/> positiu	
								<input type="checkbox"/> positiu	
								<input type="checkbox"/> positiu	
								<input type="checkbox"/> positiu	
								<input type="checkbox"/> positiu	
								<input type="checkbox"/> positiu	
								<input type="checkbox"/> positiu	
								<input type="checkbox"/> positiu	
								<input type="checkbox"/> positiu	

Restauració

Procediment	Producte	Aplicació
Unió fragments <input type="checkbox"/>		
Reintegració <input type="checkbox"/>		
Acabat superfície <input type="checkbox"/>		
Altres <input type="checkbox"/>		

Inhibició

Producte	%	Dissolvent	Aplicació	Temps	T°C	Assecatge
Timol	2	alcohol	bany	2h		ambient

Consolidació

Producte	%	Dissolvent	Aplicació	Temps	T°C	Assecatge
PVA		alcohol	bany	uns segons		ambient

REFERÈNCIES GRÀFIQUES

Nº Gràfic	Suport gràfic	Moment
I 14668a	foto digital	inicial
I 14668b	foto digital	inicial
F 14709a	foto digital	final
F 14709b	foto digital	final

EMBALATGE

- Bossa polietilè amb tanca
- Caixa hermètica
- Regulador d'humitat
- Suport especial
- Altres

RECOMANACIONS DE CONSERVACIÓ

H.R.

T.Cº

Lux

Altres

OBSERVACIONS

La foto inicial correspon a la R 14668

* S'han seguit tots els passos del tractament descrit per William Mourey.

REFERÈNCIES BIBLIOGRÀFIQUES

Mourey, W.: La conservation des antiquités métalliques. L.C.R.R.A., 1987

TRACTAMENT

Efectuat per

Revisat per

Data inici Data final

IDENTIFICACIÓ DE LA PEÇA

Objecte	Material de substrat	Tècnica	Descripció	Mesures	Dades arqueològiques	
moneda	bronze	encuny	El desgast i les afectacions que ha sofert la peça, dificulten la lectura de la moneda que quasi no conserva els relleus.	h.		Codi Interv. 031/20 Denominació intervenció Carrer de l'Arc del Teatre
Tipologia				amp.		
	Estrat superficial			llarg.		Identificació arqueològica UE 3056
Cronologia				gruix	1,5 mm	
				∅	18 mm	

ESTAT DE CONSERVACIÓ

Anàlisi visual				Anàlisi físico-química	
alteracions físiques		productes de corrosió		Tipus d'anàlisi	
Estat peça	Tipus alteració	Prod. corrosió	Afectació		
peça completa	brutícia superficial	clorurs	puntual		
Núm fragments	concrecions	carbonats	extesa		
1	deformacions	òxids	extesa		
	desgast				
	pèrdua matèria			Resultats	

INTERVENCIÓ ANTERIORS

Intervencions in situ					Laboratori		OBJECTIUS	
Acció	Producte	%	Dissolvent	Sistema aplicació			<input checked="" type="checkbox"/> Neteja	
embalatge	bossa hermètica						<input checked="" type="checkbox"/> Estabilització	
							<input checked="" type="checkbox"/> Consolidació	
							<input type="checkbox"/> Restauració	
							<input checked="" type="checkbox"/> Embalatge	
<input type="checkbox"/> Documentació gràfica <input type="checkbox"/> Veure observacions								

DOCUMENTACIÓ GRÀFICA

Més imatges

Imatge inicial	Imatge final

PROCÉS CONSERVACIÓ-RESTAURACIÓ

Neteja / Tractament químic

Tractament	Objectius	Producte	%	Dissolvent	Sistema d'aplicació	Temps	T°C	Test	Valoració
A	neteja mecànica				bisturí i lupa binocular			<input type="checkbox"/> positiu	insuficient
B	eliminació clorurs	AMT*						<input type="checkbox"/> positiu	insuficient
								<input type="checkbox"/> positiu	
A	repetició tractament							<input type="checkbox"/> positiu	insuficient
	comprovació de clorurs				campana d'humitat	48h		<input checked="" type="checkbox"/> positiu	
B	repetició tractament							<input type="checkbox"/> positiu	suficient
	comprovació de clorurs				campana d'humitat	48h		<input type="checkbox"/> positiu	
C	eliminació dipòsits superficials	fresa corindó			micromotor			<input type="checkbox"/> positiu	suficient
A	repetició tractament							<input type="checkbox"/> positiu	suficient
								<input type="checkbox"/> positiu	
	assecatge				ambient			<input type="checkbox"/> positiu	
								<input type="checkbox"/> positiu	
								<input type="checkbox"/> positiu	
								<input type="checkbox"/> positiu	
								<input type="checkbox"/> positiu	
								<input type="checkbox"/> positiu	
								<input type="checkbox"/> positiu	
								<input type="checkbox"/> positiu	
								<input type="checkbox"/> positiu	
								<input type="checkbox"/> positiu	
								<input type="checkbox"/> positiu	
								<input type="checkbox"/> positiu	
								<input type="checkbox"/> positiu	
								<input type="checkbox"/> positiu	
								<input type="checkbox"/> positiu	
								<input type="checkbox"/> positiu	
								<input type="checkbox"/> positiu	

Restauració

Procediment	Producte	Aplicació
Unió fragments <input type="checkbox"/>		
Reintegració <input type="checkbox"/>		
Acabat superfície <input type="checkbox"/>		
Altres <input type="checkbox"/>		

Inhibició

Producte	%	Dissolvent	Aplicació	Temps	T°C	Assecatge
Timol	2	alcohol	bany	2h		ambient

Consolidació

Producte	%	Dissolvent	Aplicació	Temps	T°C	Assecatge
PVA		alcohol	bany	uns segons		ambient

REFERÈNCIES GRÀFIQUES

Nº Gràfic	Suport gràfic	Moment
I 14656a	foto digital	inicial
F 14710a	foto digital	final
F 14710b	foto digital	final

EMBALATGE

- Bossa polietilè amb tanca
- Caixa hermètica
- Regulador d'humitat
- Suport especial
- Altres

RECOMANACIONS DE CONSERVACIÓ

H.R.

T.Cº

Lux

Altres

OBSERVACIONS

La imatge inicial correspon a la R 14656

* S'han seguit tots els passos del tractament descrit per William Mourey.

REFERÈNCIES BIBLIOGRÀFIQUES

Mourey, W.: La conservation des antiquités métalliques. L.C.R.R.A., 1987

TRACTAMENT

Efectuat per

Revisat per

Data inici Data final

IDENTIFICACIÓ DE LA PEÇA

Objecte	Material de substrat	Tècnica	Descripció	Mesures	Dades arqueològiques	
moneda	plata	encuny	Desgast important de la superfície. Anvers: creu equilàter que separa l'espai en quaters on s'intueix el relleu altern d'una anella i de tres punts. Llegenda a la part més exterior.	h.	Codi Interv. Denominació intervenció	
Tipologia	aliatge			amp.		031/20 Carrer de l'Arc del Teatre
	Estrat superficial			llarg.		Identificació arqueològica
Cronologia				gruix 0,5 mm		UE 4123
				∅ 16 mm		

ESTAT DE CONSERVACIÓ

Anàlisi visual				Anàlisi físico-química	
alteracions físiques		productes de corrosió		Tipus d'anàlisi	
Estat peça	Tipus alteració	Prod. corrosió	Afectació	Resultats	
peça completa	brutícia superficial	clorurs	puntual		
Núm fragments	concrecions	carbonats	extesa		
1	deformacions	òxids	extesa		
	desgast				
	pèrdua matèria				

INTERVENCIIONS ANTERIORS

Intervencions in situ					Laboratori		OBJECTIUS	
Acció	Producte	%	Dissolvent	Sistema aplicació			<input checked="" type="checkbox"/> Neteja	
embalatge	bossa hermètica						<input checked="" type="checkbox"/> Estabilització	
							<input type="checkbox"/> Consolidació	
							<input type="checkbox"/> Restauració	
							<input checked="" type="checkbox"/> Embalatge	
<input type="checkbox"/> Documentació gràfica <input type="checkbox"/> Veure observacions								

DOCUMENTACIÓ GRÀFICA

Més imatges

Imatge inicial



Imatge final



Imatge final



PROCÉS CONSERVACIÓ-RESTAURACIÓ

Neteja / Tractament químic

Tractament	Objectius	Producte	%	Dissolvent	Sistema d'aplicació	Temps	T°C	Test	Valoració
A	eliminació brutícia sup. i prod. corrosió				bisturí i lupa binocular			<input type="checkbox"/> positiu	insuficient
B	eliminació clorurs	àcid fòrmic	15	aigua dest.	bany	1'	amb	<input type="checkbox"/> positiu	suficient
	neutralització	aigua desmineralitzada			bany	1h	amb	<input type="checkbox"/> positiu	suficient
C					fricció drap de cotó			<input type="checkbox"/> positiu	suficient
A	repetició tractament							<input type="checkbox"/> positiu	suficient
								<input type="checkbox"/> positiu	
	assecatge				ambient			<input type="checkbox"/> positiu	
								<input type="checkbox"/> positiu	
								<input type="checkbox"/> positiu	
								<input type="checkbox"/> positiu	
								<input type="checkbox"/> positiu	
								<input type="checkbox"/> positiu	
								<input type="checkbox"/> positiu	
								<input type="checkbox"/> positiu	
								<input type="checkbox"/> positiu	
								<input type="checkbox"/> positiu	
								<input type="checkbox"/> positiu	
								<input type="checkbox"/> positiu	
								<input type="checkbox"/> positiu	
								<input type="checkbox"/> positiu	
								<input type="checkbox"/> positiu	
								<input type="checkbox"/> positiu	
								<input type="checkbox"/> positiu	
								<input type="checkbox"/> positiu	
								<input type="checkbox"/> positiu	
								<input type="checkbox"/> positiu	
								<input type="checkbox"/> positiu	

Restauració		
Procediment	Producte	Aplicació
Unió fragments <input type="checkbox"/>		
Reintegració <input type="checkbox"/>		
Acabat superfície <input type="checkbox"/>		
Altres <input type="checkbox"/>		

Inhibició						
Producte	%	Dissolvent	Aplicació	Temps	T°C	Assecatge
Clorofil·la	0,1	alcohol	bany	2h		ambient

Consolidació						
Producte	%	Dissolvent	Aplicació	Temps	T°C	Assecatge
PVA	2	alcohol	bany	uns segons		ambient

REFERÈNCIES GRÀFIQUES

Nº Gràfic	Suport gràfic	Moment
I 14656a	foto digital	inicial
F 14711a	foto digital	final
F 14711b	foto digital	final

EMBALATGE

<input checked="" type="checkbox"/>	Bossa polietilè amb tanca
<input type="checkbox"/>	Caixa hermètica
<input type="checkbox"/>	Regulador d'humitat
<input type="checkbox"/>	Suport especial <input type="text"/>
<input type="checkbox"/>	Altres <input type="text"/>

RECOMANACIONS DE CONSERVACIÓ

H.R.	entorn el 30%
T.C°	18 - 20 °C
Lux	inferior a 50 lux
Altres	<input type="text"/>

OBSERVACIONS

La imatge inicial correspon a la R 14656

REFERÈNCIES BIBLIOGRÀFIQUES

TRACTAMENT

Efectuat per	(GAMIGAR) Mariona Parera		
Revisat per	Montserrat Pugès / GAMIGAR		
Data inici	29/6/2020	Data final	1/7/2021

IDENTIFICACIÓ DE LA PEÇA

Objecte	Material de substrat	Tècnica	Descripció	Mesures	Dades arqueològiques					
moneda	bronze	encuny	Veure a observacions	h.		<table border="1"> <tr> <th>Codi Interv.</th> <th>Denominació intervenció</th> </tr> <tr> <td>031/20</td> <td>Carrer de l'Arc del Teatre</td> </tr> </table>	Codi Interv.	Denominació intervenció	031/20	Carrer de l'Arc del Teatre
Codi Interv.	Denominació intervenció									
031/20	Carrer de l'Arc del Teatre									
Tipologia				amp.		<table border="1"> <tr> <th colspan="2">Identificació arqueològica</th> </tr> <tr> <td colspan="2">UE 2159</td> </tr> </table>	Identificació arqueològica		UE 2159	
Identificació arqueològica										
UE 2159										
	Estrat superficial		llarg.							
Cronologia			gruix	2 mm						
			∅	20mm						

ESTAT DE CONSERVACIÓ

Anàlisi visual				Anàlisi físico-química	
alteracions físiques		productes de corrosió		Tipus d'anàlisi	
Estat peça	Tipus alteració	Prod. corrosió	Afectació		
peça completa	brutícia superficial	clorurs	puntual		
Núm fragments	concrecions	carbonats	extesa		
1	deformacions	òxids	extesa		
	desgast			Resultats	
	pèrdua matèria				

INTERVENCIÓ ANTERIORS

Intervencions in situ					Laboratori		OBJECTIUS	
Acció	Producte	%	Dissolvent	Sistema aplicació			<input checked="" type="checkbox"/> Neteja	
embalatge	bossa hermètica						<input checked="" type="checkbox"/> Estabilització	
							<input checked="" type="checkbox"/> Consolidació	
							<input type="checkbox"/> Restauració	
							<input checked="" type="checkbox"/> Embalatge	
<input type="checkbox"/> Documentació gràfica <input type="checkbox"/> Veure observacions								

DOCUMENTACIÓ GRÀFICA

Més imatges

Imatge inicial



Imatge final



Imatge final



PROCÉS CONSERVACIÓ-RESTAURACIÓ

Neteja / Tractament químic

Tractament	Objectius	Producte	%	Dissolvent	Sistema d'aplicació	Temps	T°C	Test	Valoració
A	neteja mecànica				bisturí i lupa binocular			<input type="checkbox"/> positiu	insuficient
B	eliminació clorurs	AMT*						<input type="checkbox"/> positiu	insuficient
								<input type="checkbox"/> positiu	
A	repetició tractament							<input type="checkbox"/> positiu	insuficient
	comprovació de clorurs				campana d'humitat	48h		<input checked="" type="checkbox"/> positiu	
B	repetició tractament							<input type="checkbox"/> positiu	suficient
	comprovació de clorurs				campana d'humitat	48h		<input type="checkbox"/> positiu	
C	eliminació dipòsits superficials	fresa corindó			micromotor			<input type="checkbox"/> positiu	suficient
A	repetició tractament							<input type="checkbox"/> positiu	suficient
								<input type="checkbox"/> positiu	
	assecatge				ambient			<input type="checkbox"/> positiu	
								<input type="checkbox"/> positiu	
								<input type="checkbox"/> positiu	
								<input checked="" type="checkbox"/> positiu	
								<input type="checkbox"/> positiu	
								<input type="checkbox"/> positiu	
								<input type="checkbox"/> positiu	
								<input type="checkbox"/> positiu	
								<input type="checkbox"/> positiu	
								<input type="checkbox"/> positiu	
								<input type="checkbox"/> positiu	
								<input type="checkbox"/> positiu	
								<input type="checkbox"/> positiu	
								<input type="checkbox"/> positiu	
								<input type="checkbox"/> positiu	
								<input type="checkbox"/> positiu	

Restauració

Procediment	Producte	Aplicació
Unió fragments <input type="checkbox"/>		
Reintegració <input type="checkbox"/>		
Acabat superfície <input type="checkbox"/>		
Altres <input type="checkbox"/>		

Inhibició

Producte	%	Dissolvent	Aplicació	Temps	T°C	Assecatge
Timol	2	alcohol	bany	2h		ambient

Consolidació

Producte	%	Dissolvent	Aplicació	Temps	T°C	Assecatge
PVA		alcohol	bany	uns segons		ambient

REFERÈNCIES GRÀFIQUES

Nº Gràfic	Suport gràfic	Moment
I 14656a	foto digital	inicial
F 14712a	foto digital	final
F 14712b	foto digital	final

EMBALATGE

<input checked="" type="checkbox"/> Bossa polietilè amb tanca
<input type="checkbox"/> Caixa hermètica
<input type="checkbox"/> Regulador d'humitat
<input type="checkbox"/> Suport especial <input type="text"/>
<input type="checkbox"/> Altres <input type="text"/>

OBSERVACIONS

La imatge inicial correspon a la R 14656

Moneda pugesa de bronze. Moneda local de Lleida, equivalent a un quart de diner.

Anvers: Al centre el relleu de la flor característica d'aquesta moneda. Voltada d'una circumferència de punts. A la part més exterior la llegenda. S'identifica: "PNS" "quatre punts en rombe" "...SA" "quatre punts en rombe" "DBU" "quatre punts en rombe" "..."

Revers: Trèvol o flor de Lis

* S'han seguit tots els passos del tractament descrit per William Mourey.

RECOMANACIONS DE CONSERVACIÓ

H.R.	entorn el 30%
T.C°	18 - 20 °C
Lux	inferior a 50 lux
Altres	<input type="text"/>

REFERÈNCIES BIBLIOGRÀFIQUES

Mourey, W.: La conservation des antiquités métalliques. L.C.R.R.A., 1987
<input type="text"/>
<input type="text"/>
<input type="text"/>
<input type="text"/>

TRACTAMENT

Efectuat per	(GAMIGAR) Mariona Parera		
Revisat per	Montserrat Pugès / GAMIGAR		
Data inici	29/6/2020	Data final	1/7/2021

IDENTIFICACIÓ DE LA PEÇA

Objecte	Material de substrat	Tècnica	Descripció	Mesures	Dades arqueològiques
moneda	bronze	encuny	La peça ha perdut tot el relleu. Pèrdua de material i mineralització important. Està torçada i corbada	h.	Codi Interv. 031/20 Denominació intervenció Carrer de l'Arc del Teatre
Tipologia	aliatge			amp.	
	Estrat superficial			llarg.	Identificació arqueològica UE 2030
Cronologia				gruix 1 mm Ø 22 mm	

ESTAT DE CONSERVACIÓ

Anàlisi visual				Anàlisi físico-química	
alteracions físiques		productes de corrosió		Tipus d'anàlisi	
Estat peça	Tipus alteració	Prod. corrosió	Afectació	Resultats	
peça completa	brutícia superficial	clorurs	puntual		
Núm fragments	concrecions	carbonats	extesa		
1	deformacions	òxids	extesa		
	desgast				
	pèrdua matèria				

INTERVENCIÓ ANTERIORS

Intervencions in situ					Laboratori		OBJECTIUS	
Acció	Producte	%	Dissolvent	Sistema aplicació			<input checked="" type="checkbox"/> Neteja	
embalatge	bossa hermètica						<input checked="" type="checkbox"/> Estabilització	
							<input checked="" type="checkbox"/> Consolidació	
							<input type="checkbox"/> Restauració	
							<input checked="" type="checkbox"/> Embalatge	
<input type="checkbox"/> Documentació gràfica <input type="checkbox"/> Veure observacions								

DOCUMENTACIÓ GRÀFICA

[Més imatges](#)

Imatge inicial	Imatge final
	Imatge final

PROCÉS CONSERVACIÓ-RESTAURACIÓ

Neteja / Tractament químic

Tractament	Objectius	Producte	%	Dissolvent	Sistema d'aplicació	Temps	T°C	Test	Valoració
A	neteja mecànica				bisturí i lupa binocular			<input type="checkbox"/> positiu	insuficient
B	eliminació clorurs	AMT*						<input type="checkbox"/> positiu	suficient
								<input type="checkbox"/> positiu	
A	repetició tractament							<input type="checkbox"/> positiu	suficient
	assecatge				ambient			<input type="checkbox"/> positiu	
								<input type="checkbox"/> positiu	
								<input type="checkbox"/> positiu	
								<input type="checkbox"/> positiu	
								<input type="checkbox"/> positiu	
								<input type="checkbox"/> positiu	
								<input type="checkbox"/> positiu	
								<input type="checkbox"/> positiu	
								<input type="checkbox"/> positiu	
								<input type="checkbox"/> positiu	
								<input type="checkbox"/> positiu	
								<input type="checkbox"/> positiu	
								<input type="checkbox"/> positiu	
								<input type="checkbox"/> positiu	
								<input type="checkbox"/> positiu	
								<input type="checkbox"/> positiu	
								<input type="checkbox"/> positiu	
								<input type="checkbox"/> positiu	
								<input type="checkbox"/> positiu	
								<input type="checkbox"/> positiu	
								<input type="checkbox"/> positiu	
								<input type="checkbox"/> positiu	
								<input type="checkbox"/> positiu	
								<input type="checkbox"/> positiu	
								<input type="checkbox"/> positiu	
								<input type="checkbox"/> positiu	
								<input type="checkbox"/> positiu	
								<input type="checkbox"/> positiu	
								<input type="checkbox"/> positiu	
								<input type="checkbox"/> positiu	
								<input type="checkbox"/> positiu	
								<input type="checkbox"/> positiu	

Restauració

Procediment	Producte	Aplicació
Unió fragments <input type="checkbox"/>		
Reintegració <input type="checkbox"/>		
Acabat superfície <input type="checkbox"/>		
Altres <input type="checkbox"/>		

Inhibició

Producte	%	Dissolvent	Aplicació	Temps	T°C	Assecatge
Timol	2	alcohol	bany	2h		ambient

Consolidació

Producte	%	Dissolvent	Aplicació	Temps	T°C	Assecatge
PVA		alcohol	bany	uns segons		ambient

REFERÈNCIES GRÀFIQUES

Nº Gràfic	Suport gràfic	Moment
I 14656a	foto digital	inicial
F 14713a	foto digital	final
F 14713b	foto digital	final

EMBALATGE

Bossa polietilè amb tanca

Caixa hermètica

Regulador d'humitat

Suport especial

Altres

RECOMANACIONS DE CONSERVACIÓ

H.R.

T.C°

Lux

Altres

OBSERVACIONS

La imatge inicial correspon a la R 14656

* S'han seguit tots els passos del tractament descrit per William Mourey.

REFERÈNCIES BIBLIOGRÀFIQUES

Mourey, W.: La conservation des antiquités métalliques. L.C.R.R.A., 1987

TRACTAMENT

Efectuat per

Revisat per

Data inici Data final

IDENTIFICACIÓ DE LA PEÇA

Objecte	Material de substrat	Tècnica	Descripció	Mesures	Dades arqueològiques								
moneda	bronze	encuny	Veure a observacions.	h.	<table border="1"> <thead> <tr> <th>Codi Interv.</th> <th>Denominació intervenció</th> </tr> </thead> <tbody> <tr> <td>031/20</td> <td>Carrer de l'Arc del Teatre</td> </tr> <tr> <th colspan="2">Identificació arqueològica</th> </tr> <tr> <td colspan="2">UE 1058</td> </tr> </tbody> </table>	Codi Interv.	Denominació intervenció	031/20	Carrer de l'Arc del Teatre	Identificació arqueològica		UE 1058	
Codi Interv.	Denominació intervenció												
031/20	Carrer de l'Arc del Teatre												
Identificació arqueològica													
UE 1058													
Tipologia	aliatge		amp.										
	Estrat superficial		llarg.										
Cronologia			gruix 1 mm										
			∅ 16 mm										

ESTAT DE CONSERVACIÓ

Anàlisi visual				Anàlisi físico-química	
alteracions físiques		productes de corrosió		Tipus d'anàlisi	
Estat peça	Tipus alteració	Prod. corrosió	Afectació		
peça completa	brutícia superficial	clorurs	puntual		
Núm fragments	concrecions	carbonats	extesa		
1	deformacions	òxids	extesa	Resultats	
	desgast				
	pèrdua matèria				

INTERVENCIÓ ANTERIORS

Intervencions in situ					Laboratori		OBJECTIUS	
Acció	Producte	%	Dissolvent	Sistema aplicació			<input checked="" type="checkbox"/> Neteja	
embalatge	bossa hermètica						<input checked="" type="checkbox"/> Estabilització	
							<input checked="" type="checkbox"/> Consolidació	
							<input type="checkbox"/> Restauració	
							<input checked="" type="checkbox"/> Embalatge	
<input type="checkbox"/> Documentació gràfica <input type="checkbox"/> Veure observacions								

DOCUMENTACIÓ GRÀFICA

Més imatges

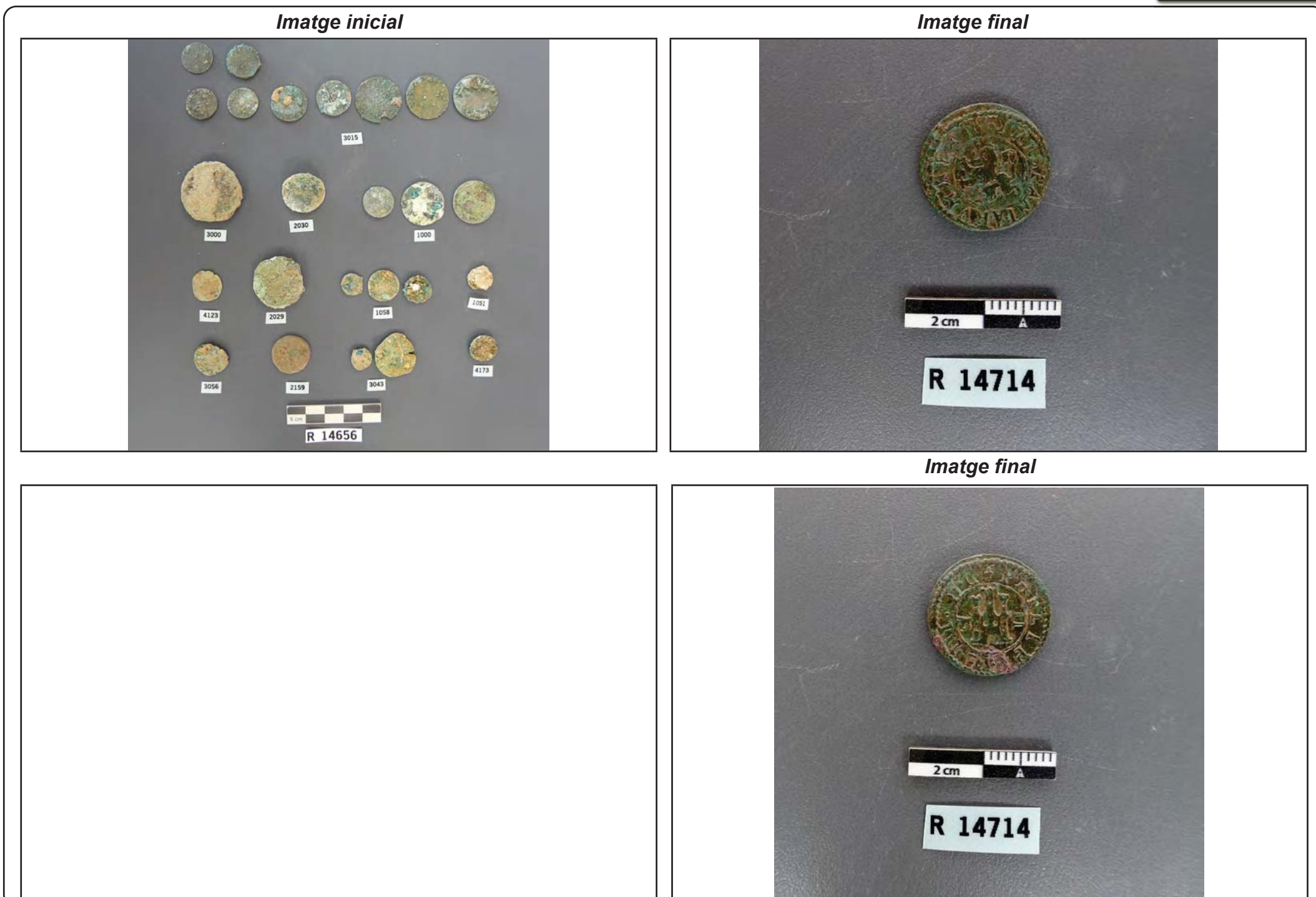

PROCÉS CONSERVACIÓ-RESTAURACIÓ

Neteja / Tractament químic

Table with 10 columns: Tractament, Objectius, Producte, %, Dissolvent, Sistema d'aplicació, Temps, T°C, Test, Valoració. Rows include treatments like 'neteja mecànica', 'eliminació clorurs', 'repetició tractament', 'assecatge'.

Restauració

Table with 3 columns: Procediment, Producte, Aplicació. Rows include 'Unió fragments', 'Reintegració', 'Acabat superfície', 'Altres'.

Inhibició

Table with 7 columns: Producte, %, Dissolvent, Aplicació, Temps, T°C, Assecatge. Row: Timol, 2, alcohol, bany, 2h, ambient.

Consolidació

Table with 7 columns: Producte, %, Dissolvent, Aplicació, Temps, T°C, Assecatge. Row: PVA, alcohol, bany, uns segons, ambient.

REFERÈNCIES GRÀFIQUES

Table with 3 columns: N° Gràfic, Suport gràfic, Moment. Rows include 'I 14656a', 'F 14714a', 'F 14714b'.

EMBALATGE

- ☑ Bossa polietilè amb tanca
☐ Caixa hermètica
☐ Regulador d'humitat
☐ Suport especial
☐ Altres

RECOMANACIONS DE CONSERVACIÓ

Form with fields for H.R. (entorn el 30%), T.C° (18 - 20 °C), Lux (inferior a 50 lux), and Altres.

OBSERVACIONS

La imatge inicial correspon a la R 14656
Anvers: Castell central amb marques als seus laterals. Voltat d'una circumferència amb la llegenda a la seva part més exterior. S'identifica "+" "PHILLP.." "VS.III.D. "...
Revers: la figura d'un lleó coronat al centre. Voltat d'una corcumferencia. La llegenda a la part més exterior. "o" "Y" "HISPANIARLM" "RE.." "LX" ...
* S'han seguit tots els passos del tractament descrit per William Mourey.

REFERÈNCIES BIBLIOGRÀFIQUES

Mourey, W.: La conservation des antiquités métalliques. L.C.R.R.A., 1987

TRACTAMENT

Form with fields for Efectuat per ((GAMIGAR) Mariona Parera), Revisat per (Montserrat Pugès / GAMIGAR), Data inici (29/6/2020), Data final (1/7/2021).

IDENTIFICACIÓ DE LA PEÇA

Objecte	Material de substrat	Tècnica	Descripció	Mesures	Dades arqueològiques					
moneda	bronze	encuny	Veure a observacions	h.		<table border="1"> <tr> <th>Codi Interv.</th> <th>Denominació intervenció</th> </tr> <tr> <td>031/20</td> <td>Carrer de l'Arc del Teatre</td> </tr> </table>	Codi Interv.	Denominació intervenció	031/20	Carrer de l'Arc del Teatre
Codi Interv.	Denominació intervenció									
031/20	Carrer de l'Arc del Teatre									
Tipologia				amp.		<table border="1"> <tr> <th colspan="2">Identificació arqueològica</th> </tr> <tr> <td colspan="2">UE 1058</td> </tr> </table>	Identificació arqueològica		UE 1058	
Identificació arqueològica										
UE 1058										
	Estrat superficial		llarg.							
Cronologia			gruix	1 mm						
			∅	13 mm						

ESTAT DE CONSERVACIÓ

Anàlisi visual				Anàlisi físico-química	
alteracions físiques		productes de corrosió		Tipus d'anàlisi	
Estat peça	Tipus alteració	Prod. corrosió	Afectació		
peça completa	brutícia superficial	clorurs	puntual		
Núm fragments	concrecions	carbonats	extesa	Resultats	
1	deformacions	òxids	extesa		
	desgast				
	pèrdua matèria				

INTERVENCIÓ ANTERIORS

Intervencions in situ					Laboratori		OBJECTIUS	
Acció	Producte	%	Dissolvent	Sistema aplicació			<input checked="" type="checkbox"/> Neteja	
embalatge	bossa hermètica						<input checked="" type="checkbox"/> Estabilització	
							<input checked="" type="checkbox"/> Consolidació	
							<input type="checkbox"/> Restauració	
							<input checked="" type="checkbox"/> Embalatge	
<input type="checkbox"/> Documentació gràfica <input type="checkbox"/> Veure observacions								

DOCUMENTACIÓ GRÀFICA

Més imatges

Imatge inicial



Imatge final



Imatge final



PROCÉS CONSERVACIÓ-RESTAURACIÓ

Neteja / Tractament químic

Table with 10 columns: Tractament, Objectius, Producte, %, Dissolvent, Sistema d'aplicació, Temps, T°C, Test, Valoració. Rows include treatments like 'neteja mecànica', 'eliminació clorurs', 'repetició tractament', 'assecatge', etc.

Restauració section with fields for Procediment (Unió fragments, Reintegració, Acabat superfície, Altres) and Producte.

Inhibició section with fields for Producte (Timol), %, Dissolvent (alcohol), Aplicació (bany), Temps (2h), T°C, and Assecatge (ambient).

Consolidació section with fields for Producte (PVA), %, Dissolvent (alcohol), Aplicació (bany), Temps (uns segons), T°C, and Assecatge (ambient).

REFERÈNCIES GRÀFIQUES table with columns N° Gràfic, Suport gràfic, Moment. Contains entries like I 14656a, F 14715a, F 14715b.

EMBALATGE section with checkboxes for Bossa polietilè amb tanca, Caixa hermètica, Regulador d'humitat, Suport especial, and Altres.

RECOMANACIONS DE CONSERVACIÓ section with fields for H.R. (entorn el 30%), T.C° (18 - 20 °C), Lux (inferior a 50 lux), and Altres.

OBSERVACIONS section containing text: 'La imatge inicial correspon a la R 14656', 'Anvers: Superfície desgastada...', 'Revers: Creu equilàtera...', and '* S'han seguit tots els passos...'.

REFERÈNCIES BIBLIOGRÀFIQUES section with a field containing 'Mourey, W.: La conservation des antiquités métalliques. L.C.R.R.A., 1987'.

TRACTAMENT section with fields for Efectuat per ((GAMIGAR) Mariona Parera), Revisat per (Montserrat Pugès / GAMIGAR), and Data inici/final (29/6/2020 / 1/7/2021).

IDENTIFICACIÓ DE LA PEÇA

Objecte	Material de substrat	Tècnica	Descripció	Mesures	Dades arqueològiques	
moneda	bronze	encuny	Veure a observacions	h. .	Codi Interv.	Denominació intervenció
Tipologia				amp.	031/20	Carrer de l'Arc del Teatre
	Estrat superficial			llarg.	Identificació arqueològica	
Cronologia				gruix 1 mm	UE 1058	
				∅ 14 mm		

ESTAT DE CONSERVACIÓ

Anàlisi visual				Anàlisi físico-química	
alteracions físiques		productes de corrosió		Tipus d'anàlisi	
Estat peça	Tipus alteració	Prod. corrosió	Afectació		
peça completa	brutícia superficial	clorurs	puntual		
Núm fragments	concrecions	carbonats	extesa	Resultats	
1	deformacions	òxids	extesa		
	desgast				
	pèrdua matèria				

INTERVENCIIONS ANTERIORS

Intervencions in situ					Laboratori		OBJECTIUS	
Acció	Producte	%	Dissolvent	Sistema aplicació			<input checked="" type="checkbox"/> Neteja	
embalatge	bossa hermètica						<input checked="" type="checkbox"/> Estabilització	
							<input checked="" type="checkbox"/> Consolidació	
							<input type="checkbox"/> Restauració	
							<input checked="" type="checkbox"/> Embalatge	

Documentació gràfica Veure observacions

DOCUMENTACIÓ GRÀFICA

[Més imatges](#)

Imatge inicial



Imatge final



Imatge final



Neteja / Tractament químic

Tractament	Objectius	Producte	%	Dissolvent	Sistema d'aplicació	Temps	T°C	Test	Valoració
A	neteja mecànica				bisturí i lupa binocular			<input type="checkbox"/> positiu	insuficient
B	eliminació clorurs	AMT*						<input type="checkbox"/> positiu	suficient
								<input type="checkbox"/> positiu	
A	repetició tractament							<input type="checkbox"/> positiu	suficient
	comprovació de clorurs				campana d'humitat	48h		<input type="checkbox"/> positiu	
	assecatge				ambient			<input type="checkbox"/> positiu	
								<input type="checkbox"/> positiu	
								<input type="checkbox"/> positiu	
								<input type="checkbox"/> positiu	
								<input type="checkbox"/> positiu	
								<input type="checkbox"/> positiu	
								<input type="checkbox"/> positiu	
								<input type="checkbox"/> positiu	
								<input type="checkbox"/> positiu	
								<input type="checkbox"/> positiu	
								<input type="checkbox"/> positiu	
								<input type="checkbox"/> positiu	
								<input type="checkbox"/> positiu	
								<input type="checkbox"/> positiu	
								<input type="checkbox"/> positiu	
								<input type="checkbox"/> positiu	
								<input type="checkbox"/> positiu	
								<input type="checkbox"/> positiu	
								<input type="checkbox"/> positiu	
								<input type="checkbox"/> positiu	
								<input type="checkbox"/> positiu	
								<input type="checkbox"/> positiu	
								<input type="checkbox"/> positiu	
								<input type="checkbox"/> positiu	
								<input type="checkbox"/> positiu	
								<input type="checkbox"/> positiu	
								<input type="checkbox"/> positiu	
								<input type="checkbox"/> positiu	

Restauració

Procediment	Producte	Aplicació
Unió fragments <input type="checkbox"/>		
Reintegració <input type="checkbox"/>		
Acabat superfície <input type="checkbox"/>		
Altres <input type="text"/>		

Inhibició

Producte	%	Dissolvent	Aplicació	Temps	T°C	Assecatge
Timol	2	alcohol	bany	2h		ambient

Consolidació

Producte	%	Dissolvent	Aplicació	Temps	T°C	Assecatge
PVA		alcohol	bany	uns segons		ambient

REFERÈNCIES GRÀFIQUES

Nº Gràfic	Suport gràfic	Moment
I 14656a	foto digital	inicial
F 14716a	foto digital	final
F 14716b	foto digital	final

EMBALATGE

- Bossa polietilè amb tanca
- Caixa hermètica
- Regulador d'humitat
- Suport especial
- Altres

RECOMANACIONS DE CONSERVACIÓ

H.R.

T.Cº

Lux

Altres

OBSERVACIONS

La imatge inicial correspon a la R 14656

Anvers: Al centre el relleu que podria tractar-se del cabell a mitja melena, d'un perfil que mira cap a la dreta. Voltat de punts amb la llegenda a la part més exterior. "LVS" "D" ":" "G" ":".

Revers: S'intueix un escut al centre, voltat de punts amb la llegenda a la part més exterior "VYTA".

* S'han seguit tots els passos del tractament descrit per William Mourey.

REFERÈNCIES BIBLIOGRÀFIQUES

Mourey, W.: La conservation des antiquités métalliques. L.C.R.R.A., 1987

TRACTAMENT

Efectuat per

Revisat per

Data inici Data final

IDENTIFICACIÓ DE LA PEÇA

Objecte	Material de substrat	Tècnica	Descripció	Mesures	Dades arqueològiques				
moneda	bronze	encuny	Veure a observacions	h. .	<table border="1"> <thead> <tr> <th>Codi Interv.</th> <th>Denominació intervenció</th> </tr> </thead> <tbody> <tr> <td>031/20</td> <td>Carrer de l'Arc del Teatre</td> </tr> </tbody> </table>	Codi Interv.	Denominació intervenció	031/20	Carrer de l'Arc del Teatre
Codi Interv.	Denominació intervenció								
031/20	Carrer de l'Arc del Teatre								
Tipologia				amp.	<table border="1"> <thead> <tr> <th colspan="2">Identificació arqueològica</th> </tr> </thead> <tbody> <tr> <td colspan="2">UE 3000</td> </tr> </tbody> </table>	Identificació arqueològica		UE 3000	
Identificació arqueològica									
UE 3000									
	Estrat superficial		llarg.						
Cronologia			gruix 2,5 mm						
			∅ 30 mm						

ESTAT DE CONSERVACIÓ

Anàlisi visual				Anàlisi físico-química	
alteracions físiques		productes de corrosió		Tipus d'anàlisi	
Estat peça	Tipus alteració	Prod. corrosió	Afectació		
peça completa	brutícia superficial	clorurs	puntual		
Núm fragments	concrecions	carbonats	extesa		
1	deformacions	òxids	extesa		
	desgast				
	pèrdua matèria			Resultats	

INTERVENCIIONS ANTERIORS

Intervencions in situ					Laboratori		OBJECTIUS	
Acció	Producte	%	Dissolvent	Sistema aplicació			<input checked="" type="checkbox"/> Neteja	
embalatge	bossa hermètica						<input checked="" type="checkbox"/> Estabilització	
							<input checked="" type="checkbox"/> Consolidació	
							<input type="checkbox"/> Restauració	
							<input checked="" type="checkbox"/> Embalatge	
<input type="checkbox"/> Documentació gràfica <input type="checkbox"/> Veure observacions								

DOCUMENTACIÓ GRÀFICA

[Més imatges](#)

Imatge inicial



Imatge final



Imatge final



PROCÉS CONSERVACIÓ-RESTAURACIÓ

Neteja / Tractament químic

Tractament	Objectius	Producte	%	Dissolvent	Sistema d'aplicació	Temps	T°C	Test	Valoració
A	neteja mecànica				bisturí i lupa binocular			<input type="checkbox"/> positiu	insuficient
B	eliminació clorurs	AMT*						<input type="checkbox"/> positiu	insuficient
								<input type="checkbox"/> positiu	
A	repetició tractament							<input type="checkbox"/> positiu	insuficient
	comprovació de clorurs				campana d'humitat	48h		<input checked="" type="checkbox"/> positiu	insuficient
B	repetició tractament							<input type="checkbox"/> positiu	suficient
	comprovació de clorurs				campana d'humitat	48h		<input type="checkbox"/> positiu	
C	eliminació dipòsits superficials	fresa corindó			micromotor			<input type="checkbox"/> positiu	suficient
A	repetició tractament							<input type="checkbox"/> positiu	suficient
								<input type="checkbox"/> positiu	
	assecatge				ambient			<input type="checkbox"/> positiu	
								<input type="checkbox"/> positiu	
								<input type="checkbox"/> positiu	
								<input type="checkbox"/> positiu	
								<input type="checkbox"/> positiu	
								<input type="checkbox"/> positiu	
								<input type="checkbox"/> positiu	
								<input type="checkbox"/> positiu	
								<input type="checkbox"/> positiu	
								<input type="checkbox"/> positiu	
								<input type="checkbox"/> positiu	
								<input type="checkbox"/> positiu	
								<input type="checkbox"/> positiu	
								<input type="checkbox"/> positiu	
								<input type="checkbox"/> positiu	
								<input type="checkbox"/> positiu	

Restauració		
Procediment	Producte	Aplicació
Unió fragments <input type="checkbox"/>		
Reintegració <input type="checkbox"/>		
Acabat superfície <input type="checkbox"/>		
Altres <input type="text"/>		

Inhibició						
Producte	%	Dissolvent	Aplicació	Temps	T°C	Assecatge
Timol	2	alcohol	bany	2h		ambient

Consolidació						
Producte	%	Dissolvent	Aplicació	Temps	T°C	Assecatge
PVA		alcohol	bany	uns segons		ambient

REFERÈNCIES GRÀFIQUES		
Nº Gràfic	Suport gràfic	Moment
I 14656a	foto digital	inicial
F 14717a	foto digital	final
F 14717b	foto digital	final

EMBALATGE	
<input checked="" type="checkbox"/>	Bossa polietilè amb tanca
<input type="checkbox"/>	Caixa hermètica
<input type="checkbox"/>	Regulador d'humitat
<input type="checkbox"/>	Suport especial <input type="text"/>
<input type="checkbox"/>	Altres <input type="text"/>

RECOMANACIONS DE CONSERVACIÓ	
H.R.	entorn el 30%
T.Cº	18 - 20 °C
Lux	inferior a 50 lux
Altres	<input type="text"/>

OBSERVACIONS

La imatge inicial correspon a la R 14656

Anvers: Bust mirant cap a la dreta. Voltat d'una llegenda poc llegible a causa del desgast que presenta la peça. S'identifica "PE.." "D" "SP.RE.."

Revers: Creu de Don Pelayo. A les seves cantonades inferiors s'insinua el relleu d'un lleó al costat esquerre i el relleu d'un castell al costat dret. La resta de superfície presenta un desgast notori que ha esborrat els relleus originals.

* S'han seguit tots els passos del tractament descrit per William Mourey.

REFERÈNCIES BIBLIOGRÀFIQUES	
Mourey, W.:	La conservation des antiquités métalliques. L.C.R.R.A., 1987

TRACTAMENT			
Efectuat per	(GAMIGAR) Mariona Parera		
Revisat per	Montserrat Pugès / GAMIGAR		
Data inici	29/6/2020	Data final	1/7/2021

IDENTIFICACIÓ DE LA PEÇA

Objecte	Material de substrat	Tècnica	Descripció	Mesures	Dades arqueològiques	
moneda	bronze	encuny	Moneda totalment mineralitzada i amb pèrdua de nucli metàl·lic	h.	.	Codi Interv. 031/20 Denominació intervenció Carrer de l'Arc del Teatre
Tipologia				amp.		
	Estrat superficial			llarg.		Identificació arqueològica UE 2029
Cronologia				gruix	5 mm	
				∅	27 mm	

ESTAT DE CONSERVACIÓ

Anàlisi visual				Anàlisi físico-química	
alteracions físiques		productes de corrosió		Tipus d'anàlisi	
Estat peça	Tipus alteració	Prod. corrosió	Afectació	Resultats	
peça completa	brutícia superficial	clorurs	puntual		
Núm fragments	concrecions	carbonats	extesa		
1	deformacions	òxids	extesa		
	desgast				
	pèrdua matèria				

INTERVENCIÓ ANTERIORS

Intervencions in situ					Laboratori		OBJECTIUS	
Acció	Producte	%	Dissolvent	Sistema aplicació			<input checked="" type="checkbox"/> Neteja	
embalatge	bossa hermètica						<input checked="" type="checkbox"/> Estabilització	
							<input checked="" type="checkbox"/> Consolidació	
							<input type="checkbox"/> Restauració	
							<input checked="" type="checkbox"/> Embalatge	
<input type="checkbox"/> Documentació gràfica <input type="checkbox"/> Veure observacions								

DOCUMENTACIÓ GRÀFICA

[Més imatges](#)

Imatge inicial	Imatge final
	Imatge final

IDENTIFICACIÓ DE LA PEÇA

Objecte	Material de substrat	Tècnica	Descripció	Mesures	Dades arqueològiques				
moneda	bronze	encuny	Veure a observacions.	h. .	<table border="1"> <tr> <th>Codi Interv.</th> <th>Denominació intervenció</th> </tr> <tr> <td>031/20</td> <td>Carrer de l'Arc del Teatre</td> </tr> </table>	Codi Interv.	Denominació intervenció	031/20	Carrer de l'Arc del Teatre
Codi Interv.	Denominació intervenció								
031/20	Carrer de l'Arc del Teatre								
Tipologia	aliatge			amp.	<table border="1"> <tr> <th colspan="2">Identificació arqueològica</th> </tr> <tr> <td colspan="2">UE 3043</td> </tr> </table>	Identificació arqueològica		UE 3043	
Identificació arqueològica									
UE 3043									
	Estrat superficial		llarg.						
Cronologia			gruix 1 mm						
			∅ 12 mm						

ESTAT DE CONSERVACIÓ

Anàlisi visual				Anàlisi físico-química	
alteracions físiques		productes de corrosió		Tipus d'anàlisi	
Estat peça	Tipus alteració	Prod. corrosió	Afectació	Resultats	
peça completa	brutícia superficial	clorurs	puntual		
Núm fragments	concrecions	carbonats	extesa		
1	deformacions	òxids	extesa		
	desgast				
	pèrdua matèria				

INTERVENCIÓ ANTERIORS

Intervencions in situ					Laboratori		OBJECTIUS	
Acció	Producte	%	Dissolvent	Sistema aplicació	<input type="text"/> <input type="text"/> <input type="text"/> <input type="text"/> <input type="text"/>		<input checked="" type="checkbox"/> Neteja	<input type="text"/>
embalatge	bossa hermètica						<input checked="" type="checkbox"/> Estabilització	<input type="text"/>
							<input checked="" type="checkbox"/> Consolidació	<input type="text"/>
							<input type="checkbox"/> Restauració	<input type="text"/>
							<input checked="" type="checkbox"/> Embalatge	<input type="text"/>
								<input type="text"/>
<input type="checkbox"/> Documentació gràfica <input type="checkbox"/> Veure observacions								

DOCUMENTACIÓ GRÀFICA

Més imatges

Imatge inicial	Imatge final
	Imatge final

Neteja / Tractament químic

Tractament	Objectius	Producte	%	Dissolvent	Sistema d'aplicació	Temps	T°C	Test	Valoració
A	neteja mecànica				bisturí i lupa binocular			<input type="checkbox"/> positiu	insuficient
B	eliminació clorurs	AMT*						<input type="checkbox"/> positiu	insuficient
								<input type="checkbox"/> positiu	
A	repetició tractament							<input type="checkbox"/> positiu	insuficient
	comprovació de clorurs				campana d'humitat	48h		<input checked="" type="checkbox"/> positiu	insuficient
B	repetició tractament							<input type="checkbox"/> positiu	suficient
	comprovació de clorurs				campana d'humitat	48h		<input type="checkbox"/> positiu	
C	eliminació dipòsits superficials	fresa corindó			micromotor			<input type="checkbox"/> positiu	suficient
A	repetició tractament							<input type="checkbox"/> positiu	suficient
								<input type="checkbox"/> positiu	
	assecatge				ambient			<input type="checkbox"/> positiu	
								<input type="checkbox"/> positiu	
								<input type="checkbox"/> positiu	
								<input type="checkbox"/> positiu	
								<input type="checkbox"/> positiu	
								<input type="checkbox"/> positiu	
								<input type="checkbox"/> positiu	
								<input type="checkbox"/> positiu	
								<input type="checkbox"/> positiu	
								<input type="checkbox"/> positiu	
								<input type="checkbox"/> positiu	
								<input type="checkbox"/> positiu	
								<input type="checkbox"/> positiu	
								<input type="checkbox"/> positiu	
								<input type="checkbox"/> positiu	
								<input type="checkbox"/> positiu	
								<input type="checkbox"/> positiu	

Restauració		
Procediment	Producte	Aplicació
Unió fragments <input type="checkbox"/>		
Reintegració <input type="checkbox"/>		
Acabat superfície <input type="checkbox"/>		
Altres		

Inhibició						
Producte	%	Dissolvent	Aplicació	Temps	T°C	Assecatge
Timol	2	alcohol	bany	2h		ambient

Consolidació						
Producte	%	Dissolvent	Aplicació	Temps	T°C	Assecatge
PVA		alcohol	bany	uns segons		ambient

REFERÈNCIES GRÀFIQUES		
Nº Gràfic	Suport gràfic	Moment
I 14656a	foto digital	inicial
F 14719a	foto digital	final
F 14719b	foto digital	final

EMBALATGE
<input checked="" type="checkbox"/> Bossa polietilè amb tanca
<input type="checkbox"/> Caixa hermètica
<input type="checkbox"/> Regulador d'humitat
<input type="checkbox"/> Suport especial
<input type="checkbox"/> Altres

RECOMANACIONS DE CONSERVACIÓ	
H.R.	entorn el 30%
T.Cº	18 - 20 °C
Lux	inferior a 50 lux
Altres	

OBSERVACIONS

La imatge inicial correspon a la R 14656

Anvers: Creu equilàtera amb una "B" al centre. Als quarts s'hi alternen els relleus d'una anella, amb el de tres puntets.

Revers: El desgast i oxidació que ha patit la peça ha esborrat els relleus originals. S'identifica una corona de punts en la circumferència més exterior de la moneda i part d'un relleu circular.

Podria tractar-se d'un ponderal de mig croat (?)

* S'han seguit tots els passos del tractament descrit per William Mourey.

REFERÈNCIES BIBLIOGRÀFIQUES
Mourey, W.: La conservation des antiquités métalliques. L.C.R.R.A., 1987

TRACTAMENT			
Efectuat per	(GAMIGAR) Mariona Parera		
Revisat per	Montserrat Pugès / GAMIGAR		
Data inici	29/6/2020	Data final	1/7/2021

IDENTIFICACIÓ DE LA PEÇA

Objecte	Material de substrat	Tècnica	Descripció	Mesures	Dades arqueològiques				
moneda	bronze	encuny	Veure a observacions.	h. .	<table border="1"> <thead> <tr> <th>Codi Interv.</th> <th>Denominació intervenció</th> </tr> </thead> <tbody> <tr> <td>031/20</td> <td>Carrer de l'Arc del Teatre</td> </tr> </tbody> </table>	Codi Interv.	Denominació intervenció	031/20	Carrer de l'Arc del Teatre
Codi Interv.	Denominació intervenció								
031/20	Carrer de l'Arc del Teatre								
Tipologia				amp.	<table border="1"> <thead> <tr> <th colspan="2">Identificació arqueològica</th> </tr> </thead> <tbody> <tr> <td colspan="2">UE 3043</td> </tr> </tbody> </table>	Identificació arqueològica		UE 3043	
Identificació arqueològica									
UE 3043									
	Estrat superficial		llarg.						
Cronologia			gruix 1 mm						
			∅ 24 mm						

ESTAT DE CONSERVACIÓ

Anàlisi visual				Anàlisi físico-química	
alteracions físiques		productes de corrosió		Tipus d'anàlisi	
Estat peça	Tipus alteració	Prod. corrosió	Afectació		
peça completa		clorurs	puntual		
Núm fragments	concrecions	carbonats	extesa		
1	deformacions	òxids	extesa		
	desgast			Resultats	
	pèrdua matèria				

INTERVENCIÓ ANTERIORS

Intervencions in situ					Laboratori		OBJECTIUS	
Acció	Producte	%	Dissolvent	Sistema aplicació			<input checked="" type="checkbox"/> Neteja	
embalatge	bossa hermètica						<input checked="" type="checkbox"/> Estabilització	
							<input checked="" type="checkbox"/> Consolidació	
							<input type="checkbox"/> Restauració	
							<input checked="" type="checkbox"/> Embalatge	
<input type="checkbox"/> Documentació gràfica <input type="checkbox"/> Veure observacions								

DOCUMENTACIÓ GRÀFICA

Més imatges

Imatge inicial	Imatge final

PROCÉS CONSERVACIÓ-RESTAURACIÓ

Neteja / Tractament químic

Tractament	Objectius	Producte	%	Dissolvent	Sistema d'aplicació	Temps	T°C	Test	Valoració
A	neteja mecànica				bisturí i lupa binocular			<input type="checkbox"/> positiu	insuficient
B	eliminació clorurs	AMT*						<input type="checkbox"/> positiu	suficient
								<input type="checkbox"/> positiu	
A	repetició tractament							<input type="checkbox"/> positiu	suficient
	comprovació de clorurs				campana d'humitat	48h		<input type="checkbox"/> positiu	suficient
								<input type="checkbox"/> positiu	
	assecatge				ambient			<input type="checkbox"/> positiu	
								<input type="checkbox"/> positiu	
								<input type="checkbox"/> positiu	
								<input type="checkbox"/> positiu	
								<input type="checkbox"/> positiu	
								<input type="checkbox"/> positiu	
								<input type="checkbox"/> positiu	
								<input type="checkbox"/> positiu	
								<input type="checkbox"/> positiu	
								<input type="checkbox"/> positiu	
								<input type="checkbox"/> positiu	
								<input type="checkbox"/> positiu	
								<input type="checkbox"/> positiu	
								<input type="checkbox"/> positiu	
								<input type="checkbox"/> positiu	
								<input type="checkbox"/> positiu	
								<input type="checkbox"/> positiu	
								<input type="checkbox"/> positiu	
								<input type="checkbox"/> positiu	

Restauració

Procediment	Producte	Aplicació
Unió fragments <input type="checkbox"/>		
Reintegració <input type="checkbox"/>		
Acabat superfície <input type="checkbox"/>		
Altres <input type="checkbox"/>		

Inhibició

Producte	%	Dissolvent	Aplicació	Temps	T°C	Assecatge
Timol	2	alcohol	bany	2h		ambient

Consolidació

Producte	%	Dissolvent	Aplicació	Temps	T°C	Assecatge
PVA		alcohol	bany	uns segons		ambient

REFERÈNCIES GRÀFIQUES

Nº Gràfic	Suport gràfic	Moment
I 14656a	foto digital	inicial
F 14720a	foto digital	final
F 14720b	foto digital	final

EMBALATGE

- Bossa polietilè amb tanca
- Caixa hermètica
- Regulador d'humitat
- Suport especial
- Altres

RECOMANACIONS DE CONSERVACIÓ

H.R.

T.C°

Lux

Altres

OBSERVACIONS

La imatge inicial correspon a la R 14656

Moneda amb un desgast important que n'impossibilita la lectura. S'identifiquen al revers els relleus d'un possible ressegellat "III" a la part exterior col·locat en horitzontal. I al centre, lleugerament desplaçat una rodona més baixa amb el relleu "VI" i just a sota ".S".

La moneda presenta un tall a un dels costats, possiblement a causa del procés de ressegellat (?)

* S'han seguit tots els passos del tractament descrit per William Mourey.

REFERÈNCIES BIBLIOGRÀFIQUES

Mourey, W.: La conservation des antiquités métalliques. L.C.R.R.A., 1987

TRACTAMENT

Efectuat per

Revisat per

Data inici Data final

IDENTIFICACIÓ DE LA PEÇA

Objecte	Material de substrat	Tècnica	Descripció	Mesures	Dades arqueològiques				
moneda	bronze	encuny	Veure a observacions.	h. .	<table border="1"> <tr> <th>Codi Interv.</th> <th>Denominació intervenció</th> </tr> <tr> <td>031/20</td> <td>Carrer de l'Arc del Teatre</td> </tr> </table>	Codi Interv.	Denominació intervenció	031/20	Carrer de l'Arc del Teatre
Codi Interv.	Denominació intervenció								
031/20	Carrer de l'Arc del Teatre								
Tipologia	aliatge			amp.	<table border="1"> <tr> <th colspan="2">Identificació arqueològica</th> </tr> <tr> <td colspan="2">UE 1051</td> </tr> </table>	Identificació arqueològica		UE 1051	
Identificació arqueològica									
UE 1051									
	Estrat superficial		llarg.						
Cronologia			gruix 1,5 mm						
			∅ 13 mm						

ESTAT DE CONSERVACIÓ

Anàlisi visual				Anàlisi físico-química	
alteracions físiques		productes de corrosió		Tipus d'anàlisi	
Estat peça	Tipus alteració	Prod. corrosió	Afectació	Resultats	
peça completa	brutícia superficial	clorurs	puntual		
Núm fragments	concrecions	carbonats	extesa		
1	deformacions	òxids	extesa		
	desgast				
	pèrdua matèria				

INTERVENCIIONS ANTERIORS

Intervencions in situ					Laboratori		OBJECTIUS	
Acció	Producte	%	Dissolvent	Sistema aplicació			<input checked="" type="checkbox"/> Neteja	
embalatge	bossa hermètica						<input checked="" type="checkbox"/> Estabilització	
							<input checked="" type="checkbox"/> Consolidació	
							<input type="checkbox"/> Restauració	
							<input checked="" type="checkbox"/> Embalatge	
<input type="checkbox"/> Documentació gràfica <input type="checkbox"/> Veure observacions								

DOCUMENTACIÓ GRÀFICA

Més imatges

Imatge inicial	Imatge final

Neteja / Tractament químic

Tractament	Objectius	Producte	%	Dissolvent	Sistema d'aplicació	Temps	T°C	Test	Valoració
A	neteja mecànica				bisturí i lupa binocular			<input type="checkbox"/> positiu	insuficient
B	eliminació clorurs	AMT*						<input type="checkbox"/> positiu	suficient
								<input type="checkbox"/> positiu	
A	repetició tractament							<input type="checkbox"/> positiu	suficient
	comprovació de clorurs				campana d'humitat	48h		<input type="checkbox"/> positiu	suficient
								<input type="checkbox"/> positiu	
	assecatge				ambient			<input type="checkbox"/> positiu	
								<input type="checkbox"/> positiu	
								<input type="checkbox"/> positiu	
								<input type="checkbox"/> positiu	
								<input type="checkbox"/> positiu	
								<input type="checkbox"/> positiu	
								<input type="checkbox"/> positiu	
								<input type="checkbox"/> positiu	
								<input type="checkbox"/> positiu	
								<input type="checkbox"/> positiu	
								<input type="checkbox"/> positiu	
								<input type="checkbox"/> positiu	
								<input type="checkbox"/> positiu	
								<input type="checkbox"/> positiu	
								<input type="checkbox"/> positiu	
								<input type="checkbox"/> positiu	
								<input type="checkbox"/> positiu	
								<input type="checkbox"/> positiu	
								<input type="checkbox"/> positiu	
								<input type="checkbox"/> positiu	

Restauració

Procediment	Producte	Aplicació
Unió fragments <input type="checkbox"/>		
Reintegració <input type="checkbox"/>		
Acabat superfície <input type="checkbox"/>		
Altres <input type="text"/>		

Inhibició

Producte	%	Dissolvent	Aplicació	Temps	T°C	Assecatge
Timol	2	alcohol	bany	2h		ambient

Consolidació

Producte	%	Dissolvent	Aplicació	Temps	T°C	Assecatge
PVA		alcohol	bany	uns segons		ambient

REFERÈNCIES GRÀFIQUES

Nº Gràfic	Suport gràfic	Moment
I 14656a	foto digital	inicial
F 14721a	foto digital	final
F 14721b	foto digital	final

EMBALATGE

- Bossa polietilè amb tanca
- Caixa hermètica
- Regulador d'humitat
- Suport especial
- Altres

RECOMANACIONS DE CONSERVACIÓ

H.R.

T.C°

Lux

Altres

OBSERVACIONS

La imatge inicial correspon a la R 14656

El desgast i les alteracions que ha sofert la peça, dificulten la lectura d'aquesta.
 Anvers: Perfil que mira cap a l'esquerra. Amb un coll de roba ondulant.
 Revers: Creu equilàtera. Als quaters que separa la creu s'hi alternen els relleus d'una anella amb el de tres puntets.

* S'han seguit tots els passos del tractament descrit per William Mourey.

REFERÈNCIES BIBLIOGRÀFIQUES

Mourey, W.: La conservation des antiquités métalliques. L.C.R.R.A., 1987

TRACTAMENT

Efectuat per

Revisat per

Data inici Data final

IDENTIFICACIÓ DE LA PEÇA

Objecte	Material de substrat	Tècnica	Descripció	Mesures	Dades arqueològiques					
moneda	coure (aliatges)	encuny	Moneda de 5 pessetes. La moneda té un desgast important i una pèrdua de matèria que en dificulten la lectura. Anvers: S'identifica l'àguila amb l'escut. I el relleu que marca el valor de 5 ptas. Revers: El relleu del perfil mirant cap a la dreta	h.	.	<table border="1"> <tr> <th>Codi Interv.</th> <th>Denominació intervenció</th> </tr> <tr> <td>031/20</td> <td>Carrer de l'Arc del Teatre</td> </tr> </table>	Codi Interv.	Denominació intervenció	031/20	Carrer de l'Arc del Teatre
Codi Interv.	Denominació intervenció									
031/20	Carrer de l'Arc del Teatre									
Tipologia	níquel			amp.		<table border="1"> <tr> <th colspan="2">Identificació arqueològica</th> </tr> <tr> <td colspan="2">UE 1000</td> </tr> </table>	Identificació arqueològica		UE 1000	
Identificació arqueològica										
UE 1000										
	Estrat superficial		llarg.							
Cronologia			gruix	1,5 mm						
			∅	23 mm						

ESTAT DE CONSERVACIÓ

Anàlisi visual				Anàlisi físico-química	
alteracions físiques		productes de corrosió		Tipus d'anàlisi	
Estat peça	Tipus alteració	Prod. corrosió	Afectació		
peça completa	brutícia superficial	clorurs	puntual		
Núm fragments	concrecions	carbonats	extesa	Resultats	
1	deformacions	òxids	extesa		
	desgast				
	pèrdua matèria				

INTERVENCIÓ ANTERIORS

Intervencions in situ					Laboratori		OBJECTIUS	
Acció	Producte	%	Dissolvent	Sistema aplicació			<input checked="" type="checkbox"/>	Neteja
embalatge	bossa hermètica						<input checked="" type="checkbox"/>	Estabilització
							<input checked="" type="checkbox"/>	Consolidació
							<input type="checkbox"/>	Restauració
							<input checked="" type="checkbox"/>	Embalatge
<input type="checkbox"/> Documentació gràfica <input type="checkbox"/> Veure observacions								

DOCUMENTACIÓ GRÀFICA

Més imatges



PROCÉS CONSERVACIÓ-RESTAURACIÓ

Neteja / Tractament químic

Tractament	Objectius	Producte	%	Dissolvent	Sistema d'aplicació	Temps	T°C	Test	Valoració
A	neteja mecànica				bisturí i lupa binocular			<input type="checkbox"/> positiu	insuficient
B	eliminació clorurs	AMT*						<input type="checkbox"/> positiu	suficient
								<input type="checkbox"/> positiu	
A	repetició tractament							<input type="checkbox"/> positiu	suficient
	comprovació de clorurs				campana d'humitat	48h		<input type="checkbox"/> positiu	suficient
								<input type="checkbox"/> positiu	
	assecatge				ambient			<input type="checkbox"/> positiu	
								<input type="checkbox"/> positiu	
								<input type="checkbox"/> positiu	
								<input type="checkbox"/> positiu	
								<input type="checkbox"/> positiu	
								<input type="checkbox"/> positiu	
								<input type="checkbox"/> positiu	
								<input type="checkbox"/> positiu	
								<input type="checkbox"/> positiu	
								<input type="checkbox"/> positiu	
								<input type="checkbox"/> positiu	
								<input type="checkbox"/> positiu	
								<input type="checkbox"/> positiu	
								<input type="checkbox"/> positiu	
								<input type="checkbox"/> positiu	
								<input type="checkbox"/> positiu	
								<input type="checkbox"/> positiu	
								<input type="checkbox"/> positiu	
								<input type="checkbox"/> positiu	
								<input type="checkbox"/> positiu	
								<input type="checkbox"/> positiu	
								<input type="checkbox"/> positiu	
								<input type="checkbox"/> positiu	
								<input type="checkbox"/> positiu	
								<input type="checkbox"/> positiu	

Restauració		
Procediment	Producte	Aplicació
Unió fragments <input type="checkbox"/>		
Reintegració <input type="checkbox"/>		
Acabat superfície <input type="checkbox"/>		
Altres		

Inhibició						
Producte	%	Dissolvent	Aplicació	Temps	T°C	Assecatge
Timol	2	alcohol	bany	2h		ambient

Consolidació						
Producte	%	Dissolvent	Aplicació	Temps	T°C	Assecatge
PVA		alcohol	bany	uns segons		ambient

REFERÈNCIES GRÀFIQUES		
Nº Gràfic	Suport gràfic	Moment
I 14656a	foto digital	inicial
F 14722a	foto digital	final
F 14722b	foto digital	final

EMBALATGE	
<input checked="" type="checkbox"/>	Bossa polietilè amb tanca
<input type="checkbox"/>	Caixa hermètica
<input type="checkbox"/>	Regulador d'humitat
<input type="checkbox"/>	Suport especial
<input type="checkbox"/>	Altres

RECOMANACIONS DE CONSERVACIÓ	
H.R.	entorn el 30%
T.Cº	18 - 20 °C
Lux	inferior a 50 lux
Altres	

OBSERVACIONS

La imatge inicial correspon a la R 14656

* S'han seguit tots els passos del tractament descrit per William Mourey.

REFERÈNCIES BIBLIOGRÀFIQUES	
Mourey, W.: La conservation des antiquités métalliques. L.C.R.R.A., 1987	

TRACTAMENT			
Efectuat per	(GAMIGAR) Mariona Parera		
Revisat per	Montserrat Pugès / GAMIGAR		
Data inici	29/6/2020	Data final	1/7/2021

IDENTIFICACIÓ DE LA PEÇA

Objecte	Material de substrat	Tècnica	Descripció	Mesures	Dades arqueològiques	
moneda	bronze	encuny	Desgast i afectacions importants que impossibiliten la lectura correcta de la moneda que ha perdut els relleus d'origen.	h.	.	Codi Interv. 031/20 Denominació intervenció Carrer de l'Arc del Teatre
Tipologia				amp.		
	Estrat superficial			llarg.		Identificació arqueològica UE 4173
Cronologia				gruix	1 mm	
				∅	15 mm	

ESTAT DE CONSERVACIÓ

Anàlisi visual				Anàlisi físico-química	
alteracions físiques		productes de corrosió		Tipus d'anàlisi	
Estat peça	Tipus alteració	Prod. corrosió	Afectació	Resultats	
peça completa	brutícia superficial	clorurs	puntual		
Núm fragments	concrecions	carbonats	extesa		
1	deformacions	òxids	extesa		
	desgast				
	pèrdua matèria				

INTERVENCIIONS ANTERIORS

Intervencions in situ					Laboratori		OBJECTIUS	
Acció	Producte	%	Dissolvent	Sistema aplicació			<input checked="" type="checkbox"/> Neteja	
embalatge	bossa hermètica						<input checked="" type="checkbox"/> Estabilització	
							<input checked="" type="checkbox"/> Consolidació	
							<input type="checkbox"/> Restauració	
							<input checked="" type="checkbox"/> Embalatge	
<input type="checkbox"/> Documentació gràfica <input type="checkbox"/> Veure observacions								

DOCUMENTACIÓ GRÀFICA

Més imatges



PROCÉS CONSERVACIÓ-RESTAURACIÓ

Neteja / Tractament químic

Tractament	Objectius	Producte	%	Dissolvent	Sistema d'aplicació	Temps	T°C	Test	Valoració
A	neteja mecànica				bisturí i lupa binocular			<input type="checkbox"/> positiu	insuficient
B	eliminació clorurs	AMT*						<input type="checkbox"/> positiu	insuficient
								<input type="checkbox"/> positiu	
A	repetició tractament							<input type="checkbox"/> positiu	insuficient
	comprovació de clorurs				campana d'humitat	48h		<input checked="" type="checkbox"/> positiu	insuficient
B	repetició tractament							<input type="checkbox"/> positiu	suficient
	comprovació de clorurs				campana d'humitat	48h		<input type="checkbox"/> positiu	
C	eliminació dipòsits superficials	fresa corindó			micromotor			<input type="checkbox"/> positiu	suficient
A	repetició tractament							<input type="checkbox"/> positiu	suficient
								<input type="checkbox"/> positiu	
	assecatge				ambient			<input type="checkbox"/> positiu	
								<input type="checkbox"/> positiu	
								<input type="checkbox"/> positiu	
								<input type="checkbox"/> positiu	
								<input type="checkbox"/> positiu	
								<input type="checkbox"/> positiu	
								<input type="checkbox"/> positiu	
								<input type="checkbox"/> positiu	
								<input type="checkbox"/> positiu	
								<input type="checkbox"/> positiu	
								<input type="checkbox"/> positiu	
								<input type="checkbox"/> positiu	
								<input type="checkbox"/> positiu	
								<input type="checkbox"/> positiu	
								<input type="checkbox"/> positiu	
								<input type="checkbox"/> positiu	
								<input type="checkbox"/> positiu	
								<input type="checkbox"/> positiu	
								<input type="checkbox"/> positiu	
								<input type="checkbox"/> positiu	
								<input type="checkbox"/> positiu	
								<input type="checkbox"/> positiu	
								<input type="checkbox"/> positiu	
								<input type="checkbox"/> positiu	
								<input type="checkbox"/> positiu	
								<input type="checkbox"/> positiu	
								<input type="checkbox"/> positiu	
								<input type="checkbox"/> positiu	
								<input type="checkbox"/> positiu	
								<input type="checkbox"/> positiu	

Restauració		
Procediment	Producte	Aplicació
Unió fragments <input type="checkbox"/>		
Reintegració <input type="checkbox"/>		
Acabat superfície <input type="checkbox"/>		
Altres <input type="checkbox"/>		

Inhibició						
Producte	%	Dissolvent	Aplicació	Temps	T°C	Assecatge
Timol	2	alcohol	bany	2h		ambient

Consolidació						
Producte	%	Dissolvent	Aplicació	Temps	T°C	Assecatge
PVA		alcohol	bany	uns segons		ambient

REFERÈNCIES GRÀFIQUES		
Nº Gràfic	Suport gràfic	Moment
I 14656a	foto digital	inicial
F 14723a	foto digital	final
F 14723b	foto digital	final

EMBALATGE	
<input checked="" type="checkbox"/> Bossa polietilè amb tanca	
<input type="checkbox"/> Caixa hermètica	
<input type="checkbox"/> Regulador d'humitat	
<input type="checkbox"/> Suport especial	
<input type="checkbox"/> Altres	

RECOMANACIONS DE CONSERVACIÓ	
H.R.	entorn el 30%
T.C°	18 - 20 °C
Lux	inferior a 50 lux
Altres	

OBSERVACIONS
La imatge inicial correspon a la R 14656
* S'han seguit tots els passos del tractament descrit per William Mourey.

REFERÈNCIES BIBLIOGRÀFIQUES
Mourey, W.: La conservation des antiquités métalliques. L.C.R.R.A., 1987

TRACTAMENT			
Efectuat per	(GAMIGAR) Mariona Parera		
Revisat per	Montserrat Pugès / GAMIGAR		
Data inici	29/6/2020	Data final	1/7/2021

IDENTIFICACIÓ DE LA PEÇA

Objecte	Material de substrat	Tècnica	Descripció	Mesures	Dades arqueològiques				
varis bronzes	bronze	fosa	Tres fragments esfèrics. Possibles fragments de denes (?) Dos fragments corbs de tija amb secció quadrada. Amb trencament a un dels extrems i acabament amb volum a l'altre.	h.	<table border="1"> <tr> <th>Codi Interv.</th> <th>Denominació intervenció</th> </tr> <tr> <td>031/20</td> <td>Carrer de l'Arc del Teatre</td> </tr> </table>	Codi Interv.	Denominació intervenció	031/20	Carrer de l'Arc del Teatre
Codi Interv.	Denominació intervenció								
031/20	Carrer de l'Arc del Teatre								
Tipologia				amp.	5 mm				
	Estrat superficial			llarg.	20 mm				
Cronologia			gruix	3 mm					
			∅		<table border="1"> <tr> <th colspan="2">Identificació arqueològica</th> </tr> <tr> <td colspan="2">UE 7008</td> </tr> </table>	Identificació arqueològica		UE 7008	
Identificació arqueològica									
UE 7008									

ESTAT DE CONSERVACIÓ

Anàlisi visual				Anàlisi físico-química	
alteracions físiques		productes de corrosió		Tipus d'anàlisi	
Estat peça	Tipus alteració	Prod. corrosió	Afectació		
peça incompleta	brutícia superficial	carbonats	extesa		
Núm fragments	terra concrec.	clorurs	puntual		
5	desgast	òxids	puntual		
	butllofes				
	fractura			Resultats	

INTERVENCIIONS ANTERIORS

Intervencions in situ					Laboratori		OBJECTIUS	
Acció	Producte	%	Dissolvent	Sistema aplicació			<input checked="" type="checkbox"/> Neteja	
embalatge	bossa polietilè						<input checked="" type="checkbox"/> Estabilització	
							<input checked="" type="checkbox"/> Consolidació	
							<input type="checkbox"/> Restauració	
							<input checked="" type="checkbox"/> Embalatge	
<input type="checkbox"/> Documentació gràfica <input type="checkbox"/> Veure observacions								

DOCUMENTACIÓ GRÀFICA

[Més imatges](#)

Imatge inicial



Imatge final



Imatge inicial



Imatge final



IDENTIFICACIÓ DE LA PEÇA

Objecte	Material de substrat	Tècnica	Descripció	Mesures	Dades arqueològiques					
didal	bronze	fosa	Didal en forma d'anella. Interior llis. Exterior amb perforacions en el disseny per impedir que l'agulla amb què es treballés no rellisqués. S'identifica la unió dels dos extrems per conformar l'anella.	h.		<table border="1"> <tr> <th>Codi Interv.</th> <th>Denominació intervenció</th> </tr> <tr> <td>031/20</td> <td>Carrer de l'Arc del Teatre</td> </tr> </table>	Codi Interv.	Denominació intervenció	031/20	Carrer de l'Arc del Teatre
Codi Interv.	Denominació intervenció									
031/20	Carrer de l'Arc del Teatre									
Tipologia		forja		amp.		<table border="1"> <tr> <th colspan="2">Identificació arqueològica</th> </tr> <tr> <td colspan="2">UE 7011</td> </tr> </table>	Identificació arqueològica		UE 7011	
Identificació arqueològica										
UE 7011										
	Estrat superficial	cisellat	llarg.	10 mm						
Cronologia			gruix	1 mm						
			∅	20 mm						

ESTAT DE CONSERVACIÓ

Anàlisi visual				Anàlisi físico-química																																					
<table border="1"> <tr> <th colspan="2">alteracions físiques</th> <th colspan="2">productes de corrosió</th> </tr> <tr> <td> <table border="1"> <tr> <th>Estat peça</th> <th>Tipus alteració</th> </tr> <tr> <td>peça completa</td> <td>brutícia superficial</td> </tr> <tr> <td>Núm fragments</td> <td>terra concrec.</td> </tr> <tr> <td>1</td> <td>taques d'òxid</td> </tr> <tr> <td></td> <td>deformacions</td> </tr> <tr> <td></td> <td>concrecions</td> </tr> </table> </td> <td> <table border="1"> <tr> <th>Prod. corrosió</th> <th>Afectació</th> </tr> <tr> <td>carbonats</td> <td>extesa</td> </tr> <tr> <td>òxids</td> <td>puntual</td> </tr> <tr> <td>clorurs</td> <td>puntual</td> </tr> <tr> <td></td> <td></td> </tr> <tr> <td></td> <td></td> </tr> </table> </td> </tr> </table>		alteracions físiques		productes de corrosió		<table border="1"> <tr> <th>Estat peça</th> <th>Tipus alteració</th> </tr> <tr> <td>peça completa</td> <td>brutícia superficial</td> </tr> <tr> <td>Núm fragments</td> <td>terra concrec.</td> </tr> <tr> <td>1</td> <td>taques d'òxid</td> </tr> <tr> <td></td> <td>deformacions</td> </tr> <tr> <td></td> <td>concrecions</td> </tr> </table>	Estat peça	Tipus alteració	peça completa	brutícia superficial	Núm fragments	terra concrec.	1	taques d'òxid		deformacions		concrecions	<table border="1"> <tr> <th>Prod. corrosió</th> <th>Afectació</th> </tr> <tr> <td>carbonats</td> <td>extesa</td> </tr> <tr> <td>òxids</td> <td>puntual</td> </tr> <tr> <td>clorurs</td> <td>puntual</td> </tr> <tr> <td></td> <td></td> </tr> <tr> <td></td> <td></td> </tr> </table>	Prod. corrosió	Afectació	carbonats	extesa	òxids	puntual	clorurs	puntual					<table border="1"> <tr> <th colspan="2">Tipus d'anàlisi</th> </tr> <tr> <td colspan="2"></td> </tr> <tr> <th colspan="2">Resultats</th> </tr> <tr> <td colspan="2"></td> </tr> </table>		Tipus d'anàlisi				Resultats			
alteracions físiques		productes de corrosió																																							
<table border="1"> <tr> <th>Estat peça</th> <th>Tipus alteració</th> </tr> <tr> <td>peça completa</td> <td>brutícia superficial</td> </tr> <tr> <td>Núm fragments</td> <td>terra concrec.</td> </tr> <tr> <td>1</td> <td>taques d'òxid</td> </tr> <tr> <td></td> <td>deformacions</td> </tr> <tr> <td></td> <td>concrecions</td> </tr> </table>	Estat peça	Tipus alteració	peça completa	brutícia superficial	Núm fragments	terra concrec.	1	taques d'òxid		deformacions		concrecions	<table border="1"> <tr> <th>Prod. corrosió</th> <th>Afectació</th> </tr> <tr> <td>carbonats</td> <td>extesa</td> </tr> <tr> <td>òxids</td> <td>puntual</td> </tr> <tr> <td>clorurs</td> <td>puntual</td> </tr> <tr> <td></td> <td></td> </tr> <tr> <td></td> <td></td> </tr> </table>	Prod. corrosió	Afectació	carbonats	extesa	òxids	puntual	clorurs	puntual																				
Estat peça	Tipus alteració																																								
peça completa	brutícia superficial																																								
Núm fragments	terra concrec.																																								
1	taques d'òxid																																								
	deformacions																																								
	concrecions																																								
Prod. corrosió	Afectació																																								
carbonats	extesa																																								
òxids	puntual																																								
clorurs	puntual																																								
Tipus d'anàlisi																																									
Resultats																																									

INTERVENCIÓ ANTERIORS

Intervencions in situ					Laboratori		OBJECTIUS																											
<table border="1"> <tr> <th>Acció</th> <th>Producte</th> <th>%</th> <th>Dissolvent</th> <th>Sistema aplicació</th> <td rowspan="6"> <input type="text"/> <input type="text"/> <input type="text"/> <input type="text"/> <input type="text"/> <input type="text"/> </td> <td rowspan="6"> <input checked="" type="checkbox"/> Neteja <input checked="" type="checkbox"/> Estabilització <input checked="" type="checkbox"/> Consolidació <input type="checkbox"/> Restauració <input checked="" type="checkbox"/> Embalatge <input type="text"/> </td> </tr> <tr> <td>embalatge</td> <td>bossa polietilè</td> <td></td> <td></td> <td></td> </tr> <tr> <td></td> <td></td> <td></td> <td></td> <td></td> </tr> <tr> <td></td> <td></td> <td></td> <td></td> <td></td> </tr> <tr> <td></td> <td></td> <td></td> <td></td> <td></td> </tr> <tr> <td></td> <td></td> <td></td> <td></td> <td></td> </tr> </table>	Acció	Producte	%	Dissolvent	Sistema aplicació	<input type="text"/> <input type="text"/> <input type="text"/> <input type="text"/> <input type="text"/> <input type="text"/>	<input checked="" type="checkbox"/> Neteja <input checked="" type="checkbox"/> Estabilització <input checked="" type="checkbox"/> Consolidació <input type="checkbox"/> Restauració <input checked="" type="checkbox"/> Embalatge <input type="text"/>	embalatge	bossa polietilè																								<input type="checkbox"/> Documentació gràfica <input type="checkbox"/> Veure observacions	
Acció	Producte	%	Dissolvent	Sistema aplicació	<input type="text"/> <input type="text"/> <input type="text"/> <input type="text"/> <input type="text"/> <input type="text"/>			<input checked="" type="checkbox"/> Neteja <input checked="" type="checkbox"/> Estabilització <input checked="" type="checkbox"/> Consolidació <input type="checkbox"/> Restauració <input checked="" type="checkbox"/> Embalatge <input type="text"/>																										
embalatge	bossa polietilè																																	

DOCUMENTACIÓ GRÀFICA

Més imatges

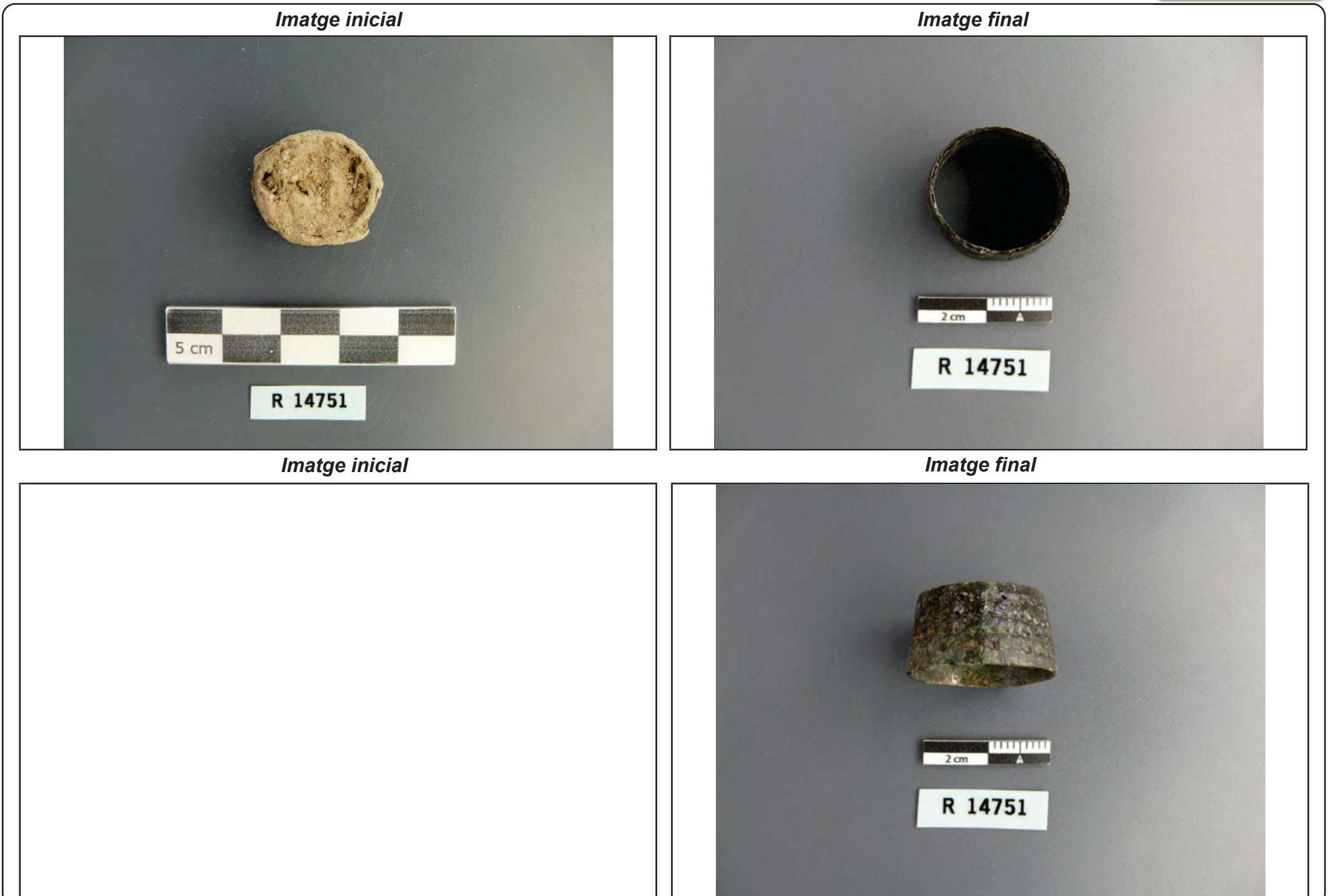

PROCÉS CONSERVACIÓ-RESTAURACIÓ

Neteja / Tractament químic

Tractament	Objectius	Producte	%	Dissolvent	Sistema d'aplicació	Temps	T°C	Test	Valoració
A	eliminació brutícia sup. i prod. corrosió				bisturí i lupa binocular			<input type="checkbox"/> positiu	insuficient
B	eliminació productes corrosió	fresa raspall metàl·lic			micromotor			<input type="checkbox"/> positiu	suficient
C	eliminació clorurs	AMT*						<input type="checkbox"/> positiu	suficient
	comprovació de clorurs				campana d'humitat	48h		<input type="checkbox"/> positiu	
								<input type="checkbox"/> positiu	
	assecatge				ambient			<input type="checkbox"/> positiu	
								<input type="checkbox"/> positiu	
								<input type="checkbox"/> positiu	
								<input type="checkbox"/> positiu	
								<input type="checkbox"/> positiu	
								<input type="checkbox"/> positiu	
								<input type="checkbox"/> positiu	
								<input type="checkbox"/> positiu	
								<input type="checkbox"/> positiu	
								<input type="checkbox"/> positiu	
								<input type="checkbox"/> positiu	
								<input type="checkbox"/> positiu	
								<input type="checkbox"/> positiu	
								<input type="checkbox"/> positiu	
								<input type="checkbox"/> positiu	
								<input type="checkbox"/> positiu	
								<input type="checkbox"/> positiu	
								<input type="checkbox"/> positiu	
								<input type="checkbox"/> positiu	
								<input type="checkbox"/> positiu	
								<input type="checkbox"/> positiu	
								<input type="checkbox"/> positiu	
								<input type="checkbox"/> positiu	
								<input type="checkbox"/> positiu	
								<input type="checkbox"/> positiu	

Restauració

Procediment	Producte	Aplicació
Unió fragments <input type="checkbox"/>		
Reintegració <input type="checkbox"/>		
Acabat superfície <input type="checkbox"/>		
Altres <input type="checkbox"/>		

Inhibició

Producte	%	Dissolvent	Aplicació	Temps	T°C	Assecatge
Timol	2	alcohol	bany	2h		ambient

Consolidació

Producte	%	Dissolvent	Aplicació	Temps	T°C	Assecatge
PVA	2	alcohol	bany	uns segons		ambient

REFERÈNCIES GRÀFIQUES

Nº Gràfic	Suport gràfic	Moment
I 14751a	foto digital	inicial
I 14851b	foto digital	inicial
F 14751a	foto digital	final
F 15751b	foto digital	final

EMBALATGE

- Bossa polietilè amb tanca
- Caixa hermètica
- Regulador d'humitat
- Suport especial
- Altres

RECOMANACIONS DE CONSERVACIÓ

H.R.

T.Cº

Lux

Altres

OBSERVACIONS

* S'han seguit tots els passos del tractament descrit per William Mourey.

REFERÈNCIES BIBLIOGRÀFIQUES

Mourey, W.: La conservation des antiquités métalliques. L.C.R.R.A., 1987

TRACTAMENT

Efectuat per

Revisat per

Data inici Data final

IDENTIFICACIÓ DE LA PEÇA

Objecte	Material de substrat	Tècnica	Descripció	Mesures	Dades arqueològiques				
agulla	bronze		* <i>Conjunt d'agulles. Veure descripció i mesures a observacions</i>	h. <input type="text"/>	<table border="1"> <thead> <tr> <th>Codi Interv.</th> <th>Denominació intervenció</th> </tr> </thead> <tbody> <tr> <td>031/20</td> <td>Carrer de l'Arc del Teatre</td> </tr> </tbody> </table>	Codi Interv.	Denominació intervenció	031/20	Carrer de l'Arc del Teatre
Codi Interv.	Denominació intervenció								
031/20	Carrer de l'Arc del Teatre								
Tipologia				amp. <input type="text"/>	<table border="1"> <thead> <tr> <th colspan="2">Identificació arqueològica</th> </tr> </thead> <tbody> <tr> <td colspan="2">UE 7011 / UE 7015 / UE 7025 UE 7029 / UE 7036</td> </tr> </tbody> </table>	Identificació arqueològica		UE 7011 / UE 7015 / UE 7025 UE 7029 / UE 7036	
Identificació arqueològica									
UE 7011 / UE 7015 / UE 7025 UE 7029 / UE 7036									
	Estrat superficial		llarg. <input type="text"/>						
Cronologia			gruix <input type="text"/>						
			∅ <input type="text"/>	observ. <input type="text"/>					

ESTAT DE CONSERVACIÓ

Anàlisi visual				Anàlisi físico-química	
<i>alteracions físiques</i>		<i>productes de corrosió</i>		Tipus d'anàlisi	
Estat peça	Tipus alteració	Prod. corrosió	Afectació	<input type="text"/>	
peça incompleta	brutícia superficial	carbonats	puntual		
Núm fragments	fractura	clorurs	puntual		
14	<input type="text"/>	<input type="text"/>	<input type="text"/>		
	<input type="text"/>	<input type="text"/>	<input type="text"/>	Resultats	
	<input type="text"/>	<input type="text"/>	<input type="text"/>	<input type="text"/>	

INTERVENCIIONS ANTERIORS

Intervencions in situ					Laboratori		OBJECTIUS	
Acció	Producte	%	Dissolvent	Sistema aplicació	<input type="text"/>		<input checked="" type="checkbox"/> Neteja	<input type="text"/>
embalatge	bossa polietilè	<input type="text"/>	<input type="text"/>	<input type="text"/>			<input checked="" type="checkbox"/> Estabilització	
<input type="text"/>	<input type="text"/>	<input type="text"/>	<input type="text"/>	<input type="text"/>			<input checked="" type="checkbox"/> Consolidació	
<input type="text"/>	<input type="text"/>	<input type="text"/>	<input type="text"/>	<input type="text"/>			<input type="checkbox"/> Restauració	
<input type="text"/>	<input type="text"/>	<input type="text"/>	<input type="text"/>	<input type="text"/>			<input checked="" type="checkbox"/> Embalatge	
<input type="text"/>	<input type="text"/>	<input type="text"/>	<input type="text"/>	<input type="text"/>				
<input type="checkbox"/> Documentació gràfica	<input type="checkbox"/> Veure observacions							

DOCUMENTACIÓ GRÀFICA

[Més imatges](#)

Imatge inicial



Imatge final



Imatge inicial



Imatge final

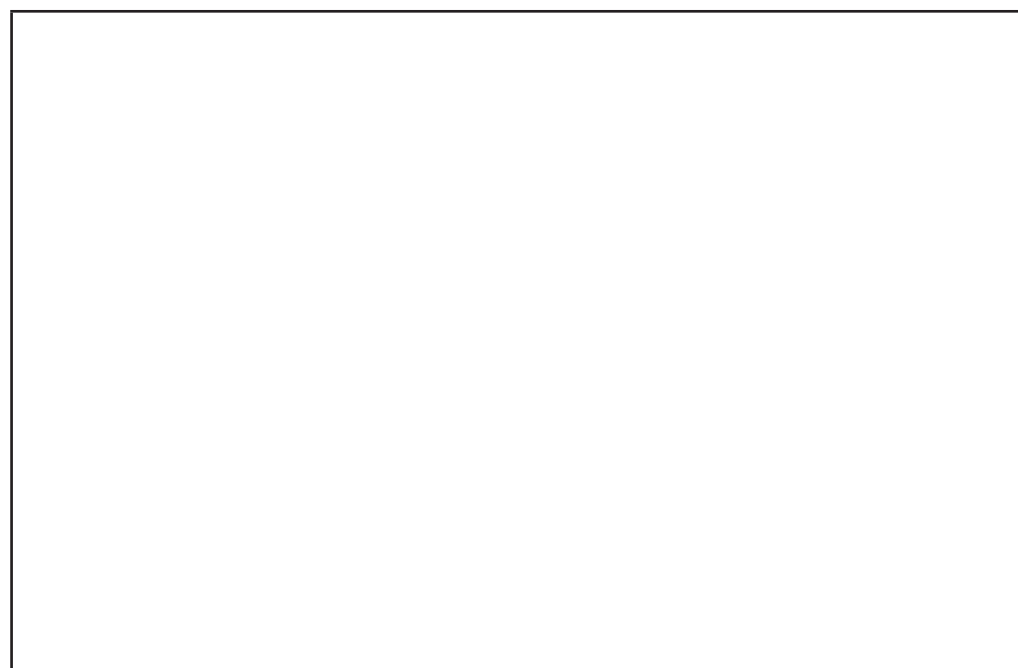

PROCÉS CONSERVACIÓ-RESTAURACIÓ

Neteja / Tractament químic

Tractament	Objectius	Producte	%	Dissolvent	Sistema d'aplicació	Temps	T°C	Test	Valoració
A	eliminació brutícia sup. i prod. corrosió				bisturí i lupa binocular			<input type="checkbox"/> positiu	insuficient
B	eliminació productes corrosió	fresa raspall metàl·lic			micromotor			<input type="checkbox"/> positiu	suficient
C	eliminació clorurs	AMT*						<input type="checkbox"/> positiu	suficient
	comprovació de clorurs				campana d'humitat	48h		<input type="checkbox"/> positiu	
								<input type="checkbox"/> positiu	
	assecatge				ambient			<input type="checkbox"/> positiu	
								<input type="checkbox"/> positiu	
								<input type="checkbox"/> positiu	
								<input type="checkbox"/> positiu	
								<input type="checkbox"/> positiu	
								<input type="checkbox"/> positiu	
								<input type="checkbox"/> positiu	
								<input type="checkbox"/> positiu	
								<input type="checkbox"/> positiu	
								<input type="checkbox"/> positiu	
								<input type="checkbox"/> positiu	
								<input type="checkbox"/> positiu	
								<input type="checkbox"/> positiu	
								<input type="checkbox"/> positiu	
								<input type="checkbox"/> positiu	
								<input type="checkbox"/> positiu	
								<input type="checkbox"/> positiu	
								<input type="checkbox"/> positiu	
								<input type="checkbox"/> positiu	
								<input type="checkbox"/> positiu	
								<input type="checkbox"/> positiu	
								<input type="checkbox"/> positiu	
								<input type="checkbox"/> positiu	
								<input type="checkbox"/> positiu	
								<input type="checkbox"/> positiu	
								<input type="checkbox"/> positiu	
								<input type="checkbox"/> positiu	
								<input type="checkbox"/> positiu	
								<input type="checkbox"/> positiu	

Restauració

Procediment	Producte	Aplicació
Unió fragments <input type="checkbox"/>		
Reintegració <input type="checkbox"/>		
Acabat superfície <input type="checkbox"/>		
Altres <input type="text"/>		

Inhibició

Producte	%	Dissolvent	Aplicació	Temps	T°C	Assecatge
Timol	2	alcohol	bany	2h		ambient

Consolidació

Producte	%	Dissolvent	Aplicació	Temps	T°C	Assecatge
PVA	2	alcohol	bany	uns segons		ambient

REFERÈNCIES GRÀFIQUES

Nº Gràfic	Suport gràfic	Moment
I 14752a	foto digital	inicial
I 14752b	foto digital	inicial
F 14752a	foto digital	final
F 14752b	foto digital	final

EMBALATGE

- Bossa polietilè amb tanca
- Caixa hermètica
- Regulador d'humitat
- Suport especial
- Altres

RECOMANACIONS DE CONSERVACIÓ

H.R.	entorn el 30%
T.Cº	18 - 20 °C
Lux	inferior a 50 lux
Altres	<input type="text"/>

OBSERVACIONS

* Conjunt d'agulles i filaments.
 · Amb la UE7011 destaca un fragment compost per dos filaments entrellaçats doblgats en L, de 29 mil·límetres d'alt. Dues agulles. Una amb cap esfèric de 2 mil·límetres de diàmetre i 46 de llarg.
 · Amb la UE 7015. Cinc agulles. Una amb cap amb incisions verticals, com pètals. De 3,5mm. de diàmetre i 44mm. de llarg. Quatre agulles amb cap fet amb filament recaragolat. de 2mm. de diàmetre i 52mm. de llarg
 · Amb la UE 7025 destaca un fragment de filament de 2mm. de gruix, acabat amb ganxo.
 Un fragment de tija circular.
 Una agulla amb cap de 3mm. de diàmetre i 48mm. de llarg.
 Amb la UE 7029, fragment de cap d'agulla de secció quadrada acabat amb punxa i amb incisions verticals. De 4mm. per costat.
 Amb la UE 7036. Fragment de cap d'agulla mineralitzat i amb pèrdua important de matèria.

* S'han seguit tots els passos del tractament descrit per William Mourey.

REFERÈNCIES BIBLIOGRÀFIQUES

Mourey, W.: La conservation des antiquités métalliques. L.C.R.R.A., 1987

TRACTAMENT

Efectuat per	GAMIGAR / Mariona Parera		
Revisat per	Montserrat Pugès / G&G		
Data inici	20/4/2021	Data final	20/10/2021

IDENTIFICACIÓ DE LA PEÇA

Objecte	Material de substrat	Tècnica	Descripció	Mesures	Dades arqueològiques	
agulla	bronze		Agulla gran, amb tija de secció circular que s'afina per ambdós extrems per acabar en punxa	h.		Codi Interv. 031/20 Denominació intervenció Carrer de l'Arc del Teatre
Tipologia				amp.		
	Estrat superficial			llarg.	190 mm	Identificació arqueològica UE 7015
Cronologia				gruix		
				∅	3 mm	

ESTAT DE CONSERVACIÓ

Anàlisi visual				Anàlisi físico-química	
<i>alteracions físiques</i>		<i>productes de corrosió</i>		Tipus d'anàlisi	
Estat peça	Tipus alteració	Prod. corrosió	Afectació	Resultats	
peça completa	brutícia superficial	òxids	puntual		
Núm fragments	concrecions	clorurs	puntual		
1	pèrdua superf.	carbonats	puntual		

INTERVENCIIONS ANTERIORS

Intervencions in situ					Laboratori		OBJECTIUS	
Acció	Producte	%	Dissolvent	Sistema aplicació			<input checked="" type="checkbox"/> Neteja	
embalatge	bossa polietilè						<input checked="" type="checkbox"/> Estabilització	
							<input checked="" type="checkbox"/> Consolidació	
							<input type="checkbox"/> Restauració	
							<input checked="" type="checkbox"/> Embalatge	
<input type="checkbox"/> Documentació gràfica <input type="checkbox"/> Veure observacions								

DOCUMENTACIÓ GRÀFICA

[Més imatges](#)

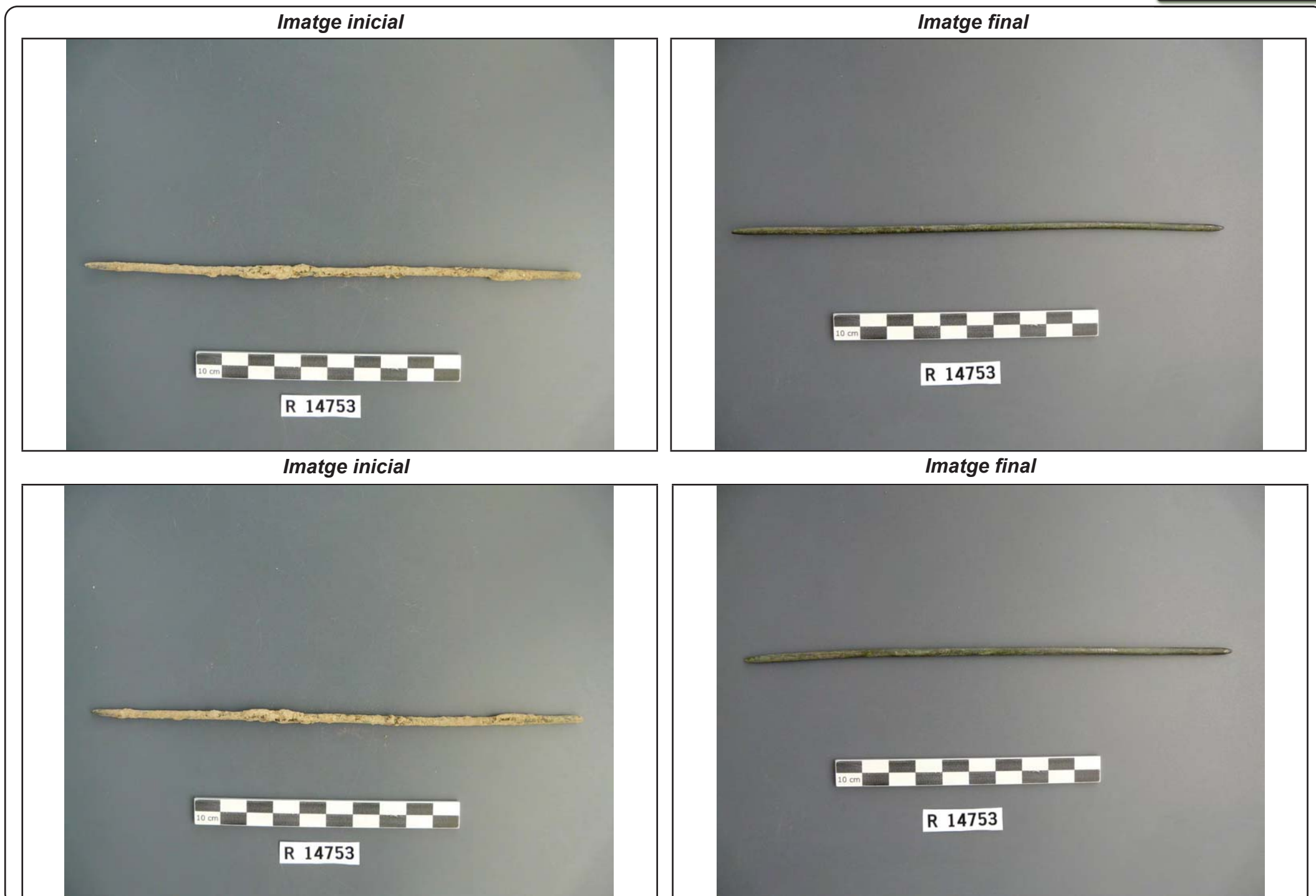

PROCÉS CONSERVACIÓ-RESTAURACIÓ

Neteja / Tractament químic

Tractament	Objectius	Producte	%	Dissolvent	Sistema d'aplicació	Temps	T°C	Test	Valoració
A	eliminació brutícia sup. i prod. corrosió				bisturí i lupa binocular			<input type="checkbox"/> positiu	suficient
B	eliminació productes corrosió	fresa raspall metàl·lic			micromotor			<input type="checkbox"/> positiu	suficient
C	eliminació clorurs	AMT*						<input type="checkbox"/> positiu	suficient
	comprovació de clorurs				campana d'humitat	48h		<input type="checkbox"/> positiu	
								<input type="checkbox"/> positiu	
	assecatge				ambient			<input type="checkbox"/> positiu	
								<input type="checkbox"/> positiu	
								<input type="checkbox"/> positiu	
								<input type="checkbox"/> positiu	
								<input type="checkbox"/> positiu	
								<input type="checkbox"/> positiu	
								<input type="checkbox"/> positiu	
								<input type="checkbox"/> positiu	
								<input type="checkbox"/> positiu	
								<input type="checkbox"/> positiu	
								<input type="checkbox"/> positiu	
								<input type="checkbox"/> positiu	
								<input type="checkbox"/> positiu	
								<input type="checkbox"/> positiu	
								<input type="checkbox"/> positiu	
								<input type="checkbox"/> positiu	
								<input type="checkbox"/> positiu	
								<input type="checkbox"/> positiu	
								<input type="checkbox"/> positiu	
								<input type="checkbox"/> positiu	
								<input type="checkbox"/> positiu	
								<input type="checkbox"/> positiu	
								<input type="checkbox"/> positiu	
								<input type="checkbox"/> positiu	
								<input type="checkbox"/> positiu	

Restauració

Procediment	Producte	Aplicació
Unió fragments <input type="checkbox"/>		
Reintegració <input type="checkbox"/>		
Acabat superfície <input type="checkbox"/>		
Altres		

Inhibició

Producte	%	Dissolvent	Aplicació	Temps	T°C	Assecatge
Timol	2	alcohol	bany	2h		ambient

Consolidació

Producte	%	Dissolvent	Aplicació	Temps	T°C	Assecatge
PVA	2	alcohol	bany	uns segons		ambient

REFERÈNCIES GRÀFIQUES

Nº Gràfic	Suport gràfic	Moment
I 14753a	foto digital	inicial
I 14753b	foto digital	inicial
F 14753a	foto digital	final
F 14753b	foto digital	final

EMBALATGE

- Bossa polietilè amb tanca
- Caixa hermètica
- Regulador d'humitat
- Suport especial
- Altres

RECOMANACIONS DE CONSERVACIÓ

H.R.

T.Cº

Lux

Altres

OBSERVACIONS

* S'han seguit tots els passos del tractament descrit per William Mourey.

REFERÈNCIES BIBLIOGRÀFIQUES

Mourey, W.: La conservation des antiquités métalliques. L.C.R.R.A., 1987

TRACTAMENT

Efectuat per

Revisat per

Data inici Data final

IDENTIFICACIÓ DE LA PEÇA

Objecte	Material de substrat	Tècnica	Descripció	Mesures	Dades arqueològiques		
picarol	coure (aliatges)	fosa	Picarol compost per dues cares soldades. A la part superior es conserva la protuberància del ganxo que seria per penjar. La part inferior està trencada i falta una part del volum. Restes dels orificis inferiors.	h.		Codi Interv. 031/20	Denominació intervenció Carrer de l'Arc del Teatre
Tipologia		mottle		amp.	34 mm		
	Estrat superficial			llarg.	30 mm		
Cronologia				gruix	1 mm		
				∅		Identificació arqueològica	
						UE 7015	

ESTAT DE CONSERVACIÓ

Anàlisi visual				Anàlisi físico-química	
alteracions físiques		productes de corrosió		Tipus d'anàlisi	
Estat peça	Tipus alteració	Prod. corrosió	Afectació		
peça incompleta	concrecions				
Núm fragments	deformacions			Resultats	
1	desgast				
	fractura				
	pèrdua nucli met.				

INTERVENCIÓ ANTERIORS

Intervencions in situ					Laboratori		OBJECTIUS	
Acció	Producte	%	Dissolvent	Sistema aplicació			<input checked="" type="checkbox"/> Neteja	
embalatge	bossa polietilè						<input checked="" type="checkbox"/> Estabilització	
							<input checked="" type="checkbox"/> Consolidació	
							<input type="checkbox"/> Restauració	
							<input checked="" type="checkbox"/> Embalatge	
<input type="checkbox"/> Documentació gràfica <input type="checkbox"/> Veure observacions								

DOCUMENTACIÓ GRÀFICA

[Més imatges](#)



PROCÉS CONSERVACIÓ-RESTAURACIÓ

Neteja / Tractament químic

Tractament	Objectius	Producte	%	Dissolvent	Sistema d'aplicació	Temps	T°C	Test	Valoració
A	eliminació brutícia sup. i prod. corrosió				bisturí i lupa binocular			<input type="checkbox"/> positiu	insuficient
B	eliminació productes corrosió	fresa raspall metàl·lic			micromotor			<input type="checkbox"/> positiu	suficient
C	eliminació clorurs	AMT*						<input type="checkbox"/> positiu	insuficient
	comprovació de clorurs				campana d'humitat	48h		<input checked="" type="checkbox"/> positiu	insuficient
C	repetició tractament							<input type="checkbox"/> positiu	insuficient
	comprovació de clorurs				campana d'humitat	48h		<input checked="" type="checkbox"/> positiu	insuficient
C	repetició tractament							<input type="checkbox"/> positiu	suficient
	comprovació de clorurs				campana d'humitat	48h		<input type="checkbox"/> positiu	
	assecatge				ambient			<input type="checkbox"/> positiu	
								<input type="checkbox"/> positiu	
								<input type="checkbox"/> positiu	
								<input type="checkbox"/> positiu	
								<input type="checkbox"/> positiu	
								<input type="checkbox"/> positiu	
								<input type="checkbox"/> positiu	
								<input type="checkbox"/> positiu	
								<input type="checkbox"/> positiu	
								<input type="checkbox"/> positiu	
								<input type="checkbox"/> positiu	
								<input type="checkbox"/> positiu	
								<input type="checkbox"/> positiu	
								<input type="checkbox"/> positiu	
								<input type="checkbox"/> positiu	
								<input type="checkbox"/> positiu	
								<input type="checkbox"/> positiu	
								<input type="checkbox"/> positiu	
								<input type="checkbox"/> positiu	
								<input type="checkbox"/> positiu	
								<input type="checkbox"/> positiu	

Restauració

Procediment	Producte	Aplicació
Unió fragments <input type="checkbox"/>		
Reintegració <input type="checkbox"/>		
Acabat superfície <input type="checkbox"/>		
Altres <input type="checkbox"/>		

Inhibició

Producte	%	Dissolvent	Aplicació	Temps	T°C	Assecatge
Timol	2	alcohol	bany	2h		ambient

Consolidació

Producte	%	Dissolvent	Aplicació	Temps	T°C	Assecatge
PVA	2	alcohol	bany	uns segons		ambient

REFERÈNCIES GRÀFIQUES

Nº Gràfic	Suport gràfic	Moment
I 14754a	foto digital	inicial
I 14754b	foto digital	inicial
F 14754a	foto digital	final
F 14754b	foto digital	final
F 14754c	foto digital	final

EMBALATGE

Bossa polietilè amb tanca

Caixa hermètica

Regulador d'humitat

Suport especial

Altres

RECOMANACIONS DE CONSERVACIÓ

H.R.

T.C°

Lux

Altres

OBSERVACIONS

* S'han seguit tots els passos del tractament descrit per William Mourey.

REFERÈNCIES BIBLIOGRÀFIQUES

Mourey, W.: La conservation des antiquités métalliques. L.C.R.R.A., 1987

TRACTAMENT

Efectuat per

Revisat per

Data inici Data final

IDENTIFICACIÓ DE LA PEÇA

Objecte	Material de substrat	Tècnica	Descripció	Mesures	Dades arqueològiques	
ganivet	ferro	forja	Ganivet petit de fulla ample. Línia de tall de 47 mil·límetres. La part de la fulla amb el mànec és la mateixa peça. El mànec es troba doblegat i fa 8 mm. d'ample.	h.		Codi Interv. 031/20 Denominació intervenció Carrer de l'Arc del Teatre
Tipologia				amp.	21 mm	
	Estrat superficial			llarg.	97 mm	Identificació arqueològica UE 7026
Cronologia				gruix		
				∅		

ESTAT DE CONSERVACIÓ

Anàlisi visual				Anàlisi físico-química	
alteracions físiques		productes de corrosió		Tipus d'anàlisi	
Estat peça	Tipus alteració	Prod. corrosió	Afectació		
peça incompleta	butllofes	òxids	total		
Núm fragments	fragilitat				
1	fractura				
	concrecions				
	pèrdua nucli met.			Resultats	

INTERVENCIÓ ANTERIORS

Intervencions in situ					Laboratori		OBJECTIUS	
Acció	Producte	%	Dissolvent	Sistema aplicació			<input checked="" type="checkbox"/> Neteja	
embalatge	bossa polietilè						<input type="checkbox"/> Estabilització	
							<input checked="" type="checkbox"/> Consolidació	
							<input type="checkbox"/> Restauració	
							<input checked="" type="checkbox"/> Embalatge	
<input type="checkbox"/> Documentació gràfica <input type="checkbox"/> Veure observacions							*	

DOCUMENTACIÓ GRÀFICA

Més imatges

Imatge inicial



Imatge final



Imatge inicial



Imatge final



PROCÉS CONSERVACIÓ-RESTAURACIÓ

Neteja / Tractament químic

Tractament	Objectius	Producte	%	Dissolvent	Sistema d'aplicació	Temps	T°C	Test	Valoració
A	eliminació brutícia sup. i prod. corrosió				raspall sintètic i pinzell dur			<input type="checkbox"/> positiu	insuficient
B	eliminació concrecions	corindó			microabrasímetre			<input type="checkbox"/> positiu	suficient
C	eliminació pedres concrecionades				turbina recta			<input type="checkbox"/> positiu	suficient
D	acabat final	granalla vegetal i esferes de vidre			microprojectió			<input type="checkbox"/> positiu	suficient
E	neteja	aigua destil·lada 50% + alcohol			raspall sintètic i pinzell			<input type="checkbox"/> positiu	suficient
								<input type="checkbox"/> positiu	
	assecatge				ambient			<input type="checkbox"/> positiu	
								<input type="checkbox"/> positiu	
								<input type="checkbox"/> positiu	
								<input type="checkbox"/> positiu	
								<input type="checkbox"/> positiu	
								<input type="checkbox"/> positiu	
								<input type="checkbox"/> positiu	
								<input type="checkbox"/> positiu	
								<input type="checkbox"/> positiu	
								<input type="checkbox"/> positiu	
								<input type="checkbox"/> positiu	
								<input type="checkbox"/> positiu	
								<input type="checkbox"/> positiu	
								<input type="checkbox"/> positiu	
								<input type="checkbox"/> positiu	
								<input type="checkbox"/> positiu	
								<input type="checkbox"/> positiu	
								<input type="checkbox"/> positiu	
								<input type="checkbox"/> positiu	

Restauració

Procediment	Producte	Aplicació
Unió fragments <input type="checkbox"/>		
Reintegració <input checked="" type="checkbox"/>	massilla Balsite W+K	
Acabat superfície <input checked="" type="checkbox"/>	pintures acríliques	
Altres <input type="text"/>		

Inhibició

Producte	%	Dissolvent	Aplicació	Temps	T°C	Assecatge
Àcid tànnic	3	alcohol	bany	Uns segons		ambient

Consolidació

Producte	%	Dissolvent	Aplicació	Temps	T°C	Assecatge
No						

REFERÈNCIES GRÀFIQUES

Nº Gràfic	Suport gràfic	Moment
I 14755a	foto digital	inicial
I 14755b	foto digital	inicial
F 14755a	foto digital	final
F 14755b	foto digital	final
F 14755c	foto digital	final

EMBALATGE

- Bossa polietilè amb tanca
- Caixa hermètica
- Regulador d'humitat
- Suport especial
- Altres

RECOMANACIONS DE CONSERVACIÓ

H.R.

T.C°

Lux

Altres

OBSERVACIONS

* Pèrdua del nucli metàl·lic que dona fragilitat a la peça. Es rebaixen concrecions i oxidacions per recuperar al màxim possible els volums originals de la peça.

REFERÈNCIES BIBLIOGRÀFIQUES

TRACTAMENT

Efectuat per

Revisat per

Data inici Data final

IDENTIFICACIÓ DE LA PEÇA

Objecte	Material de substrat	Tècnica	Descripció	Mesures	Dades arqueològiques					
campana	bronze	fosa	Fragment de campana. Part de la base corba ens permet fer la reconstrucció del diàmetre de boca, que seria de 420 mil·límetres.	h.		<table border="1"> <thead> <tr> <th>Codi Interv.</th> <th>Denominació intervenció</th> </tr> </thead> <tbody> <tr> <td>031/20</td> <td>Carrer de l'Arc del Teatre</td> </tr> </tbody> </table>	Codi Interv.	Denominació intervenció	031/20	Carrer de l'Arc del Teatre
Codi Interv.	Denominació intervenció									
031/20	Carrer de l'Arc del Teatre									
Tipologia		mottle	El fragment, de paret gruixuda, està molt afectat amb una degradació i deformació important	amp.	41 mm					
	Estrat superficial			llarg.	42 mm					
Cronologia				gruix	3,5 mm					
				∅		Identificació arqueològica				
						UE 7026				

ESTAT DE CONSERVACIÓ

Anàlisi visual				Anàlisi físico-química	
alteracions físiques		productes de corrosió		Tipus d'anàlisi	
Estat peça	Tipus alteració	Prod. corrosió	Afectació		
peça incompleta	mineralització	òxids	extesa		
Núm fragments	butllofes	carbonats	extesa	Resultats	
1	deformacions	clorurs	extesa		
	concrecions				
	fractura				

INTERVENCIIONS ANTERIORS

Intervencions in situ					Laboratori		OBJECTIUS	
Acció	Producte	%	Dissolvent	Sistema aplicació			<input checked="" type="checkbox"/> Neteja	
embalatge	bossa polietilè						<input checked="" type="checkbox"/> Estabilització	
							<input checked="" type="checkbox"/> Consolidació	
							<input type="checkbox"/> Restauració	
							<input checked="" type="checkbox"/> Embalatge	

Documentació gràfica Veure observacions

DOCUMENTACIÓ GRÀFICA

[Més imatges](#)

Imatge inicial



Imatge final



Imatge inicial



Imatge final



PROCÉS CONSERVACIÓ-RESTAURACIÓ

Neteja / Tractament químic

Tractament	Objectius	Producte	%	Dissolvent	Sistema d'aplicació	Temps	T°C	Test	Valoració
A	eliminació brutícia sup. i prod. corrosió				bisturí i lupa binocular			<input type="checkbox"/> positiu	insuficient
B	eliminació concrecions	fresa diamant			micromotor			<input type="checkbox"/> positiu	insuficient
A	repetició tractament							<input type="checkbox"/> positiu	suficient
	comprovació de clorurs				campana d'humitat	48h		<input checked="" type="checkbox"/> positiu	
C	eliminació clorurs	AMT*						<input type="checkbox"/> positiu	insuficient
	comprovació de clorurs				campana d'humitat	48		<input checked="" type="checkbox"/> positiu	
C	repetició tractament							<input type="checkbox"/> positiu	insuficient
	comprovació de clorurs				campana d'humitat	48		<input checked="" type="checkbox"/> positiu	
D	eliminació clorurs	B70*						<input type="checkbox"/> positiu	insuficient
	comprovació de clorurs				campana d'humitat	48		<input checked="" type="checkbox"/> positiu	
A	repetició tractament							<input type="checkbox"/> positiu	suficient
C	repetició tractament	AMT*						<input type="checkbox"/> positiu	insuficient
	comprovació de clorurs				campana hermètica amb g. sílice	48h		<input checked="" type="checkbox"/> positiu	puntual
A	eliminació clorurs				bisturí			<input type="checkbox"/> positiu	suficient
	assecatge				ambient			<input type="checkbox"/> positiu	
								<input type="checkbox"/> positiu	
								<input type="checkbox"/> positiu	
								<input type="checkbox"/> positiu	
								<input type="checkbox"/> positiu	
								<input type="checkbox"/> positiu	
								<input type="checkbox"/> positiu	
								<input type="checkbox"/> positiu	
								<input type="checkbox"/> positiu	
								<input type="checkbox"/> positiu	
								<input type="checkbox"/> positiu	
								<input type="checkbox"/> positiu	

Restauració

Procediment	Producte	Aplicació
Unió fragments <input type="checkbox"/>		
Reintegració <input type="checkbox"/>		
Acabat superfície <input type="checkbox"/>		
Altres <input type="checkbox"/>		

Inhibició

Producte	%	Dissolvent	Aplicació	Temps	T°C	Assecatge
Timol	2	alcohol	bany	2h		ambient

Consolidació

Producte	%	Dissolvent	Aplicació	Temps	T°C	Assecatge
PVA	2	alcohol	bany	uns segons		ambient

REFERÈNCIES GRÀFIQUES

Nº Gràfic	Suport gràfic	Moment
I 14756a	foto digital	inicial
I 14756b	foto digital	inicial
F 14756a	foto digital	final
F 14756b	foto digital	final

EMBALATGE

<input checked="" type="checkbox"/> Bossa polietilè amb tanca
<input type="checkbox"/> Caixa hermètica
<input type="checkbox"/> Regulador d'humitat
<input type="checkbox"/> Suport especial <input type="text"/>
<input type="checkbox"/> Altres <input type="text"/>

RECOMANACIONS DE CONSERVACIÓ

H.R.	<input type="text" value="entorn el 30%"/>
T.Cº	<input type="text" value="18 - 20 °C"/>
Lux	<input type="text" value="inferior a 50 lux"/>
Altres	<input type="text"/>

OBSERVACIONS

* S'han seguit tots els passos del tractament descrit per William Mourey.

REFERÈNCIES BIBLIOGRÀFIQUES

Mourey, W.: La conservation des antiquités métalliques. L.C.R.R.A., 1987

TRACTAMENT

Efectuat per	<input type="text" value="GAMIGAR / Mariona Parera"/>		
Revisat per	<input type="text" value="Montserrat Pugès / G&G"/>		
Data inici	<input type="text" value="20/4/2021"/>	Data final	<input type="text" value="20/10/2021"/>

IDENTIFICACIÓ DE LA PEÇA

Objecte	Material de substrat	Tècnica	Descripció	Mesures	Dades arqueològiques				
<i>indeterminat</i>	<i>bronze</i>	<i>forja</i>	Veure a observacions*	h. <input type="text"/>	<table border="1"> <thead> <tr> <th>Codi Interv.</th> <th>Denominació intervenció</th> </tr> </thead> <tbody> <tr> <td>031/20</td> <td>Carrer de l'Arc del Teatre</td> </tr> </tbody> </table>	Codi Interv.	Denominació intervenció	031/20	Carrer de l'Arc del Teatre
Codi Interv.	Denominació intervenció								
031/20	Carrer de l'Arc del Teatre								
Tipologia		<i>fosa</i>		amp. <input type="text"/>					
	Estrat superficial		llarg. <input type="text"/>						
Cronologia			gruix <input type="text"/>	Identificació arqueològica					
			∅ <input type="text"/>	<i>UE 7026</i>					
			obser. <input type="text"/>						

ESTAT DE CONSERVACIÓ

Anàlisi visual				Anàlisi físico-química	
alteracions físiques		productes de corrosió		Tipus d'anàlisi	
Estat peça	Tipus alteració	Prod. corrosió	Afectació	<input type="text"/>	
<i>peça incompleta</i>	<i>brutícia superficial</i>	<i>òxids</i>	<i>extesa</i>		
Núm fragments	<i>desplacat</i>	<i>carbonats</i>	<i>extesa</i>		
<i>2</i>	<i>concrecions</i>	<i>clorurs</i>	<i>puntual</i>		
	<i>pèrdua matèria</i>			Resultats	
	<i>butllofes</i>			<input type="text"/>	

INTERVENCIIONS ANTERIORS

Intervencions in situ					Laboratori	OBJECTIUS
Acció	Producte	%	Dissolvent	Sistema aplicació	<input type="text"/>	<input checked="" type="checkbox"/> <i>Neteja</i>
<i>embalatge</i>	<i>bossa polietilè</i>	<input type="text"/>				<input checked="" type="checkbox"/> <i>Estabilització</i>
		<input type="text"/>				<input checked="" type="checkbox"/> <i>Consolidació</i>
		<input type="text"/>				<input type="checkbox"/> <i>Restauració</i>
		<input type="text"/>				<input checked="" type="checkbox"/> <i>Embalatge</i>
		<input type="text"/>				<input type="text"/>

Documentació gràfica Veure observacions

DOCUMENTACIÓ GRÀFICA

[Més imatges](#)

Imatge inicial



Imatge final



Imatge inicial



Imatge final



PROCÉS CONSERVACIÓ-RESTAURACIÓ

Neteja / Tractament químic

Table with 10 columns: Tractament, Objectius, Producte, %, Dissolvent, Sistema d'aplicació, Temps, T°C, Test, Valoració. Rows include treatments A, B, C with various objectives like 'eliminació brutícia sup. i prod. corrosió' and 'eliminació productes corrosió'.

Restauració

Table with 3 columns: Procediment, Producte, Aplicació. Rows include 'Unió fragments', 'Reintegració', 'Acabat superfície', and 'Altres'.

Inhibició

Table with 7 columns: Producte, %, Dissolvent, Aplicació, Temps, T°C, Assecatge. Row: Timol, 2, alcohol, bany, 2h, ambient.

Consolidació

Table with 7 columns: Producte, %, Dissolvent, Aplicació, Temps, T°C, Assecatge. Row: PVA, 2, alcohol, bany, uns segons, ambient.

REFERÈNCIES GRÀFIQUES

Table with 3 columns: N° Gràfic, Suport gràfic, Moment. Rows include I 14757a, I 14757b, F 14757a, F 14757b, F 14757c.

EMBALATGE

- ☑ Bossa polietilè amb tanca
☐ Caixa hermètica
☐ Regulador d'humitat
☐ Suport especial
☐ Altres

RECOMANACIONS DE CONSERVACIÓ

H.R. entorn el 30%
T.C° 18 - 20 °C
Lux inferior a 50 lux
Altres

OBSERVACIONS

Fragment de lateral tubular de 34mm. d'alt per 12mm. d'ample i 1,5 mm. de gruix.
Peça de subjecció (?). 41 mil·límetres d'alt per 13 mil·límetres d'ample i 6mm. de gruix màxim.
Restes de laminació daurada.
* S'han seguit tots els passos del tractament descrit per William Mourey.

REFERÈNCIES BIBLIOGRÀFIQUES

Mourey, W.: La conservation des antiquités métalliques. L.C.R.R.A., 1987

TRACTAMENT

Efectuat per GAMIGAR / Mariona Parera
Revisat per Montserrat Pugès / G&G
Data inici 20/4/2021 Data final 20/10/2021

IDENTIFICACIÓ DE LA PEÇA

Objecte	Material de substrat	Tècnica	Descripció	Mesures	Dades arqueològiques					
varis / sivella	bronze	forja	Fragments de plaquetes de bronze. Destaca un fragment de làmina de bronze rectangular, retallada als seus extrems i amb gruix. Un fragment de sivella amb restes de laminació daurada.	h.		<table border="1"> <thead> <tr> <th>Codi Interv.</th> <th>Denominació intervenció</th> </tr> </thead> <tbody> <tr> <td>031/20</td> <td>Carrer de l'Arc del Teatre</td> </tr> </tbody> </table>	Codi Interv.	Denominació intervenció	031/20	Carrer de l'Arc del Teatre
Codi Interv.	Denominació intervenció									
031/20	Carrer de l'Arc del Teatre									
Tipologia	os	fosa	Un fragment de làmina de bronze en forma d'anella que conté una peça d'os treballat a l'interior (botó?)	amp.	17 mm					
	Estrat superficial			llarg.	20 mm					
Cronologia				gruix		Identificació arqueològica UE 7026 UE 7028				
				∅						

ESTAT DE CONSERVACIÓ

Anàlisi visual				Anàlisi físico-química	
alteracions físiques		productes de corrosió		Tipus d'anàlisi	
Estat peça	Tipus alteració	Prod. corrosió	Afectació		
peça incompleta	butllofes	òxids	extesa		
Núm fragments	desgast	carbonats	extesa		
10	fractura	clorurs	extesa		
	concrecions			Resultats	
	pèrdua matèria				

INTERVENCIÓ ANTERIORS

Intervencions in situ					Laboratori		OBJECTIUS	
Acció	Producte	%	Dissolvent	Sistema aplicació			<input checked="" type="checkbox"/> Neteja	
embalatge	bossa polietilè						<input checked="" type="checkbox"/> Estabilització	
							<input checked="" type="checkbox"/> Consolidació	
							<input type="checkbox"/> Restauració	
							<input checked="" type="checkbox"/> Embalatge	
<input type="checkbox"/> Documentació gràfica <input type="checkbox"/> Veure observacions								

DOCUMENTACIÓ GRÀFICA

[Més imatges](#)

Imatge inicial



Imatge final



Imatge inicial



Imatge final



PROCÉS CONSERVACIÓ-RESTAURACIÓ

Neteja / Tractament químic

Tractament	Objectius	Producte	%	Dissolvent	Sistema d'aplicació	Temps	T°C	Test	Valoració
A	eliminació brutícia sup. i prod. corrosió				bisturi i lupa binocular			<input type="checkbox"/> positiu	insuficient
B	eliminació productes corrosió	fresa raspall metàl·lic			micromotor			<input type="checkbox"/> positiu	suficient
C	eliminació clorurs	AMT*						<input type="checkbox"/> positiu	insuficient
	comprovació de clorurs				campana d'humitat	48h		<input checked="" type="checkbox"/> positiu	
C	repetició tractament							<input type="checkbox"/> positiu	insuficient
	comprovació de clorurs				campana d'humitat	48h		<input checked="" type="checkbox"/> positiu	
C	repetició tractament							<input type="checkbox"/> positiu	suficient
	comprovació de clorurs				campana d'humitat	48h		<input type="checkbox"/> positiu	
	assecatge				ambient			<input type="checkbox"/> positiu	
								<input type="checkbox"/> positiu	
								<input type="checkbox"/> positiu	
								<input type="checkbox"/> positiu	
								<input type="checkbox"/> positiu	
								<input type="checkbox"/> positiu	
								<input type="checkbox"/> positiu	
								<input type="checkbox"/> positiu	
								<input type="checkbox"/> positiu	
								<input type="checkbox"/> positiu	
								<input type="checkbox"/> positiu	
								<input type="checkbox"/> positiu	
								<input type="checkbox"/> positiu	
								<input type="checkbox"/> positiu	
								<input type="checkbox"/> positiu	
								<input type="checkbox"/> positiu	
								<input type="checkbox"/> positiu	
								<input type="checkbox"/> positiu	
								<input type="checkbox"/> positiu	
								<input type="checkbox"/> positiu	
								<input type="checkbox"/> positiu	
								<input type="checkbox"/> positiu	
								<input type="checkbox"/> positiu	
								<input type="checkbox"/> positiu	
								<input type="checkbox"/> positiu	
								<input type="checkbox"/> positiu	
								<input type="checkbox"/> positiu	
								<input type="checkbox"/> positiu	
								<input type="checkbox"/> positiu	
								<input type="checkbox"/> positiu	

Restauració

Procediment	Producte	Aplicació
Unió fragments <input checked="" type="checkbox"/>	adhesiu nitrocel·lulòsic	
Reintegració <input type="checkbox"/>		
Acabat superfície <input type="checkbox"/>		
Altres <input type="checkbox"/>		

Inhibició

Producte	%	Dissolvent	Aplicació	Temps	T°C	Assecatge
Timol	2	alcohol	bany	2h		ambient

Consolidació

Producte	%	Dissolvent	Aplicació	Temps	T°C	Assecatge
PVA	2	alcohol	bany	uns segons		ambient

REFERÈNCIES GRÀFIQUES

Nº Gràfic	Suport gràfic	Moment
I 14758a	foto digital	inicial
I 14758b	foto digital	inicial
F 14758a	foto digital	final
F 14758b	foto digital	final

EMBALATGE

- Bossa polietilè amb tanca
- Caixa hermètica
- Regulador d'humitat
- Suport especial
- Altres

RECOMANACIONS DE CONSERVACIÓ

H.R.

T.Cº

Lux

Altres

OBSERVACIONS

* S'han seguit tots els passos del tractament descrit per William Mourey.

REFERÈNCIES BIBLIOGRÀFIQUES

Mourey, W.: La conservation des antiquités métalliques. L.C.R.R.A., 1987

TRACTAMENT

Efectuat per

Revisat per

Data inici Data final

IDENTIFICACIÓ DE LA PEÇA

Objecte	Material de substrat	Tècnica	Descripció	Mesures	Dades arqueològiques	
dena	bronze	fosa	Dena esfèrica amb anella soldada. Fragment indeterminat	h.		Codi Interv. 031/20 Denominació intervenció Carrer de l'Arc del Teatre
Tipologia		motlle		amp.		
	Estrat superficial			llarg.	13 mm	Identificació arqueològica UE 7029
Cronologia				gruix		
			∅	8 mm		

ESTAT DE CONSERVACIÓ

Anàlisi visual				Anàlisi físico-química	
alteracions físiques		productes de corrosió		Tipus d'anàlisi	
Estat peça	Tipus alteració	Prod. corrosió	Afectació		
peça incompleta	fractura	òxids	extesa		
Núm fragments	concrecions	carbonats	extesa		
2	desplacat	clorurs	puntual		
	pèrdua superf.				
				Resultats	

INTERVENCIONS ANTERIORS

Intervencions in situ					Laboratori		OBJECTIUS	
Acció	Producte	%	Dissolvent	Sistema aplicació			<input type="checkbox"/> Neteja	
embalatge	bossa polietilè						<input type="checkbox"/> Estabilització	
							<input checked="" type="checkbox"/> Consolidació	
							<input type="checkbox"/> Restauració	
							<input checked="" type="checkbox"/> Embalatge	
<input type="checkbox"/> Documentació gràfica <input type="checkbox"/> Veure observacions								

DOCUMENTACIÓ GRÀFICA

[Més imatges](#)

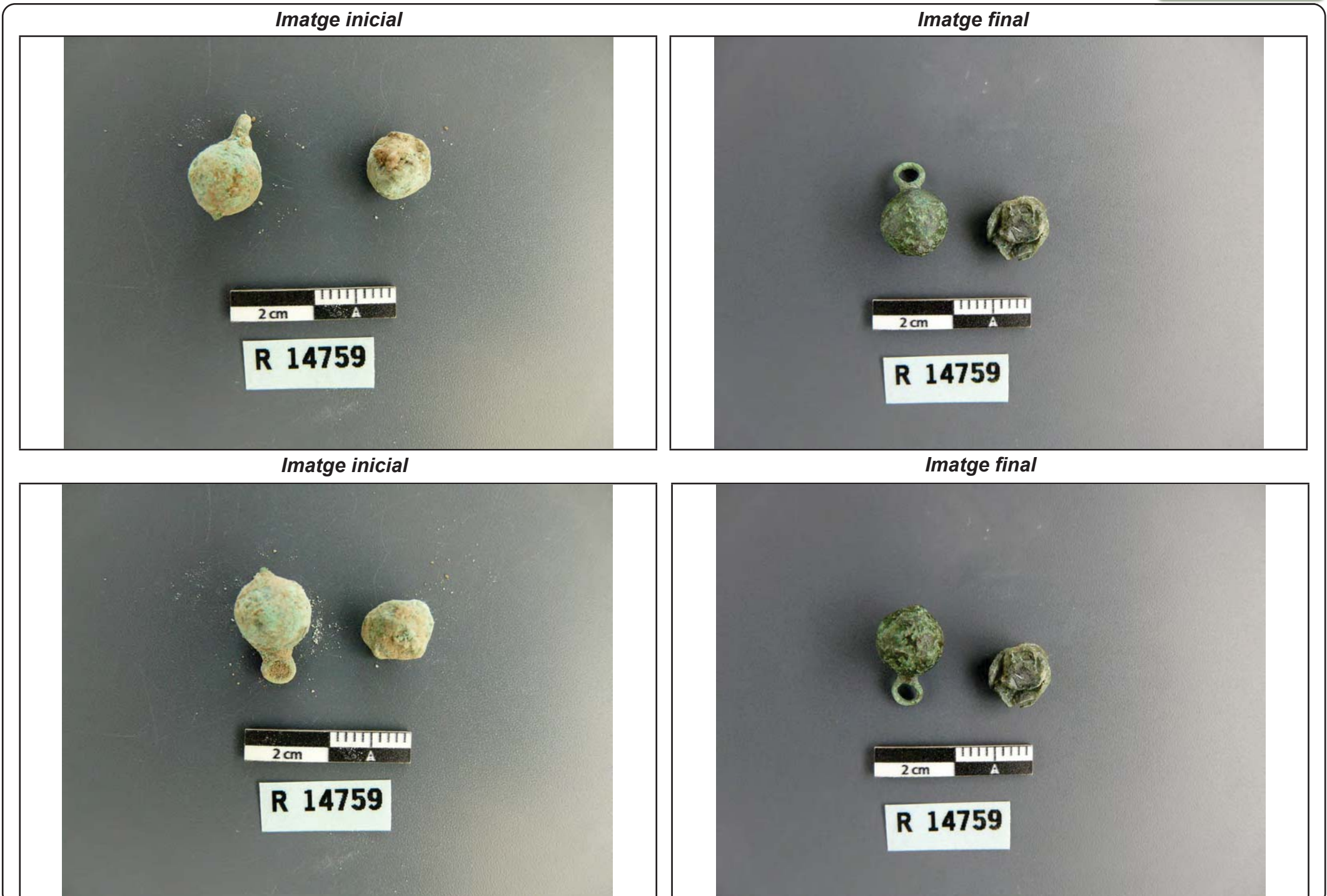

PROCÉS CONSERVACIÓ-RESTAURACIÓ

Neteja / Tractament químic

Table with 10 columns: Tractament, Objectius, Producte, %, Dissolvent, Sistema d'aplicació, Temps, T°C, Test, Valoració. Rows include treatments A, B, C and various objectives like 'eliminació brutícia sup. i prod. corrosió'.

Restauració

Table with 3 columns: Procediment, Producte, Aplicació. Rows include 'Unió fragments', 'Reintegració', 'Acabat superfície', and 'Altres'.

Inhibició

Table with 7 columns: Producte, %, Dissolvent, Aplicació, Temps, T°C, Assecatge. Row includes 'Timol', '2', 'alcohol', 'bany', '2h', and 'ambient'.

Consolidació

Table with 7 columns: Producte, %, Dissolvent, Aplicació, Temps, T°C, Assecatge. Row includes 'PVA', '2', 'alcohol', 'bany', 'uns segons', and 'ambient'.

REFERÈNCIES GRÀFIQUES

Table with 3 columns: N° Gràfic, Suport gràfic, Moment. Rows include 'I 14759a', 'I 14759b', 'F 14759a', 'F 14759b'.

EMBALATGE

- ☑ Bossa polietilè amb tanca
☐ Caixa hermètica
☐ Regulador d'humitat
☐ Suport especial
☐ Altres

OBSERVACIONS

* S'han seguit tots els passos del tractament descrit per William Mourey.

RECOMANACIONS DE CONSERVACIÓ

Form with fields for H.R. (entorn el 30%), T.C° (18 - 20 °C), Lux (inferior a 50 lux), and Altres.

REFERÈNCIES BIBLIOGRÀFIQUES

Mourey, W.: La conservation des antiquités métalliques. L.C.R.R.A., 1987

TRACTAMENT

Form with fields for Efectuat per (GAMIGAR / Mariona Parera), Revisat per (Montserrat Pugès / G&G), Data inici (20/4/2021), and Data final (20/10/2021).

IDENTIFICACIÓ DE LA PEÇA

Objecte	Material de substrat	Tècnica	Descripció	Mesures	Dades arqueològiques	
claus	ferro	forja	* Clau de cabota rodona de 16mm. de diàmetre. Tija de secció quadrada fragmentada. Mesura 43mm. Fragment de tija de clau. Sense nucli metàl·lic. Torçada en L. 22mm d'ample per 49 mm. de llarg	h.		Codi Interv. 031/20 Denominació intervenció Carrer de l'Arc del Teatre
Tipologia				amp.		
	Estrat superficial			llarg.		Identificació arqueològica UE 8002 UE 9004
Cronologia				gruix		
				∅	*	

ESTAT DE CONSERVACIÓ

Anàlisi visual				Anàlisi físico-química	
alteracions físiques		productes de corrosió		Tipus d'anàlisi	
Estat peça	Tipus alteració	Prod. corrosió	Afectació		
peça incompleta	deformacions	òxids	extesa		
Núm fragments	concrecions			Resultats	
2	fractura				
	pèrdua nucli met.				
	laminació				

INTERVENCIÓ ANTERIORS

Intervencions in situ					Laboratori		OBJECTIUS	
Acció	Producte	%	Dissolvent	Sistema aplicació			<input checked="" type="checkbox"/> Neteja	
embalatge	bossa polietilè						<input type="checkbox"/> Estabilització	
							<input checked="" type="checkbox"/> Consolidació	
							<input type="checkbox"/> Restauració	
							<input checked="" type="checkbox"/> Embalatge	

Documentació gràfica Veure observacions

DOCUMENTACIÓ GRÀFICA

Més imatges

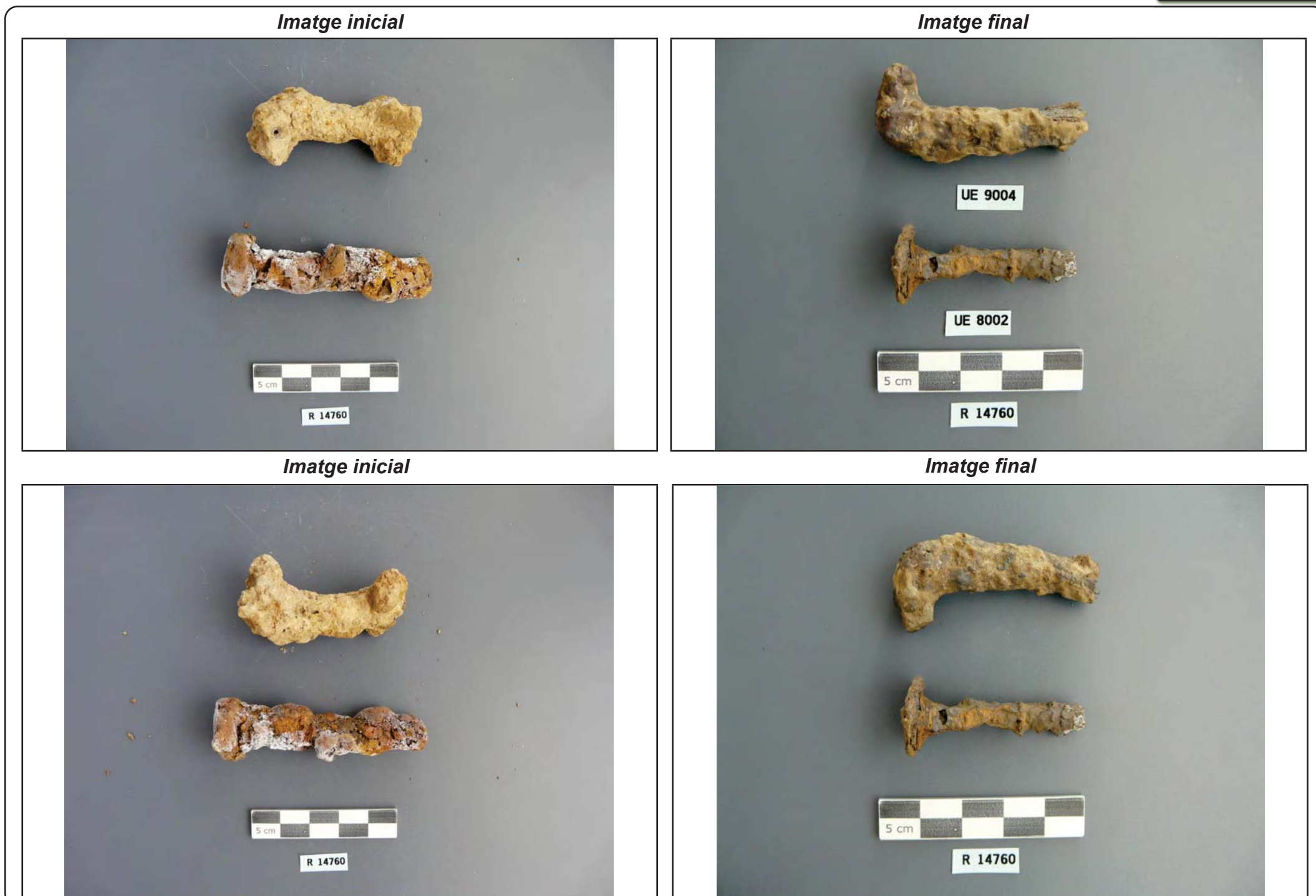

PROCÉS CONSERVACIÓ-RESTAURACIÓ

Neteja / Tractament químic

Tractament	Objectius	Producte	%	Dissolvent	Sistema d'aplicació	Temps	T°C	Test	Valoració
A	eliminació brutícia sup. i prod. corrosió	corindó			microabrasímetre			<input type="checkbox"/> positiu	insuficient
B	eliminació concrecions				ultrasons			<input type="checkbox"/> positiu	insuficient
A	repetició tractament							<input type="checkbox"/> positiu	suficient
C	neteja	aigua 50% + alcohol 50%			raspall sintètic i pinzell			<input type="checkbox"/> positiu	suficient
								<input type="checkbox"/> positiu	
	assecatge				ambient			<input type="checkbox"/> positiu	
								<input type="checkbox"/> positiu	
								<input type="checkbox"/> positiu	
								<input type="checkbox"/> positiu	
								<input type="checkbox"/> positiu	
								<input type="checkbox"/> positiu	
								<input type="checkbox"/> positiu	
								<input type="checkbox"/> positiu	
								<input type="checkbox"/> positiu	
								<input type="checkbox"/> positiu	
								<input type="checkbox"/> positiu	
								<input type="checkbox"/> positiu	
								<input type="checkbox"/> positiu	
								<input type="checkbox"/> positiu	
								<input type="checkbox"/> positiu	
								<input type="checkbox"/> positiu	
								<input type="checkbox"/> positiu	
								<input type="checkbox"/> positiu	
								<input type="checkbox"/> positiu	
								<input type="checkbox"/> positiu	

Restauració

Procediment	Producte	Aplicació
Unió fragments <input type="checkbox"/>		
Reintegració <input type="checkbox"/>		
Acabat superfície <input type="checkbox"/>		
Altres <input type="text"/>		

Inhibició

Producte	%	Dissolvent	Aplicació	Temps	T°C	Assecatge
Àcid tànnic	3	alcohol	bany	Uns segons		ambient

Consolidació

Producte	%	Dissolvent	Aplicació	Temps	T°C	Assecatge
No						

REFERÈNCIES GRÀFIQUES

Nº Gràfic	Suport gràfic	Moment
I 14760a	foto digital	inicial
I 14760b	foto digital	inicial
F 14760a	foto digital	final
F 14760b	foto digital	final

EMBALATGE

- Bossa polietilè amb tanca
- Caixa hermètica
- Regulador d'humitat
- Suport especial
- Altres

RECOMANACIONS DE CONSERVACIÓ

H.R.

T.Cº

Lux

Altres

OBSERVACIONS

REFERÈNCIES BIBLIOGRÀFIQUES

TRACTAMENT

Efectuat per

Revisat per

Data inici Data final

IDENTIFICACIÓ DE LA PEÇA

Objecte	Material de substrat	Tècnica	Descripció	Mesures	Dades arqueològiques		
clau, una / pany	bronze	motlle	Mecanisme de pany. Sense perforacions. Format per dos laterals soldats pel perfil que deixen rebava. Lleugerament més ample d'un extrem que de l'altre. Restes d'oxidació de ferro.	h.		Codi Interv. Denominació intervenció	
Tipologia	ferro	fosa		amp.	14 mm		031/20 Carrer de l'Arc del Teatre
	Estrat superficial	soldadura		llarg.	61,5 mm	Identificació arqueològica	
Cronologia				gruix	8 mm	UE 8008	
				∅			

ESTAT DE CONSERVACIÓ

Anàlisi visual				Anàlisi físico-química	
alteracions físiques		productes de corrosió		Tipus d'anàlisi	
Estat peça	Tipus alteració	Prod. corrosió	Afectació		
peça completa	concrecions	òxids	extesa		
Núm fragments	deformacions			Resultats	
1	mineralització				
	laminació				
	fragilitat				

INTERVENCIIONS ANTERIORS

Intervencions in situ					Laboratori		OBJECTIUS
Acció	Producte	%	Dissolvent	Sistema aplicació			<input checked="" type="checkbox"/> Neteja
embalatge	bossa polietilè						<input checked="" type="checkbox"/> Estabilització
							<input checked="" type="checkbox"/> Consolidació
							<input type="checkbox"/> Restauració
							<input checked="" type="checkbox"/> Embalatge
<input type="checkbox"/> Documentació gràfica <input type="checkbox"/> Veure observacions							

DOCUMENTACIÓ GRÀFICA

Més imatges

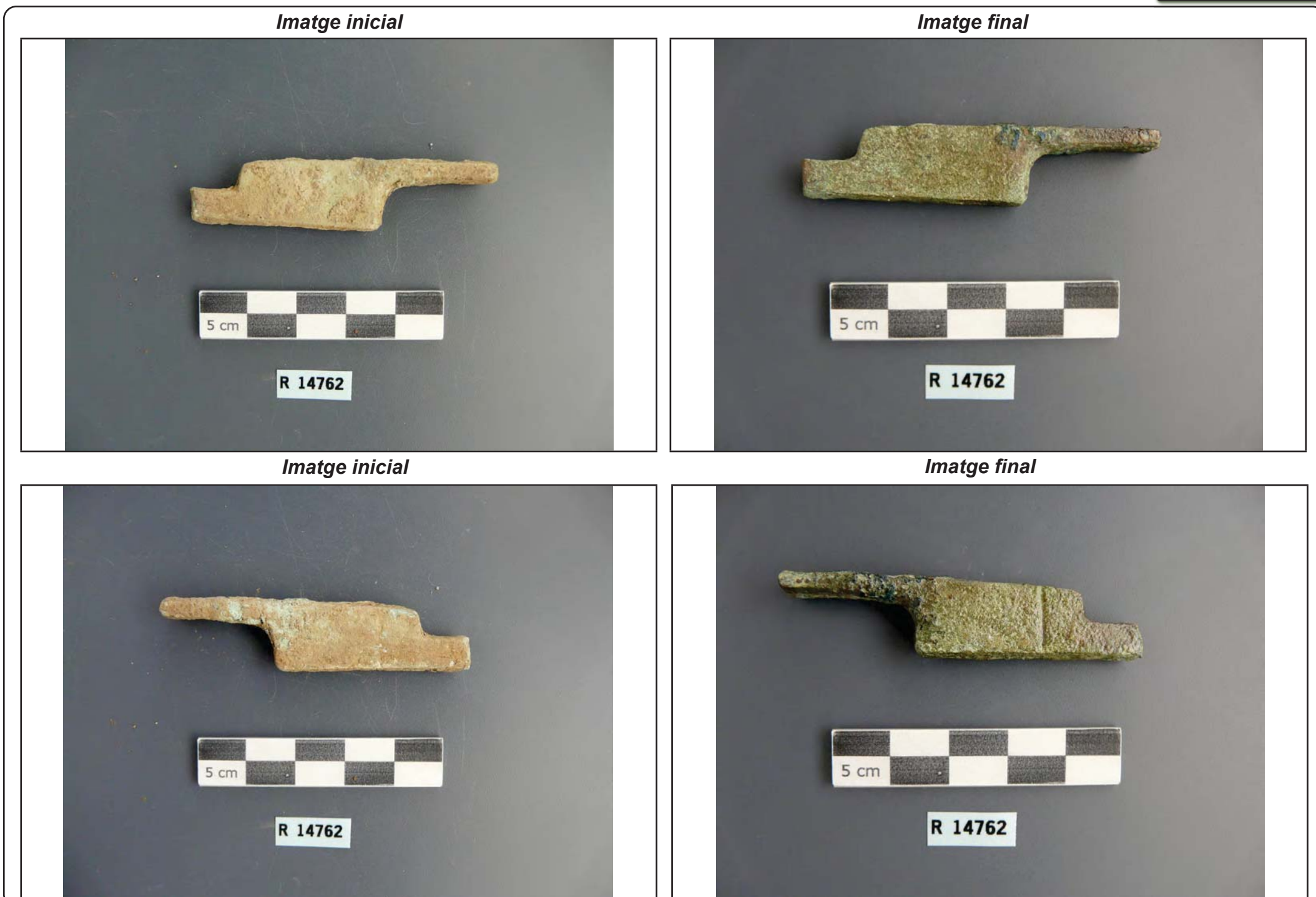

IDENTIFICACIÓ DE LA PEÇA

Objecte	Material de substrat	Tècnica	Descripció	Mesures	Dades arqueològiques	
moneda	plata	encuny	Anvers il·legible. Revers amb creu de tern amb tres punts a dos quarts alterns i anell als altres dos	h.		Codi Interv. 031/20 Denominació intervenció Carrer de l'Arc del Teatre
Tipologia	billó			amp.		
	Estrat superficial			llarg.	12 mm	Identificació arqueològica UE 7026
Cronologia				gruix	1 mm	
				∅		

ESTAT DE CONSERVACIÓ

Anàlisi visual				Anàlisi físico-química	
alteracions físiques		productes de corrosió		Tipus d'anàlisi	
Estat peça	Tipus alteració	Prod. corrosió	Afectació	Resultats	
peça incompleta	fragilitat	òxids	extesa		
Núm fragments	fissura	clorurs	puntual		
1	deformacions				
	desgast				
	concrecions				

INTERVENCIÓ ANTERIORS

Intervencions in situ					Laboratori		OBJECTIUS	
Acció	Producte	%	Dissolvent	Sistema aplicació			<input checked="" type="checkbox"/> Neteja	
embalatge	bossa hermètica						<input checked="" type="checkbox"/> Estabilització	
							<input checked="" type="checkbox"/> Consolidació	
							<input type="checkbox"/> Restauració	
							<input checked="" type="checkbox"/> Embalatge	

Documentació gràfica Veure observacions

DOCUMENTACIÓ GRÀFICA

[Més imatges](#)

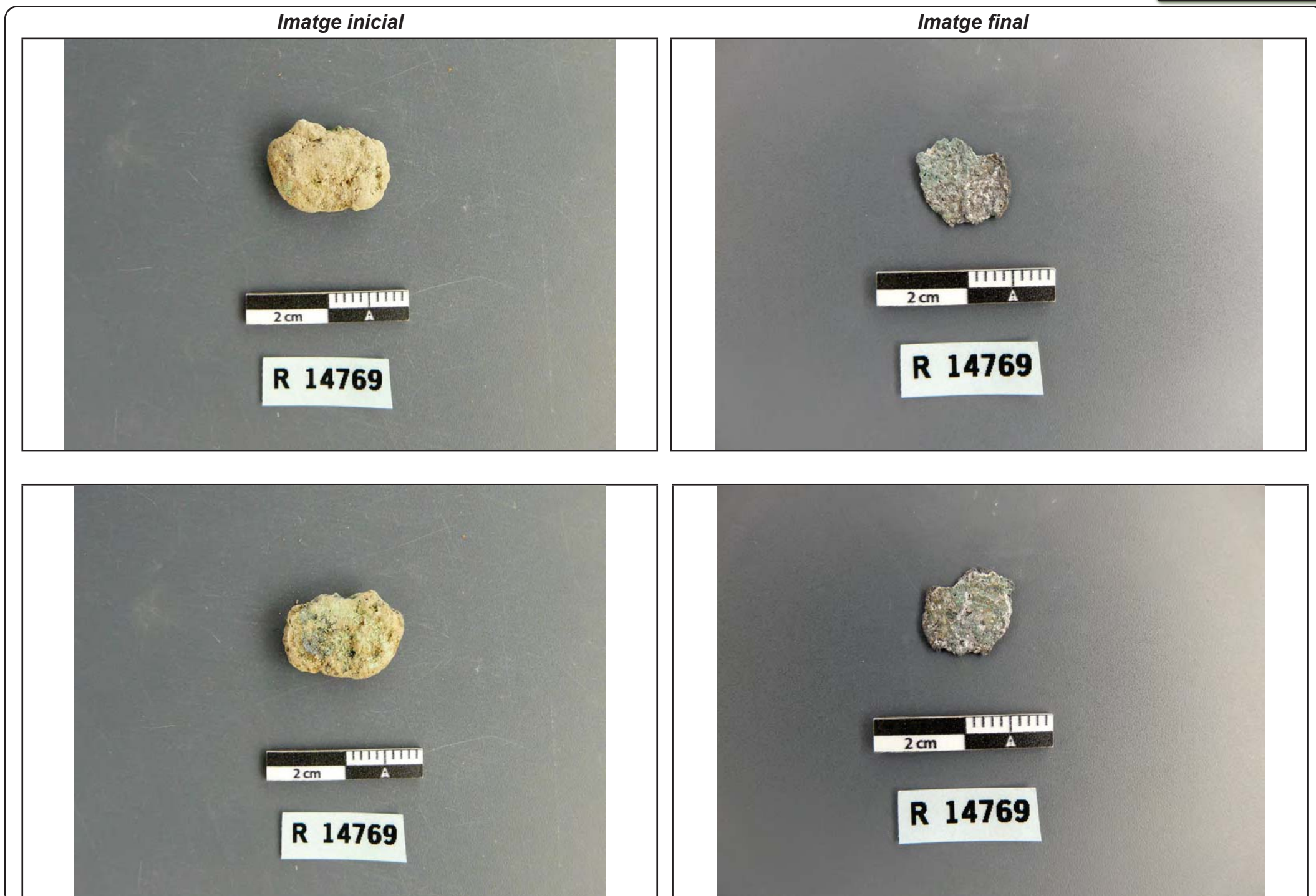

IDENTIFICACIÓ DE LA PEÇA

Objecte	Material de substrat	Tècnica	Descripció	Mesures	Dades arqueològiques	
moneda	plata	encuny	A l'anvers, bust coronat mirant cap a l'esquerra. Llegenda exterior molt desgastada i se'n dificulta la lectura. Revers amb creu de tern amb tres punts a dos quarts alterns i anell als altres dos	h.		Codi Interv. 031/20 Denominació intervenció Carrer de l'Arc del Teatre
Tipologia	billó			amp.		
	Estrat superficial		llarg.			
Cronologia			gruix 1 mm	Ø 12 mm		

ESTAT DE CONSERVACIÓ

Anàlisi visual				Anàlisi físico-química	
alteracions físiques		productes de corrosió		Tipus d'anàlisi	
Estat peça	Tipus alteració	Prod. corrosió	Afectació		
peça completa	concrecions	òxids	extesa		
Núm fragments	desgast	clorurs	puntual	Resultats	
1	deformacions				
	pèrdua matèria				
	fragilitat				

INTERVENCIÓ ANTERIORS

Intervencions in situ					Laboratori		OBJECTIUS	
Acció	Producte	%	Dissolvent	Sistema aplicació			<input checked="" type="checkbox"/> Neteja	
embalatge	bossa polietilè						<input checked="" type="checkbox"/> Estabilització	
							<input checked="" type="checkbox"/> Consolidació	
							<input type="checkbox"/> Restauració	
							<input checked="" type="checkbox"/> Embalatge	
<input type="checkbox"/> Documentació gràfica <input type="checkbox"/> Veure observacions								

DOCUMENTACIÓ GRÀFICA

[Més imatges](#)

Imatge inicial



Imatge final



PROCÉS CONSERVACIÓ-RESTAURACIÓ

Neteja / Tractament químic

Tractament	Objectius	Producte	%	Dissolvent	Sistema d'aplicació	Temps	T°C	Test	Valoració
A	eliminació brutícia sup. i prod. corrosió				bisturi i lupa binocular			<input type="checkbox"/> positiu	insuficient
B	eliminació clorurs	àcid fòrmic	5	aigua dest.	ultrasons	3'		<input type="checkbox"/> positiu	suficient
	neutralització	aigua destil·lada			bany	10'		<input type="checkbox"/> positiu	suficient
								<input type="checkbox"/> positiu	
A	repetició tractament							<input type="checkbox"/> positiu	suficient
C	acabat final	fresa raspall metàl·lic			micromotor			<input type="checkbox"/> positiu	suficient
								<input type="checkbox"/> positiu	
	assecatge				ambient			<input type="checkbox"/> positiu	
								<input type="checkbox"/> positiu	
								<input type="checkbox"/> positiu	
								<input type="checkbox"/> positiu	
								<input type="checkbox"/> positiu	
								<input type="checkbox"/> positiu	
								<input type="checkbox"/> positiu	
								<input type="checkbox"/> positiu	
								<input type="checkbox"/> positiu	
								<input type="checkbox"/> positiu	
								<input type="checkbox"/> positiu	
								<input type="checkbox"/> positiu	
								<input type="checkbox"/> positiu	
								<input type="checkbox"/> positiu	
								<input type="checkbox"/> positiu	
								<input type="checkbox"/> positiu	
								<input type="checkbox"/> positiu	
								<input type="checkbox"/> positiu	
								<input type="checkbox"/> positiu	
								<input type="checkbox"/> positiu	
								<input type="checkbox"/> positiu	

Restauració

Procediment	Producte	Aplicació
Unió fragments <input type="checkbox"/>		
Reintegració <input type="checkbox"/>		
Acabat superfície <input type="checkbox"/>		
Altres		

Inhibició

Producte	%	Dissolvent	Aplicació	Temps	T°C	Assecatge
Clorofil·la	0,01	aigua desionit.	bany	2h		ambient

Consolidació

Producte	%	Dissolvent	Aplicació	Temps	T°C	Assecatge
Paraloid B-72	2	acetona	bany	uns segons		ambient

REFERÈNCIES GRÀFIQUES

Nº Gràfic	Suport gràfic	Moment
I 14770a	foto digital	inicial
I 14770b	foto digital	inicial
F 14770a	foto digital	final
F 14770b	foto digital	final

EMBALATGE

- Bossa polietilè amb tanca
- Caixa hermètica
- Regulador d'humitat
- Suport especial
- Altres

RECOMANACIONS DE CONSERVACIÓ

H.R.

T.Cº

Lux

Altres

OBSERVACIONS

REFERÈNCIES BIBLIOGRÀFIQUES

TRACTAMENT

Efectuat per

Revisat per

Data inici Data final

IDENTIFICACIÓ DE LA PEÇA

Objecte	Material de substrat	Tècnica	Descripció	Mesures	Dades arqueològiques				
moneda	plata	encuny	Possiblement un billó. La fragilitat extrema i la pèrdua de matèria n'impossibiliten una correcta lectura. Es reconeix una "A C" en un dels fragments que conserva llegenda exterior.	h. <input type="text"/>	<table border="1"> <thead> <tr> <th>Codi Interv.</th> <th>Denominació intervenció</th> </tr> </thead> <tbody> <tr> <td>031/20</td> <td>Carrer de l'Arc del Teatre</td> </tr> </tbody> </table>	Codi Interv.	Denominació intervenció	031/20	Carrer de l'Arc del Teatre
Codi Interv.	Denominació intervenció								
031/20	Carrer de l'Arc del Teatre								
Tipologia	billó		amp. <input type="text"/>	llarg. <input type="text"/>					
	Estrat superficial		gruix <input type="text" value="1 mm"/>	∅ <input type="text"/>	Identificació arqueològica				
Cronologia					UE 7028				

ESTAT DE CONSERVACIÓ

Anàlisi visual				Anàlisi físico-química	
alteracions físiques		productes de corrosió		Tipus d'anàlisi	
Estat peça	Tipus alteració	Prod. corrosió	Afectació	<input type="text"/>	
peça incompleta	fractura	òxids	extesa		
Núm fragments	fractura	clorurs	extesa		
4	pèrdua matèria				
	concrecions			Resultats	
	deformacions			<input type="text"/>	

INTERVENCIÓ ANTERIORS

Intervencions in situ					Laboratori		OBJECTIUS	
Acció	Producte	%	Dissolvent	Sistema aplicació	<input type="text"/>		<input checked="" type="checkbox"/> Neteja	<input type="text"/>
embalatge	bossa polietilè	<input type="text"/>			<input type="text"/>	<input checked="" type="checkbox"/> Estabilització	<input type="checkbox"/> Consolidació	<input type="text"/>
		<input type="text"/>			<input type="text"/>	<input type="checkbox"/> Restauració	<input checked="" type="checkbox"/> Embalatge	<input type="text"/>
		<input type="text"/>			<input type="text"/>			<input type="text"/>
		<input type="text"/>			<input type="text"/>			<input type="text"/>
		<input type="text"/>			<input type="text"/>			<input type="text"/>

Documentació gràfica Veure observacions

DOCUMENTACIÓ GRÀFICA

[Més imatges](#)

Imatge inicial



Imatge final



Imatge inicial

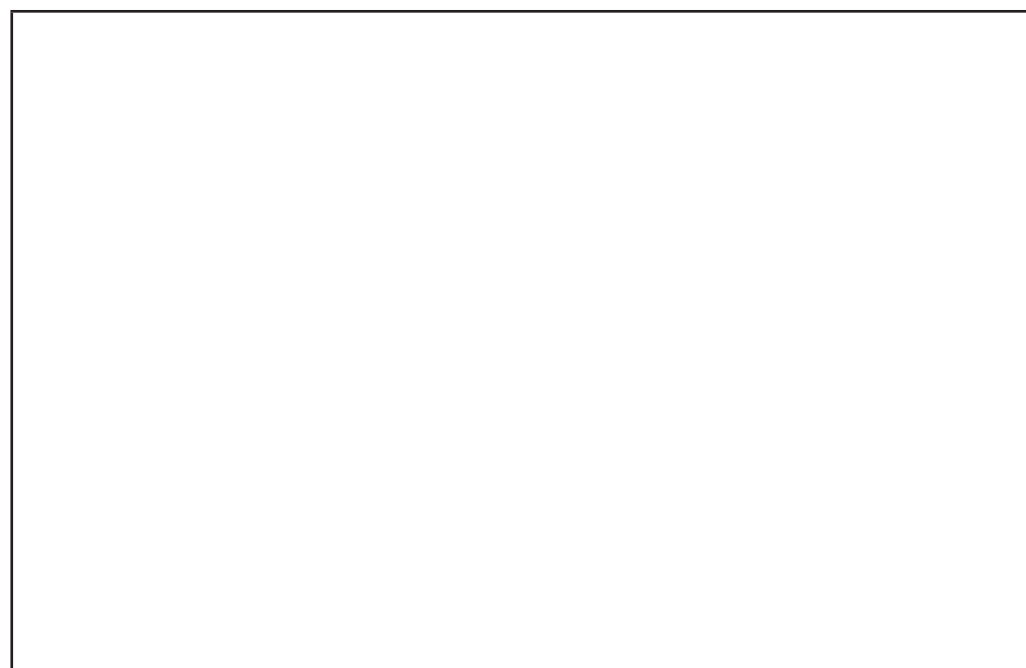

Imatge final



IDENTIFICACIÓ DE LA PEÇA

Objecte	Material de substrat	Tècnica	Descripció	Mesures	Dades arqueològiques	
varis	ferro	fosa	<p>Conjunt de ferros varis. Claus diversos de cap rodó amb tija de secció quadrada o rodona, de diferents mesures. Fragments informes. Destaca una placa de ferro caragolada al seu extrem formant un petit orifici central.</p>	h. <input type="text"/>	Codi Interv.	Denominació intervenció
Tipologia		forja		amp. <input type="text"/>	031/20	Carrer de l'Arc del Teatre
	Estrat superficial			llarg. <input type="text"/>	Identificació arqueològica	
Cronologia				gruix <input type="text"/>	UE 7008	
				∅ <input type="text"/>		

ESTAT DE CONSERVACIÓ

Anàlisi visual				Anàlisi físico-química	
alteracions físiques		productes de corrosió		Tipus d'anàlisi	
Estat peça	Tipus alteració	Prod. corrosió	Afectació	<input type="text"/>	
peça incompleta	concrecions	òxids	extesa	<input type="text"/>	
Núm fragments	deformacions			Resultats	
24	pèrdua nucli met.			<input type="text"/>	
	laminació			<input type="text"/>	
	separació plaques			<input type="text"/>	

INTERVENCIIONS ANTERIORS

Intervencions in situ					Laboratori		OBJECTIUS
Acció	Producte	%	Dissolvent	Sistema aplicació	<input type="text"/>		<input checked="" type="checkbox"/> Neteja
embalatge	bossa polietilè				<input type="text"/>		<input type="checkbox"/> Estabilització
					<input type="text"/>		<input type="checkbox"/> Consolidació
					<input type="text"/>		<input type="checkbox"/> Restauració
					<input type="text"/>		<input checked="" type="checkbox"/> Embalatge
					<input type="text"/>		<input type="checkbox"/> només primera neteja

Documentació gràfica Veure observacions

DOCUMENTACIÓ GRÀFICA

[Més imatges](#)

Imatge inicial



Imatge final



Imatge inicial



Imatge final



PROCÉS CONSERVACIÓ-RESTAURACIÓ

Neteja / Tractament químic

Tractament	Objectius	Producte	%	Dissolvent	Sistema d'aplicació	Temps	T°C	Test	Valoració
A	eliminació brutícia sup. i prod. corrosió				raspall sintètic i pinzell dur			<input type="checkbox"/> positiu	insuficient
B	eliminació corrosió	corindó			microabrasímetre			<input type="checkbox"/> positiu	insuficient
C	Rebaixar masses amorfes	fresa diamant			micromotor			<input type="checkbox"/> positiu	insuficient
B	repetició tractament							<input type="checkbox"/> positiu	*
D	neteja	aigua destil.lada 50% + alcohol			raspall sintètic			<input type="checkbox"/> positiu	suficient
								<input type="checkbox"/> positiu	
								<input type="checkbox"/> positiu	
								<input type="checkbox"/> positiu	
								<input type="checkbox"/> positiu	
								<input type="checkbox"/> positiu	
								<input type="checkbox"/> positiu	
								<input type="checkbox"/> positiu	
								<input type="checkbox"/> positiu	
								<input type="checkbox"/> positiu	
								<input type="checkbox"/> positiu	
								<input type="checkbox"/> positiu	
								<input type="checkbox"/> positiu	
								<input type="checkbox"/> positiu	
								<input type="checkbox"/> positiu	
								<input type="checkbox"/> positiu	
								<input type="checkbox"/> positiu	
								<input type="checkbox"/> positiu	
								<input type="checkbox"/> positiu	
								<input type="checkbox"/> positiu	
								<input type="checkbox"/> positiu	
								<input type="checkbox"/> positiu	
								<input type="checkbox"/> positiu	
								<input type="checkbox"/> positiu	
								<input type="checkbox"/> positiu	
								<input type="checkbox"/> positiu	
								<input type="checkbox"/> positiu	
								<input type="checkbox"/> positiu	
								<input type="checkbox"/> positiu	
								<input type="checkbox"/> positiu	
								<input type="checkbox"/> positiu	
								<input type="checkbox"/> positiu	
								<input type="checkbox"/> positiu	

Restauració

Procediment	Producte	Aplicació
Unió fragments <input type="checkbox"/>		
Reintegració <input type="checkbox"/>		
Acabat superfície <input type="checkbox"/>		
Altres <input type="checkbox"/>		

Inhibició

Producte	%	Dissolvent	Aplicació	Temps	T°C	Assecatge
Àcid tànnic	3	alcohol	bany	Uns segons		ambient

Consolidació

Producte	%	Dissolvent	Aplicació	Temps	T°C	Assecatge
No						

REFERÈNCIES GRÀFIQUES

Nº Gràfic	Suport gràfic	Moment
I 14772	foto digital	inicial
F 14772a	foto digital	final
F 14772b	foto digital	final

EMBALATGE

- Bossa polietilè amb tanca
- Caixa hermètica
- Regulador d'humitat
- Suport especial
- Altres

RECOMANACIONS DE CONSERVACIÓ

H.R.

T.Cº

Lux

Altres

OBSERVACIONS

* S'intervé amb el criteri establert de netejar els fragments per saber-ne els volums originals i poder identificar les peces. Sense acabar de fer una restauració total.

REFERÈNCIES BIBLIOGRÀFIQUES

TRACTAMENT

Efectuat per

Revisat per

Data inici Data final

IDENTIFICACIÓ DE LA PEÇA

Objecte	Material de substrat	Tècnica	Descripció	Mesures	Dades arqueològiques				
varis	ferro	fosa	Veure a observacions*	h. <input type="text"/>	<table border="1"> <thead> <tr> <th>Codi Interv.</th> <th>Denominació intervenció</th> </tr> </thead> <tbody> <tr> <td>031/20</td> <td>Carrer de l'Arc del Teatre</td> </tr> </tbody> </table>	Codi Interv.	Denominació intervenció	031/20	Carrer de l'Arc del Teatre
Codi Interv.	Denominació intervenció								
031/20	Carrer de l'Arc del Teatre								
Tipologia		forja		amp. <input type="text"/>	<table border="1"> <thead> <tr> <th colspan="2">Identificació arqueològica</th> </tr> </thead> <tbody> <tr> <td>UE 7011</td> <td>UE 7021 UE 7039</td> </tr> </tbody> </table>	Identificació arqueològica		UE 7011	UE 7021 UE 7039
Identificació arqueològica									
UE 7011	UE 7021 UE 7039								
	Estrat superficial		llarg. <input type="text"/>						
Cronologia			gruix <input type="text"/>						
			∅ <input type="text"/>						

ESTAT DE CONSERVACIÓ

Anàlisi visual				Anàlisi físico-química	
alteracions físiques		productes de corrosió		Tipus d'anàlisi	
Estat peça	Tipus alteració	Prod. corrosió	Afectació	<input type="text"/>	
peça incompleta	concrecions	òxids	extesa		
Núm fragments	deformacions				
7	pèrdua nucli met.				
	laminació				
	separació plaques			Resultats	
				<input type="text"/>	

INTERVENCIIONS ANTERIORS

Intervencions in situ					Laboratori		OBJECTIUS
Acció	Producte	%	Dissolvent	Sistema aplicació	<input type="text"/>		<input checked="" type="checkbox"/> Neteja
embalatge	bossa polietilè						<input type="checkbox"/> Estabilització
							<input type="checkbox"/> Consolidació
							<input type="checkbox"/> Restauració
							<input checked="" type="checkbox"/> Embalatge
<input type="checkbox"/> Documentació gràfica <input type="checkbox"/> Veure observacions							<input type="checkbox"/> només primera neteja

DOCUMENTACIÓ GRÀFICA

[Més imatges](#)

Imatge inicial



Imatge final



Imatge inicial



Imatge final



PROCÉS CONSERVACIÓ-RESTAURACIÓ

Neteja / Tractament químic

Tractament	Objectius	Producte	%	Dissolvent	Sistema d'aplicació	Temps	T°C	Test	Valoració
A	eliminació brutícia sup. i prod. corrosió				raspall sintètic i pinzell dur			<input type="checkbox"/> positiu	insuficient
B	eliminació corrosió	corindó			microabrasímetre			<input type="checkbox"/> positiu	insuficient
C	Rebaixar masses amorfes	fresa diamant			micromotor			<input type="checkbox"/> positiu	insuficient
B	repetició tractament							<input type="checkbox"/> positiu	**
D	neteja	aigua destil.lada 50% + alcohol			raspall sintètic			<input type="checkbox"/> positiu	suficient
								<input type="checkbox"/> positiu	
								<input type="checkbox"/> positiu	
								<input type="checkbox"/> positiu	
								<input type="checkbox"/> positiu	
								<input type="checkbox"/> positiu	
								<input type="checkbox"/> positiu	
								<input type="checkbox"/> positiu	
								<input type="checkbox"/> positiu	
								<input type="checkbox"/> positiu	
								<input type="checkbox"/> positiu	
								<input type="checkbox"/> positiu	
								<input type="checkbox"/> positiu	
								<input type="checkbox"/> positiu	
								<input type="checkbox"/> positiu	
								<input type="checkbox"/> positiu	
								<input type="checkbox"/> positiu	
								<input type="checkbox"/> positiu	
								<input type="checkbox"/> positiu	
								<input type="checkbox"/> positiu	
								<input type="checkbox"/> positiu	
								<input type="checkbox"/> positiu	
								<input type="checkbox"/> positiu	
								<input type="checkbox"/> positiu	
								<input type="checkbox"/> positiu	

Restauració

Procediment	Producte	Aplicació
Unió fragments <input type="checkbox"/>		
Reintegració <input type="checkbox"/>		
Acabat superfície <input type="checkbox"/>		
Altres <input type="text"/>		

Inhibició

Producte	%	Dissolvent	Aplicació	Temps	T°C	Assecatge
Àcid tànnic	3	alcohol	bany	Uns segons		ambient

Consolidació

Producte	%	Dissolvent	Aplicació	Temps	T°C	Assecatge
No						

REFERÈNCIES GRÀFIQUES

Nº Gràfic	Suport gràfic	Moment
I 14773a	foto digital	inicial
I 14773b	foto digital	inicial
F 14773a	foto digital	final
F 14773b	foto digital	final

EMBALATGE

Bossa polietilè amb tanca

Caixa hermètica

Regulador d'humitat

Suport especial

Altres

RECOMANACIONS DE CONSERVACIÓ

H.R.

T.Cº

Lux

Altres

OBSERVACIONS

* Amb la UE 7011 un fragment de tija de clau, doblegat al seu extrem inferior. I una peça amb una anella superior. Amb la UE 7021 un fragment de cabota de clau, amb inici de tija de secció quadrada. Amb la UE 7036 fragments sobrants de corrosió per estar en contacte amb materials fèrrics. Destaca una pedra corrosionada de volum gran.

** S'intervé amb el criteri establert de netejar els fragments per saber-ne els volums originals i poder identificar les peces. Sense acabar de fer una restauració total.

REFERÈNCIES BIBLIOGRÀFIQUES

TRACTAMENT

Efectuat per

Revisat per

Data inici Data final

IDENTIFICACIÓ DE LA PEÇA

Objecte	Material de substrat	Tècnica	Descripció	Mesures	Dades arqueològiques		
varis / ganivet	ferro	forja	Conjunt de diversos ferros. Destaca un ganivet de fulla allargada i mànec de quasi el mateix ample. Té una pèrdua de nucli metàl·lic important, la fragilitat de la peça és gran. Es rebaixen volums i concrecions per determinar al màxim possible els seus volums originals.	h.		Codi Interv. 031/20	Denominació intervenció Carrer de l'Arc del Teatre
Tipologia		fosa		amp.			
	Estrat superficial			llarg.		Identificació arqueològica	
Cronologia				gruix		UE 7015	
				∅			

ESTAT DE CONSERVACIÓ

Anàlisi visual				Anàlisi físico-química	
alteracions físiques		productes de corrosió		Tipus d'anàlisi	
Estat peça	Tipus alteració	Prod. corrosió	Afectació		
peça incompleta	concrecions	òxids	extesa		
Núm fragments	deformacions			Resultats	
13	pèrdua nucli met.				
	laminació				
	separació plaques				

INTERVENCIÓ ANTERIORS

Intervencions in situ					Laboratori		OBJECTIUS
Acció	Producte	%	Dissolvent	Sistema aplicació			<input checked="" type="checkbox"/> Neteja
embalatge	bossa polietilè						<input type="checkbox"/> Estabilització
							<input type="checkbox"/> Consolidació
							<input checked="" type="checkbox"/> Restauració
							<input checked="" type="checkbox"/> Embalatge
							<input type="checkbox"/> només primera neteja

Documentació gràfica Veure observacions

DOCUMENTACIÓ GRÀFICA

Més imatges

Imatge inicial



Imatge final



Imatge inicial



Imatge final



PROCÉS CONSERVACIÓ-RESTAURACIÓ

Neteja / Tractament químic

Tractament	Objectius	Producte	%	Dissolvent	Sistema d'aplicació	Temps	T°C	Test	Valoració
A	eliminació brutícia sup. i prod. corrosió				raspall sintètic i pinzell dur			<input type="checkbox"/> positiu	insuficient
B	eliminació corrosió	corindó			microabrasímetre			<input type="checkbox"/> positiu	insuficient
C	Rebaixar masses amorfes	fresa diamant			micromotor			<input type="checkbox"/> positiu	insuficient
B	repetició tractament							<input type="checkbox"/> positiu	*
D	neteja	aigua destil.lada 50% + alcohol			raspall sintètic			<input type="checkbox"/> positiu	suficient
								<input type="checkbox"/> positiu	
								<input type="checkbox"/> positiu	
								<input type="checkbox"/> positiu	
								<input type="checkbox"/> positiu	
								<input type="checkbox"/> positiu	
								<input type="checkbox"/> positiu	
								<input type="checkbox"/> positiu	
								<input type="checkbox"/> positiu	
								<input type="checkbox"/> positiu	
								<input type="checkbox"/> positiu	
								<input type="checkbox"/> positiu	
								<input type="checkbox"/> positiu	
								<input type="checkbox"/> positiu	
								<input type="checkbox"/> positiu	
								<input type="checkbox"/> positiu	
								<input type="checkbox"/> positiu	
								<input type="checkbox"/> positiu	
								<input type="checkbox"/> positiu	
								<input type="checkbox"/> positiu	
								<input type="checkbox"/> positiu	
								<input type="checkbox"/> positiu	
								<input type="checkbox"/> positiu	
								<input type="checkbox"/> positiu	
								<input type="checkbox"/> positiu	
								<input type="checkbox"/> positiu	
								<input type="checkbox"/> positiu	
								<input type="checkbox"/> positiu	

Restauració		
Procediment	Producte	Aplicació
Unió fragments <input checked="" type="checkbox"/>	Araldit 2020	
Reintegració <input type="checkbox"/>		
Acabat superfície <input type="checkbox"/>		
Altres <input type="checkbox"/>		

Inhibició						
Producte	%	Dissolvent	Aplicació	Temps	T°C	Assecatge
Àcid tànnic	5	alcohol	bany	Uns segons		ambient

Consolidació						
Producte	%	Dissolvent	Aplicació	Temps	T°C	Assecatge
No						

REFERÈNCIES GRÀFIQUES		
Nº Gràfic	Suport gràfic	Moment
I 14774a	foto digital	inicial
I 14774b	foto digital	inicial
F 14774a	foto digital	final
F 14774b	foto digital	final

EMBALATGE	
<input checked="" type="checkbox"/>	Bossa polietilè amb tanca
<input type="checkbox"/>	Caixa hermètica
<input type="checkbox"/>	Regulador d'humitat
<input type="checkbox"/>	Suport especial <input type="text"/>
<input type="checkbox"/>	Altres <input type="text"/>

RECOMANACIONS DE CONSERVACIÓ	
H.R.	<input type="text" value="entorn el 30%"/>
T.Cº	<input type="text" value="18 - 20 °C"/>
Lux	<input type="text" value="inferior a 50 lux"/>
Altres	<input type="text"/>

OBSERVACIONS

* S'intervé amb el criteri establert de netejar els fragments per saber-ne els volums originals i poder identificar les peces. Sense acabar de fer una restauració total.

REFERÈNCIES BIBLIOGRÀFIQUES	
<input type="text"/>	
<input type="text"/>	
<input type="text"/>	
<input type="text"/>	
<input type="text"/>	

TRACTAMENT			
Efectuat per	<input type="text" value="GAMIGAR / Mariona Parera"/>		
Revisat per	<input type="text" value="Montserrat Pugès / G&G"/>		
Data inici	<input type="text" value="20/4/2021"/>	Data final	<input type="text" value="20/10/2021"/>

IDENTIFICACIÓ DE LA PEÇA

Objecte	Material de substrat	Tècnica	Descripció	Mesures	Dades arqueològiques				
varis/claus/ganivet	ferro	forja	<p>Conjunt de ferros diversos. Claus amb cabota de poca volada i tija de secció quadrada.</p> <p>Destaca un ganivet estret de fulla allargassada i mànec del mateix ample. En el conjunt hi ha un altre fragment de ganivet que no conserva part del mànec.</p>	h. <input type="text"/>	<table border="1"> <thead> <tr> <th>Codi Interv.</th> <th>Denominació intervenció</th> </tr> </thead> <tbody> <tr> <td>031/20</td> <td>Carrer de l'Arc del Teatre</td> </tr> </tbody> </table>	Codi Interv.	Denominació intervenció	031/20	Carrer de l'Arc del Teatre
Codi Interv.	Denominació intervenció								
031/20	Carrer de l'Arc del Teatre								
Tipologia		fosa		amp. <input type="text"/>	<table border="1"> <thead> <tr> <th colspan="2">Identificació arqueològica</th> </tr> </thead> <tbody> <tr> <td colspan="2">UE 7026</td> </tr> </tbody> </table>	Identificació arqueològica		UE 7026	
Identificació arqueològica									
UE 7026									
	Estrat superficial		llarg. <input type="text"/>						
Cronologia			gruix <input type="text"/>						
			∅ <input type="text"/>						

ESTAT DE CONSERVACIÓ

Anàlisi visual				Anàlisi físico-química	
alteracions físiques		productes de corrosió		Tipus d'anàlisi	
Estat peça	Tipus alteració	Prod. corrosió	Afectació	<input type="text"/>	
peça incompleta	concrecions	òxids	extesa		
Núm fragments	deformacions			Resultats	
13	pèrdua nucli met.			<input type="text"/>	
	laminació				
	separació plaques				

INTERVENCIÓ ANTERIORS

Intervencions in situ					Laboratori		OBJECTIUS
Acció	Producte	%	Dissolvent	Sistema aplicació	<input type="text"/>		<input checked="" type="checkbox"/> Neteja
embalatge	bossa polietilè						<input type="checkbox"/> Estabilització
							<input checked="" type="checkbox"/> Consolidació
							<input checked="" type="checkbox"/> Restauració
							<input checked="" type="checkbox"/> Embalatge
							<input type="text" value="només primera neteja"/>
<input type="checkbox"/> Documentació gràfica <input type="checkbox"/> Veure observacions							

DOCUMENTACIÓ GRÀFICA

[Més imatges](#)

Imatge inicial



Imatge final



Imatge inicial



Imatge final



